



CABINETS  
BAR CABINETS  
BOOKCASES  
MODULAR  
SYSTEM

Collection  
loveluxe

TRUE LUXURY  
IS THE PLEASURE  
OF CHOICE.

# ABSOLUTE *quality*



Grande tradizione artigianale, utilizzo di materiali nobili e pregiati, ricerca costante in continua evoluzione: sono questi i valori che da sempre contraddistinguono le creazioni Longhi. L'attenzione al dettaglio si coniuga con l'uso di materiali esclusivi: le essenze lignee lavorate affidandosi all'abilità e alla cultura di operatori altamente preparati, i marmi e le pietre provvisti di certificati d'Autenticità e Garanzia insieme alle pelli, accuratamente selezionate e lavorate con procedimenti naturali rispettando l'ambiente, armonizzano semplicemente passione ed eleganza.

*An outstanding tradition of craftsmanship, the use of precious materials, and on-going research to ensure continuous evolution: these values always stand out in a creation by Longhi. Attention to detail works in concert with the use of exclusive materials: woodworking is entrusted to the skill and expertise of highly trained craftsmen. All marbles and stone have Certificates of Authenticity and Guarantees, as do our leathers - which are specifically selected and processed with natural environmentally friendly procedures. All these materials harmonise simply to convey passion and elegance.*

Многолетние ремесленные традиции, применение благородных и ценных материалов, непрерывные и постоянно развивающиеся исследования: именно эти ценности всегда отличали творения Longhi. Внимание к деталям сочетается с использованием эксклюзивных материалов: древесные породы, обработанные искусными и высококвалифицированными работниками, мрамор и камень, имеющие сертификаты подлинности и гарантийные сертификаты, и кожа, тщательно отобранная и обработанная натуральными методами, не причиняющими вреда окружающей среде, создают гармонию увлеченности и элегантности.

优秀的传统手工艺、采用贵重材料、不懈研究并持续发展，这些正是使Longhi作品始终非凡的价值。注重细节加上使用独特材料：精华木质的加工，就交付给受过高度训练大师的技能与专长。所有大理石与石材皆具备真品证书和质保书，而皮革，同样经过精选并采用注重环保的天然程序进行处理，简单地将激情与优雅融入其中。



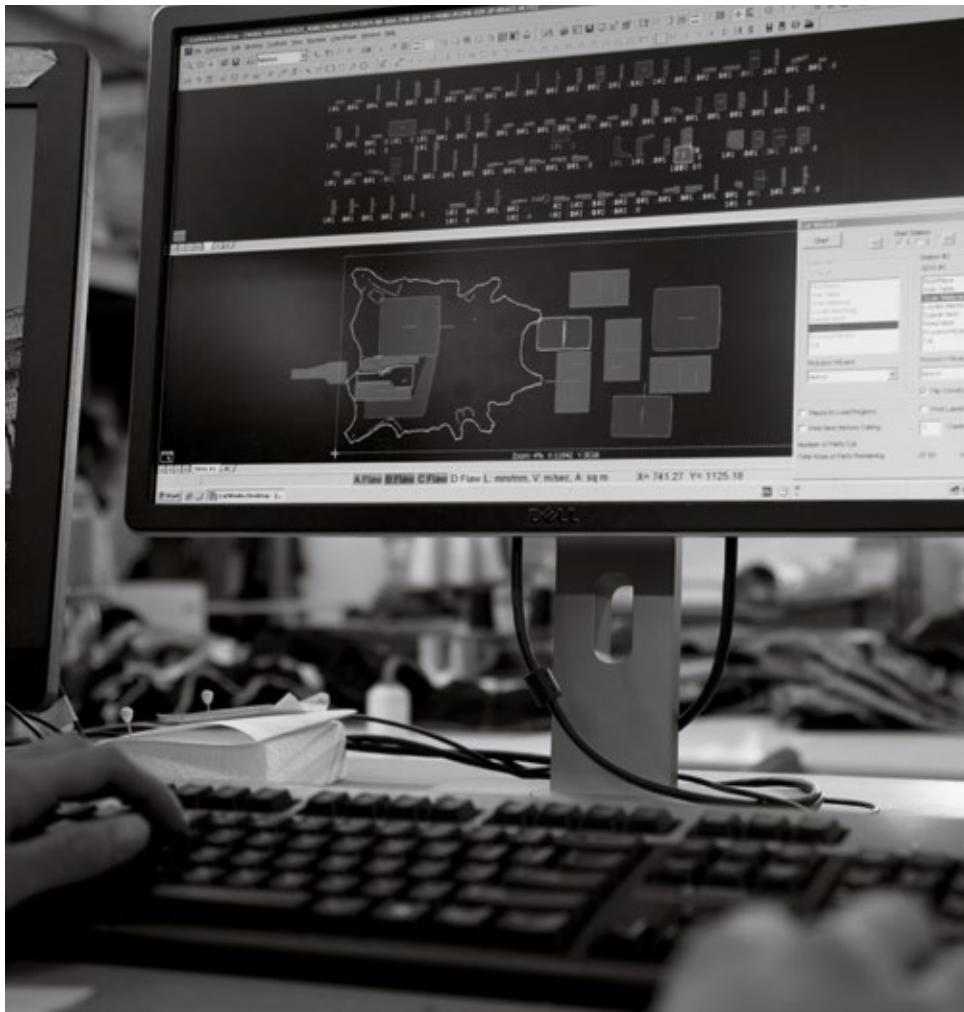

# MADE *in* ITALY



Il Made In Italy è la caratteristica che contraddistingue ogni aspetto dell'attività e della produzione Longhi. Ogni processo di lavorazione ha un'elevatissima componente manuale, consentendo un accurato controllo di ogni minimo dettaglio. La produzione, totalmente interna, utilizza solo materie prime di origine italiana ed è altamente customizzata in quanto tiene conto delle particolari esigenze del cliente.

*"Made in Italy" represents the characteristic that permeates every aspect of Longhi's business and production. Every production process is largely manual, which allows for precision and control of each detail. We only use raw materials of Italian origin, and our in-house production process is highly customised in order to accommodate particular needs specified by clients.*

*Made In Italy - это характеристика, отличающая все аспекты деятельности и производства Longhi. Каждый процесс обработки содержит высокую долю ручной работы, что обеспечивает тщательный контроль даже самых мельчайших деталей. Производство, в котором используется только итальянское сырье, осуществляется полностью на внутреннем уровне и обладает высокой степенью персонализации благодаря учету особых требований заказчиков.*

意大利制造是Longhi制品与各种业务的主要特质。手工组件在每个加工流程中都占极高的比例，因此允许了对每处微小细节进行细心控管。生产，完全由内部执行，并仅采用意大利原产的原料制造。此外也具有高度可客制化特性，因为我们重视客户的独特需求。

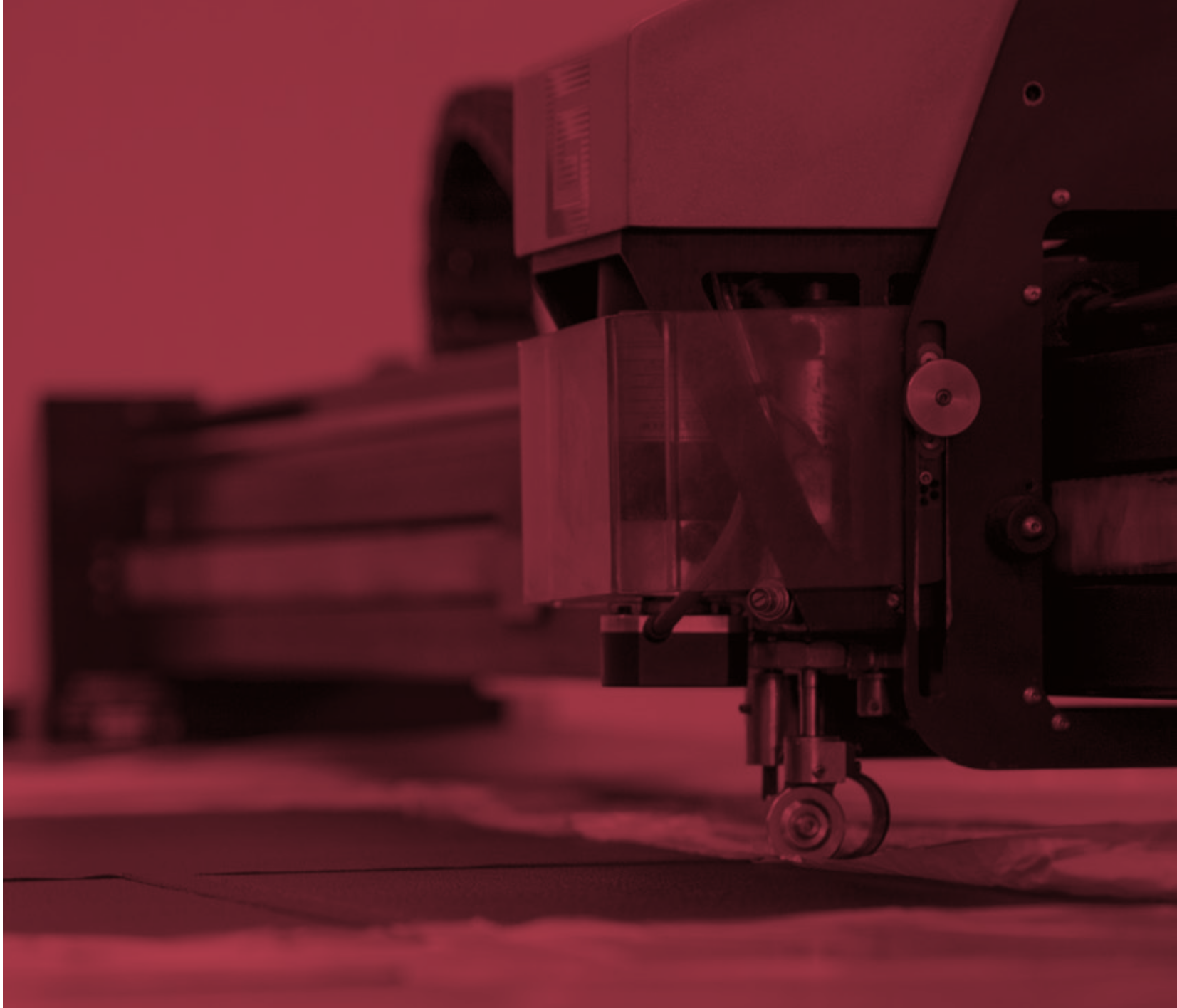



INIMITABLE PIECE,  
100% MADE IN ITALY.

# MADE *for you*



Ogni pezzo è fatto a mano, spesso su misura, e sottoposto a controlli per offrire il massimo della qualità, conferendogli un valore unico, esclusivo e dalle caratteristiche eccellenti totalmente Made in Italy.

Personalizza il tuo divano, scegli i tuoi colori preferiti, realizza la misura che meglio si adatta al tuo arredamento e firmalo; noi lo realizzeremo esclusivamente per te in edizione limitata ad un solo esemplare: il tuo.

*Each piece is hand made, and often also made-to-measure. Moreover, each item undergoes inspections to ensure the highest quality standard and give it unique and exclusive value, enhancing its exceptional features: completely Made in Italy. Customize your sofa, choose your favourite colours, figure out the best size to fit with your furnishings, and put your signature on it. We will make it just for you, in a limited edition one piece only: yours.*



Каждое изделие изготавливается вручную, часто на заказ, и подвергается контролю для обеспечения максимального качества, что придает ему уникальную, эксклюзивную ценность с превосходными характеристиками полностью Made in Italy. Придайте своему дивану индивидуальность, выберите свои любимые цвета, определите размер, наилучшим образом подходящий к вашему интерьеру, и направьте запрос нам. Мы изготовим его эксклюзивно для вас в единственном экземпляре - вашем.

每件作品皆由手工制作，通常是量身订制的作品；所有品项皆经过严格控管，旨在提供最高质量，并赋予每件产品专属与独特的价值，以及完全意大利制造的卓越特性。客制化你专属的沙发，选择你偏爱的颜色，以最适合你装潢的尺寸制作并签名：我们将特别为你制作这独一无二的限量版款式：你的款式。



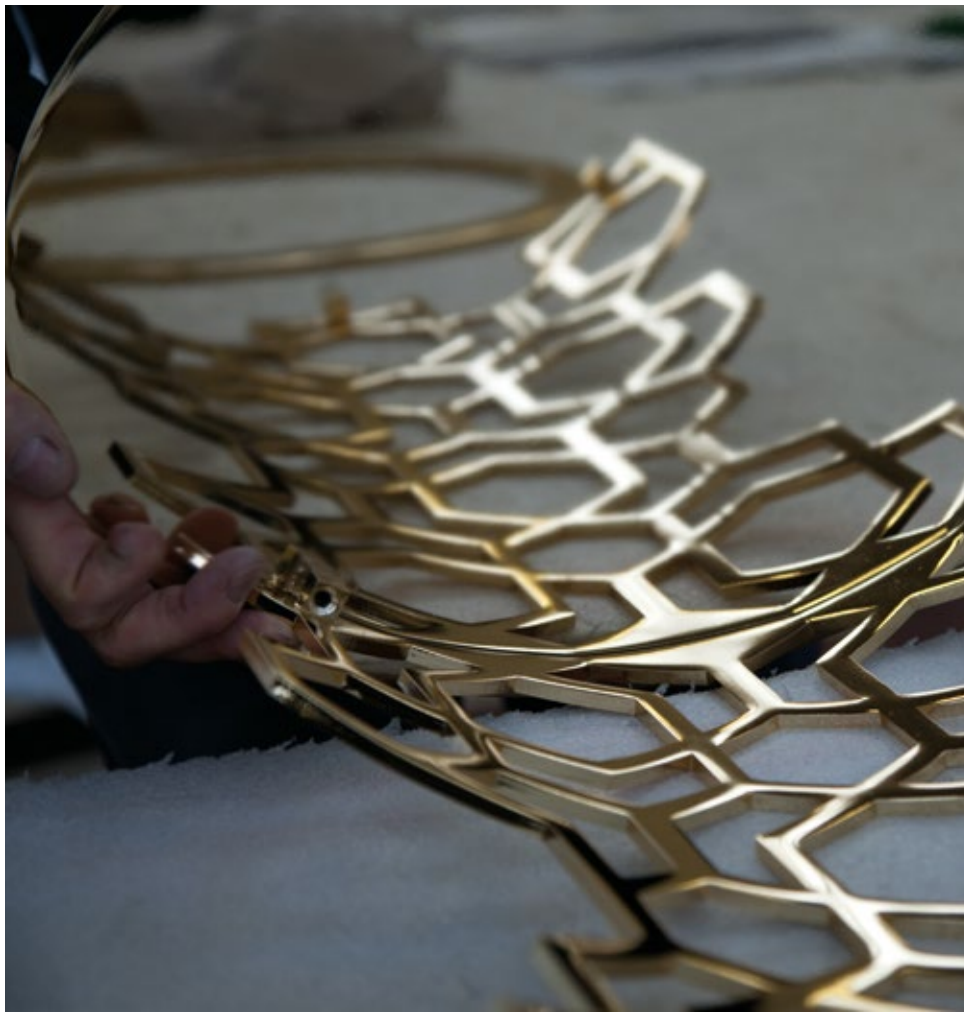
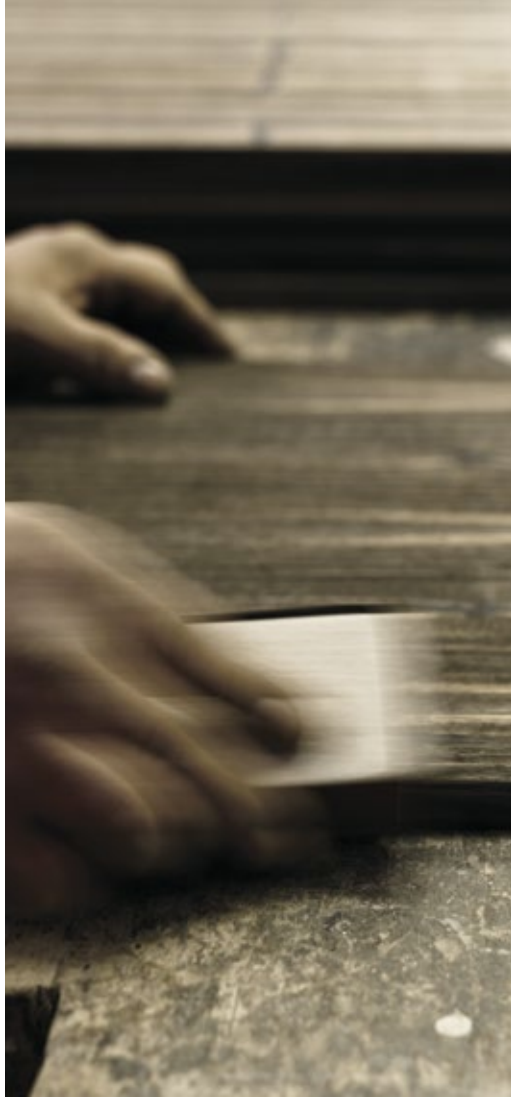

# TAILOR *made*



Nata dalla lavorazione di preziose mani artigiane, la collezione Loveluxe rispecchia quel gusto elegante e raffinato dove la creatività dei designers si fonde con la naturalezza delle materie prime utilizzate, lavorate manualmente con la cura per ogni dettaglio, così da trasformare la materia in un oggetto unico ed inimitabile, prodotto al 100% in Italia. Ogni anno maturano concetti e tendenze distinte dove stile e senso estetico si uniscono alla collezione Loveluxe.

*A tradition of precious craftsmanship is behind the Loveluxe collection, which displays the elegant and refined taste generated when a designer's creativity merges with the natural features of the raw materials. Skilfully handworked with attention to detail, the simple materials are transformed into unique pieces that are 100% made in Italy. Every year new concepts and trends develop, bringing style and aesthetic excellence into the Loveluxe collection.*

*Созданная умелыми руками мастеров-ремесленников, коллекция Loveluxe отражает элегантный и изысканный вкус, в котором творчество дизайнеров сливается с натуральностью используемого сырья. Обработанные вручную с внимательным отношением к каждой детали, эти материалы становятся уникальным, неподражаемым изделием, на 100% произведенным в Италии. С каждым годом возникают новые концепции и тенденции, где особый стиль и эстетическое чувство объединяются с коллекцией Loveluxe.*

出自精湛手工艺大师之手，Loveluxe系列反映出优雅与精致的品味，于其中，设计师的创意与所使用的原料自然融合。以手工制作并结合呵护与细节关注所加工的珍贵材料，也因此得以转变成独特、无可仿制、100%于意大利制造的精品。概念和不同趋势每年增长成熟，其中风格与美感完全地结合在Loveluxe系列之中。



A photograph of a modern interior space, possibly a living or dining area, with a strong red color overlay. The scene includes a dining table with chairs, a sofa, and large windows. The text is centered over the image.

COORDINATED  
LIVING IN THE NAME  
OF A UNIQUE AND  
DISTINCTIVE DESIGN  
LANGUAGE.

# company SHOWROOM



Sorge all'interno del complesso industriale di Meda, sede dell'azienda. Una superficie di ben 1200 mq distribuiti su due piani ampi e luminosi. Uno spazio in continua evoluzione destinato a ospitare le collezioni più recenti per offrire al visitatore originalità e ampia scelta. Al piano terra vengono collocati porte e piccoli complementi d'arredo; mentre il primo piano è completamente e interamente di gusto Loveluxe, collezione di punta dell'azienda che opera nel mondo del "Luxury Living".

*Our showroom is located within the industrial facility in Meda, at the company's headquarters. Set on two spacious and bright floors, a continuously updated 1200 square meter space is aimed to display the most recent collections and offer the visitor a wide and original selection. On the ground floor, doors and small pieces of furniture are on display, while the first floor is entirely devoted to the Loveluxe mood, a flagship collection for the company operating on the "Luxury Living" scene.*



Головной офис компании расположен в промышленном комплексе города Меды и занимает два просторных и светлых этажа общей площадью 1200 квадратных метров. Постоянно изменяющееся пространство предназначено для демонстрации самых последних коллекций Longhi и предоставления заказчикам оригинального и большого выбора. На первом этаже представлены двери и небольшие мебельные аксессуары, а второй этаж полностью посвящен Loveluxe, главной коллекции компании, работающей в секторе «Luxury Living».



它位于梅达 (Meda) 工业园区, 该公司的总部所在地。一个位于宽敞明亮的两层楼, 面积约 1200 平方米的区域。一个不断更新的空间, 旨在展示最新的设计集, 并向访客提供一个广泛的和独创的选择。地面层容纳了门和小件家具, 而楼上层完全是 Loveluxe 品位, 这家运营在“奢华生活”世界的公司的一个旗舰设计集。



# TOTAL *home* DESIGN



Lo studio degli interni è da sempre un campo di sperimentazione e ricerca. Longhi è un'azienda legata ai temi dell'abitare contemporaneo, attenta all'evoluzione del gusto ma con solide radici nella realtà produttiva. La varietà dei temi affrontati è il risultato di un progetto d'impresa globale e coerente che investe ogni aspetto del processo produttivo. Dallo sviluppo dei prototipi, alle tecnologie applicate, al servizio clienti, alla comunicazione fino alla scelta dei materiali.

*Interior design has always been a field of experimentation and research. Longhi is a company whose core focus is contemporary living. While mindful of changes in taste, its manufacturing roots run deep. The variety of items it offers is the result of a consistent global, corporate strategy that influences every aspect of the production process from prototypes development, to applied technologies, to customer service and communication till choice of material.*

Дизайн интерьера - это область, для которой характерно экспериментирование и поиски. Longhi - это компания, специализирующаяся на современном интерьере, которая внимательно следит за развитием вкуса, опираясь при этом на многолетние производственные традиции. Разнообразие продукции является результатом комплексного и последовательного подхода к производству, который характеризует все этапы производственного процесса: от разработки прототипов до применяемых технологий, сервисного обслуживания покупателей, коммуникации и выбора материалов.

室内设计始终是一个实验与研发的领域。Longhi是一间与当代居住主题有密切关联的企业，在注重品味演化的同时，也重视现实生产的稳固根基。涉及的各种主题是一间全球性企业项目的成果，并与投资在生产流程的各处环节一致。从开发到原型制品，从所运用的科技到客户服务，从沟通到选择物料。



CABINETS  
BAR UNITS  
BOOK CASES  
LIBRERIE  
MORTAL BAR/  
CONTENTORI



ARMAND  
pg 150



ARMAND TV  
pg 156



ASPEN EVO  
pg 178



ASPEN  
pg 168



BAKU  
pg 184



BEVERLY  
pg 126



MINI BEVERLY  
pg 132



CONCORD  
pg 16



COUBET  
pg 62



DO  
pg 42



GINZA BAR  
pg 90



GORDON  
pg 110



GORDON WAVE  
pg 118



GRANDEUR  
pg 228



GRANDEUR EVO  
pg 234



JULIAN  
pg 192



KATE  
pg 196



KEOPE  
pg 36



LADY  
pg 220



NEPTUNE  
pg 50



ORWELL  
pg 160



OSCAR  
pg 82



TERRANCE  
pg 72



VICKY  
pg 104



HENNESY  
pg 200



EMILY  
pg 212



ETRURIA  
pg 206



HARVARD EVO  
pg 216



ALEXANDER  
pg 144



GRANDELON  
pg 138

# CONCORD

designed by Ben Wu | Y 788

Questa collezione esplora i temi della simmetria, dell'equilibrio e della bellezza. Una famiglia di contenitori sviluppati in orizzontale caratterizzata da una linea pura ed essenziale. Alla studiata semplicità del disegno fa da contrappeso la scelta di materiali sofisticati e di pregio.

*This collection explores the themes of symmetry, balance and beauty. A family of cabinets developed horizontally with a pure, essential line. Designed to convey simplicity, they contrast with the choice of sophisticated and very precious materials.*

Эта коллекция раскрывает темы симметрии, равновесия и красоты. Она представляет собой серию размещенных в горизонтальной плоскости шкафов, характеризующуюся чистыми лаконичными очертаниями. Нарочитая простота дизайна уравновешивается выбором ценных изысканных материалов.

不对称、均衡与美感，是这套系列探索的主题。这套横向发展的收纳产品，以纯净与实质的线条展现特色。在钻研着简约设计的同时，精选又珍贵的材料相对地更显独特。









LONG | LOW VERSION  
WITH FUSION MULTICOLOR MARBLE AND SUEDE



LOW CABINET | CONCORD  
STRUCTURE | P.3 SUEDE 420050  
BASE | SATIN NICKEL  
TOP AND DOORS | FUSION MULTICOLOR MARBLE



LONG | LOW VERSION  
WITH ERABLE VENEER AND SUEDE



LOW CABINET | CONCORD  
STRUCTURE AND DRAWERS | P.3 SUEDE 420050  
BASE | SATIN NICKEL  
DOORS | ERABLE VENEER  
TOP | FUSION MULTICOLOR MARBLE



COMPACT | LOW VERSION  
WITH ERABLE VENEER AND LEATHER

VOL. V / 22



LOW CABINET | CONCORD  
STRUCTURE | P.6 SOFFIO 5005  
BASE | SATIN NICKEL  
DOORS | ERABLE VENEER  
TOP | PATAGONIA MARBLE



LOW CABINET | CONCORD  
STRUCTURE | THERMO-SMOKED EUCALYPTUS VENEER  
BASE | BRIGHT LIGHT GOLD  
TOP | MATT SAHARA NOIR MARBLE







LONG | LOW VERSION  
WITH EUCALYPTUS VENEER





HIGH CABINET | CONCORD  
STRUCTURE | P.3 MIAMI 42006  
BASE | BRIGHT LIGHT GOLD  
DOORS AND TOP | WHITE CARRARA MARBLE





FRONT



COVERED BACK

LONG | HIGH VERSION WITH BIANCO CARRARA MARBLE AND LEATHER







HIGH CABINET | CONCORD  
STRUCTURE | P.3 SUEDE 420050  
BASE | BRIGHT SHADED BROWN  
DOORS AND TOP | IMPERIAL BROWN MARBLE



COMPACT | HIGH VERSION WITH SUEDE



HIGH CABINET | CONCORD  
STRUCTURE | P.3 SUEDE 420050  
BASE | BRIGHT SHADED BROWN  
TOP | DOVER WHITE MARBLE

# KEOPE

designed by Giuseppe Viganò | Y 786

Le ampie dimensioni del cabinet lo rendono un complemento versatile e funzionale. Mobile con ante e frontale cassetto in legno rivestiti in pelle e piano sagomato e multimaterico sezionato in 3 parti: specifica caratteristica della collezione Keope.

*The cabinet's generous size makes it a versatile and functional piece of furniture. The cabinet features wooden doors and front drawers upholstered in leather with a contoured and trisected top made of multiple materials: a specific characteristic of the Keope collection.*

*Благодаря большим размерам тумба является универсальным функциональным предметом интерьера. Тумба со створками и передним ящиком из дерева, обтянутого кожей, и профильная столешница из нескольких материалов, разделенная на 3 части, - особенность коллекции Keope.*

宽大尺寸的收纳柜赋予了完全通用与实用的特色。门板、皮料覆面的正面抽屉以及分为3个部分的精选多材质台面：是Keope系列的独特特色。





CABINET | KEOPE  
LEATHER COVER | P.3 SUEDE 311  
TOP | SAHARA NOIR MARBLE  
UNDERTOP FRAME | BRIGHT SHADED BROWN









CABINET | KEOPE  
LEATHER COVER | P.3 SUEDE 420050  
TOP | DOVER WHITE MARBLE + SYCAMORE FRISÉ GLOSSY IVORY  
UNDERTOP FRAME | BRIGHT SHADED BROWN

# DO *cabinet*

designed by Ben Wu | Y 782

Due differenti misure per il contenitore DO, che si inserisce nell'ambiente con forza, grazie al piano, in versione marmo o specchio, e all'eleganza delle linee morbide che si susseguono ritmicamente. La struttura, costituita da ante, cassetti, ripiani in vetro e illuminazione interna, è rivestita in pelle e rende DO un prodotto non solo elegante ma anche straordinariamente pratico.

*DO cabinet comes in two different sizes. It powerfully dominates the room with the marble or mirror top and the rhythmic sequence of refined flowing lines. The leather-lined structure, made up of doors, drawers, glass shelves and internal lighting, makes DO a product that is both elegant and highly practical.*

*Тумба DO, представленная в двух размерах, решительно вписывается в помещение благодаря мраморной или зеркальной столешнице и элегантности плавных ритмичных линий. Конструкция, предусматривающая створки, ящики, полки из стекла и внутреннюю подсветку, обтянута кожей, благодаря чему DO является не только элегантным, но и очень практичным предметом интерьера.*

DO收纳柜，推出两种不同尺寸的版本，由于可选大理石或镜面的台面，以及通过节奏感相互跟随的优雅柔和线条，使它得以强而有力的融入环境中。结构，由柜门、抽屉、玻璃层板以及内侧照明所组成。以皮料覆盖面的DO收纳柜不只是一项优雅的单品，更有非凡的实用特性。





LOW CABINET | DO  
STRUCTURE COVER | P.3 SUEDE 830086  
TOP | JULIET QUARTZ MARBLE  
BASE | MATT SATINED BRONZE



LOW VERSION

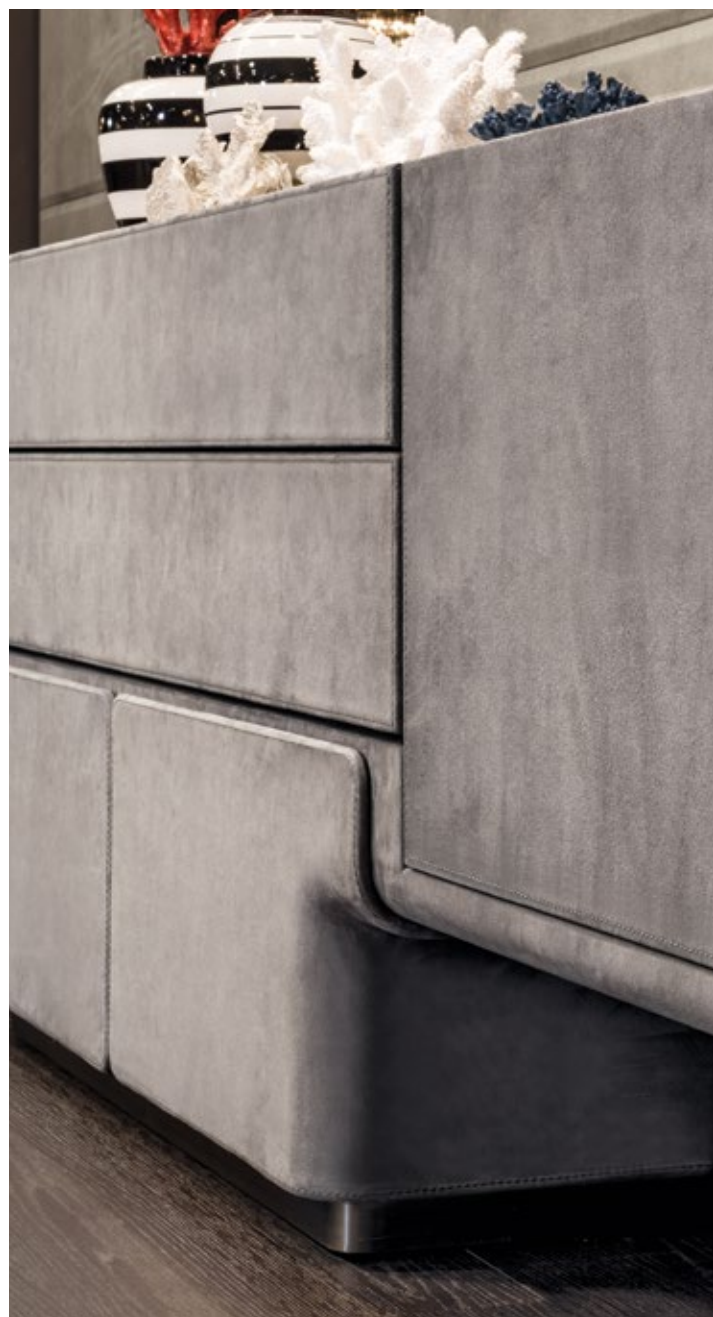



LOW CABINET | DO  
STRUCTURE COVER | P.9 SUEDE COCCO C2 120  
PIANO | TOP PATAGONIA MARBLE  
BASE | BASE BRIGHT LIGHT GOLD





HIGH VERSION



HIGH CABINET | DO  
BOTTOM STRUCTURE COVER | P.12 PLUME 354  
UPPER STRUCTURE COVER | P.3 SUEDE 420050  
TOP | PATAGONIA MARBLE  
BASE | MATT SATINED BRONZE

# NEPTUNE

designed by Giuseppe Viganò | Y 780

Linee pure che tagliano i volumi intersecandosi tra loro: con il contenitore Neptune il design incontra l'architettura.

Disponibile in due versioni, questo prodotto è abilmente rifinito con meticolosità sartoriale e le cuciture a vista scandiscono il ritmo dei volumi rivestiti in pelle.

*Pure lines cut volumes and mutually intersect: with the container Neptune, design encounters architecture.*

*Available in two versions, this product is expertly finished with the meticulous care of tailoring. The visible seams mark the rhythm of leather-lined volumes.*

Чистые линии, которые врезаются в пересекающиеся объемы: благодаря контейнеру Neptune дизайн встречается с архитектурой. Доступный в двух версиях, этот продукт искусно отделан с ремесленной щепетильностью, а видимые строчки отмечают ритм объемов, покрытых кожей.

简洁的线条以相互交织的方式切割着形态：Neptune收纳柜是设计与建筑的交会。

备有两种版本，这产品中巧妙的带有细致缝制工艺，可见的缝线，将节奏加进皮料面饰的形态中。









LOW CABINET | NEPTUNE  
SHELF TOP | PATAGONIA MARBLE  
STRUCTURE | GLOSSY EBONY  
COVERED FRONT | P.9 NABUCK 1706  
BASE | PAINTED BRONZE



LOW CABINET | NEPTUNE  
SHELF TOP | PATAGONIA MARBLE  
STRUCTURE | SYCAMORE FRISÉ GLOSSY IVORY  
COVERED FRONT | P.3 SUEDE 430081  
BASE | PAINTED BRONZE





LOW VERSION

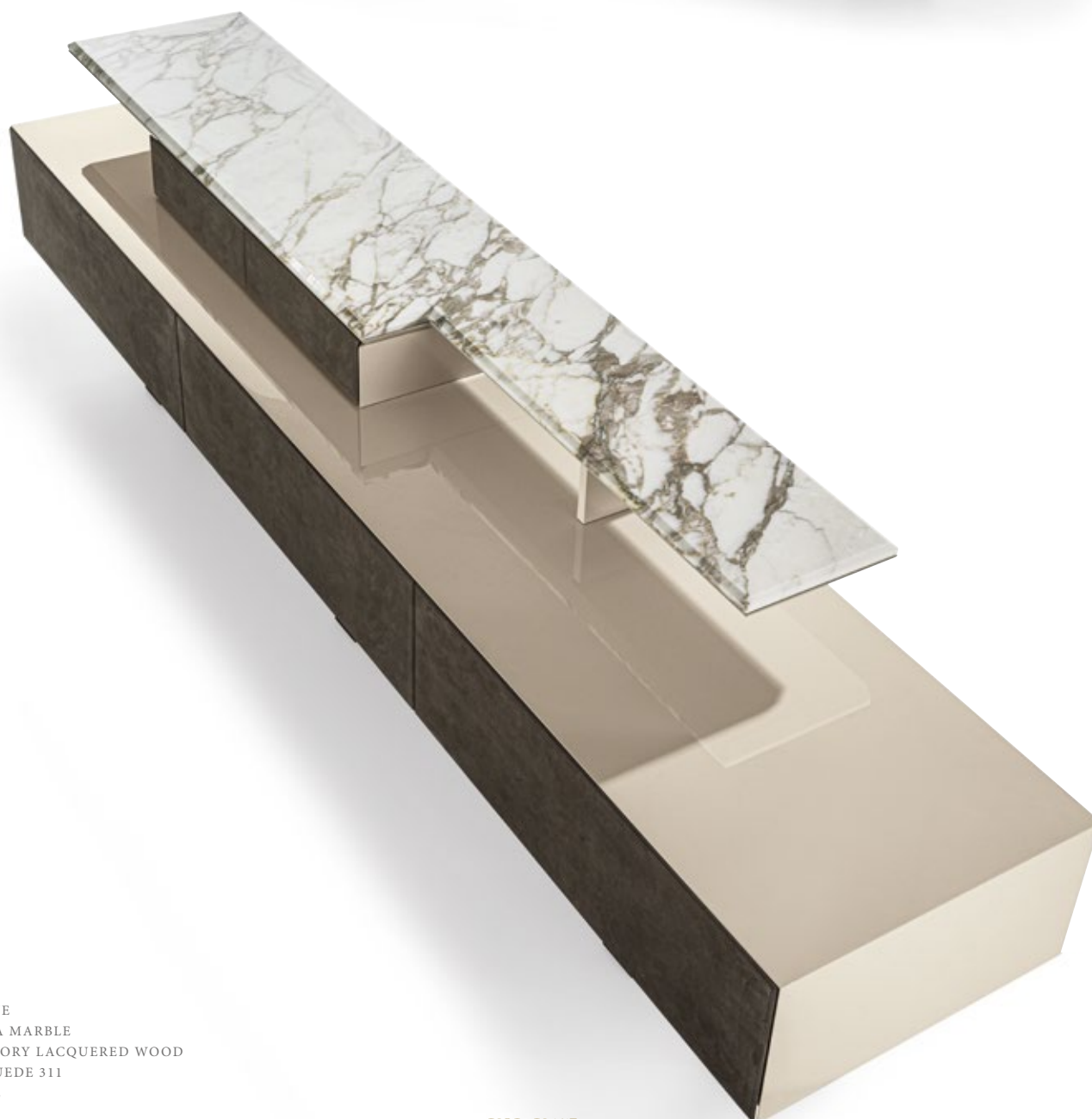

LOW CABINET | NEPTUNE  
SHELF TOP | CALACATTA MARBLE  
STRUCTURE | GLOSSY IVORY LACQUERED WOOD  
COVERED FRONT | P.3 SUEDE 311  
BASE | PAINTED BRONZE





HIGH CABINET | NEPTUNE  
SHELF TOP | PATAGONIA MARBLE  
STRUCTURE | GLOSSY EBONY  
COVERED FRONT | P.12 PLUME 354  
BASE | PAINTED BRONZE



HIGH VERSION

VOL. V / 60



HIGH CABINET | NEPTUNE  
SHELF TOP | PATAGONIA MARBLE  
STRUCTURE | SYCAMORE FRISÉ GLOSSY IVORY  
COVERED FRONT | P.12 PLUME 354  
BASE | PAINTED BRONZE

# COURBET

designed by Giuseppe Viganò | Y 775

I contenitori Courbet sono proposti in una varietà di configurazioni che rispondono a funzionalità differenti. Presenta un'estetica essenziale e moderna, declinata in una combinazione di materiali di pregio. Molto caratteristico è il terminale rotondo con pratico vassoio bar.

*Courbet units come in a variety of configurations that fulfil different functions. These pieces present essential, modern aesthetics achieved with a combination of fine materials. The round terminal unit is quite characteristic with its practical bar tray.*

Тумбы Courbet предлагаются в самых разнообразных конфигурациях, выполняющих различные функции. Тумба отличается лаконичной современной эстетикой, которую разнообразят сочетания ценных материалов. Очень необычна боковая секция с практичным барным подносом.

Courbet收纳柜提供了可响应不同功能性的多种配置。备有实质且现代化的美感，以珍贵的材料组合展现特质。独具特色的圆形终端件，带实用的酒吧托盘。









LOW CABINET | COURBET  
UPHOLSTERED STRUCTURE | P.12 PLUME 305  
TOP | GLOSSY EBONY  
FRAMES | MATT SATIN BRONZE

A modern living room interior featuring a long, low, light-colored cabinet with a dark top. On the cabinet sits a large, textured, circular object and some books. In front of the cabinet is a dark coffee table with a tray of glasses and a bottle. A large, patterned rug covers the floor. The entire scene is bathed in a deep red light, creating a monochromatic aesthetic.

ESSENTIAL, MODERN  
AESTHETICS ACHIEVED  
WITH A COMBINATION  
OF FINE MATERIALS.



LOW CABINET | COURBET  
UPHOLSTERED STRUCTURE | P.12 PLUME 314  
TOP | CORTECCIA MARBLE  
FRAMES | BRIGHT LIGHT GOLD



LOW CABINET | COURBET  
STRUCTURE | GLOSSY EBONY  
TOP | FRAPPUCCINO MARBLE  
FRAMES | BRIGHT BLACK CHROME  
END UNIT EXTERNAL UPHOLSTERED STRUCTURE | P.12 PLUME 305  
END UNIT INTERNAL FINISH | POWDER GLOSSY LACQUERED  
TRAY | P.12 PLUME 305





ISLAND | COURBET  
UPHOLSTERED STRUCTURE | P.3 SUEDE 311  
TOP | CORTECCIA MARBLE  
FRAMES | BRIGHT LIGHT GOLD  
INTERNAL FINISH | POWDER GLOSSY LACQUERED  
TRAY | P.3 SUEDE 311

UPHOLSTERED STRUCTURE | P.3 SUEDE 311  
TOP | GLOSSY EBONY  
FRAMES | BRIGHT LIGHT GOLD  
INTERNAL FINISH | POWDER GLOSSY LACQUERED  
TRAY | P.3 SUEDE 311



## BAR UNIT ISLAND

# TERRANCE

designed by Giuseppe Viganò | Y 778

L'apparente semplicità formale di Terrance e il suo disegno razionale rigoroso celano un progetto ben più complesso e articolato. Sistema modulare di contenitori composto da cassettoni estraibili in legno da 1 metro diversamente attrezzati. I frontali dei cassettoni sono in essenza oppure possono essere rivestiti in pelle ed il piano è in legno oppure pregiato marmo sciolto.

*The apparent formal simplicity of Terrance and its rigorous rational design actually conceal a much more complex project. This modular system of storage units consists of large removable wooden drawers measuring 1 meter, and with different types of accessories. The drawer fronts are in solid wood or leather upholstery, and the top is in wood or fine pieced marble.*

*Кажущаяся формальная простота Terrance и ее рационального строгого дизайна таят в себе более сложный комплексный проект. Модульная система тумб с выдвижными ящиками из дерева шириной 1 метр с разным оснащением. Фасады ящиков выполнены из дерева или могут обтягиваться кожей, а столешница изготовлена из дерева или листов ценного мрамора.*

在Terrance简单型态的外观与它严谨理性的设计中，蕴藏着更完善又多变的精致项目。模块化系统的收纳柜，由可抽取式1米木质大抽屉组成，抽屉可配备不同的功能性组件。大抽屉正面面板可选木质或皮料覆面，台面可选木材或珍贵的盒状大理石。







LOW CABINET | TERRANCE  
STRUCTURE | P.9 NABUCK 8022  
DRAWER CAVITY | BRIGHT BLACK CHROME  
TOP | GLOSSY EBONY  
INTERNAL FINISHES | P.3 SUEDE 120







LOW CABINET | TERRANCE  
STRUCTURE | P.12 SERENGETI 01  
DRAWER CAVITY | BRIGHT BLACK CHROME  
TOP | EMPERADOR DARK  
INTERNAL FINISHES | P.3 SUEDE 430081





LOW CABINET | TERRANCE  
STRUCTURE | GLOSSY EBONY  
DRAWER CAVITY | BRIGHT LIGHT GOLD  
TOP | FRAPPUCCINO MARBLE  
BACK | FRAPPUCCINO MARBLE  
INTERNAL FINISHES | P.3 SUEDE 120



REMOVABLE TRAY  
COVERED IN SUEDE



TWO SMALL DRAWERS  
COVERED IN SUEDE



SLIDING SHELF  
COVERED IN SUEDE



# OSCAR

designed by Giuseppe Viganò | Y 772

Mobile contenitori in legno, pelle, o in vetro: la madia Oscar, come il tavolo David, è caratterizzata dalla base iperboloidale in vetroresina rivestita in pelle. Spessori decisi e volumi architettonici, una linea estetica esclusiva, che trovano nella combinazione dei materiali - laccato lucido, essenza, pelle e marmo - un'ulteriore valorizzazione delle loro forme pure e stilizzate.

*Oscar storage units come in wood, leather and glass. The Oscar cabinet, like the David table, has a hyperboloid base in glass fibre covered in leather. Decisive thicknesses and architectural volumes, this exclusive aesthetic line uses the combination of materials - glossy lacquer, wood, leather and marble - to enhance their pure stylised forms.*

Системы хранения из дерева, кожи или стекла: буфет Oscar, как и стол David, выполнен с гиперболическим основанием из обтянутого кожей стеклопластика. Решительные размеры и архитектурные объемы, эксклюзивная эстетическая линия, находящиеся в сочетании материалов - глянцевого лакового покрытия, древесных пород, кожи и мрамора - дополнительные возможности для подчеркивания чистых стилизованных форм.

木质、皮料或玻璃收纳柜：Oscar储藏柜，如同David桌，以采用玻璃纤维外覆皮料的单叶双曲面形状底座展现特色。明确的厚度与建筑性的体积，独特美感的线条，加上材质的搭配——亮光烤漆，木质，皮料和大理石——皆为纯净与简化的型态增添质感。







DECISIVE  
THICKNESSES AND  
ARCHITECTURAL  
VOLUMES.

VERSION WITH WOODEN DOORS



CABINET | OSCAR  
STRUCTURE | GLOSSY EBONY  
COLUMN | P.3 SUEDE 311  
METAL BASE AND FRAMES | BRIGHT BLACK CHROME  
UPPER TOP | MIRROR BRONZE  
HANDLES | VERDE GUATEMALA MARBLE



CABINET | OSCAR  
STRUCTURE | GLOSSY WALNUT BURL WOOD  
COLUMN | P.15 SPECIAL COCCO 105  
METAL BASE AND FRAMES | BRIGHT LIGHT GOLD  
UPPER TOP | MIRROR BRONZE  
HANDLES | VERDE GUATEMALA MARBLE

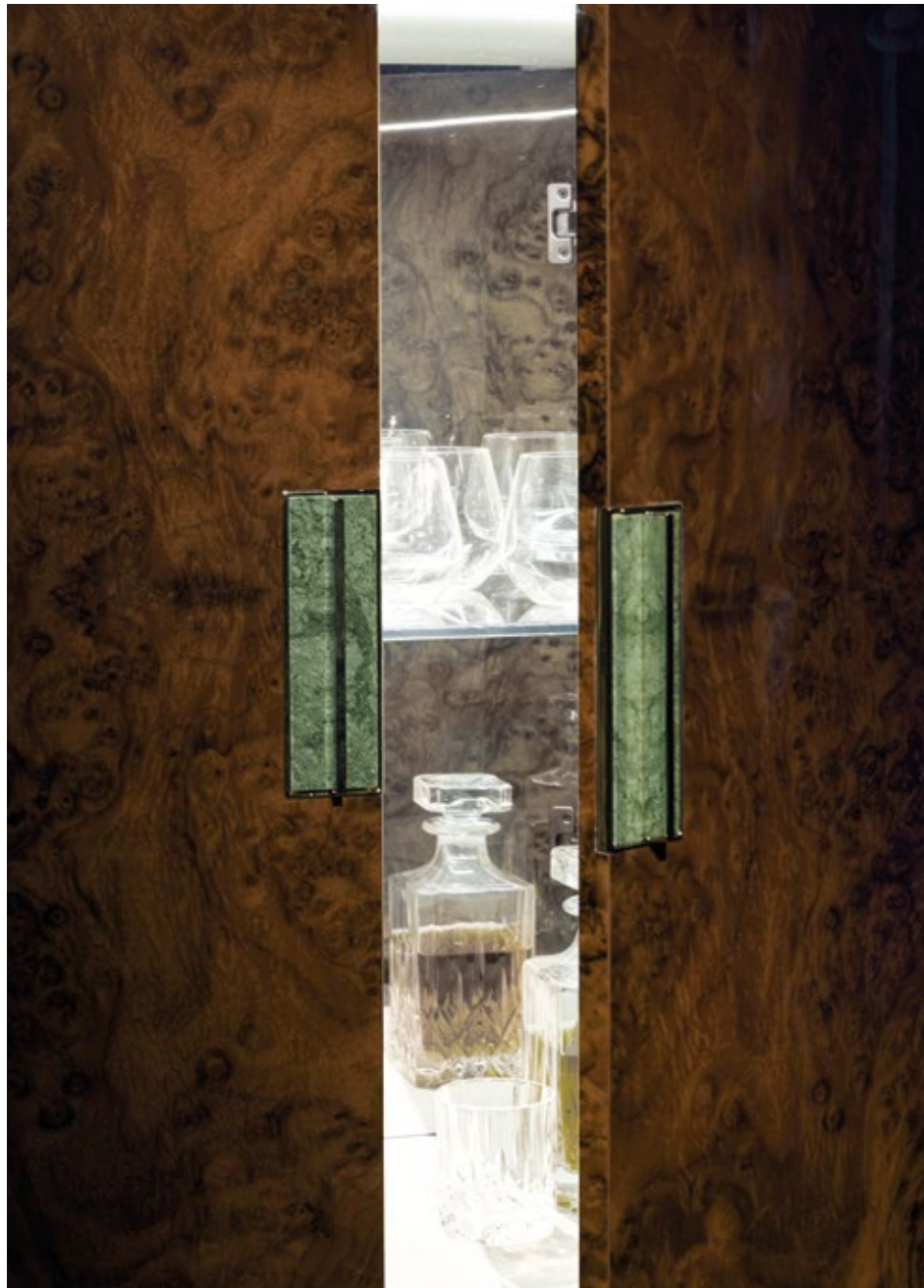



DIPLAY CASE | OSCAR  
STRUCTURE | BRONZE GLASS  
COLUMN | P.3 SUEDE 640108  
METAL BASE AND FRAME | MATT SATIN BRONZE  
UPPER TOP | MIRROR BRONZE  
HANDLES | FRAPPUCCINO MARBLE



## DISPLAY CASE WITH GLASS

# GINZA BAR

designed by Alessandro La Spada | Y 760

Un must della collezione Loveluxe, una serie prestigiosa dall'inconfondibile stile Alessandro La Spada. Un mobile bar, alto, curato nei dettagli, dalle finiture pregiate: essenze nobili come la radica, morbidi pellami con ante decorate da sottili inserti in metallo, sorretto da una caratteristica base decorata con asticelle in metallo lucido o opaco che ricordano stilizzati "Flash": elemento simbolo di tutta la serie Ginza.

*A must from the Loveluxe collection, this prestigious series by Alessandro La Spada, with its unmistakable style. A tall bar unit with carefully crafted details and precious finishes: noble woods like burl, soft leathers with doors decorated by thin metal inserts, supported by a characteristic base decorated with polished or matt metal rods that recall stylised "flash" symbols: the distinguishing mark of the entire Ginza series.*

Обязательный элемент коллекции Loveluxe, престижная серия, отличающаяся неповторимым стилем Алессандро Ла Спады. Высокий барный шкаф, характеризующийся огромным вниманием к деталям и ценными отделками: благородные древесные породы, такие как радика, мягкая кожа с дверцами, украшенными тонкими вставками из металла, и необычное основание, декорированное планками из глянцевого или матового металла, напоминающими стилизованные «вспышки» - символ всей серии Ginza.

Loveluxe系列必有品项，一系列展现Alessandro La Spada独特设计风格的精美名品。一款高柜型吧台家具，有精心设计的珍贵细节装饰：高贵木质，如树根，小型门板的柔软皮料搭配金属纤细嵌饰。支撑的底座，以亮光或哑光金属杆制成，其造型犹如「闪电」：是Ginza全系列的标志元素。







BAR UNIT | GINZA BAR  
TWO-TONED STRUCTURE | BRIGHT LIGHT GOLD + BRIGHT BLACK CHROME  
CABINET | GLOSSY WALNUT BURL  
INTERNAL PART | GLOSSY LACQUERED POWDER

GLOSSY LACQUERED INTERNAL STRUCTURE





BAR UNIT | GINZA BAR  
TWO-TONED STRUCTURE | MATT SATINED COPPER + BRIGHT BLACK CHROME  
CABINET | P.9 NABUCK 8028  
INTERNAL PART | GLOSSY LACQUERED POWDER



*special finish* *matt satined copper*



## LEATHER VERSION



BAR UNIT | GINZA BAR  
STRUCTURE | BRIGHT LIGHT GOLD  
CABINET | P.9 NABUCK 8011  
INTERNAL PART | GLOSSY LACQUERED POWDER



BAR UNIT | GINZA BAR  
STRUCTURE | BRIGHT BLACK CHROME  
CABINET | SMOKY STOPSOL GLASS  
INTERNAL PART | GLOSSY EBONY



STOPSOL SMOKY VERSION



STOPSOL BRONZE VERSION



BAR UNIT | GINZA BAR  
TWO-TONED STRUCTURE | BRIGHT LIGHT GOLD + BRIGHT BLACK CHROME  
CABINET | BRONZE STOPSOL GLASS  
INTERNAL PART | GLOSSY WALNUT BURL

A TALL BAR UNIT  
WITH CAREFULLY  
CRAFTED DETAILS AND  
PRECIOUS FINISHES.



# VICKY

designed by Giuseppe Iasparra | Y 767

Dall'estetica sinuosa con facciate disegnate e sagomate con decori esclusivi e rivestite in pelle. Vicky è parte di una collezione di contenitori destinati ad usi differenti, con dimensioni variabili, chiusi da ante push-pull. Ulteriori dettagli impreziosiscono i contenitori: il profilo superiore del top in metallo e una base in appoggio a terra in metallo rettificato decoro "Sequence".

*Curvy aesthetics with shaped, decorated doors, with exclusive decorations and covered in leather. Vicky is part of a collection of storage units destined for different uses, with variable dimensions, closed by push-pull doors. Other details render these units very special: the metal upper profile on the top, and the floor-standing base in ground metal with the "Sequence" decoration.*

*Изогнутые линии и фасады с эксклюзивным декором и кожаной обивкой. Vicky входит в состав коллекции систем хранения, имеющих разные размеры, которые оснащены дверцами с механизмом push-pull и могут использоваться в различных целях. Изделия украшают изысканные детали: металлический верхний профиль столешницы и опирающееся на пол основание из шлифованного металла с декором «Sequence».*

蜿蜒的外观，正面精美设计与轮廓，并搭配独特装饰与皮料饰面。Vicky属于注定有着不同用途的收纳柜系列产品，多种尺寸变化，按压式柜门。另有其他进一步点缀收纳柜的细节：上方平台的金属边框，以及饰以「Sequence」镂空图纹的金属底座。





LOW CABINET | VICKY  
LEATHER | P.3 SUEDE 311  
BASE AND FRAME | BLACK ROSE GOLD  
TOP | PORTORO MARBLE



LOW CABINET | VICKY  
LEATHER | P.3 SUEDE 311  
BASE AND FRAME | BRIGHT LIGHT GOLD  
TOP | BRONZE MIRROR





LOW CABINET | VICKY  
LEATHER | P.3 SUEDE 370050  
BASE AND FRAME | BRIGHT SHADED BROWN  
TOP | BRONZE MIRROR



# GORDON

designed by Giuseppe Iasparra | Y 743

Le forme sinuose che caratterizzano la collezione Gordon sono riprese nel disegno ovalizzato e morbido, pensato quale ideale completamento del tavolo Clairmont. Gordon è parte di una collezione di contenitori destinati ad usi differenti, con dimensioni variabili, chiusi da ante push-pull con la facciata esterna in pelle lavorata e sagomata con decori esclusivi.

*The curved forms that characterise the Gordon collection are present in the soft, ovalized design, created to be the ideal complement for the Clairmont table. Gordon belongs to a collection of storage units destined for different uses, with variable dimensions, closed by push-pull doors with the external part in leather that has been crafted and shaped with exclusive decorations.*

*Изогнутые формы, отличающие коллекцию Gordon, повторяются в овальном и мягком рисунке, задуманном в качестве идеального дополнения стола Clairmont. Gordon входит в состав коллекции систем хранения, имеющих разные размеры, которые оснащены дверцами с механизмом push-pull и внешним фасадом из выделанной кожи с эксклюзивным декором и могут использоваться в различных целях.*

Gordon系列典型的圆润外型被用在椭圆且柔和的设计中，是专为完善Clairmont桌所特别设计的样式。Gordon属于注定有着不同用途的收纳柜系列产品，多种尺寸变化，按压式柜门。正面外侧的皮料面饰经过加工并饰有独特装饰图纹。





CABINET | GORDON  
LEATHER COVER | P.3 SUEDE 311  
FRAME | BRIGHT BLACK CHROME  
TOP | FRAPPUCCINO MARBLE





LOW CABINET | GORDON  
LEATHER COVER | P.3 SUEDE 120  
FRAME | BRIGHT LIGHT GOLD  
TOP | CALACATTA MARBLE





CABINET | GORDON  
LEATHER COVER | P.3 SUEDE 420050  
FRAME | CHAMPAGNE MATT GOLD  
TOP | EMPERADOR DARK MARBLE

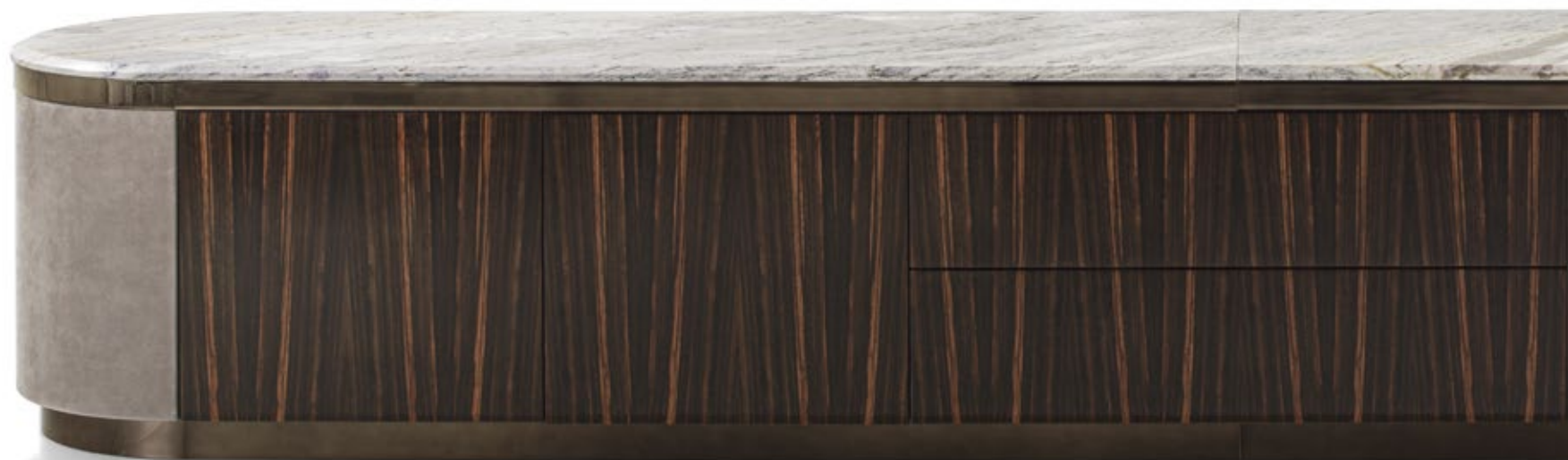

*custom made piece* / *350x60 cm*



CABINET | GORDON  
LEATHER COVER | P.3 SUEDE 311  
FRONT | GLOSSY EBONY  
FRAME | BRIGHT SHADED BROWN  
TOP | SHALE ROSEWOOD MARBLE

# GORDON WAVE

designed by Giuseppe Iasparra | Y 743

Nuove tipologie di finiture vanno a completare la famiglia Gordon. Pur mantenendo gli stessi dettagli preziosi e ricercati, rappresentano una versione di alta ebanisteria e tecnologia del progetto originario. Le ante sono in noce Canaletto, di prima scelta, fresato effetto "onda" tinto color Macadamia.

*While preserving its precious and refined detailing, Gordon is now complemented by new finishes, resulting in a technologically advanced, fine cabinetry version of the original project. The doors in fine Canaletto walnut feature a milled, Macadamia-painted "Wave" effect.*

*Новые виды отделки дополняют серию Gordon, сохраняя те же роскошные и изысканные детали, они представляют собой версию высокого столярного мастерства и технологии оригинального проекта. Двери выполнены из ореха Каналетто высшего качества с фрезеровкой с эффектом «волны», тонированного в цвет Макадамия.*

新类型的饰面进一步地完善了Gordon套组的选择性，但始终保有相同的珍贵与精致细节，象征着原创项目之高级木工与技术的一种版本。柜门材质为首选的卡纳莱托核桃木，经过磨削赋予「波浪」效果，涂漆Macadamia色。









HIGH CABINET | GORDON WAVE  
DOORS | MILLED CANALETTO WALNUT PAINTED MACADAMIA  
LEATHER COVER | P.3 SUEDE 560012  
FRAME | BRIGHT SHADED BROWN  
TOP | DOVER WHITE MARBLE



HIGH VERSION



HIGH CABINET | GORDON WAVE  
DOORS | MILLED CANALETTO WALNUT PAINTED MACADAMIA  
LEATHER COVER | P.9 NABUCK 8021  
FRAME | MATT SATIN BRONZE  
TOP | ELEGANT BROWN MARBLE

LOW VERSION





LOW CABINET | GORDON WAVE  
DOORS | MILLED CANALETTO WALNUT PAINTED MACADAMIA  
LEATHER COVER | P.3 SUEDE 560012  
FRAME | BRIGHT SHADED BROWN  
TOP | PATAGONIA MARBLE

# BEVERLY

designed by Giuseppe Iasparra | Y 748

Il contenitore/mobile bar colma un vuoto, quello del grande armadio che può convivere con gli arredi della zona pranzo e contenere, in spazi dedicati, tutto ciò che apparecchia la tavola. Dettagli preziosi sono l'impianto illuminotecnico e la suddivisione interna dei cassetti. Insieme al mobile Gordon e Vicky fa parte di una collezione di contenitori destinati ad usi differenti, con dimensioni variabili, chiuso da ante push-pull con la facciata esterna in pelle lavorata e sagomata con decori esclusivi.

*The storage unit/bar unit fills a void. It is that large wardrobe that can coexist with dining room furniture and contain, in dedicated spaces, everything necessary to set the table. The lighting system and internal drawer dividers are precious details. Along with the Gordon and Vicky pieces, Beverly belongs to a collection of storage units destined for different uses, with variable dimensions, closed by push-pull doors with the external part in leather that has been crafted and shaped with exclusive decorations.*

Система хранения/барный шкаф занимает место большого шкафа, который может сочетаться с интерьером обеденной зоны и содержать в специально отведенных пространствах столовую посуду. Изделие дополняют ценные детали, такие как система освещения и внутреннее разделение ящиков. Вместе со шкафами Gordon и Vicky изделие входит в состав коллекции систем хранения, имеющих разные размеры, которые оснащены дверцами с механизмом push-pull и внешним фасадом из выделанной кожи с эксклюзивным декором и могут использоваться в различных целях.

填补空缺的收纳柜/吧台家具，大型柜款式可轻易与餐厅的家具搭配，在专用的空间中，收纳所有摆设餐桌的餐具用品。备有精美细节，如照明系统以及抽屉的内部隔层。偕同Gordon和Vicky家具，属于注定有着不同用途的收纳柜系列产品，多种尺寸变化，按压式柜门。正面外侧的皮料面饰经过加工并饰有独特装饰图纹。







FRONT DOORS WITH “DIAMOND” PATTERN

BAR UNIT | BEVERLY  
LEATHER COVER | P.3 TECSUEDE 5120  
FRAMES | BRIGHT LIGHT GOLD  
INTERNAL FINISH | DARK TINTED ZEBRANO WOOD  
BACK | MIRROR WITH BACKLIT DECORATION  
OPTIONAL | WINE CELLAR



FRONT DOORS WITH "SEQUENCE" PATTERN





BAR UNIT | BEVERLY  
LEATHER COVER | P.3 TECSUEDE 5311  
FRAMES | BRIGHT CHROME  
INTERNAL FINISH | DARK TINTED ZEBRANO WOOD

# MINI BEVERLY

designed by Giuseppe Iasparra | Y 749

Mobile bar alto con la base in appoggio in metallo rettificato decoro "Sequence". Una serie di contenitori da ambientare in soggiorno, nella zona pranzo o dove si desidera la presenza di un focus speciale.

Bar unit with floor-standing base in ground metal with the "Sequence" decoration. A series of storage units to place in the living room, the dining room or wherever a specific focus on storage is needed.

Высокий барный шкаф с опорным основанием из шлифованного металла с декором «Sequence». Серия систем хранения, которые могут устанавливаться в гостиной, обеденной зоне или там, где необходимо присутствие особенного предмета.

高柜型吧台家具，备有饰以「Sequence」镂空图纹的金属底座。是一系列可摆放在客厅、餐厅或任何想要聚集目光焦点的收纳家具。









MINI BAR UNIT | MINI BEVERLY  
LEATHER COVER | P.3 SUEDE 311  
STRUCTURE | BRIGHT CHROME  
INTERNAL FINISH | DARK TINTED ZEBRANO WOOD  
BACK | MIRROR WITH BACKLIT DECORATION  
HANDLE | AGATHA BLACK MARBLE



MINI BAR UNIT | MINI BEVERLY  
LEATHER COVER | P.3 SUEDE 510108  
STRUCTURE | CHAMPAGNE MATT GOLD  
INTERNAL FINISH | DARK TINTED ZEBRANO WOOD  
BACK | MIRROR WITH ILLUMINATED DECORATION  
HANDLE | ELEGANT BROWN MARBLE



# GRANDELON

designed by Gintautas Kazemekas | Y 785

Curve sinuose disegnano spicchi che ritmicamente scandiscono le silhouette del mobile bar Grandelon. Completa il mobile il suo sgabello abbinato Delon: elementi d'arredo che diventano parte integrante della decorazione della casa.

*Graceful curves outline wedges that rhythmically define the silhouette of the Grandelon bar unit. The matching Delon stool completes this piece: both are furnishing elements that become an integral part of the interior decor of any home.*

Извилистые формы образуют выступы, ритмично подчеркивающие очертания барного шкафа Grandelon. Шкаф дополняет скоординированный с ним табурет Delon и вместе они становятся неотъемлемой частью декора дома.

顺畅的弧线，通过极具节奏感的方式画出Grandelon酒吧柜的片状轮廓。可与酒吧柜配套的Delon高脚凳完美搭配：成为家中整合性部分装饰的家具元素。





BAR | GRANDELON  
INTERNAL STRUCTURE | DARK TINTED ZEBRANO WOOD  
EXTERNAL STRUCTURE | MATT EBONY  
COVER | P.3 SUEDE 880062  
FRAME | MATT SATIN BRONZE  
TOP | BRONZE MIRROR

VOL. V / 139





BAR | GRANDELON  
INTERNAL STRUCTURE | DARK TINTED ZEBRANO WOOD  
EXTERNAL STRUCTURE | MATT EBONY  
COVER | P.3 SUEDE 370050  
FRAME | BRIGHT LIGHT GOLD  
TOP | SMOKY MIRROR





# ALEXANDER

designed by Giuseppe Iasparra | Y 744

Il mobile bar Alexander ha un fascino d'altri tempi, degno del salotto del Grande Gatsby. Previsto con lavandino in acciaio inox e frigor è un complemento d'arredo il cui charme giace non solo nell'estetica, ma anche nel gesto di classe che ci permette di compiere: servire agli ospiti un drink di benvenuto. Accompagnato dagli sgabelli Kelly e dalle vetrine Hennesy, Alexander crea un angolo bar incomparabile.

*The Alexander bar unit has the feel of yesteryear. It would look right at home in the Great Gatsby's living room. Designed with a stainless steel sink and refrigerator, this piece is charming, not only aesthetically, but also for the actions that it allows us to do: offer our guests a drink to welcome them to our homes. Accompanied with Kelly stools and Hennesy display cases, Alexander creates a unrivalled bar corner.*

*Барный шкаф Alexander обладает очарованием прошлого, достойным гостиной «Великого Гэтсби». Для изделия предусмотрена мойка из нержавеющей стали и холодильник. Шarm этого предмета мебели заключается не только в эстетике, но и в элегантноm жесте, который он позволяет выполнить, - подать гостям приветственный напиток. В сочетании с табуретами Kelly и витринами Hennesy Alexander создает несравненный барный уголок.*

Alexander吧台家具有着其他时代的魅力，可当之无愧的装潢「了不起的盖茨比」的华丽客厅。配备不锈钢洗槽与冰箱，是一款极具魅力的家饰家具，不仅拥有美感更具备功能：可优雅的为宾客准配饮品。搭配Kelly高脚椅与Hennesy展示柜，Alexander能创造出无与伦比的吧台角落。











BAR UNIT | ALEXANDER  
COVERED STRUCTURE | P.3 SUEDE 880062  
DOOR | MATT EBONY  
INTERNAL FINISH | DARK TINTED ZEBRANO WOOD  
TOP | BRONZE MIRROR



# ARMAND

designed by Giuseppe Viganò | Y 765

Fa parte della famiglia degli Orwell, infatti la particolare struttura in legno e la base a sezione quadrata ha la stessa geometria che definisce questa tipologia di prodotti Loveluxe. Materiali e finiture ricche, linee semplici e regolari, la maniglia con inserto in marmo e l'illuminazione a strip led dimmerabile esterna sono i dettagli che caratterizzano la collezione. La struttura è in legno e il frontale dei cassetti e delle ante può essere rivestito in pelle. Il top, in marmo, rende ricca l'offerta.

*This piece belongs to the Orwell family. In fact, its particular structure in wood and the square base is the same geometry that defines this type of Loveluxe product. Rich materials and finishes, simple regular lines, the handle with marble insert and the external dimmable LED strip are details that characterise this collection. The structure is in wood, and the drawer fronts and doors can be covered in leather. The marble top makes Armand very special.*

*Изделие входит в серию Orwell, для которой характерны особый деревянный каркас и основание квадратного сечения. Богатые материалы и отделки, простые и правильные линии, ручка с мраморной вставкой и система освещения с диммируемой светодиодной лентой, расположенной снаружи, являются отличительными чертами коллекции. Каркас выполнен из дерева, а фасад ящиков и дверец может иметь кожаную обивку. Мраморная столешница придает изделию особую ценность.*

属于Orwell家族产品，拥有独特的木材结构方形截面底座，正是这几何外型给予了此类别Loveluxe产品明确定义。丰富的材质与面饰，简洁与规律的线条，嵌饰大理石的把手，以及外侧led灯条照明，这些就是此系列的独有特色。结构采用木材制成，而正面抽屉与柜门门板则可外覆皮料面饰。顶面平台，大理石材质，赋予品项丰富特性。





CABINET | ARMAND  
STRUCTURE | GLOSSY CANALETTO WALNUT  
FRAME | MATT CHAMPAGNE GOLD  
TOP | GLOSSY CANALETTO WALNUT  
FRONT | LORO PIANA INTERIORS CASHMERE LADAKH 01  
HANDLES | EMPERADOR DARK MARBLE





CABINET | ARMAND  
STRUCTURE | GLOSSY CANALETTO WALNUT  
FRAME | MATT CHAMPAGNE GOLD  
TOP | GLOSSY CANALETTO WALNUT  
FRONT | P.3 SUEDE 420050  
HANDLES | EMPERADOR DARK MARBLE



CABINET | ARMAND  
STRUCTURE | GLOSSY EBONY  
FRAME | MATT SATIN BRONZE  
TOP | ELEGANT BROWN MARBLE  
FRONT | GLOSSY EBONY  
HANDLES | ELEGANT BROWN MARBLE



# ARMAND TV

designed by Giuseppe Viganò | Y 765

La famiglia Armand è una serie di contenitori a sviluppo orizzontale caratterizzata da una linea pura ed essenziale.

Alla studiata semplicità del disegno fa da contrappunto la scelta di materiali sofisticati e di pregio.

La particolare struttura in legno e la base a sezione quadrata hanno la stessa geometria che definisce questa tipologia di prodotti Loveluxe. Armand TV, rispetto all'omonimo mobile, ha la base più bassa per portare il pezzo alla giusta altezza per appoggio tv.

*The Armand family of horizontal cabinets exhibits pure, essential lines. Designed to convey simplicity, they contrast with the choice of sophisticated and very precious materials. Their particular wooden structure and square base is the same geometry that defines this type of Loveluxe product. Armand TV, compared to the cabinet from the same family, has a lower base to make it the right height to support a television set.*

*Armand* представляет собой серию низких шкафов, которую отличают чистые лаконичные очертания.

Нарочитая простота дизайна уравновешивается выбором ценных изысканных материалов.

Особая конструкция из дерева и основание квадратного сечения имеют те же очертания, которые определяют изделия этого типа Loveluxe. *Armand TV*, по сравнению с тумбой, имеет более низкое основание для удобной установки телевизора.

全套Armand，是一系列横向发展的收纳柜，以纯净与实质的线条展现特色。在钻研着简约设计的同时，珍贵又精选的材料相对地更显独特。特殊的木材结构与方形截面底座，皆相同地具有Loveluxe产品明确定义的几何形状。Armand TV，与同名收纳柜相比，有更低的底座，从而获得摆放电视的适当高度。





CABINET | ARMAND TV  
STRUCTURE AND TOP | GLOSSY EBONY  
COVERED FRONT | P.3 SUEDE 880062  
FRAME | BLACK ROSE GOLD  
HANDLES | FRAPPUCCINO MARBLE



CABINET | ARMAND TV  
STRUCTURE | GLOSSY EBONY  
COVERED FRONT | P.12 NABUCK SILK 9004  
FRAME | MATT CHAMPAGNE GOLD  
TOP AND HANDLES | EMPERADOR DARK MARBLE

# ORWELL

designed by Giuseppe Viganò | Y 762

Una collezione di mobili alti o bassi, console, comò o comodini, dalla particolare struttura in legno massello con gamba a sezione quadrata che si congiunge sulla base con un bel gioco di geometrie. I profili della base e la cornice perimetrale sono in metallo mentre i frontali possono essere rivestiti in pelle o cashmere oppure in legno nell'essenza coordinata alla base. Particolari importanti sono: la maniglietta con inserto in marmo e l'illuminazione a strip led dimmerabile interna.

*A collection of tall or short cabinets, consoles, dressers or night tables, with a particular structure in solid wood with square legs that match the base in a lovely interplay of geometries. The base profile and the perimeter frame are in metal, but the drawer fronts can be covered in leather or cashmere, or in the same type of wood to be coordinated to the base. Important details are: the small handle with marble insert and the internal dimmable LED lighting strip.*

*Коллекция высоких или низких шкафов, консолей, комодов и прикроватных столиков, отличающихся особым каркасом из массива древесины и ножкой квадратного сечения, которая соединяется в основании, создавая красивый геометрический эффект. Профили основания и периметральная рама выполнены из металла, а фасады могут обтягиваться кожей или кашемиром или облицовываться древесиной в тон основания. Важными деталями коллекции являются ручка с мраморной вставкой и расположенная внутри диммируемая светодиодная лента.*

高低家具、玄关桌、斗柜与床头柜系列，独特的结构采用实木制成，方形截面桌脚与底座结合，为整体营造一种几何游戏。底座边条和桌面边框采用金属制成，正面面饰可选皮料或开士米羊绒，或也可与底座搭配采用相同的木质。重要的特色包括：手把的大理石嵌件，以及内侧可调光led灯条照明。





DISPLAY CASE WITH GLASS DOORS





SHOWCASE | ORWELL  
STRUCTURE | GLOSSY LACQUERED IVORY  
FRAME | MATT CHAMPAGNE GOLD  
BACK | BRONZE MIRROR  
HANDLES | CALACATTA MARBLE



CABINET | ORWELL  
STRUCTURE | GLOSSY EBONY  
FRAME | MATT SATINED BRONZE  
FRONT | LORO PIANA INTERIORS CASHMERE LADAKH 03  
BACK | BRONZE MIRROR  
HANDLES | FRAPPUCCINO MARBLE



DISPLAY CASE WITH LEATHER DOORS





CABINET | ORWELL  
STRUCTURE | GLOSSY IVORY LACQUERED WOOD  
FRAME | MATT CHAMPAGNE GOLD  
FRONT | P.9 NABUCK 8011  
BACK | BRONZE MIRROR  
HANDLES | CALACATTA MARBLE

# ASPEN

designed by Giuseppe Viganò | Y 740

Mobile basso dalle forme pure e stilizzate messe in risalto dalla combinazione di materiali volti a creare un raffinato contrasto tra la matericità del legno, la ricchezza della pelle e la brillantezza della laccatura. La ricercatezza della lavorazione ricorda la sapienza costruttiva dei mobili di alta ebanisteria, nei quali una cura particolare era dedicata alla realizzazione delle parti interne, con una progettazione minuziosa di ogni dettaglio in relazione al suo utilizzo.

*Low cabinet with pure stylised forms enhanced by the combination of materials aimed to create a refined contrast between the wood texture, the richness of leather and the brilliance of the lacquered finish. The craftsmanship of the processes recall the construction expertise used to make fine cabinetry, in which particular attention to detail was dedicated to the interiors, with careful design of each detail in relation to its use.*

*Низкий шкаф с чистыми стилизованными формами, которые подчеркиваются сочетанием материалов, направленных на создание изысканного контраста между материальностью дерева, богатством кожи и блеском лакового покрытия. Утонченная обработка напоминает искусное ремесленное производство мебели высочайшего уровня, где особое внимание уделялось исполнению внутренних частей с тщательной проработкой каждой детали в соответствии с ее предназначением.*

存净与简化形态的矮柜，完美凸显多种材质的搭配，在木材，丰富皮料和亮光涂饰等材料之间，创造一种精致的反差。精细的加工唤起高级木工精湛工艺的记忆，其中对于内部的制作更注入了独特的关注，在每处微小的细节，皆依据使用特性进行精心设计。







THE CRAFTSMANSHIP  
OF THE PROCESSES  
RECALL THE  
CONSTRUCTION  
EXPERTISE USED TO  
MAKE FINE CABINETS.

FRONT SIDE COVERED IN LEATHER



LOW CABINET | ASPEN  
STRUCTURE AND TOP | GLOSSY LACQUERED IVORY  
LEATHER COVER | P.18 COCCO DELUXE 848  
FRAMES | MATT SATINED BRONZE  
HANDLES | EMPERADOR DARK MARBLE

WOODEN FRONT SIDE





LOW CABINET | ASPEN  
STRUCTURE AND TOP | GLOSSY EBONY  
FRAMES | MATT SATINED BRONZE



LOW CABINET | ASPEN  
STRUCTURE AND TOP | GLOSSY EBONY  
DRAWERS AND DOORS | BRONZE MIRROR  
FRAMES | MATT SATINED BRONZE

BRONZE MIRROR FRONT SIDE





*custom made piece* / 230x60 cm



LOW CABINET | ASPEN  
STRUCTURE AND TOP | SYCAMORE FRISE GLOSSY IVORY  
DRAWERS AND DOORS | BRONZE MIRROR  
FRAMES | BRIGHT BLACK CHROME

# ASPEN EVO

designed by Giuseppe Viganò | Y 740

La famiglia dei mobili bassi Aspen è caratterizzate da una linea pura ed essenziale e si amplifica nella creazione di una serie di contenitori a sviluppo orizzontale. Aspen Evo, ideale per piano Tv, offre una doppia varietà di configurazione che consente di assolvere a diverse funzioni: con vano passante e con cassetto frontale.

*The family of Aspen units displays a pure essential line, and is expanded by the creation of a series of horizontal cabinets. Aspen Evo, ideal as a TV console, offers two configuration variants that allow it to perform different functions: one with an open compartment and one with a front drawer.*

Серия тумб Aspen отличается чистыми лаконичными очертаниями и расширяется за счет других низких шкафов. Aspen Evo, идеально подходящая для установки телевизора, выполняется в двух конфигурациях для различных функций: со сквозным отделением и с передним ящиком.

全套Aspen矮柜以纯净和基本线条展现特色，备有一系列可创造出横向发展从而扩展整体的收纳元素。 Aspen Evo，摆放电视的理想选择，提供了双重变化的配置：带穿越式开放格或者带抽屉的版本，从而获得不同的使用功能。





LOW CABINET | ASPEN EVO  
STRUCTURE | GLOSSY WALNUT BURL  
FRAMES | BRIGHT LIGHT GOLD  
TOP | CALACATTA MARBLE  
FLAP DOOR | P.3 SUEDE 120

VERSION WITH CENTRAL FLAP DOOR





LOW CABINET | ASPEN EVO  
STRUCTURE | GLOSSY EBONY  
FRAMES | BRIGHT LIGHT GOLD  
TOP | SAHARA NOIR MARBLE  
FLAP DOOR | P.3 SUEDE 420050



VERSION WITH OPEN COMPARTMENT

LOW CABINET | ASPEN EVO  
STRUCTURE | MATT EBONY  
FRAMES | MATT CHAMPAGNE GOLD  
TOP | FRAPPUCCINO MARBLE

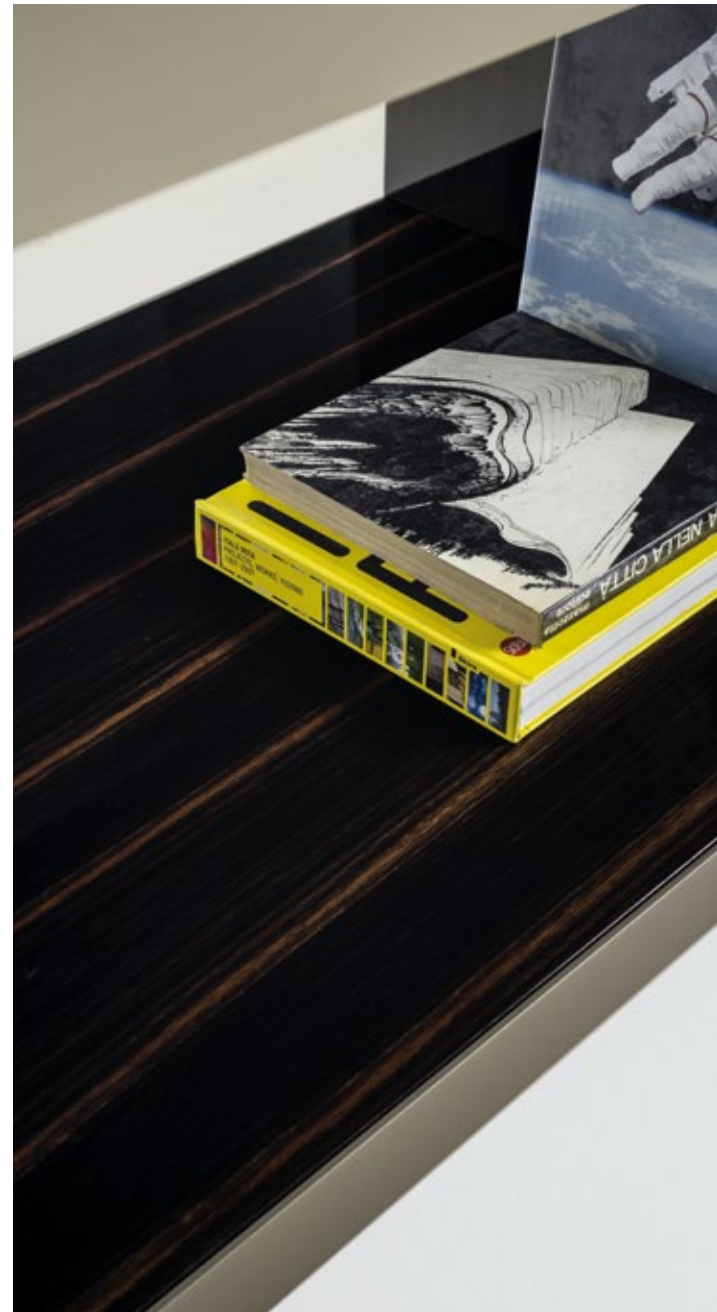

# BAKU

designed by Giuseppe Viganò | Y 742

Come Aspen i contenitori Baku, caratterizzati da un disegno semplice ed essenziale, offrono una varietà di configurazioni che consentono di assolvere a diverse funzioni. Molteplici le possibilità di inserimento nei vari ambienti grazie alla combinazione di materiali volti a creare un raffinato contrasto tra la matericità del legno, la ricchezza della pelle e la brillantezza della laccatura.

*Baku storage units have a simple, essential design. Like the Aspen units, these offer a variety of configurations that permit them to perform different functions. They are suitable for use in many types of settings thanks to the combination of materials aimed to create a refined contrast between the wood texture, the richness of leather and the brilliance of the lacquered finish.*

*Как и Aspen, системы хранения Baku, отличающиеся простым и лаконичным дизайном, предлагают множество конфигураций для выполнения самых разнообразных функций. Изделия могут использоваться в различных помещениях благодаря сочетанию материалов, направленных на создание изысканного контраста между материальностью дерева, богатством кожи и блеском лакового покрытия.*

如同Aspen，Baku收纳柜以简约设计与实质风格展现特色，可有多种不同配置以便获得不同的解决方案与功能。可有摆在多种环境的可能性，是完美凸显多种材质搭配的成果：在木材，丰富皮料和亮光涂饰等材料之间，创造一种精致的反差。





CABINET | BAKU  
STRUCTURE | P.3 SUEDE 420050  
TOP | FRAPPUCINO MARBLE  
FRAMES | MATT SATINED BRONZE



CABINET | BAKU  
STRUCTURE | GLOSSY CANALETTO WALNUT  
TOP | CALACATTA MARBLE  
DRAWERS AND DOORS | P.9 NABUK 8013  
FRAMES | BRIGHT BLACK CHROME

VERSION WITH PUSH-PULL OPENING





VERSION WITH MARBLE HANDLES

CABINET | BAKU  
STRUCTURE | P.9 NABUK 8014  
TOP | FRAPPUCINO MARBLE  
FRAMES | MATT SATINED BRONZE  
HANDLES | FRAPPUCINO MARBLE





*custom made piece / only doors*



CABINET | BAKU  
STRUCTURE | GLOSSY WALNUT BURL  
DRAWERS AND DOORS | P.3 SUEDE 120  
TOP | CALACATTA MARBLE  
FRAMES | BRIGHT SHADED BROWN

# JULIAN

designed by Giuseppe Iasparra | Y 755

Lo stile del mobile Julian risponde al desiderio di proporre un articolo assolutamente esclusivo. Sorretto da 4 gambe in metallo scanalato è un mobile dalle linee morbide e fa parte di una collezione di complementi dallo spiccato gusto neoclassico.

*The style of the Julian cabinet fulfils the desire to offer an absolutely exclusive article. Supported by 4 grooved metal legs, Julian has soft lines and belongs to a collection of complements with clear neoclassical taste.*

Стиль шкафа Julian продиктован желанием предложить абсолютно эксклюзивное изделие. Шкаф, опирающийся на 4 ножки из рифленого металла, отличается мягкими линиями и входит в состав коллекции аксессуаров ярко выраженного неоклассического стиля.

Julian家具的风格响应着拥有绝对专属产品的期望。由4根凹槽金属柜脚支撑，是一款具备柔和线条的家具，属于新古典主义品味系列中的家饰家具产品。









LOW CABINET | JULIAN  
STRUCTURE | GLOSSY EBONY  
TOP | ELEGANT BROWN MARBLE  
FRAME | MATT SATINED BRONZE  
CURVED SIDES | P.3 SUEDE 311  
LATHED LEGS | MATT SATINED BRONZE

# KATE

designed by Giuseppe Iasparra | Y 757

*Kate è la variante alta del mobile Julian, il quale presenta la stessa linea morbida con la base costituita da 4 gambe in metallo scanalato arricchito da importanti ante in vetro con maniglie intagliate. Pezzi di grande personalità ed estrema funzionalità.*

*Kate is the tall variant of the Julian model. It has the same soft lines and the base consisting of 4 grooved metal legs enhanced by important glass doors with carved handles. These extremely functional pieces have strong personalities.*

*Kate - это высокий вариант шкафа Julian, который характеризуется такой же мягкой линией с основанием, состоящим из 4 ножек из рифленого металла, и украшен солидными стеклянными дверцами с резными ручками. Изделия отличаются яркой индивидуальностью и удивительной функциональностью.*

*Kate是Julian家具的高柜型变化款，拥有相同的柔和线条，以及4根凹槽金属柜脚，但增添了大型玻璃柜门并搭配雕刻把手。是一款拥有个性并极具功能性的品项。*







HIGH CABINET | KATE  
CURVED SIDES | P.3 SUEDE 311  
DOORS | STOP-SOL BRONZE  
INTERIORS | GLOSSY EBONY  
TOP | GLOSSY EBONY  
FRAME | MATT SATINED BRONZE  
LATHED LEGS | MATT SATINED BRONZE



# HENNESY

designed by Giuseppe Iasparra | Y 738

Vetrina alta a giorno o con ante a battente in vetro. Le forme sinuose che caratterizzano Hennesy sono riprese nel disegno ovalizzato e morbido: caratteristica costante di questa collezione di complementi Loveluxe.

*Tall open display case, which can also be fitted with glass hinged doors. The curved forms of Hennesy are repeated in the soft, oval design: a constant characteristic of this collection of Loveluxe complements.*

*Высокая витрина в открытой версии или с распашными стеклянными дверцами. Изогнутые формы Hennesy повторяются в овальном и мягком рисунке, что является обязательной характеристикой этой коллекции аксессуаров Loveluxe.*

展示高柜，可选开放格或搭配玻璃柜门版本。Hennesy独特的圆润外型，通过椭圆与柔和的设计展现：是Loveluxe此系列家具家饰产品持续沿用的特色。







VERSION WITHOUT FRONT DOORS



SHOWCASE | HENNESSY  
COVERED SIDE PANELS | P.3 SUEDE 880062  
CENTRAL UNIT | BRONZE MIRROR  
COVERED TRAY FRAME | BRIGHT LIGHT GOLD  
BASE AND TOP | MATT EBONY



SHOWCASE | HENNESSY  
DOORS | SMOKY GLASS  
COVERED SIDE PANELS | P.3 SUEDE 880062  
CENTRAL UNIT | SMOKY MIRROR  
HANDLES AND COVERED TRAY FRAME | BLACK ROSE GOLD  
BASE AND TOP | MATT EBONY

VERSION WITH FRONT DOORS



# ETRURIA

designed by ALI | Y 736

Una libreria "gioiello" che ricopre un ruolo da protagonista all'interno dello spazio living, grazie alla struttura interamente in metallo, che le conferisce un forte appeal decorativo dal gusto contemporaneo. I suoi montanti segmentati, destrutturati e aerei sostengono mensole in vetro e un elemento centrale a cassetti o a credenza. Perfetta sia accostata a parete sia come divisorio in grandi ambienti.

*This bookcase is a "jewel" that performs a leading role in the living room, thanks to its metal structure, which gives it strong decorative appeal and contemporary style. Its deconstructed segmented aerial uprights support glass shelves and a central drawer unit or sideboard. It is perfect mounted on the wall or positioned as a divider in large rooms.*

*Книжный шкаф-жемчужина, играющий главную роль в интерьере гостиной благодаря выполненной полностью из металла конструкции, придающей ему яркий декоративный характер в современном стиле. Состоящие из нескольких сегментов деструктурированные воздушные стойки служат опорой для стеклянных полок и центрального элемента с ящиками или в виде буфета. Прекрасно выглядит как при установке у стены, так и при зонировании больших пространств.*

如「珠宝」的书架，成了起居空间中的主角。完全金属的结构，赋予了一种具有当代品味的强烈装饰外观。被分割、拆解化与腾空的结构，支撑着玻璃层板以及一个中央抽屉或收纳柜元素。完美适合靠墙摆放或在大型空间中当作中央分隔。







VERSION WITH DISPLAY CASE



BOOKCASE | ETRURIA  
STRUCTURE | BRIGHT LIGHT GOLD  
SHELVES | BRONZE GLASS  
BASE | GLOSSY EBONY  
CENTRAL COMPARTEMENT | GLOSSY EBONY



BOOKCASE | ETRURIA  
STRUCTURE | BRIGHT SHADED BROWN  
SHELVES | BRONZE GLASS  
BASE | GLOSSY EBONY  
DRAWERS | P.3 SUEDE 311

VERSION WITH DRAWERS



# EMILY

designed by Giuseppe Viganò | Y 735

Una libreria proposta con o senza schienale, con 6 cassetti e ripiani a giorno che ricopre un ruolo da protagonista all'interno dello spazio living, grazie alla varietà delle finiture proposte, che le conferiscono un forte appeal decorativo di gusto contemporaneo.

*A bookcase offered with or without the back, with 6 drawers and open shelves that occupy a primary role inside the living room, thanks to the variety of finishes offered, which give the piece strong decorative appeal and contemporary style.*

Стеллаж с 6 ящиками и открытыми полками, предлагаемый как с задней панелью, так и без нее, играет главную роль в интерьере гостиной благодаря многообразию отделки, придающих ему яркий декоративный характер в современном стиле.

书柜，可选有或无背板版本，备有6个抽屉与开放格层板，由于可选多种面饰，可强烈赋予当代品味的样貌，将会成为客厅空间的主角。







WITH BACK



WITHOUT BACK



TALL UNIT | EMILY  
METAL FRAME | MATT SATIN BRONZE  
SHELVES | BRONZE MIRROR  
STRUCTURE | GLOSSY EBONY  
PARTITIONS | BRONZE GLASS

# HARVARD EVO

designed by Giuseppe Viganò | Y 710A

Più che una libreria, una costruzione architettonica, con un'immagine di facciata che richiama una classica compostezza. Ripiani realizzati in forte spessore disegnano un'orizzontalità decisa, interrotta solo a tratti da segmenti verticali in pelle, che creano un'irregolare quanto piacevole suddivisione dello spazio.

*More than a bookcase, this is an architectural construction, an image of a façade that recalls classical sobriety. Thick shelves mark a decisive horizontal line, interrupted only in places by vertical segments covered in leather, which create an irregular but pleasant subdivision of space.*

*Harvard Evo - это не просто стеллаж, а архитектурная конструкция, внешний вид которой воспроизводит классическую сдержанность. Полки, характеризующиеся значительной толщиной, рисуют решительную горизонтальность, частями прерываемую вертикальными сегментами из кожи, которые создают неравномерное и при этом приятное разделение пространства.*

与其说是书柜，应说是建筑结构更为恰当。正面的形象唤出一种古典沉稳的特色。厚层板的设计，划出一种明确的横向线条，当中只被皮料饰面的垂直线条分隔，创造出一种不规则却宜人的空间分隔。







AN ARCHITECTURAL  
CONSTRUCTION THAT  
RECALLS CLASSICAL  
SOBRIETY.



BOOKCASE | HARVARD EVO  
LEATHER | P.9 SUEDE TRECCIA E1 311  
SHELVES | GLOSSY EBONY

# LADY

designed by Giuseppe Viganò | Y 750

Di dimensioni contenute, Lady, è madia con ante battenti oppure cassetiera a 4 o 6 cassetti. Ha sostegni leggeri e un disegno lineare che esprime contemporaneità, ma è allo stesso tempo espressione di grandi capacità artigianali.

*Lady is a compact cabinet with hinged doors or a drawer unit with 4 or 6 drawers. It has light supports and a linear design that expresses contemporary style, and simultaneously displays great artisan skill.*

Сервант Lady отличается небольшими размерами и имеет распашные дверцы или тумбу с 4 или 6 ящиками. Для изделия характерны легкие опоры и линейный дизайн, подчеркивающий современный характер. В то же время оно является выражением высокого ремесленного искусства.

精巧外观，Lady是一款带柜门的储藏柜，或也可以是4格或6格抽屉柜。轻盈且线型设计的支撑底座，不但充分表达当代风尚，也同时完美展现精湛的手工艺技艺。





CABINET | LADY  
BASE | MATT SATINED BRONZE  
STRUCTURE | GLOSSY EBONY  
LEATHER COVER | P.18 COCCO DELUXE 748  
HANDLES | EMPERADOR DARK MARBLE



CABINET | LADY  
BASE | BRIGHT BLACK CHROME  
LEATHER COVER | P.21 EELSKIN 01  
HANDLES | AGATHA BLACK MARBLE

VERSION WITH DOORS

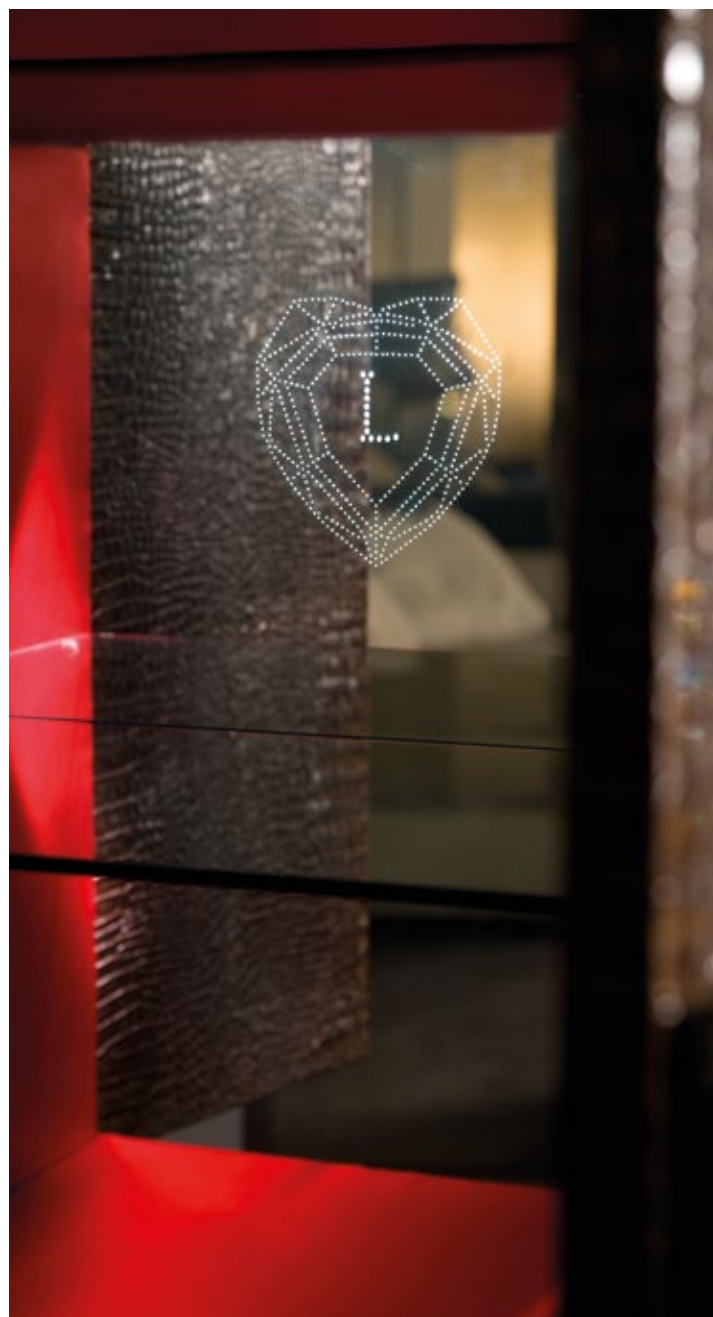



CABINET | LADY  
BASE | BLACK ROSE GOLD  
LEATHER COVER | P.9 SUEDE COCCO C2 580237  
HANDLES | SILVER WAVE MARBLE

VERSION WITH DRAWERS







CABINET | LADY  
BASE | MATT SATIN BRONZE  
LEATHER COVER | P.3 SUEDE 311  
HANDLES | EMPERADOR DARK MARBLE

# GRANDEUR

designed by Giuseppe Viganò | Y 745

Grandeur si declina in contenitori e mobili bar destinati ad usi differenti, con dimensioni leggermente diverse, chiusi da grandi ante profonde a contenitore rivestite esternamente in pelle a campionario, ed internamente in raso trapuntato con bottoni "Swarovski" e ripiani in vetro trasparente. A livello estetico, la forza del prodotto è data dall'originale combinazione di tre materiali: metallo, pelle e legno.

*Grandeur is a line of storage units and a bar unit destined for different uses, with slightly different dimensions, closed with large deep doors completely upholstered in leather from the range on the outside. The interiors feature quilted satin lining fastened with "Swarovski" buttons and transparent glass shelves. Aesthetically, this product's charm comes from the original combination of three materials: metal, leather, and wood.*

*Серия Grandeur включает в себя барные шкафы и тумбы различного назначения слегка разных размеров с большими створками, обтянутыми снаружи кожей по каталогу, и внутренней обивкой из стеганого атласа с пуговицами "Swarovski" и полками из прозрачного стекла. На эстетическом уровне эффектность этого изделия обуславливается оригинальным сочетанием трех материалов: металла, кожи и дерева.*

Grandeur是有不同用途的收纳柜与酒吧柜系列产品，尺寸稍有不同，深度加大的收纳柜带完全皮料覆面的大型柜门，其皮料可依样本挑选，内侧绗缝缎布覆面搭配「施华洛世奇」水晶扣与透明玻璃层板。就美学而言，这产品的强项来自三种材料——金属、皮料与木质的原创组合。







BAR UNIT | GRANDEUR  
STRUCTURE | GLOSSY LACQUERED IVORY  
LEGS | MATT SATINED BRONZE  
COVERED DOOR LEAVES | P.3 SUEDE 510108  
QUILTED INTERNAL PART | SATIN 081  
SHELVES | TRANSPARENT GLASS





AN ORIGINAL  
COMBINATION OF  
THREE MATERIALS:  
METAL, LEATHER  
AND WOOD.



BAR UNIT | GRANDEUR  
STRUCTURE | GLOSSY EBONY  
LEGS | MATT SATINED BRONZE  
COVERED DOOR LEAVES | P P.18 COCCO DELUXE 748  
QUILTED INTERNAL PART | SATIN 011  
SHELVES | TRANSPARENT GLASS

# GRANDEUR EVO

designed by Giuseppe Viganò | Y 746

GrandeurEvo è un mobile alto con attrezzatura interna accuratamente progettata in relazione alla funzione ricoperta, infatti, il mobile, può adattarsi perfettamente come contenitore zona living o zona letto. La famiglia Grandeur è composta da madie destinate ad usi differenti, con dimensioni leggermente diverse, chiuse da grandi ante, con all'interno ripiani, cassetti e fondo in specchio con illuminazione a Led. Un'estetica rigorosa con ante totalmente rivestite in pelle e gli interni rivestiti in tessuto di raso trapuntati con bottoni Swarovski dalle raffinate tonalità.

*Grandeur Evo is a tall cabinet with carefully designed internal accessories that fit its designated function. This piece can adapt perfectly as a living room or bedroom storage unit. The Grandeur family consists of cabinets for different uses, with slightly different dimensions, closed with large doors, and accessorised with shelves, drawers, and a mirrored back panel with LED lighting. This line exhibits rigorous aesthetics with doors completely covered in leather and interiors lined in quilted satin with Swarovski buttons in refined colours.*

*GrandeurEvo представляет собой высокий шкаф, внутреннее оснащение которого тщательно разрабатывается в зависимости от его назначения и может полностью адаптироваться как для гостиной, так и для спальни. Серия Grandeur включает буфеты, предназначенные для разных целей, слегка разных размеров, с большими створками, за которыми располагаются полки, ящики и зеркальная задняя стенка со светодиодной подсветкой. Лаконичная эстетика со створками, полностью обтянутыми кожей, и внутренней обивкой из атласной ткани со стежкой и пуговицами Swarovski изысканных оттенков.*

GrandeurEvo高柜，内部备有精心规划的功能性配备，因此这项产品，可完美地当作收纳柜用于客厅或卧室。全套Grandeur由不同用途的储藏柜所组成，尺寸稍有不同，带大型柜门，搭配内部层板、抽屉和镜面背板以及Led灯照明。严谨的美感，柜门完全覆以皮料，内部则采用绗缝缎布搭配施华洛世奇纽扣，展现精致特质。







CABINET | GRANDEUR EVO  
STRUCTURE | GLOSSY EBONY  
LEGS | MATT SATINED BRONZE  
COVERED DOOR LEAVES | P.15 SPECIAL COCCO 105  
SHELF AND DRAWERS PAD | CAT.D VINTAGE 12  
INTERNAL PART QUILTED | SATIN 050  
SHELVES | TRANSPARENT GLASS







SATIN\_011



SATIN\_073



SATIN\_051



SATIN\_030

MAXIMUM CUSTOMIZATION  
WITH SATIN FINISH



SATIN\_050



SATIN\_020

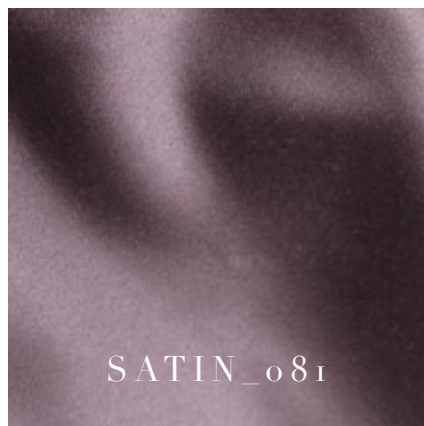

SATIN\_081

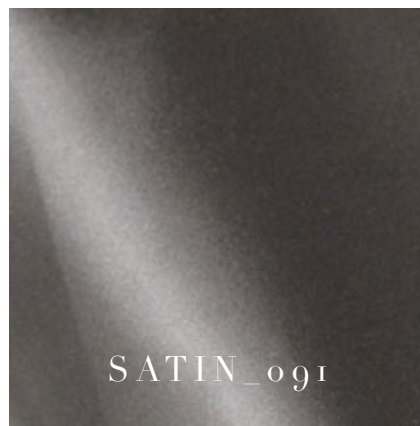

SATIN\_091



SISTEMI  
MODULARI  
SYSTEMS  
MODULAR



IANUS MIDDLE  
pg 242



WALLDRESS SYSTEM  
pg 262

# IANUS MIDDLE

*modular system*

designed by Alessandro La Spada | Y 500

Un progetto per esporre e contenere, pensato per ogni zona della casa, dall'eccezionale versatilità compositiva, lanus Middle è un sistema modulare di parete attrezzata con elementi a giorno, cassettoni, mensole e antine che si inseriscono e completano perfettamente la modularità delle boiserie Endless e delle porte lanus.

*A project for displaying and containing objects, created for every area of the home, lanus Middle is an exceptionally versatile modular system for building equipped partition walls with open compartments, chests of drawers, shelves and small doors that can be inserted to perfectly complete the modular nature of the Endless boiserie panels and the lanus doors.*

*lanus Middle - это проект для демонстрации и хранения, подходящий для любой зоны дома и обладающий необыкновенной композиционной гибкостью. Он представляет собой модульную систему оборудованной стеновой панели с открытыми элементами, ящиками, полками и дверцами, которые прекрасно дополняют модульный характер буазери Endless и дверей lanus.*

一套用于展示和收藏的项目，专为家中每个区域所设计，具备极度通用性与组合性，lanus Middle是一套模块化的墙面系统，备有开放格、抽屉、层板和柜门板等元素，不但可有多种组合，并可与Endless护壁板与lanus门完美整合。





# TECHNICAL NOTES

## *modular system*

•Ianus Middle è un sistema modulare di parete attrezzata con elementi a giorno, cassettoni, ripiani e ante che si inseriscono e completano perfettamente la modularità delle boiserie e delle porte.

La struttura è in legno impiallacciato nelle finiture: essenza Zebrano tinto scuro opaco, noce Canaletto opaco, Newood Ebano opaco oppure laccato opaco poro chiuso.

I bordi frontali dei moduli e profili delle ante sono in alluminio anodizzato nelle finiture: Platino opaco, Bronzo satinato opaco, Alluminio brillante, Oro Champagne brillante, Elettrocolore moro brillante.

I ripiani sono in legno nelle essenze Zebrano tinto scuro opaco, noce Canaletto opaco, Newood Ebano opaco, laccato opaco poro chiuso, rivestiti in pelle P.3 Cat.Suede o Tecsuede oppure in cristallo mm 8 naturale, bronzo o fumè.

I frontali dei cassetti sono rivestiti in pelle P.3 Cat. Suede o Tecsuede. Il fondo all'interno dei cassetti è in legno oppure rivestito in pelle P.3 Cat. Suede o Tecsuede. Le spalle hanno illuminazione a led a tutta altezza. Il sistema prevede un modulo speciale da cm 180 personalizzabile per TV.

NB\_nella spalla è previsto un piedino di regolazione.

•Ianus Middle is a modular system for building equipped partition walls with open compartments, chests of drawers, shelves and small doors that can be inserted to perfectly complete the modular nature of the boiserie panels and the doors. The structure is in veneered wood in the finishes: matt tinted Zebrano wood, matt Canaletto walnut, matt Newood Ebony or closed pore matt lacquer.

Front edges of modules and door profiles are in anodized aluminium finishes, as follows: Matt Platinum, Matt satin bronze, Bright Aluminium, Bright Champagne Gold, Bright dark brown electrocolour.

The shelves are in dark matt tinted Zebrano wood, matt Canaletto walnut, matt Newood Ebony, closed pore matt lacquer, covered in P.3 Cat. Suede or Tecsuede, or in natural, bronzed, or smoky 8 mm glass. Drawer fronts are covered in leather P.3 Cat. Suede or Tecsuede. Drawer interior bottoms are in wood or lined with leather P.3 Cat. Suede or Tecsuede. The side panels have LED lighting over their entire height. The system includes a special 180 cm module customizable for the TV.

NOTE\_the side panel includes an adjustable foot.

•Ianus Middle - это модульная стенка, включающая в себя открытые элементы, ящики, полки и створки, которые гармонируют и идеально дополняют модульную конструкцию буазери и дверей.

Каркас выполнен из шпонируемого дерева со следующими видами отделки: матовое окрашенное в темный цвет дерево зебрано, матовый орех Canaletto или лакированная матовая отделка, невод эбеновое дерево с закрытой порой невод эбеновое дерево.

Фронтальные края модулей и профили створок выполнены из анодированного алюминия со следующими видами отделки: Матовая платина, Матовая сатирированная бронза, Блестящий алюминий, Блестящее золото, Блестящее золото шампань, Коричневый блестящий алюминий.

Полки выполнены из матового окрашенного в темный цвет дерева зебрано, матового ореха Canaletto или, невод эбеновое дерево с лаковой матовой отделкой с закрытой порой, обтянуты кожей P.3 Cat. Suede или Tecsuede или выполнены из натурального, бронзового или дымчатого стекла 8 мм.

Фасады ящиков обтянуты кожей P.3 Cat. Suede или Tecsuede. Дно внутри ящиков выполнено из дерева или обтянуто кожей P.3 Cat. Suede или Tecsuede. Боковые панели имеют светодиодную подсветку по всей высоте. В системе предусматривается специальный модуль размером 180 см, персонализируемый под телевизор.

ПРИМЕЧАНИЕ: в боковой панели предусматривается регулировочная ножка.

•Ianus Middle是一套模块化的墙面镶板系统，备有开放格、抽屉、层板和柜门板等元素，可与模块化墙面镶板和门完美整合。结构采用木材贴面板制成，饰面可选：哑光染暗色斑马木、哑光卡纳莱托核桃木或哑光封孔烤漆。模块板正面边框与门板边框采用阳极氧化铝制成，饰面可选：哑光白金、Newood黑檀木、哑光缎面青铜、闪光铝、闪光金、闪光香槟金、电镀闪光深棕色。

层板可选木质染暗色哑光斑马木、哑光卡纳莱托核桃木、Newood黑檀木、哑光封孔烤漆，或P.3类Suede或Tecsuede皮料覆面；或者原色、青铜色或烟熏色8mm水晶。

抽屉的正面板覆以P.3类Suede或Tecsuede皮料。抽屉内侧底板可选木质或者覆以P.3类Suede或Tecsuede皮料。侧板的整个高度皆配备led照明灯条。

这套系统也备有一片可定制化用于电视的180cm特殊模块。

备注：侧板配备调整式柜脚。

MODULE 90 CM

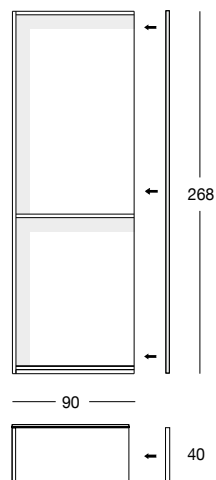

MODULE 60 CM

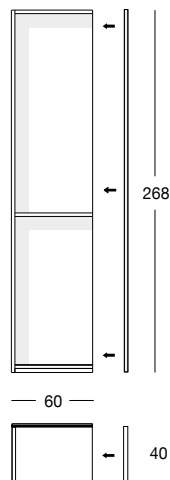

TV MODULE

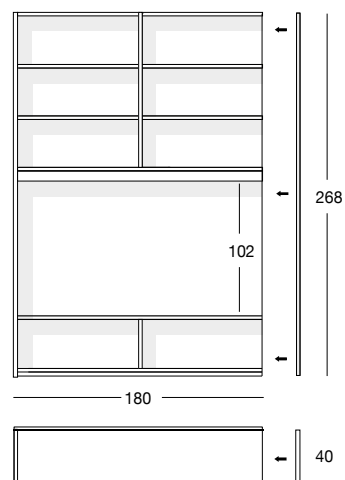

### WOODEN SHELF

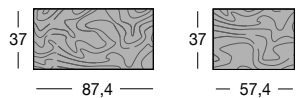

### SHELF COVERED IN LEATHER

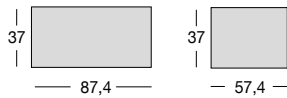

### GLASS SHELF

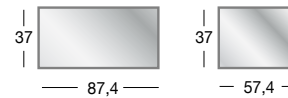

### CHEST OF 4 DRAWERS

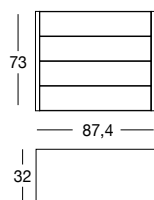

### CHEST OF 2 DRAWERS

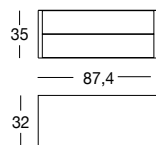

### DRAWER FOR TV MODULE

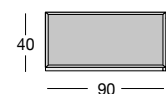

● Le ante sono previste in vetro Stop-Sol bronzo o fumè, in legno laccato opaco poro chiuso, in essenze Zebrano tinto scuro opaco, noce Canaletto opaco, Newood Ebano opaco, oppure rivestite in pelle P.3 Suede/Tecsuede. Le ante hanno profili in alluminio anodizzato e una maniglia in fusione con inserto in marmo a campionario (per le ante basse da cm 77 l'apertura è prevista push-pull).

● Doors are available in bronze or smoky Stop-sol glass, in closed-pore matt lacquered wood, in matt dark tinted Zebrano, matt Canaletto walnut, matt Newood Ebony, or upholstered in leather cat. P.3 Suede/Tecsuede. Doors have anodised aluminium profiles and a cast handle with marble insert from the sample collection (low doors measuring 77 cm have a push-pull opening).

● Створки выполняются из бронзового или дымчатого стекла Stop-sol, из дерева с лакированной матовой отделкой с закрытой порой, матового окрашенного в темный цвет дерева зебрано, матового ореха Canaletto невод эбеновое дерево или обтянуты кожей P.3 Cat.Suede или Tecsuede. Створки имеют профили из анодированного алюминия и литую ручку со вставкой из мрамора по каталогу (для низких створок 77 см предусматривается открытие механизмом push-pull).

● 柜门可有不同的选项，包括Stop-sol青铜色或烟黑色玻璃；哑光封孔烤漆木材；木质包括染暗色哑光斑马木、哑光卡纳莱托核桃木；Newood黑檀木；或皮料覆面（依样本挑选）。柜门带阳极氧化铝边框，铸造的把手镶嵌大理石。77cm矮柜门的版本带按压式开启机制。

### DOORS

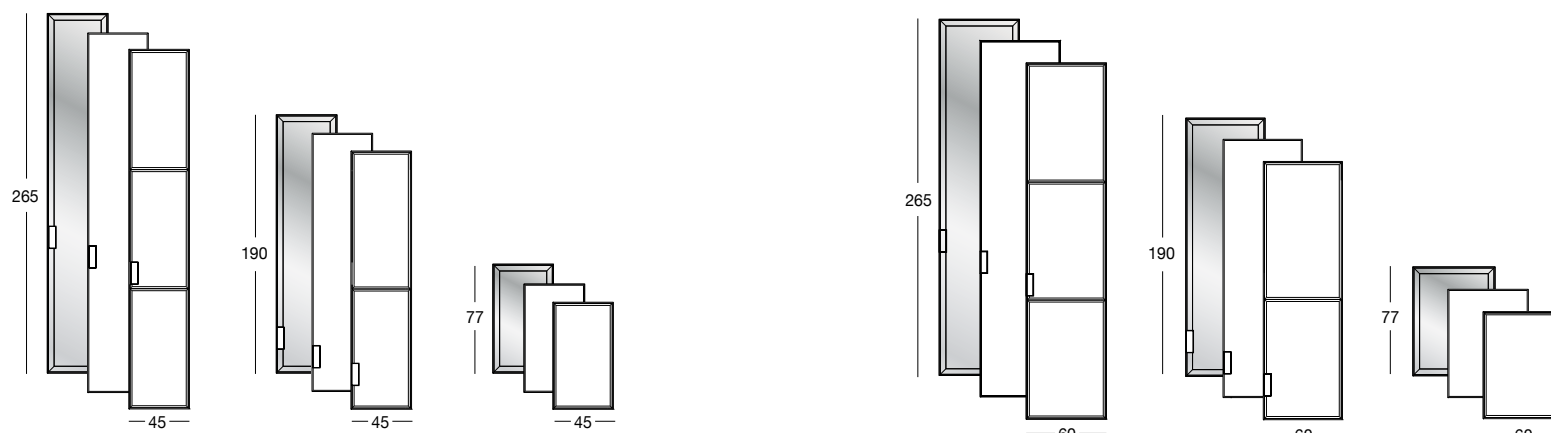

# IANUS MIDDLE

*Inspirations*

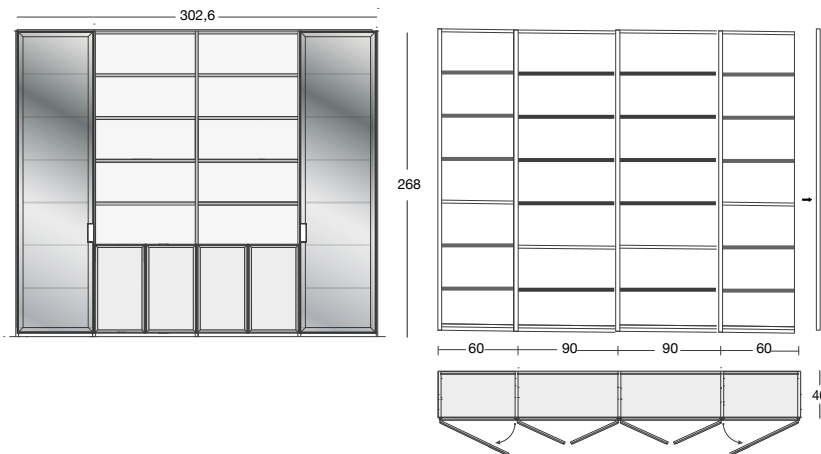
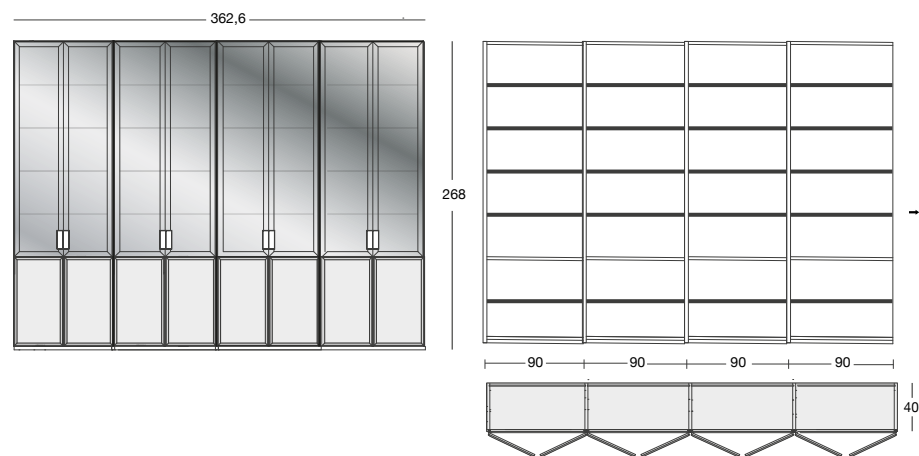
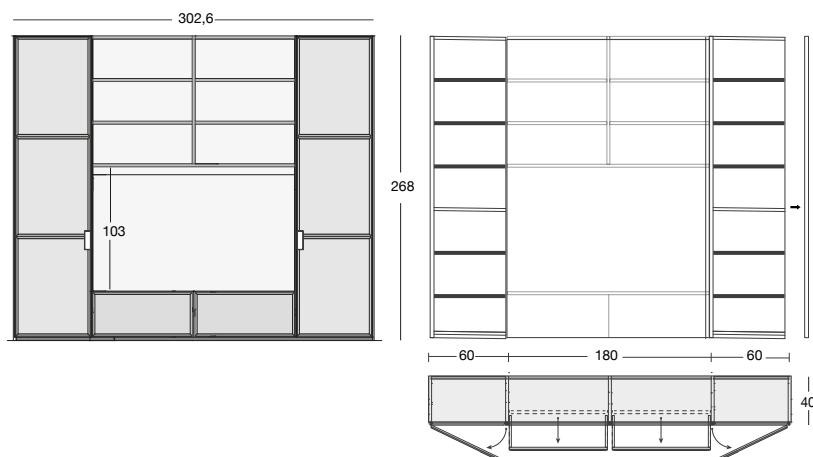

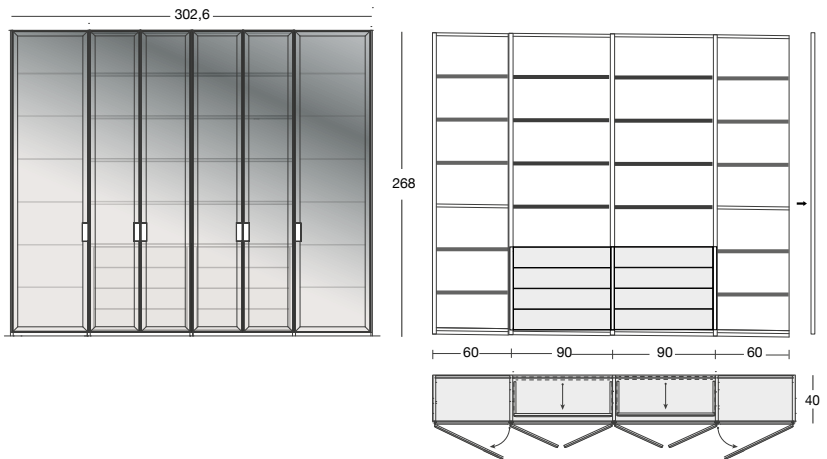
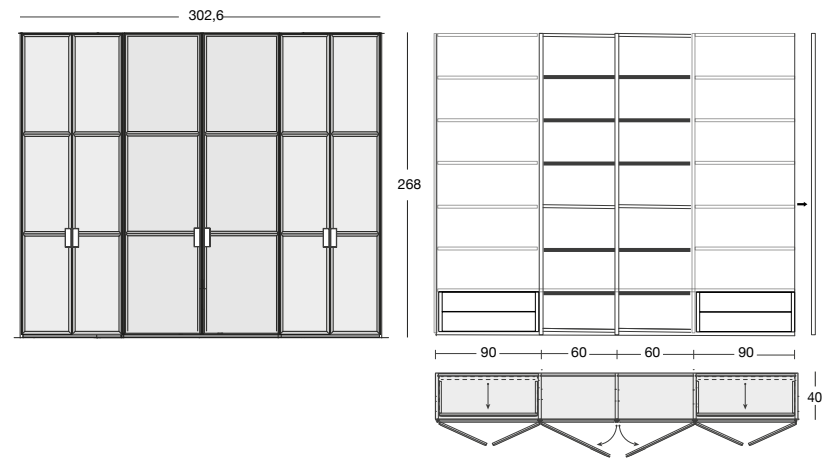
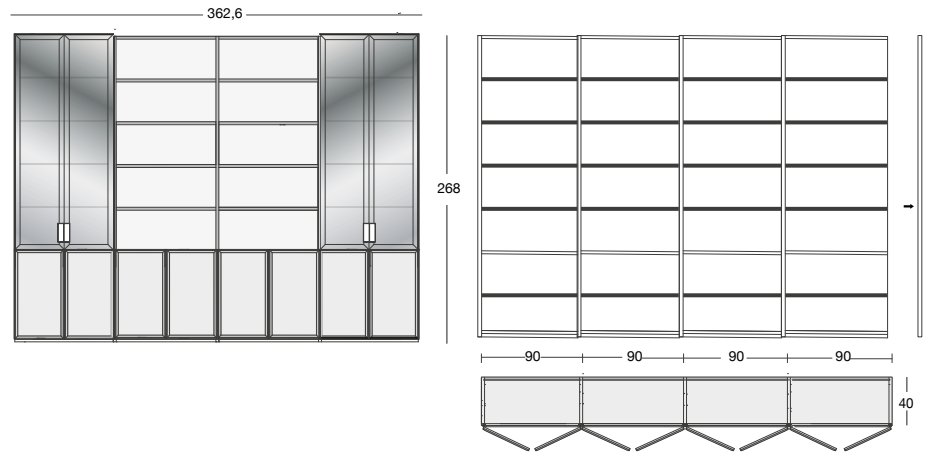



MODULAR SYSTEM | IANUS MIDDLE  
STRUCTURE FINISH | MATT CANALETTO WALNUT  
LEATHER COVER | P.3 TECSUEDE 5311  
DOORS | BRONZE TRANSPARENT GLASS  
PROFILES | BRIGHT CHAMPAGNE GOLD  
HANDLES | CALACATTA MARBLE



INTERNAL LIGHTING



HANDLE WITH MARBLE INSERT

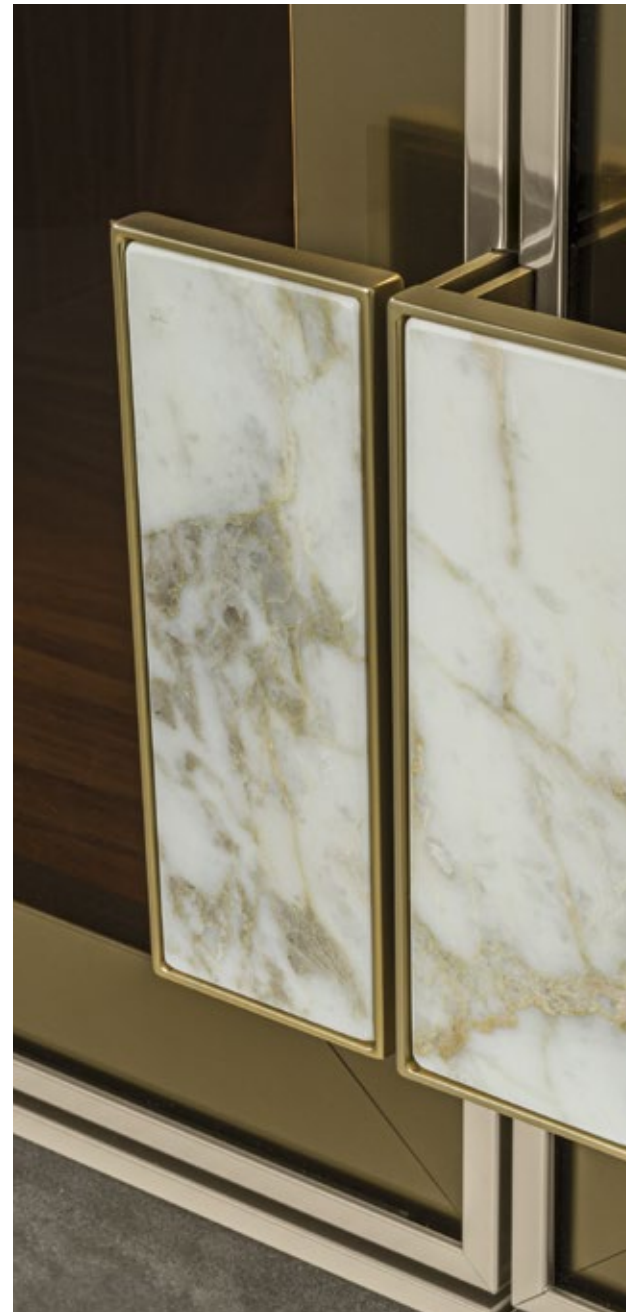



TV MODULE WITH DRAWERS





MODULAR SYSTEM | IANUS MIDDLE  
LEATHER COVER | P.3 SUEDE 311  
PROFILES | BRIGHT CHAMPAGNE GOLD  
STRUCTURE | DARK TINTED ZEBRANO WOOD



## ALUMINIUM PROFILES

MATT PLATINUM

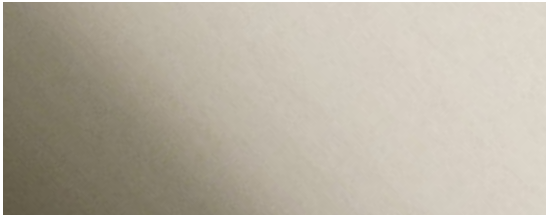

MATT SATIN BRONZE

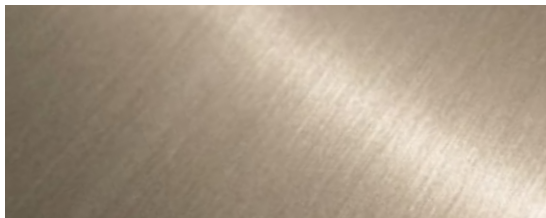

BRIGHT ELECTROCOLOUR DARK BROWN

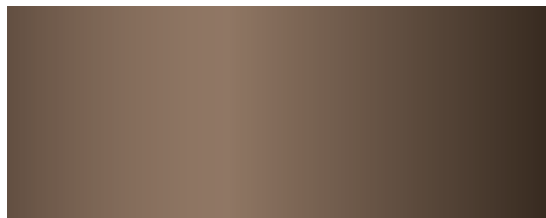

CHAMPAGNE BRIGHT GOLD



BRIGHT ALUMINIUM



## MATT FINISHES

NEWOOD EBONY

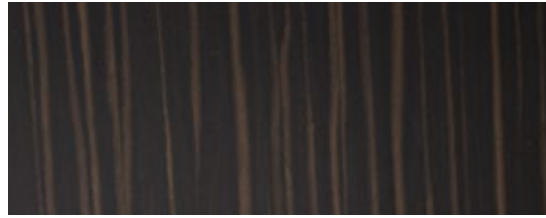

CANALETTO WALNUT



DARK ZEBRANO

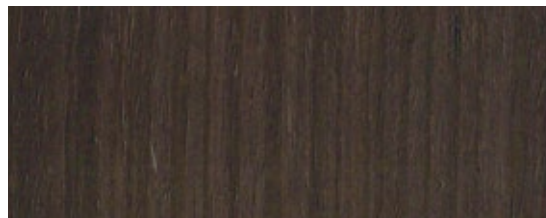

CLOSED GRAIN LACQUERED









MODULAR SYSTEM | IANUS MIDDLE  
STRUCTURE FINISH | MATT NEWOOD EBONY  
LEATHER COVER | P.9 SUEDE COCCO C2/510108  
DOORS | STOP-SOL BRONZE  
PROFILES | MATT SATIN BRONZE



*Modular systems*



*custom made wall unit* office space



# WALLDRESS

*wall unit*

designed by Anna&Enrico Cattaneo | Y 515

Waldress è un sistema modulare che vede protagonista, insieme alla boiserie, il contenitore armadio in alluminio con ripiani in vetro. Ogni ambiente viene caratterizzato dalle molteplici finiture che si possono applicare a questo prodotto, inoltre, grazie alle attrezzature interne, può essere inserito in diverse zone, non solo in quella notte.

Le caratteristiche sostanziali che identificano questo prodotto sono: la spalla divisa in due parti per soluzioni a incasso o semi-incasso, lo schienale in vetro per versione isola centro stanza e il profilo che intervalla ogni modulo, dettaglio che permette di fondere perfettamente le ante dell'armadio con i pannelli della boiserie.

La presenza dell'illuminazione a LED su ogni ripiano arricchisce l'ambiente e crea una piacevole atmosfera.

*Waldress is a modular system characterized by a wall cladding and a wardrobe system in aluminium with glass shelves. Every environment is enhanced by the several finishes available for this collection and thanks to the internal accessories it can fit various interiors not only the bedroom area. The main features that identify this system are: the sides divided in two parts for built-in or semi built-in elements, the glass back panel for the freestanding version and the profile that divides each section, this is a detail that allows the doors of the wardrobe to match with the panels of the wall cladding. The LED light on each shelf enriches the environment and gives a pleasant atmosphere. informal personality.*

*Waldress - модульная система, основным элементом которой, помимо буазери, является алюминиевый шкаф с полками из стекла. Каждое помещение характеризуется многочисленными видами отделки, которые могут использоваться для этого шкафа. Кроме того, благодаря разнообразию внутреннего оснащения он может использоваться не только в спальней, но и в других зонах. Этот шкаф имеет следующие основные характеристики: боковая панель из двух частей для встроенной или полувстроенной установки, задняя стенка из стекла для островного варианта и профиль, разделяющий каждый модуль, что позволяет обеспечить полное слияние створок шкафа с панелями буазери. Светодиодная подсветка на каждой полке служит украшением помещения и создает приятную атмосферу.*

Waldress是一套模块化系统，其中的主要品项，偕同墙面镶板，是带玻璃层板的铝质收纳柜。每个环境将因为可运用于这款产品的多种饰面独显个性，也由于多种内部配置，它不但适合寢室，也可轻易适用于不同的区域。这项产品独具识别性的本质特色包括：分为两部分的侧板，适用于嵌入式或半嵌入式的解决方案；玻璃背板，用于可摆放在厅室中央的中岛柜版本；每个模块之间穿插的边框，是柜门与墙面镶板完美融合的精緻细节。每片层板上的LED照明，在增添环境丰富感的同时，也打造出宜人的气氛。







BRANDED HANDLE WITH LEATHER INSERT



MODULAR SYSTEM | WALLDRESS  
STRUCTURE FINISH | MATT LEAD  
BACK | GREY CERAMIC  
SIDE PANEL | GREY CERAMIC + WAVY GLASS  
DOORS | WAVY GLASS  
BOISERIE | GREY CERAMIC

# TECHNICAL NOTES

*modular system for living area*

## MODULE WIDTH

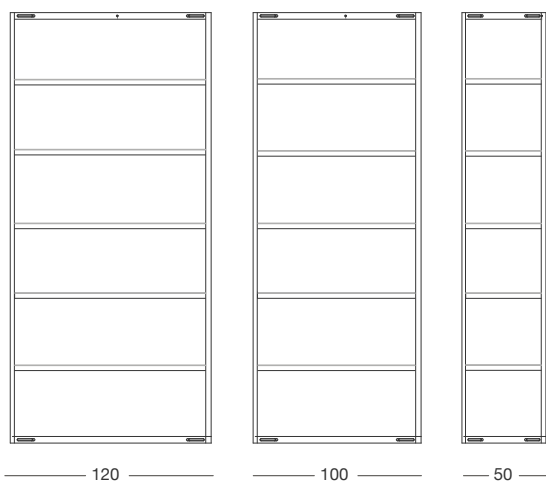

## MODULE DEPTH

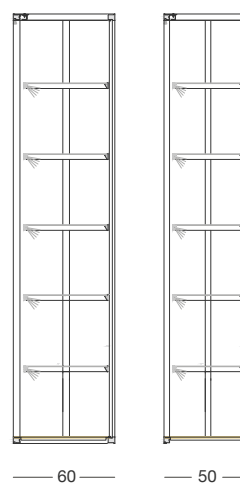

## MODULE HEIGHT

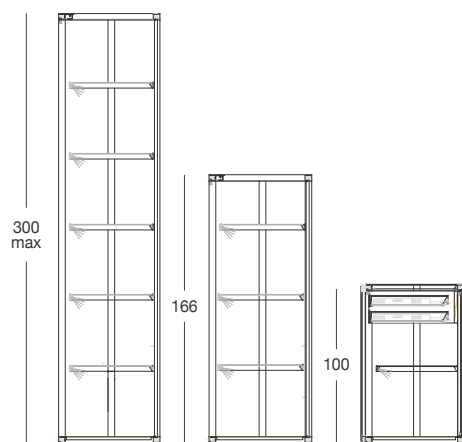

## DOORS



STANDARD HEIGHT



REDUCED HEIGHT



LOW ISLAND



GLASS SHELF

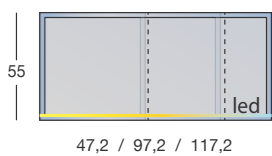

BOTTLE-HOLDER SHELF

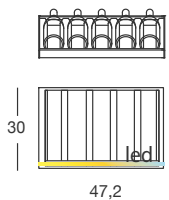

DIVIDERS



HANGING SET OF 3 DRAWERS

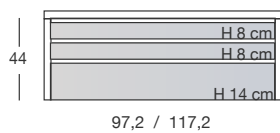

HANGING SET OF 3 DRAWERS

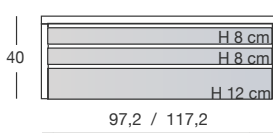

HANGING SET OF 2 DRAWERS

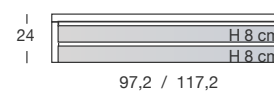

# TECHNICAL NOTES

## *modular system for living area*

●Walldress è un sistema modulare che vede protagonista, insieme alla boiserie, l'armadio contenitore in alluminio con ripiani in vetro. Il sistema si sviluppa in differenti varianti tipologiche per rispondere a diverse esigenze. La sua caratteristica principale è la versatilità grazie alle molteplici declinazioni strutturali e di materiali. L'illuminazione valorizza al massimo ogni vano del modulo.

Il mobile può essere adattato ad ogni ambiente: allineato alla boiserie, parzialmente incassato o completamente esterno al muro. Inoltre, è previsto con o senza ante e con fondo in vetro, ottimo come centro stanza. I moduli da 50, 100 o 120 cm sono strutturati in alluminio verniciato nei colori: bronzo opaco, champagne opaco, piombo opaco, moka opaco e sono proposti con altezza massima di 300 cm e doppia profondità. La base dei moduli è in legno laccato e il top interno è in specchio. Per le altezze ridotte il top di chiusura è previsto in vetro.

Tutti i ripiani sono in vetro bronzo o fumé con o senza illuminazione.

I cassetti di cortesia, con struttura in alluminio, hanno frontali in pelle o vetro e possono avere diversi tipi di kit per organizzazione interna.

Lo schienale e le spalle (rifinite internamente/esternamente, a seconda del loro utilizzo) sono proposte nelle finiture: Vetro trasparente, Vetro Wavy; Vetro Stop-sol; Rivestite in Tecsuede; Rivestite in Ecopelle; Legno finitura opaca nelle essenze: Erable, Newood Ebano, Newood Eucalipto, Noce Canaletto chiaro, Noce Canaletto medio, Noce Canaletto scuro; Ceramiche: Diamond cream, Emperador brown, Grey.

Le ante con struttura in alluminio, provviste di maniglia in pelle logata (lato dx), misurano L 50 o 60 cm e sono previste nelle finiture: Vetro trasparente, Vetro Wavy; Vetro Stop-sol; Rivestite in Tecsuede; Rivestite in Ecopelle; Legno finitura opaca nelle essenze: Erable, Newood Ebano, Newood Eucalipto, Noce Canaletto chiaro, Noce Canaletto medio, Noce Canaletto scuro; Ceramiche: Diamond cream, Emperador brown, Grey.

●Walldress is a modular system in which an aluminium storage wardrobe with glass shelves takes centre stage, alongside the boiserie. The system is developed in several variants to meet different requirements. Its main characteristic is its versatility thanks to its many variations in terms of frame and materials. The lighting makes the most of every opening in the panel.

The cabinet can be adapted to any environment: aligned with the boiserie, partially recessed or completely outside the wall. In addition, it comes with or without doors and with glass back, excellent as a room centrepiece.

The 50, 100 or 120 cm panels are made entirely of aluminium painted in the following colours: matt bronze, matt champagne, matt lead grey, and matt moka. These panels come in a maximum height of 300 cm and with double depth.

The base of the panels is made from lacquered wood and the inner top is mirrored.

In reduced height models, the closing top comes in glass.

All shelves are made of bronze or smoky glass, with or without lighting.

The courtesy drawers, with an aluminium frame, have leather or glass fronts and can feature different types of kits for internal organisation.

The back and side panels (finished internally/externally depending on their use) come in the following finishes: Transparent Glass, Wavy Glass, Stop-sol Glass; covered in Tecsuede; covered in faux Leather; matt finished Wood in the following types: Maple, Newood Ebony, Newood Eucalyptus, light Canaletto Walnut, medium Canaletto Walnut, dark Canaletto walnut; Ceramics: Diamond cream, Emperador brown, Grey.

The doors with an aluminium frame, featuring a logo-printed leather handle (right side), measure 50 or 60 cm and are available in the following finishes: Transparent Glass, Wavy Glass, Stop-sol Glass; covered in Tecsuede; covered in faux Leather; matt finished Wood in the following types: Maple, Newood Ebony, Newood Eucalyptus, light Canaletto Walnut, medium Canaletto Walnut, dark Canaletto walnut; Ceramics: Diamond cream, Emperador brown, Grey.

●Walldress - модульная система, основным элементом которой, помимо буазери, является алюминиевый шкаф с полками из стекла. Система предлагается в различных вариантах для удовлетворения различных потребностей.

Ее основной отличительной особенностью является гибкость за счет многочисленных сочетаний конструкций и материалов. Каждое отделение модуля имеет подсветку.

Шкаф адаптируется к любому помещению, так как может устанавливаться вровень с буазери, частично встроенным или же полностью вне стены. Кроме того, шкаф может быть выполнен с дверьми или без них, а также со стеклянной панелью для центральной установки. Модули 50, 100 или 120 см полностью изготовлены из алюминия, окрашенного в следующие цвета: матовая бронза, матовое золото оттенка Шампанского, матовый свинец, матовый мokka и предлагаются высотой максимум 300 см и двойной глубины.

Основание модулей выполнено из такого же лакированного дерева а внутренняя столешница изготовлена из зеркала.

В более низком варианте устанавливается столешница из стекла.

Все полки предлагаются из бронзового или дымчатого стекла с или без подсветки.

Ящики с алюминиевым каркасом имеют фасады с покрытием из кожи или стекла и могут оснащаться различными комплектами для организации внутреннего пространства. Задняя стенка и боковые панели (с отделкой внутри/снаружи, в зависимости от применения) предлагаются с отделкой: прозрачное стекло, стекло Wavy; стекло Stop-sol; покрытие из Tecsuede; покрытие из экокожи; дерево с матовой отделкой следующих пород: клен, невид эбеновое дерево, невид эвкалипт, светлый орех Canaletto, орех Canaletto среднего тона, темный орех Canaletto; керамика: Diamond cream, Emperador brown, Grey.

Створки с алюминиевым каркасом с ручкой из кожи с логотипом (правая) имеют размеры 50 или 60 см и предлагаются с отделкой: прозрачное стекло, стекло Wavy; стекло Stop-sol; покрытие из Tecsuede; покрытие из экокожи; дерево с матовой отделкой следующих пород: клен, невид эбеновое дерево, невид эвкалипт, светлый орех Canaletto среднего тона, темный орех Canaletto; керамика: Diamond cream, Emperador brown, Grey.

●Walldress是一套模块化系统，其中的主要品项，偕同墙面镶板，是带玻璃层板的铝质收纳柜。系统可发展出不同类型的变化从而响应不同的需求。

多功能通用正是它的主要特质，是多重结构和材料变化所得的成果。照明则最大化地为模块中的每格空间增添价值。

这套柜子可适应每种环境：与墙面镶板齐平、局部嵌入或完全置于墙面外侧。也可提供带或不带门和玻璃背板，它也是环境居中的理想选择。模块尺寸可有50、100或120cm，完全采用铝质搭配表面漆饰制成，颜色可选：哑光青铜色、哑光香槟色、哑光铅灰色、哑光摩卡棕色；高度最高可达300cm并有双重深度的选项。

模块的底座采用与结构相同漆饰的烤漆木材制成，内部顶面则为镜面。

缩减高度版本的封合顶面则采用玻璃。所有层板皆为青铜色或烟熏色玻璃，可搭配或无搭配照明。小抽屉，带铝质结构，皮料或玻璃正面板，内部可依收纳需求搭配不同类型的套组组件。

背板与侧板（可依使用特性选用内侧或外侧饰面），推出的饰面选项包括：透明玻璃、纹理玻璃、Stop-sol玻璃、Tecsuede覆面、环保皮料覆面、哑光饰面木材（木质可选：枫木、Newood黑檀木、Newood桉木、中色调卡纳莱托核桃木、深色卡纳莱托核桃木）、陶瓷（Diamond奶油色、Emperador棕色、灰色）。

门板带铝质结构，搭配带商标的皮料把手（左边），尺寸为50或60cm，饰面可选：透明玻璃、纹理玻璃、Stop-sol玻璃、Tecsuede覆面、环保皮料覆面、哑光饰面木材（木质可选：枫木、Newood黑檀木、Newood桉木、中色调卡纳莱托核桃木、深色卡纳莱托核桃木）、陶瓷（Diamond奶油色、Emperador棕色、灰色）。





MODULAR SYSTEM | WALLDRESS  
STRUCTURE FINISH | MATT BRONZE  
BACK | STOP-SOL SMOKY GLASS  
SIDE PANEL | STOP-SOL SMOKY GLASS  
DOORS | STOP-SOL SMOKY GLASS

*Modular systems*

REDUCED HEIGHT VERSION



# DOORS, BACK AND SIDE PANELS

## GLASS



BACK



DOORS



FULL SIDE PANEL



HALF SIDE PANEL

### STOP-SOL BRONZE



### STOP-SOL SMOKY

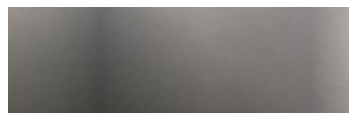

### TRANSPARENT

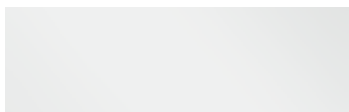

### BRONZE TRANSPARENT



### SMOKY TRANSPARENT



### WAVY



## LEATHER



BACK



DOORS



FULL SIDE PANEL



HALF SIDE PANEL

### TECSUEDE



### ECOPELLE



CERAMIC



BACK



DOORS



FULL SIDE PANEL



HALF SIDE PANEL

DIAMOND CREAM



EMPERADOR BROWN

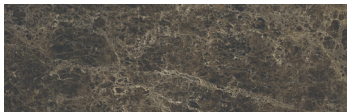

GREY

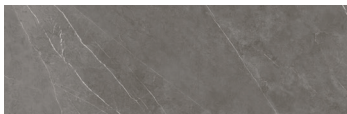

MATT WOOD VENEER



BACK



DOORS



FULL SIDE PANEL



HALF SIDE PANEL

NEWOOD EUCALYPTUS

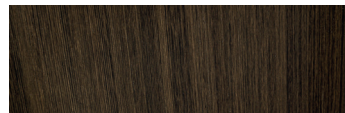

NEWOOD EBONY

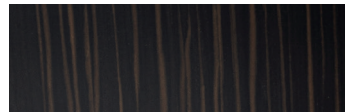

ERABLE



LIGHT CANALETTO WALNUT



MEDIUM CANALETTO WALNUT

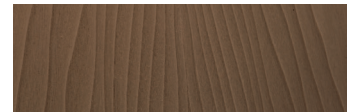

DARK CANALETTO WALNUT

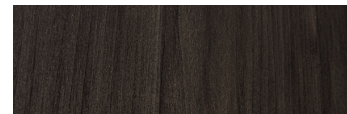



## SET-UP OPTIONS

FLUSH

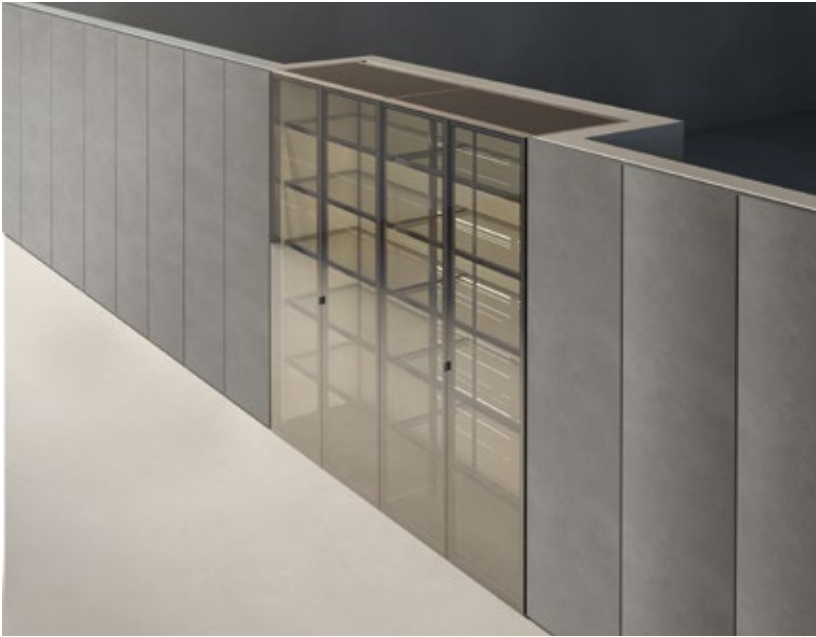

SEMI-FLUSH



EXTERNAL



ISLAND





## SIDE PANEL FOR SEMI-FLUSH VERSION

Nella versione semi-incassata le spalle sono sezionate e proposte in pelle, legno, ceramica o vetro. Per un effetto luminoso in armonia con un ambiente living si suggerisce di rivestire la parte esterna al muro della spalla con vetro trasparente, riflettente Stop-sol o cannettato.

**La parte interna, quella incassata, viene abbinata alla finitura dello schienale.**

*In the semi-recessed version, the side panels are sectioned and available in leather, wood, ceramic or glass. For a luminous effect in the living room, we suggest covering the part of the panel that is outside the wall with transparent, reflecting Stop-sol, or etched glass.*

**The internal part of the panel, covered by the wall, has the same finish as the back panel.**

*В полувстроенном варианте боковые панели выполнены секционными и предлагаются из кожи, дерева, керамики или стекла. Для гармоничности со светящимся интерьером гостиной рекомендуется покрыть наружную часть боковой панели, прилегающей к стене, прозрачным стеклом, солнцезащитным стеклом Stop-sol или рифленным стеклом. **Внутренняя встроенная часть координируется с отделкой задней стенки.***

于半嵌入式的版本中，侧板采用分割设计，可选皮料、木质、陶瓷或玻璃。为了获得与客厅环境和谐搭配的明亮效果，建议可为墙外部分的侧板，选用透明玻璃、Stop-sol 反射玻璃或纹理玻璃。

内侧，也就是嵌入的部分，将与背板的饰面搭配。

WAVY GLASS



STOP-SOL GLASS



TRANSPARENT GLASS



## MATT ALUMINIUM STRUCTURE

---

LEAD



CHAMPAGNE

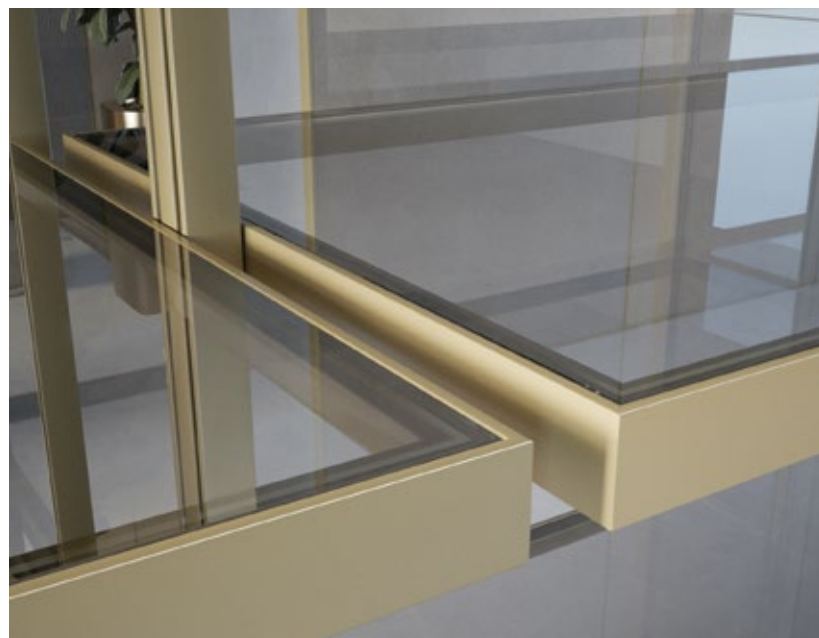

BRONZE



MOKA



SHELF WITH LED SYSTEM



*Modular systems*



BOTTLE-HOLDER SHELF

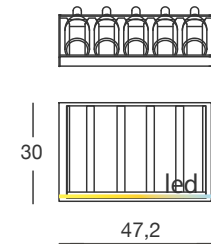

SET OF 3 DRAWERS  
WITH GLASS FRONT  
AND DIVIDERS

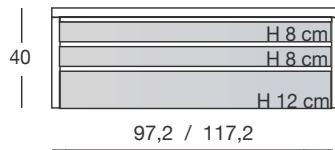

DIVIDERS

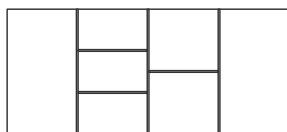

DIVIDERS

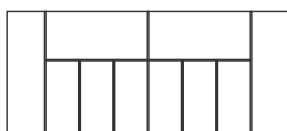



# TECHNICAL NOTES

*note tecniche / технические примечания / 技术信息*

# CONTENITORI

*Cabinets / Системы хранения / 櫥柜*

- ARMAND\_Y 765 *Design by Giuseppe VIGANÓ pg.286*  
ARMAND TV\_Y 765 *Design by Giuseppe VIGANÓ pg.287*  
ASPEN EVO\_Y 740 *Design by Giuseppe VIGANÓ pg.288*  
ASPEN\_Y 740 *Design by Giuseppe VIGANÓ pg.289*  
BAKU\_Y 742 *Design by Giuseppe VIGANÓ pg.290*  
BEVERLY\_Y 748 *Design by Giuseppe IASPARRA pg.292*  
MINI BEVERLY\_Y 749 *Design by Giuseppe IASPARRA pg.293*  
CONCORD\_Y 788 *Design by Ben WU pg.294*  
COURBET\_Y 775 *Design by Giuseppe VIGANÓ pg.296*  
DO\_Y 782 *Design by Ben WU pg.298*  
GINZA BAR\_Y 760 *Design by Alessandro LA SPADA pg.299*  
GORDON\_Y 743 *Design by Giuseppe IASPARRA pg.300*  
GORDON WAVE\_Y 743 *Design by Giuseppe IASPARRA pg.301*  
GRANDEUR\_Y 745 *Design by Giuseppe VIGANÓ pg.302*  
GRANDEUR EVO\_Y 746 *Design by Giuseppe VIGANÓ pg.303*  
JULIAN\_Y 755 *Design by Giuseppe IASPARRA pg.304*  
KATE\_Y 757 *Design by Giuseppe IASPARRA pg.305*  
KEOPE\_Y 786 *Design by Giuseppe VIGANÓ pg.306*  
LADY\_Y 750 *Design by Giuseppe VIGANÓ pg.307*  
NEPTUNE\_Y 780 *Design by Giuseppe VIGANÓ pg.308*  
ORWELL\_Y 762 *Design by Giuseppe VIGANÓ pg.309*  
OSCAR\_Y 772 *Design by Giuseppe VIGANÓ pg.310*  
TERRANCE\_Y 778 *Design by Giuseppe VIGANÓ pg.312*  
VICKY\_Y 767 *Design by Giuseppe IASPARRA pg.311*

# MOBILI BAR

*Bar Cabinets / Мобили бар / 吧台柜*

**ALEXANDER\_Y 744** *Design by Giuseppe IASPARRA pg.314*

**GRANDELON\_Y 785** *Design by Gintautas KAZEMEKAS pg.315*

# LIBRERIE

*Bookcases / Книжные шкафы / 书柜*

**EMILY\_Y 735** *Design by Giuseppe VIGANÓ pg.316*

**ETRURIA\_Y 736** *Design by ALI pg.317*

**HARVARD EVO\_Y 710A** *Design by Giuseppe VIGANÓ pg.317*

**HENNESY\_Y 738** *Design by Giuseppe IASPARRA pg.316*

# SISTEMI MODULARI

*Modular systems / Модульные системы / 模块化系统*

**IANUS MIDDLE\_Y 500** *Design by Alessandro LA SPADA pg.244*

**WALLDRESS\_Y 515** *Design by Anna&Enrico CATTANEO pg.266*

# ARMAND

Design by Giuseppe VIGANÒ\_Y 765

pg. 150

● Mobile contenitore con antine e cassetti, gambe e struttura in legno nelle essenze: laccato lucido colori a campionario, Erable lucido/opaco, Eucalipto termotrattato lucido/opaco, Sycamore frisé lucido/opaco, Ebano lucido/opaco, Noce Canaletto lucido/opaco. Frontale cassetti rivestiti in pelle o cashmere Loro Piana Interiors a campionario oppure in legno come la struttura. Profilo della base e cornice frontale in metallo retificato nelle finiture: Nichel satinato, Brown sfumato lucido, oro Black Rose, oro chiaro lucido, oro Champagne opaco, cromato lucido, cromo nero lucido, bronzo satinato opaco, oro rosa lucido, oro rosa opaco. Finitura piano: specchio bronzo o fumé con bisellatura di mm 20, cristallo nero verniciato con bisellatura di mm 20, laccato lucido colori a campionario, Erable lucido/opaco, Eucalipto termotrattato lucido/opaco, Ebano lucido/opaco, Noce Canaletto lucido/opaco, Sycamore frisé lucido/opaco, marmo Bianco Carrara, marmo Imperial Brown, marmo Sahara Noir (finitura poliesteri), marmo Dover White, marmo Panda White, marmo Verde Guatemala, marmo Cortecchia, marmo Port Saint Laurent, marmo Rosso Levanto, marmo Bardiglio Nuvolato, marmo Elegant Brown, marmo Palissandro Oniciato, marmo Emperador Dark, marmo Silver Wave, marmo Agatha Black, marmo Frappuccino, marmo Calacatta, marmo Fusion Light, marmo Patagonia, marmo Explosion Blu, marmo Fusion Multicolor, marmo Quarzo Juliet. Maniglia in marmo a campionario o come il piano. Optional: sul retro sono presenti due strip led dimmerabili che illuminano la parte inferiore e superiore del mobile. L'accensione avviene tramite interruttore a sfioramento touch. L'effetto è un fascio di luce che illumina la parete.

● Cabinet with doors and drawers, legs and frame available in the following types of wood: glossy lacquered wood in range colours, glossy/matt Maple, glossy/matt heat-treated Eucalyptus, glossy/matt Sycamore frisé, glossy/matt Ebony, glossy/matt Canaletto walnut. Drawer fronts covered in leather or cashmere Loro Piana Interiors from the range or in the same type of wood as the frame. Profile of base and front cornice in ground metal in the finishes: Satin nickel, bright shaded brown, Black Rose gold, bright light gold, matt Champagne gold, bright chrome, bright black chrome, matt satin bronze, bright pink gold, matt pink gold. Top finish: bronze or smoky mirror with 20 mm bevel, black painted glass with 20 mm bevel, glossy lacquered wood in range colours, glossy/matt ebony, glossy/matt Canaletto walnut, glossy/matt Sucupira Luxury, White Carrara marble, Imperial Brown marble, Sahara Noir marble (polyester finish), Dover White marble, Panda White marble, Guatemala Green marble, Cortecchia marble, Port Saint Laurent marble, Red Levanto marble, Bardiglio Nuvolato marble, Elegant Brown marble, Shale Rosewood marble, Emperador Dark marble, Silver Wave marble, Agatha Black marble, Frappuccino marble, Calacatta marble, Fusion Light marble, Patagonia marble, Explosion Blu marble, Fusion Multicolor marble. Quarzo Juliet marble. Handle in marble from the range or like the top. On the back, two dimmable LED strips light the lower and upper part of the chest. They are turned on with a touch-sensitive switch. The effect is a strip of light that illuminates the wall.

● Шкаф с дверцами и ящиками, ножками и каркасом из древесины следующих пород: глянцевый лак в цветовой гамме по каталогу, глянцевый/матовый клен, глянцевый/матовый термообработанный эвкалипт, глянцевый/матовый сикомор фризе, глянцевое/матовое эбеновое дерево, глянцевый/матовый орех Canaletto. Фасад ящиков обтянут кожей или кашемиром Loro Piana Interiors по каталогу или выполнен из древесины, как каркас. Профиль основания и фронтальная рама из шлифованного металла со следующей отделкой: сатинированный никель, коричневый деграде глянец, Black Rose золото, глянцевое светлое золото, матовое золото оттенка Шампанского, глянцевый хром, глянцевый черный хром, матовая сатинированная бронза, глянцевое розовое золото, матовое розовое золото. Отделка столешницы: бронзовое или дымчатое зеркало со скосом 20 мм, черное окрашенное стекло со скосом 20 мм, глянцевый лак в цветовой гамме по каталогу, глянцевое/матовое эбеновое дерево, глянцевый/матовый орех Canaletto, глянцевый/матовый сикомор фризе, мрамор Bianco Carrara, мрамор Imperial Brown, мрамор Sahara Noir (полиэфирная отделка), мрамор Dover White, мрамор Panda White, мрамор Verde Guatemala, мрамор Cortecchia, мрамор Port Saint Laurent, мрамор Rosso Levanto, мрамор Bardiglio Nuvolato, мрамор Elegant Brown, мрамор Palissandro Oniciato, мрамор Emperador Dark, мрамор Silver Wave, мрамор Agatha Black, мрамор Frappuccino, мрамор Calacatta, мрамор Fusion Light, мрамор Patagonia, мрамор Explosion Blu, мрамор Fusion Multicolor, мрамор Quarzo Juliet. Ручка из мрамора по каталогу или как столешница. Сзади расположены две диммируемые светодиодные ленты для освещения нижней и верхней части изделия. Включение посредством сенсорного выключателя. Эффект светового луча, освещающего стену.

● 收纳矮柜，带柜门与抽屉，木质柜脚与结构可选：亮光烤漆（颜色依样本挑选）、亮光/哑光枫木、亮光/哑光热处理桉木、亮光/哑光西克莫槭木、亮光/哑光黑檀木、亮光/哑光卡纳莱托核桃木。抽屉正面面板可依样本挑选皮料或Loro Piana Interiors开士米羊绒覆面，或与结构相同的木质。金属材质的底座与正面边框以磨削工艺制成，饰面可选：缎面镀镍、亮光渐变棕、黑玫瑰金、亮光浅金、哑光香槟金、亮光镀铬、亮光镀黑铬、哑光缎面青铜、亮光玫瑰金、哑光玫瑰金。台面可选：磨斜边20mm青铜色或烟黑色镜面、磨斜边20mm黑色涂漆水晶、亮光烤漆（颜色依样本挑选）、亮光/哑光黑檀木、亮光/哑光卡纳莱托核桃木、亮光/哑光西克莫槭木、Bianco Carrara大理石、Imperial Brown大理石、Sahara Noir大理石（聚酯面漆）、Dover White大理石、Panda White大理石、Verde Guatemala大理石、Cortecchia大理石、Port Saint Laurent大理石、Rosso Levanto大理石、Bardiglio Nuvolato大理石、Elegant Brown大理石、Palissandro Oniciato大理石、Emperador Dark大理石、Silver Wave大理石、Agatha Black大理石、Frappuccino大理石、Calacatta大理石、Fusion Light大理石、Patagonia大理石、Explosion Blu大理石、Fusion Multicolor大理石、Quarzo Juliet大理石。把手的大理石，可依样本挑选或与台面相同。选购品：背后可加装两条可调光的led灯条，分别照亮柜子的上方与下方。照明光源通过碰触开关控制。墙面将获得灯带照明的效果。

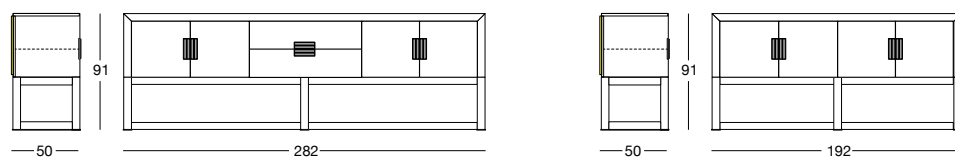

# ARMAND TV

Design by Giuseppe VIGANÒ\_Y 765

pg.156

● Mobile basso contenitore con antine e cassetti, gambe e struttura in legno nelle essenze: laccato lucido colori a campionario, Erable lucido/opaco, Eucalipto termotrattato lucido/opaco, Sycamore frisè lucido/opaco, Ebano lucido/opaco, Noce Canaletto lucido/opaco. Frontale cassetti rivestiti in pelle o cashmere Loro Piana Interiors a campionario oppure in legno come la struttura. Profilo della base e cornice frontale in metallo retificato nelle finiture: Nichel satinato, Brown sfumato lucido, oro chiaro lucido, oro Champagne opaco, cromato lucido, cromo nero lucido, bronzo satinato opaco, oro rosa lucido, oro rosa opaco, oro Black Rose. Finitura piano: specchio bronzo o fumè con bisellatura di mm 20, cristallo nero verniciato con bisellatura di mm 20, laccato lucido colori a campionario, Erable lucido/opaco, Eucalipto termotrattato lucido/opaco, Sycamore frisè lucido/opaco, Ebano lucido/opaco, Noce Canaletto lucido/opaco.- marmo Sahara Noir (finitura poliesteri), marmo Bianco Carrara, marmo Imperial Brown, marmo Dover White, marmo Panda White, marmo Verde Guatemala, marmo Cortecchia, marmo Port Saint Laurent, marmo Rosso Levanto, marmo Bardiglio Nuvolato, marmo Elegant Brown, marmo Palissandro Oniciato, marmo Emperador Dark, marmo Silver Wave, marmo Agatha Black, marmo Frappuccino, marmo Calacatta, marmo Fusion Light, marmo Patagonia, marmo Explosion Blu, marmo Fusion Multicolor, marmo Quarzo Juliet. Maniglia in marmo a campionario o come il piano. Optional: sul retro sono presenti due strip led dimmerabili che illuminano la parte inferiore e superiore del mobile. L'accensione avviene tramite interruttore a sfioramento touch. L'effetto è un fascio di luce che illumina la parete.

● Low cabinet with doors and drawers, legs and frame available in the following types of wood: glossy lacquered wood in range colours, glossy/matt Maple, glossy/matt heat-treated Eucalyptus, glossy/matt Sycamore frisè, glossy/matt Ebony, glossy/matt Canaletto walnut. Drawer fronts covered in leather or cashmere Loro Piana Interiors from the range or in the same type of wood as the frame. Profile of base and front cornice in ground metal in the finishes: Satin nickel, bright shaded brown, bright light gold, matt Champagne gold, bright chrome, bright black chrome, matt satin bronze, bright pink gold, matt pink gold, Black Rose gold. Top finish: bronze or smoky mirror with 20 mm bevel, black painted glass with 20 mm bevel, glossy lacquered wood in range colours, glossy/matt Maple, glossy/matt heat-treated Eucalyptus, glossy/matt Sycamore frisè, glossy/matt Ebony, glossy/matt Canaletto walnut.- Sahara Noir marble (polyester finish), White Carrara marble, Imperial Brown marble, Dover White marble, Panda White marble, Guatemala Green marble, Cortecchia marble, Port Saint Laurent marble, Red Levanto marble, Bardiglio Nuvolato marble, Elegant Brown marble, Shale Rosewood marble, Emperador Dark marble, Silver Wave marble, Agatha Black marble, Frappuccino marble, Calacatta marble, Fusion Light marble, Patagonia marble, Explosion Blu marble, Fusion Multicolor marble. Quarzo Juliet marble. Handle in marble from the range or like the top. On the back, two dimmable LED strips light the lower and upper part of the chest. They are turned on with a touch-sensitive switch. The effect is a strip of light that illuminates the wall.

● Низкий шкаф с дверцами и ящиками, ножками и каркасом из древесины следующих пород: глянцевый лак в цветовой гамме по каталогу, глянцевый/матовый клен, глянцевый/матовый термообработанный эвкалипт, глянцевый/матовый сикомор фризе, глянцевое/матовое эбеновое дерево, глянцевый/матовый орех Canaletto. Фасад ящиков обтянут кожей или кашемиром Loro Piana Interiors по каталогу или выполнен из древесины, как каркас. Профиль основания и фронтальная рама из шлифованного металла со следующей отделкой: сатиновый никель, глянцевое светлое золото, матовое золото оттенка Шампанского, глянцевый хром, глянцевый черный хром, матовая сатиновая бронза, глянцевое розовое золото, матовое розовое золото, Black Rose золото. Отделка столешницы: бронзовое или дымчатое зеркало со скосом 20 мм, черное окрашенное стекло со скосом 20 мм, глянцевый лак в цветовой гамме по каталогу, глянцевый/матовый клен, глянцевый/матовый термообработанный эвкалипт, глянцевый/матовый сикомор фризе, глянцевое/матовое эбеновое дерево, глянцевый/матовый орех Canaletto. Мрамор Sahara Noir (полиэфирная отделка), мрамор Bianco Carrara, мрамор Imperial Brown, мрамор Dover White, мрамор Panda White, мрамор Verde Guatemala, мрамор Cortecchia, мрамор Port Saint Laurent, мрамор Rosso Levanto, мрамор Bardiglio Nuvolato, мрамор Elegant Brown, мрамор Palissandro Oniciato, мрамор Emperador Dark, мрамор Silver Wave, мрамор Agatha Black, мрамор Frappuccino, мрамор Calacatta, мрамор Fusion Light, мрамор Patagonia, мрамор Explosion Blu, мрамор Fusion Multicolor, мрамор Quarzo Juliet. Ручка из мрамора по каталогу или как столешница. Дополнительно: сзади расположены две диммируемые светодиодные ленты для освещения нижней и верхней части изделия. Включение посредством сенсорного выключателя. Эффект светового луча, освещающего стену.

● 收纳矮柜，带柜门与抽屉，木质柜脚与结构可选：亮光烤漆（颜色依样本挑选）、亮光/哑光枫木、亮光/哑光热处理桉木、亮光/哑光西克莫槭木、亮光/哑光黑檀木、亮光/哑光卡纳莱托核桃木。抽屉正面板可依样本挑选皮料或Loro Piana Interiors开士米羊绒覆面，或与结构相同的木质。金属材质的底座与正面边框以磨削工艺制成，饰面可选：缎面镀镍、亮光渐变棕、亮光浅金、哑光香槟金、亮光镀铬、亮光镀黑铬、哑光缎面青铜、亮光玫瑰金、哑光玫瑰金、黑玫瑰金。台面可选：磨斜边20mm青铜色或烟黑色镜面、磨斜边20mm黑色涂漆水晶、亮光烤漆（颜色依样本挑选）、亮光/哑光枫木、亮光/哑光热处理桉木、亮光/哑光西克莫槭木、亮光/哑光黑檀木、亮光/哑光卡纳莱托核桃木、Sahara Noir大理石（聚酯面漆）、Bianco Carrara大理石、Imperial Brown大理石、Dover White大理石、Panda White大理石、Verde Guatemala大理石、Cortecchia大理石、Port Saint Laurent大理石、Rosso Levanto大理石、Bardiglio Nuvolato大理石、Elegant Brown大理石、Palissandro Oniciato大理石、Emperador Dark大理石、Silver Wave大理石、Agatha Black大理石、Frappuccino大理石、Calacatta大理石、Fusion Light大理石、Patagonia大理石、Explosion Blu大理石、Fusion Multicolor大理石、Quarzo Juliet大理石。把手的大理石，可依样本挑选或与台面相同。选购品：背后可加装两条可调光的led灯条，分别照亮柜子的上方与下方。照明光源通过碰触开关控制。墙面将获得灯带照明的效果。

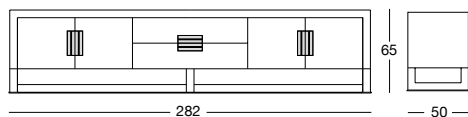

# ASPEN EVO

Design by Giuseppe VIGANÒ\_Y 740

pg. 178

● Mobile zona giorno con antine e cassetti in doppia versione. Variante con cassetti e vano passante / variante con antine e ribalta con vano centrale: struttura il legno in essenza: Erable lucido/opaco, Eucalipto termotrattato lucido/opaco, Ebano lucido/opaco, Sycamore frisè lucido/opaco, Radica di Noce lucida con piano in legno, marmo, cristallo o specchio, struttura rivestita in pelle (anche i fianchi) con piano in legno, marmo, cristallo o a specchio. Bordi in metallo rettificato nelle finiture: Nichel satinato, Brown sfumato lucido, oro Black Rose, oro rosa lucido, oro rosa opaco, oro chiaro lucido, oro Champagne opaco, cromato lucido, cromo nero lucido, bronzo satinato opaco.

● Living room unit with doors and drawers in double version. Version with drawers and container open on both ends / variation with doors and flap door with central compartment: structure entirely in wood in the finishes: - glossy/matt Maple, glossy/matt heat-treated Eucalyptus, Glossy/matt ebony, glossy/matt Sycamore frisè, glossy Walnut Burl Wood with top in wood, marble, crystal or mirror, structure entirely covered in leather (sides also) with top in wood, marble, crystal or mirror. Ground metal edges in the following finishes: Satin nickel, bright shaded brown, Black Rose gold, bright pink gold, matt pink gold, bright light gold, matt Champagne gold, bright chrome, bright black chrome, matt satined bronze.

● Шкаф для дневной зоны с дверцами и ящиками в двойной версии. Вариант с ящиками и сквозной нишей / Вариант с дверцами и откидной крышкой с центральной нишей: каркас полностью из дерева с отделкой шпоном: глянцевый лак в цветовой гамме по каталогу, глянцевый/матовый клен, глянцевый/матовый термообработанный эвкалипт, глянцевое/матовое эбеновое дерево, глянцевый/матовый сикомор фризе, глянцевое корневище ореха со столешницей из дерева, мрамора, стекла или зеркала, каркас полностью с кожаной обивкой (в том числе боковины) со столешницей из дерева, мрамора, стекла или зеркала. Кромки из шлифованного металла с отделкой: сатинированный никель, коричневый деграде глянец, Black Rose золото, глянцевое розовое золото, матовое розовое золото, глянцевое светлое золото, матовое золото оттенка Шампанского, глянцевый хром, глянцевый черный хром, матовая сатинированная бронза.

● 客厅柜带柜门门板与抽屉，推出两种版本。抽屉搭配开放格版本，或掀式柜门搭配中央开放格。木材结构，木质可选：亮光/哑光枫木、亮光/哑光热处理桉木、亮光/哑光黑檀木、亮光/哑光西克莫槭木、亮光胡桃木树榴，搭配台面：木质、大理石、水晶或镜面；结构外覆皮料（包括侧板），搭配台面：木质、大理石、水晶或镜面。金属边框采用磨砂工艺制成，饰面可选：缎面镀镍、亮光渐变棕、黑玫瑰金、亮光玫瑰金、哑光玫瑰金、亮光浅金、哑光香槟金、亮光镀铬、亮光镀黑铬、哑光缎面青铜。

Versione con vano passante / Version with display case / Версия со сквозной нишей

Struttura legno / Wood structure / Каркас из дерева

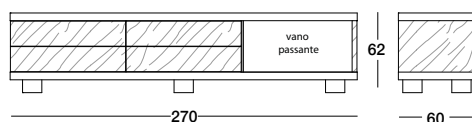

Struttura pelle / Leather structure / Каркас из кожи

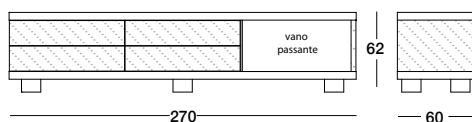

Versione con ribalta centrale / Version with central flap door / Версия с центральной откидной крышкой

Struttura legno / Wood structure / Каркас из дерева

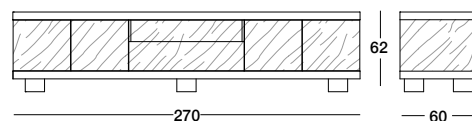

Struttura legno ribalta in pelle / Wood structure with flap door in leather / Каркас из дерева, откидная крышка из кожи

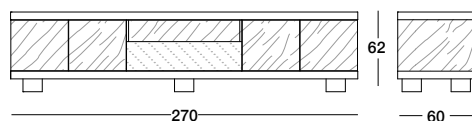

Struttura pelle / Leather structure / Каркас из кожи

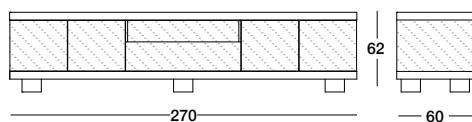

# ASPEN

Design by Giuseppe VIGANÒ\_Y 740

pg. 168

● Mobili zona giorno con ante e cassetti. Sottoelencate le versioni disponibili:

- A - Tutto in legno,
- B - Struttura in legno con piano in marmo o a specchio,
- C - Fianchi e piano in legno con parte frontale rivestita in pelle a campionario o in specchio,
- D - Tutto rivestito in pelle a campionario con piano in marmo, legno o specchio,
- E - Fianchi in legno, piano in marmo o specchio, con parte frontale rivestita in pelle a campionario o in specchio.

Bordi in metallo rettificato nelle finiture: Nichel satinato, Brown sfumato lucido, oro Black Rose, oro rosa lucido, oro rosa opaco, oro chiaro lucido, oro Champagne opaco, cromato lucido, cromo nero lucido, bronzo satinato opaco.

Essenze legno: laccato lucido colori a campionario, Erable lucido/opaco, Eucalipto termotrattato lucido/opaco, Sycamore frisé lucido/opaco, Ebano lucido/opaco, Noce Canaletto lucido/opaco. Marmi: marmo Bianco Carrara, marmo Imperial Brown, marmo Sahara Noir (finitura poliestere lucido e opaco), marmo Dover White, marmo Panda White, marmo Verde Guatemala, marmo Cortecchia, marmo Port Saint Laurent, marmo Rosso Levanto, marmo Bardiglio Nuvolato, marmo Elegant Brown, marmo Palissandro Oniciato, marmo Emperador Dark, marmo Silver Wave, marmo Agatha Black, marmo Frappuccino, marmo Calacatta, marmo Fusion Light, marmo Patagonia, marmo Explosion Blu, marmo Fusion Multicolor, marmo Quarzo Juliet, marmo Calcite Azul. Maniglie in marmo per la versione rivestita in pelle o legno, mentre apertura push-pull per la versione a specchio.

● Living room area cabinet with doors and drawers. The available versions are listed below:

- A - Solid wood,
  - B - Wooden frame with marble or mirror top,
  - C - Wooden sides and top with covered leather front from our range or with mirror,
  - D - Fully leather upholstered from our range with marble, wood or mirror top,
  - E - Wooden sides, marble or mirror top, with leather upholstered front from our range or mirror front.
- Ground metal edges in the following finishes: Satin nickel, bright shaded brown, Black Rose gold, bright pink gold, matt pink gold, bright light gold, matt Champagne gold, bright chrome, bright black chrome, matt satined bronze.

Wood: glossy lacquered wood in range colours, glossy/matt Maple, glossy/matt heat-treated Eucalyptus, glossy/matt Sycamore frisé, glossy/matt Ebony, glossy/matt Canaletto walnut. Marbles: White Carrara marble, Imperial Brown marble, Sahara Noir marble (glossy and matt polyester finish), Dover White marble, Panda White marble, Guatemala Green marble, Cortecchia marble, Port Saint Laurent marble, Red Levanto marble, Bardiglio Nuvolato marble, Elegant Brown marble, Shale Rosewood marble, Emperador Dark marble, Silver Wave marble, Agatha Black marble, Frappuccino marble, Calacatta marble, Fusion Light marble, Patagonia marble, Explosion Blue marble, Fusion Multicolor marble, Juliet Quartz marble, Calcite Azul marble. Marble handles for the leather or wood upholstered version, with push-pull opening for the mirror version.

● Шкаф для дневной зоны со створками и ящиками. Ниже перечислены предлагаемые варианты:

- A - Все из дерева,
- B - Каркас из дерева со столешницей из мрамора или из зеркала,
- C - Боковые части и столешница из дерева, передняя часть отделана кожей по каталогу, или из зеркала,
- D - Все обтянуто кожей по каталогу, столешница из мрамора, дерева или зеркала,
- E - Боковые части из дерева, столешница из мрамора или зеркала, передняя часть отделана кожей по каталогу, или из зеркала.

Кромки из шлифованного металла имеют следующую отделку: сатиновый никель, коричневый деграде глянец, Black Rose золото, гляцевое розовое золото, матовое розовое золото, гляцевое светлое золото, матовое золото оттенка Шампанского, гляцевый хром, гляцевый черный хром, матовая сатиновая бронза.

Дерево: гляцевый лак в цветовой гамме по каталогу, гляцевый/матовый клен, гляцевый/матовый термообработанный эвкалипт, гляцевый/матовый сикомор фризе, гляцевое/матовое эбеновое дерево, гляцевый/матовый орех Canaletto. Мрамор: мрамор Bianco Carrara, мрамор Imperial Brown, мрамор Sahara Noir (гляцевая и матовая полиэфирная отделка), мрамор Dover White, мрамор Panda White, мрамор Verde Guatemala, мрамор Cortecchia, мрамор Port Saint Laurent, мрамор Rosso Levanto, мрамор Bardiglio Nuvolato, мрамор Elegant Brown, мрамор Palissandro Oniciato, мрамор Emperador Dark, мрамор Silver Wave, мрамор Agatha Black, мрамор Frappuccino, мрамор Calacatta, мрамор Fusion Light, мрамор Patagonia, мрамор Explosion Blu, мрамор Fusion Multicolor, мрамор Quarzo Juliet, мрамор Calcite Azul. Мраморные ручки для версии из кожи или дерева, открывающаяся защелка для версии с зеркалом.

● 客厅柜，带柜门与抽屉。以下不同版本可供选择：

- A) 全木质；
  - B) 木质结构搭配大理石或镜面台面；
  - C) 木质侧板与台面，正面皮料覆面（依样本挑选）或镜面；
  - D) 全皮料覆面（依样本挑选），搭配大理石、木质或镜面台面；
  - E) 木质侧板，大理石或镜面台面，正面皮料覆面（依样本挑选）或镜面。
- 金属边框采用磨削工艺制成，饰面可选：缎面镀镍、亮光渐变棕、黑玫瑰金、亮光玫瑰金、哑光玫瑰金、亮光浅金、哑光香槟金、亮光镀铬、亮光镀黑铬、哑光缎面青铜。
- 木质可选：亮光烤漆（颜色依样本挑选）、亮光/哑光枫木、亮光/哑光热处理桉木、亮光/哑光西克莫槭木、亮光/哑光黑檀木、亮光/哑光卡纳莱托核桃木。大理石：Bianco Carrara大理石、Imperial Brown大理石、Sahara Noir大理石（亮光与哑光聚酯面漆）、Dover White大理石、Panda White大理石、Verde Guatemala大理石、Cortecchia大理石、Port Saint Laurent大理石、Rosso Levanto大理石、Bardiglio Nuvolato大理石、Elegant Brown大理石、Palissandro Oniciato大理石、Emperador Dark大理石、Silver Wave大理石、Agatha Black大理石、Frappuccino大理石、Calacatta大理石、Fusion Light大理石、Patagonia大理石、Explosion Blu大理石、Fusion Multicolor大理石、Quarzo Juliet大理石、Calcite Azul大理石。皮革或木材包覆版本，带大理石手柄，而镜面版本搭配按压式开启机制。

C/E. Struttura in legno, cassetti e ante in specchio, con piano in marmo/legno/specchio / Wood structure, mirror drawers and doors, top in marble/wood/mirror / Структура из дерева, ящики и створки из зеркала с поверхностью из мрамора/дерева/зеркала

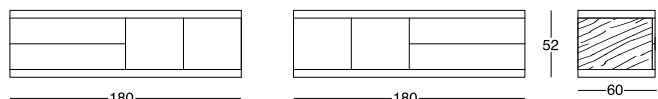
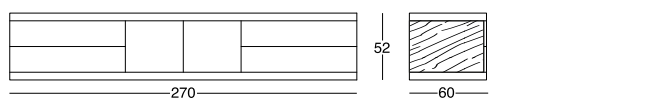

A/B. Tutto in legno con piano in marmo/legno/specchio / All in wood, top in marble/wood/mirror / Полностью из дерева с поверхностью из мрамора/дерева/зеркала

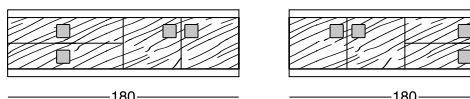
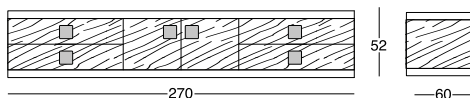

C/E. Struttura in legno, cassetti e ante rivestite in pelle, con piano in marmo/legno/specchio / Structure in wood, drawers and doors covered in leather, top in marble/wood/mirror / Структура из дерева, ящики и створки с обивкой из кожи, с поверхностью из мрамора/дерева/зеркала

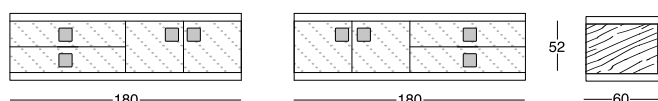
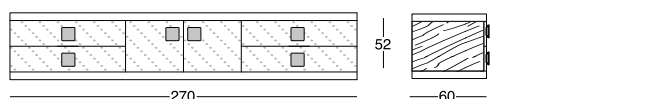

D. Tutto rivestito in pelle con piano in marmo/legno/specchio / Covered in leather with top in marble/wood/mirror / Полностью обитый кожей с поверхностью из мрамора/дерева/зеркала

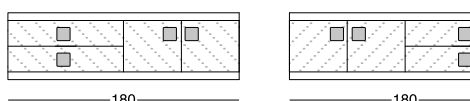
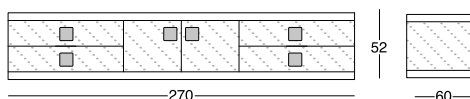

# BAKU

Design by Giuseppe VIGANÒ\_Y 742

● Mobili zona giorno con antine e cassetti. Sottoelencate le versioni disponibili:

- A - Tutto in legno,
- B - Struttura in legno con piano in marmo o a specchio,
- C - Fianchi e piano in legno con parte frontale rivestita in pelle a campionario o in specchio,
- D - Tutto rivestito in pelle a campionario con piano in marmo, legno o specchio,
- E - Fianchi in legno, piano in marmo o specchio, con parte frontale rivestita in pelle a campionario o in specchio.

Bordi in metallo rettificato nelle finiture: Nichel satinato, Brown sfumato lucido, oro Black Rose, oro rosa lucido, oro rosa opaco, oro chiaro lucido, oro Champagne opaco, cromato lucido, cromo nero lucido, bronzo satinato opaco.

Essenze legno: laccato lucido colori a campionario, Erable lucido/opaco, Eucalipto termotrattato lucido/opaco, Sycamore frisé lucido/opaco, Ebano lucido/opaco, Noce Canaletto lucido/opaco. Marmi: marmo Bianco Carrara, marmo Imperial Brown, marmo Sahara Noir (finitura poliestere lucido e opaco), marmo Dover White, marmo Panda White, marmo Verde Guatemala, marmo Cortecchia, marmo Port Saint Laurent, marmo Rosso Levanto, marmo Bardiglio Nuvolato, marmo Elegant Brown, marmo Palissandro Oniciato, marmo Emperador Dark, marmo Silver Wave, marmo Agatha Black, marmo Frappuccino, marmo Calacatta, marmo Fusion Light, marmo Patagonia, marmo Explosion Blu, marmo Fusion Multicolor, marmo Quarzo Juliet, marmo Calcite Azul. Maniglie in marmo, oppure apertura push-pull per la versione a specchio.

● Living room area cabinet with doors and drawers. The available versions are listed below:

- A - Solid wood,
  - B - Wooden frame with marble or mirror top,
  - C - Wooden sides and top with covered leather front from our range or with mirror,
  - D - Fully leather upholstered from our range with marble, wood or mirror top,
  - E - Wooden sides, marble or mirror top, with leather upholstered front from our range or mirror front.
- Ground metal edges in the following finishes: Satin nickel, bright shaded brown, Black Rose gold, bright pink gold, matt pink gold, bright light gold, matt Champagne gold, bright chrome, bright black chrome, matt satined bronze.

Wood: glossy lacquered wood in range colours, glossy/matt Maple, glossy/matt heat-treated Eucalyptus, glossy/matt Sycamore frisé, glossy/matt Ebony, glossy/matt Canaletto walnut. Marbles: White Carrara marble, Imperial Brown marble, Sahara Noir marble (glossy and matt polyester finish), Dover White marble, Panda White marble, Guatemala Green marble, Cortecchia marble, Port Saint Laurent marble, Red Levanto marble, Bardiglio Nuvolato marble, Elegant Brown marble, Shale Rosewood marble, Emperador Dark marble, Silver Wave marble, Agatha Black marble, Frappuccino marble, Calacatta marble, Fusion Light marble, Patagonia marble, Explosion Blue marble, Fusion Multicolor marble, Juliet Quartz marble, Calcite Azul marble. Marble handles or push-pull opening for the mirror version.

C/E Struttura in legno, cassetti e antine in specchio, con piano in marmo/legno/specchio /  
Wood structure, mirror drawers and doors, top in marble/wood/mirror /  
Структура из дерева, ящики и створки из зеркала с поверхностью из мрамора/дерева/зеркала

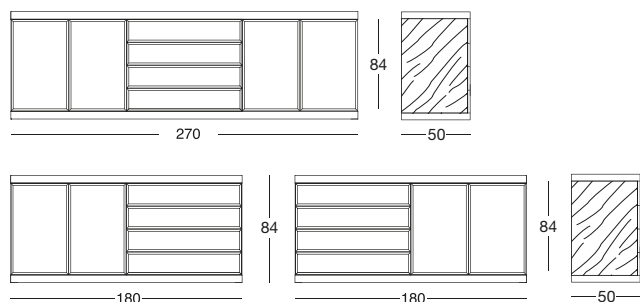

A/B Tutto in legno con piano in marmo/legno/specchio /  
All in wood, top in marble/wood/mirror /  
Полностью из дерева с поверхностью из мрамора/дерева/зеркала

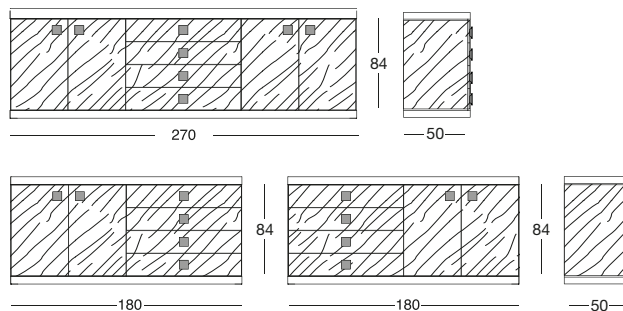

● Шкаф для дневной зоны со створками и ящиками. Ниже перечислены предлагаемые варианты:

A - Все из дерева,

B - Каркас из дерева со столешницей из мрамора или из зеркала,

C - Боковые части и столешница из дерева, передняя часть отделана кожей по каталогу, или из зеркала,

D - Все обтянуто кожей по каталогу, столешница из мрамора, дерева или зеркала,

E - Боковые части из дерева, столешница из мрамора или зеркала, передняя часть отделана кожей по каталогу, или из зеркала.

Кромки из шлифованного металла имеют следующую отделку: сатинированный никель, коричневый деграде глянец, Black Rose золото, глянцевое розовое золото, матовое розовое золото, глянцевое светлое золото, матовое золото оттенка Шампанского, глянцевый хром, глянцевый черный хром, матовая сатинированная бронза.

Дерево: глянцевый лак в цветовой гамме по каталогу, глянцевый/матовый клен, глянцевый/матовый термообработанный эвкалипт, глянцевый/матовый сикомор фризе, глянцевое/матовое эбеновое дерево, глянцевый/матовый орех Canaletto. Мрамор: мрамор Bianco Carrara, мрамор Imperial Brown, мрамор Sahara Noir (гляцевая и матовая полиэфирная отделка), мрамор Dover White, мрамор Panda White, мрамор Verde Guatemala, мрамор Cortecchia, мрамор Port Saint Laurent, мрамор Rosso Levanto, мрамор Bardiglio Nuvolato, мрамор Elegant Brown, мрамор Palissandro Oniciato, мрамор Emperador Dark, мрамор Silver Wave, мрамор Agatha Black, мрамор Frappuccino, мрамор Calacatta, мрамор Fusion Light, мрамор Patagonia, мрамор Explosion Blu, мрамор Fusion Multicolor, мрамор Quarzo Juliet, мрамор Calcite Azul. Мраморные ручки, защелка для зеркальной версии.

● 客厅柜，带柜门与抽屉。以下不同版本可供选择：

A) 全木质；

B) 木质结构搭配大理石或镜面台面；

C) 木质侧板与台面，正面皮料覆面（依样本挑选）或镜面；

D) 全皮料覆面（依样本挑选），搭配大理石、木质或镜面台面；

E) 木质侧板，大理石或镜面台面，正面皮料覆面（依样本挑选）或镜面。

金属边框采用磨削工艺制成，饰面可选：缎面镀镍、亮光渐变棕、黑玫瑰金、亮光玫瑰金、哑光玫瑰金、亮光浅金、哑光香槟金、亮光镀铬、亮光镀黑铬、哑光缎面青铜。

木质可选：亮光烤漆（颜色依样本挑选）、亮光/哑光枫木、亮光/哑光热处理桉木、亮光/哑光西克莫槭木、亮光/哑光黑檀木、亮光/哑光卡纳莱托核桃木。大理石：Bianco Carrara大理石、Imperial Brown大理石、Sahara Noir大理石（亮光与哑光聚酯面漆）、Dover White大理石、Panda White大理石、Verde Guatemala大理石、Cortecchia大理石、Port Saint Laurent大理石、Rosso Levanto大理石、Bardiglio Nuvolato大理石、Elegant Brown大理石、Palissandro Oniciato大理石、Emperador Dark大理石、Silver Wave大理石、Agatha Black大理石、Frappuccino大理石、Calacatta大理石、Fusion Light大理石、Patagonia大理石、Explosion Blu大理石、Fusion Multicolor大理石、Quarzo Juliet大理石、Calcite Azul大理石。皮料覆面版本带大理石把手，而镜面版本搭配按压式开启机制。

C/E. Struttura in legno, cassetti e antine rivestite in pelle, con piano in marmo/legno/specchio /  
Structure in wood, drawers and doors covered in leather, top in marble/wood/mirror /  
Структура из дерева, ящики и створки с обивкой из кожи, с поверхностью из мрамора/дерева/зеркала

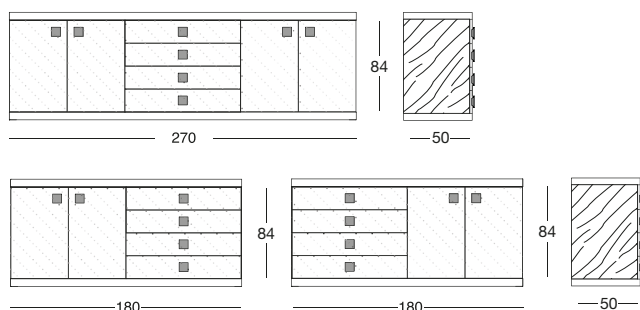

D. Tutto rivestito in pelle con piano in marmo/legno/specchio /  
Covered in leather with top in marble/wood/mirror /  
Полностью обитый кожей с поверхностью из мрамора/дерева/зеркала

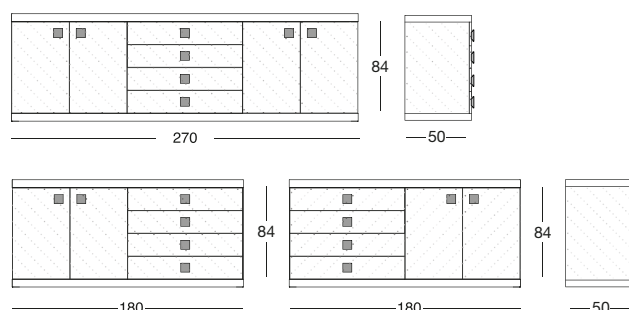

# BEVERLY

Design by Giuseppe IASPARRA\_Y 748

pg. 126

● Mobile bar tutto rivestito in pelle o cashmere Loro Piana Interiors a campionario. Finitura interna legno zebrano tinto scuro, mensole in vetro trasparente, specchio laserato con decoro illuminato, due cassetti e come optional mini cantinetta-frigo per vini. Il rivestimento delle ante effetto 3D con decoro "Diamond" o "Sequence" in rilievo è possibile solo in pelle P.3 Cat. Miami/SoftLeather/TecSuede. Finitura piano superiore: specchio bronzo o fumè 5 mm con bisellatura. Base e bordi in metallo rettificato nelle finiture: Nichel satinato, Brown sfumato lucido, oro Black Rose, oro chiaro lucido, oro Champagne opaco, cromato lucido, cromo nero lucido, bronzo satinato opaco, oro rosa lucido, oro rosa opaco.

● Bar unit fully covered in leather or cashmere from the Loro Piana Interiors catalogue. Dark stained zebrano wood internal finish, transparent glass shelves, lasered mirror with illuminated decoration, two drawers and an optional mini wine refrigerator. The 3D effect door covering with raised "Diamond" or "Sequence" decoration is only available in the P.3 Miami/SoftLeather/TecSuede range. Top surface finish: 5mm bronze or smoky bevelled mirror. Ground metal base and edges in the following finishes: Satin nickel, bright shaded brown, Black Rose gold, bright light gold, matt Champagne gold, bright chrome, bright black chrome, matt satin bronze, bright pink gold, matt pink gold.

● Барный шкаф, полностью обтянутый кожей или кашемиром Loro Piana Interiors по каталогу. Отделка внутренней поверхности - зебрано темного оттенка, полки выполнены из прозрачного стекла, зеркало с лазерной гравировкой с декором с подсветкой, два ящика и в качестве опции - дополнительный мини-холодильник для хранения вин. Отделка створок с трехмерным эффектом с рельефным декором "Diamond" или "Sequence" предлагается только из кожи кат. P.3 Miami/SoftLeather/TecSuede. Отделка столешницы: зеркало бронзовое или дымчатое 5 мм со скосом. Основание и кромки из шлифованного металла имеют следующую отделку: сатиновый никель, коричневый деграде глянец, Black Rose золото, глянцевое светлое золото, матовое золото оттенка Шампанского, глянцевый хром, глянцевый черный хром, матовая сатирированная бронза, глянцевое розовое золото, матовое розовое золото.

● 酒吧柜，完全皮料或Loro Piana Interiors开士米羊绒覆面，覆面依样本挑选。内侧饰面采用染暗色斑马木，透明玻璃层板，镜面搭配带照明的激光雕刻装饰纹，两格抽屉，以及依要求可定制加装一个迷你储酒冰柜。门板覆面带3D效果「Diamond」或「Sequence」浮雕装饰纹，仅可选用P.3类Miami / SoftLeather / TecSuede皮料。上层台面：带磨斜边青铜色或烟黑色5mm镜面。金属底座与边框采用磨削工艺制成，饰面可选：缎面镀镍、亮光渐变棕、黑玫瑰金、亮光浅金、哑光香槟金、亮光镀铬、亮光镀黑铬、哑光缎面青铜、亮光玫瑰金、哑光玫瑰金。

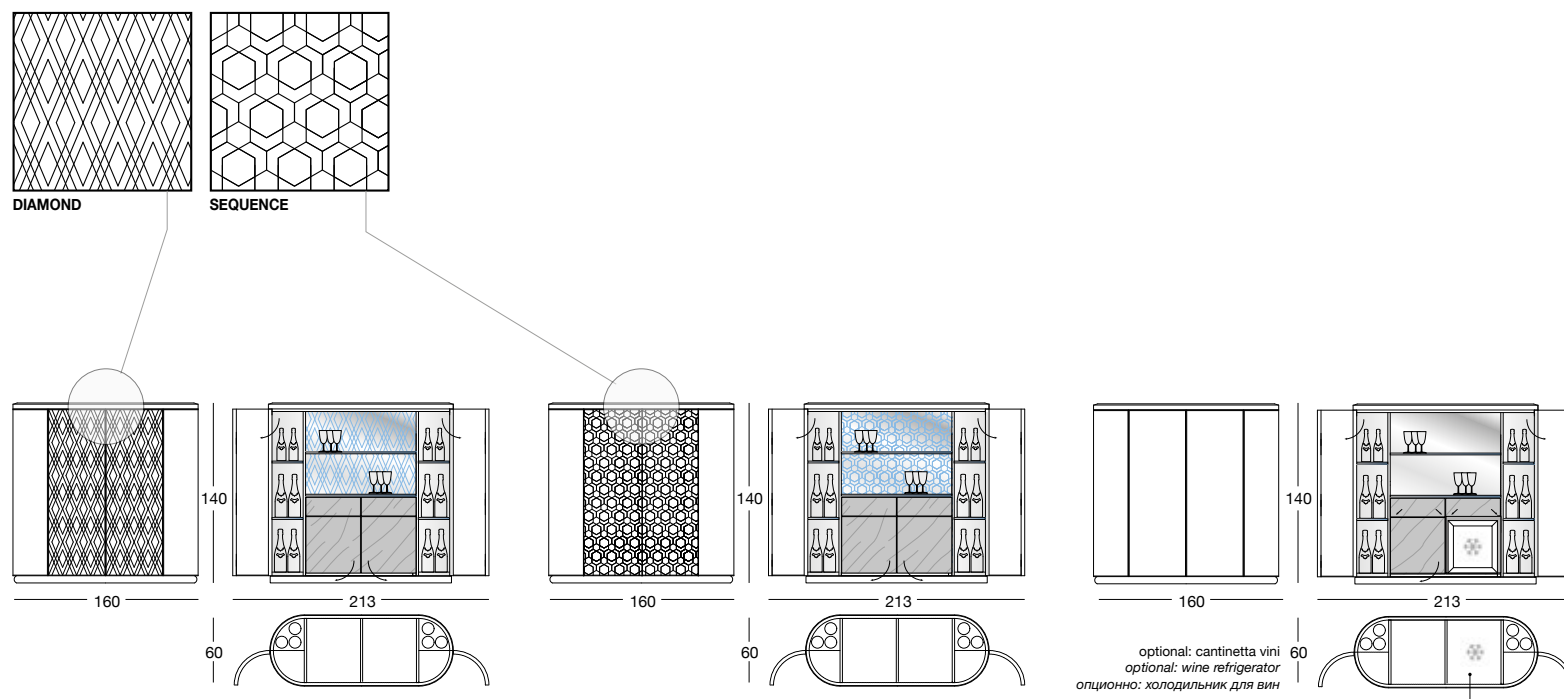

# MINI BEVERLY

Design by Giuseppe IASPARRA\_Y 749

pg. 132

● Piccolo mobile bar con base lavorata in metallo rettificato tagliato con laser a decoro "Sequence" e calandrato. Finitura base: Nichel satinato, Brown sfumato lucido, oro Black Rose, oro chiaro lucido, oro Champagne opaco, cromato lucido, cromo nero lucido, bronzo satinato opaco, oro rosa lucido, oro rosa opaco. Contenitore con antine tutto rivestito in pelle o cashmere Loro Piana Interiors a campionario. Maniglia in marmo a campionario. Finitura interna legno zebrano tinto scuro, mensole in vetro trasparente e specchio laserato con decoro illuminato. Il rivestimento delle ante effetto 3D con decoro "Diamond" o "Sequence" in rilievo è possibile solo in pelle P.3 Cat. Miami/SoftLeather/Suede/TecSuede. Finitura piani: specchio bronzo o fumè 5 mm con bisellatura.

● Minibar unit with ground metal base, laser cut with "Sequence" decoration and calendered. Base finish: Satin nickel, bright shaded brown, Black Rose gold, bright light gold, matt Champagne gold, bright chrome, bright black chrome, matt satin bronze, bright pink gold, matt pink gold. Bar unit fully covered in leather or cashmere from the Loro Piana Interiors catalogue. Handle in marble from the range. Dark stained zebrano wood internal finish, clear glass shelves, lasered mirror with illuminated decoration. The 3D effect door covering with raised "Diamond" or "Sequence" decoration is only available in the P.3 Cat. Miami/SoftLeather/Suede/TecSuede range. Top surface finish: 5mm bronze or smoky bevelled mirror.

● Маленький барный шкаф с основанием из шлифованного металла с вырезанным лазером декором "Sequence" и гнутого. Отделка основания: сатинированный никель, коричневый деграде глянец, Black Rose золото, глянцево светлое золото, матовое золото оттенка Шампанского, гляцевый хром, гляцевый черный хром, матовая сатинированная бронза, гляцевое розовое золото, матовое розовое золото. Шкаф с ящиками, полностью обтянутый кожей или кашемиром Loro Piana Interiors по каталогу. Ручка из мрамора по каталогу. Отделка внутренней поверхности - зебрано темного оттенка, полки выполнены из прозрачного стекла, зеркало с лазерной гравировкой с подсвеченным декором. Отделка створок с эффектом трехмерного изображения с рельефным декором "Diamond" или "Sequence" предлагается только из кожи кат. P.3 Cat. Miami/SoftLeather/Suede/TecSuede. Отделка столешниц: зеркало бронзовое или дымчатое 5 мм со скосом.

● 迷你酒吧柜，底座采用磨削工艺搭配激光切割「Sequence」装饰纹以及压延处理制成。底座饰面：缎面镀镍、亮光渐变棕、黑玫瑰金、亮光浅金、哑光香槟金、亮光镀铬、亮光镀黑铬、哑光缎面青铜、亮光玫瑰金、哑光玫瑰金。收纳柜，柜门完全皮料或Loro Piana Interiors开士米羊绒覆面，覆面依样本挑选。把手的大理石可依样本挑选。内侧饰面采用染暗色斑马木，透明玻璃层板，镜面搭配带照明的激光雕刻装饰纹。门板覆面带3D效果「Diamond」或「Sequence」浮雕装饰纹，仅可选用P.3类Miami / SoftLeather / Suede / TecSuede皮料。台面可选：磨斜边青铜色或烟黑色5mm镜面。

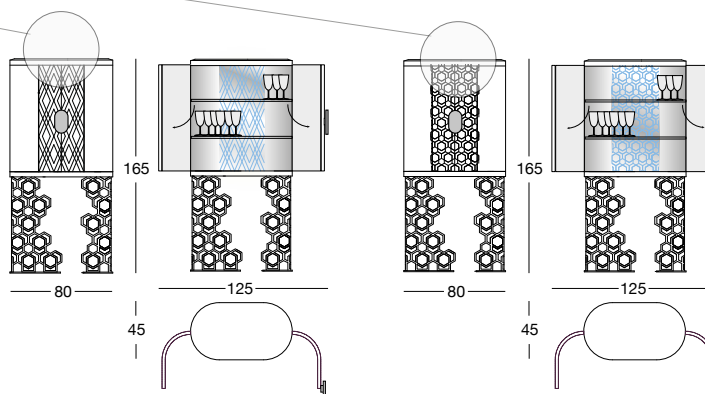
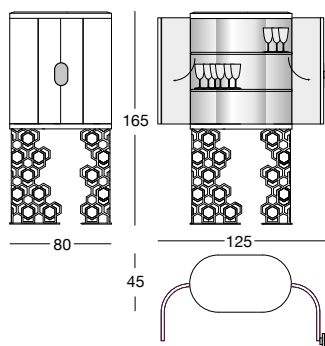
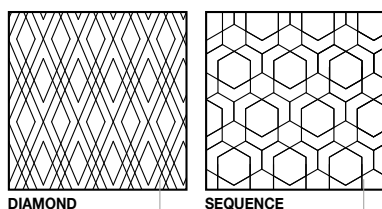

# CONCORD

Design by Ben WU\_Y 788

● Collezione di mobili per zona giorno disponibili in due altezze e due lunghezze e composti da un elemento contenitore con ante e cassetti. Sottoelencate le versioni disponibili:

A - Tutto in legno,

B - Tutto in pelle,

C - Struttura in legno con ante o cassetti in pelle,

D - Struttura in pelle con ante o cassetti in legno,

E - Struttura in legno con ante in marmo,

F - Struttura in pelle con ante in marmo.

La base che avvolge a "vaschetta" il contenitore è in metallo rettificato con taglio a laser nelle finiture: Nichel satinato, Brown sfumato lucido, oro Black Rose, oro chiaro lucido, oro Champagne opaco, cromato lucido, cromo nero lucido, bronzo satinato opaco, oro rosa lucido, oro rosa opaco. Il contenitore e le sue fasce sono rivestiti in pelle a campionario oppure in legno essenza: Erable lucido/opaco, Eucalip- to termotrattato lucido/opaco, Ebano lucido/opaco, Sycamore frisè lucido/opaco, laccato lucido colori a cam- pionario. Il piano è incassato nel contenitore e crea un incavo per la presa delle ante. Il piano è nelle finiture: specchio bronzo o fumè, marmo Bianco Carrara, marmo Imperial Brown, marmo Sahara Noir (fi- nitura poliestere lucido e opaco), marmo Dover White, marmo Panda White, marmo Verde Guatemala, marmo Cortecchia, marmo Port Saint Laurent, marmo Rosso Levante, marmo Bardiglio Nuvo-lato, marmo Elegant Brown, marmo Palissandro Oniciato, marmo Emperador Dark, marmo Silver Wave, marmo Agatha Black, marmo Frappuccino, marmo Calacatta, marmo Fusion Light, marmo Patagonia, mar- mo Explosion Blu, marmo Fusion Multicolor, marmo Quarzo Juliet; oppure in legno in essenza. Solo le ante possono es- sere in marmo sagomato, e la selezione è limitata per problemi strutturali del marmo stesso. Interni laccati opachi e mensole in vetro. Opzionale un cassetto interno porta posate. Il mobile è rifinito su tutti i lati, opzionale la versione con retro non rivestito.

● Collection of living room furniture available in two heights and two widths, and comprising a storage container unit with drawers and doors. The versions available are listed below:

A - Completely in wood,

B - Completely covered in leather,

C - Structure in wood with doors or drawers covered in leather,

D - Structure covered in leather with doors or drawers in wood,

E - Structure in wood with doors in marble,

F - Structure covered in leather with doors in marble.

The base that wraps around the container is in laser cut ground metal in the finishes: Satin nickel, Bright shaded brown, Black Rose gold, bright light gold, matt Champagne gold, bright chrome, bright black chrome, matt satined bronze, bright pink gold, matt pink gold. The container unit and its side boards are covered in leather from the catalogue or in wood: glossy/matt Maple, glossy/matt heat-treated Eucalyptus, glossy/matt Ebony, glossy/matt Sycamore frisè, Glossy lacquered wood in range colours. The top is recessed into the container structure and it creates a hollow where the doors are secured. The top comes in the finishes: bronze or smoky mirror, White Carrara marble, Imperial Brown marble, Sahara Noir marble (glossy and matt polyester finish), Dover White marble, Panda White marble, Guatemala Green marble, Cortecchia marble, Port Saint Laurent marble, Red Levante marble, Bardiglio Nuvolato marble, Elegant Brown marble, Shale Rosewood marble, Emperador Dark marble, Silver Wave marble, Agatha Black marble, Frappuccino marble, Calacatta marble, Fusion Light marble, Patagonia marble, Explosion Blue marble, Fusion Multicolor marble, Juliet Quartz marble; or in the wood finishes. Only the doors can be in shaped marble, and the selection is limited due to structural problems of the material. Matt lacquered interiors and glass shelves. Optional: internal flatware drawer. The piece is finished on all sides, but the version with the back unfinished is an option.

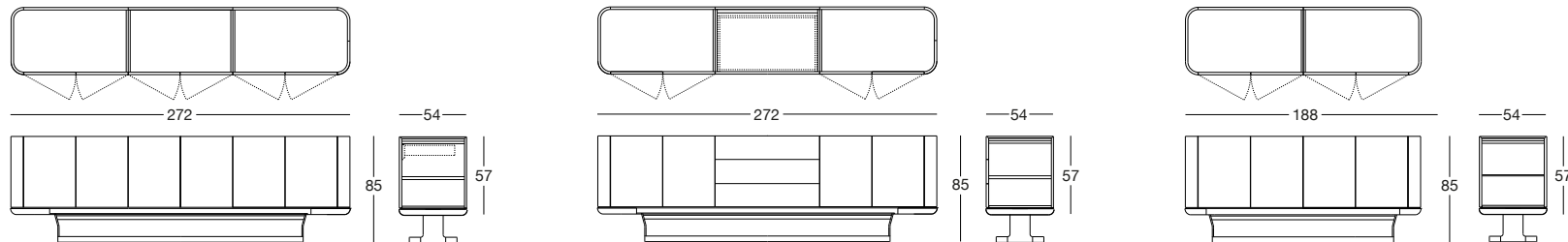

● Коллекция шкафов для гостиной предлагается двух размеров по высоте и двух размеров по длине и состоит из шкафа со створками и ящиками. Ниже перечислены предлагаемые варианты:

A - Полностью из дерева,

B - Полностью из кожи,

C - Деревянный каркас со створками или ящиками из кожи,

D - Кожаный каркас со створками или ящиками из дерева,

E - Деревянный каркас со створками из мрамора,

F - Кожаный каркас со створками из мрамора.

Основание, которое как «ванночка» охватывает шкаф, выполнено из шлифованного металла с лазерной резкой с отделкой: сатинированный никель, коричневый деграде глянец, золото Black Rose, глянцевое светлое золото, матовое золото оттенка Шампанского, глянцевый хром, глянцевый черный хром, матовая сатинированная бронза, глянцевое розовое золото, матовое розовое золото. Шкаф и его планки облицованы кожей по каталогу или деревом следующих пород: глянцевый/матовый клен, глянцевый/матовый термообработанный эвкалипт, глянцевое/матовое эбеновое дерево, глянцевый/матовый сикомор фризе, глянцевый лак в цветовой гамме по каталогу. Столешница встроена в шкаф и образует углубление для удерживания створок. Столешница с отделкой: бронзовое или дымчатое зеркало, мрамор Bianco Carrara, мрамор Imperial Brown, мрамор Sahara Noir (гляцевая и матовая полиэфирная отделка), мрамор Dover White, мрамор Panda White, мрамор Verde Guatemala, мрамор Cortecchia, мрамор Port Saint Laurent, мрамор Rosso Levanto, мрамор Bardiglio Nuvolato, мрамор Elegant Brown, мрамор Palissandro Oniciato, мрамор Emperador Dark, мрамор Silver Wave, мрамор Agatha Black, мрамор Frappuccino, мрамор Calacatta, мрамор Fusion Light, мрамор Patagonia, мрамор Explosion Blu, мрамор Fusion Multicolor, мрамор Quarzo Juliet или из дерева. Только створки могут выполняться из профилированного мрамора, выбор которого ограничен вследствие структурных проблем самого мрамора. Дополнительно может предусматриваться внутренний ящичек для столовых приборов. Изделие облицовано со всех сторон, дополнительно выпускается вариант с задней стенкой без облицовки.

●客厅柜系列，推出两种高度与长度，由带柜门收纳元素与抽屉组成。以下不同版本可供选择：

A) 全木质；

B) 全皮料；

C) 木质结构带柜门或皮料抽屉；

D) 皮料结构带柜门或木质抽屉；

E) 木质结构带大理石柜门；

F) 皮料结构带大理石柜门。

摆放容器的「盆状」底座，采用金属磨削工艺搭配激光切割制成，饰面可选：缎面镀镍、亮光渐变棕、黑玫瑰金、亮光浅金、哑光香槟金、亮光镀铬、亮光镀黑铬、哑光缎面青铜、亮光玫瑰金、哑光玫瑰金。容器与饰带以皮料覆面（依样本挑选）或木质：亮光/哑光枫木、亮光/哑光热处理桉木、亮光/哑光黑檀木、亮光/哑光西克莫槭木、亮光烤漆（颜色依样本挑选）。台面是嵌进容器中并形成内凹空间而成为柜门把手。台面可选：青铜色或烟黑色镜面、Bianco Carrara大理石、Imperial Brown, Sahara Noir大理石（亮光与哑光聚酯面漆）、Dover White大理石、Panda White大理石、Verde Guatemala大理石、Cortecchia大理石、Port Saint Laurent大理石、Rosso Levanto大理石、Bardiglio Nuvo-lato大理石、Elegant Brown大理石、Palissandro Oniciato大理石、Emperador Dark大理石、Silver Wave大理石、Agatha Black大理石、Frappuccino大理石、Calacatta大理石、Fusion Light大理石、Patagonia大理石、Explosion Blu大理石、Fusion Multicolor大理石、Quarzo Juliet大理石；或者木质。只有柜门可以采用带轮廓切割的大理石、选项会因大理石本身的结构问题而受到限制。内侧采用哑光烤漆，玻璃隔板。可另选购配备刀叉餐具架的内侧小抽屉。柜体的每一面都饰以精工饰面，也可选购背面无饰面的版本。

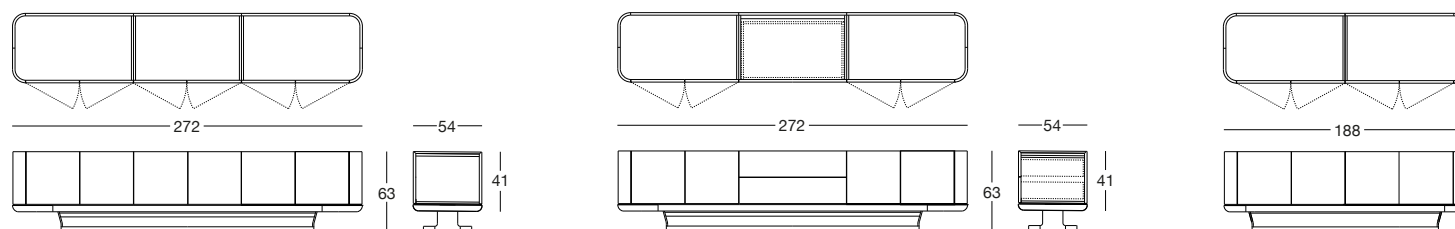

# COURBET

Design by Giuseppe VIGANÒ\_Y 775

● Mobile zona giorno con ante e cassetti e struttura rivestita in pelle a campionario o in legno essenza: Erable lucido/opaco, Eucalipto termotrattato lucido/opaco, Ebano lucido/opaco, Sycamore frisè lucido/opaco, Noce Canaletto lucido/opaco, Radica di Noce lucida. Bordi in metallo rettificato nelle finiture: Nichel satinato, Brown sfumato lucido, oro Black Rose, oro rosa lucido, oro rosa opaco, oro chiaro lucido, oro Champagne opaco, cromato lucido, cromo nero lucido, bronzo satinato opaco. L'elemento terminale curvo ha la struttura sempre e solo rivestita in pelle a campionario. Finiture piano: marmo Bianco Carrara, marmo Imperial Brown, marmo Sahara Noir (finitura poliestere lucido e opaco), marmo Dover White, marmo Panda White, marmo Verde Guatemala, marmo Corteccia, marmo Port Saint Laurent, marmo Rosso Levanto, marmo Bardiglio Nuvolato, marmo Elegant Brown, marmo Palissandro Oniciato, marmo Emperador Dark, marmo Silver Wave, marmo Agatha Black, marmo Frappuccino, marmo Calacatta, marmo Fusion Light, marmo Patagonia, marmo Explosion Blu, marmo Fusion Multicolor, marmo Quarzo Juliet. Oppure in legno in essenza. Aperture push-pull e interno verniciato bronzo. La base è composta da gambe in metallo verniciate color bronzo. L'interno dell'elemento terminale rotondo e dell'isola è laccato lucido color cipria ed è presente un vassoio rotante rivestito in pelle a campionario (abbinato alla struttura) e un punto luce a led ad accensione automatica.

● Living room unit with doors and drawers and structure upholstered in leathers from the catalogue or in wood in the finishes: Glossy/matt Ebony, glossy/matt Maple, glossy/matt heat-treated Eucalyptus, glossy/matt Sycamore frisè, glossy/matt Canaletto walnut, glossy Walnut Burl Wood. Ground metal edges in the following finishes: Satin nickel, bright shaded brown, Black Rose gold, bright pink gold, matt pink gold, bright light gold, matt Champagne gold, bright chrome, bright black chrome, matt satined bronze. The structure of the curved end element is available only covered in leather from the range. Top finishes: White Carrara marble, Imperial Brown marble, Sahara Noir marble (glossy and matt polyester finish), Dover White marble, Panda White marble, Guatemala Green marble, Corteccia marble, Port Saint Laurent marble, Red Levanto marble, Bardiglio Nuvolato marble, Elegant Brown marble, Shale Rosewood marble, Emperador Dark marble, Silver Wave marble, Agatha Black marble, Frappuccino marble, Calacatta marble, Fusion Light marble, Patagonia marble, Explosion Blue marble, Fusion Multicolor marble, Juliet Quartz marble. Or in wood veneering. Push-pull opening mechanisms and interiors painted bronze. The base is made up of metal legs painted bronze. The inside of the rounded end element and of the island is bright lacquered in powder colour, and there is a turning and revolving tray upholstered in leathers from the catalogue (matching the structure), and an automatic LED light.

Contenitori / Storage units / Шкафы для хранения

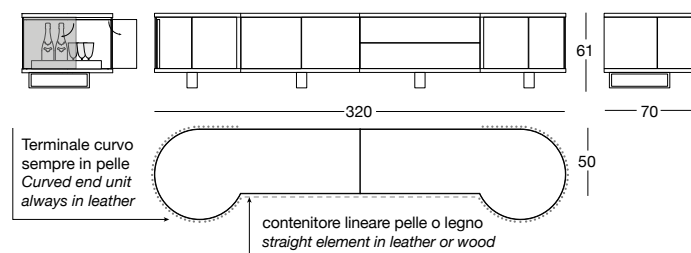

Isola / island unit / островная единица

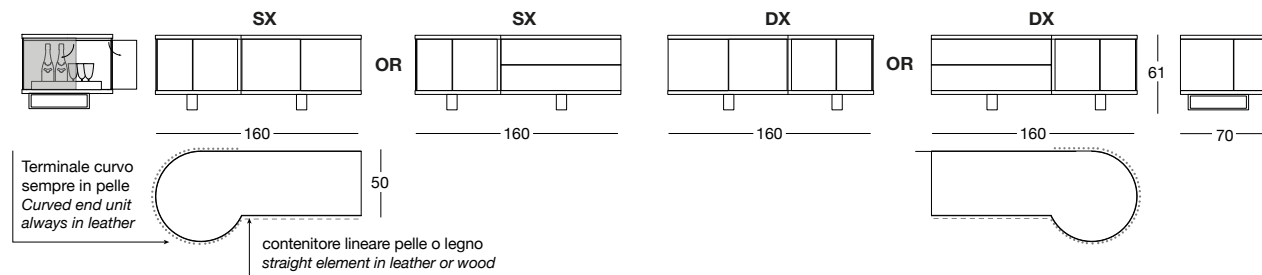
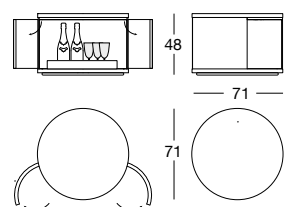

● Шкаф для дневной зоны с дверцами, ящиками и каркасом с обивкой кожей по каталогу или из дерева с отделкой шпоном: глянцевое/матовое эбеновое дерево, глянцевый/матовый клен, глянцевый/матовый термообработанный эвкалипт, глянцевый/матовый сикомор фризе, глянцевый/матовый орех Canaletto, глянцевое корневище ореха. Кромки из шлифованного металла с отделкой: сатирированный никель, коричневый деграде глянец, Black Rose золото, глянцевое розовое золото, матовое розовое золото, глянцевое светлое золото, матовое золото оттенка Шампанского, глянцевый хром, глянцевый черный хром, матовая сатирированная бронза. Изогнутый концевой элемент всегда имеет каркас только с обивкой кожей по каталогу. Отделка столешницы: мрамор Bianco Carrara, мрамор Imperial Brown, мрамор Sahara Noir (гляцевая и матовая полиэфирная отделка), мрамор Dover White, мрамор Panda White, мрамор Verde Guatemala, мрамор Cortecchia, мрамор Port Saint Laurent, мрамор Rosso Levanto, мрамор Bardiglio Nuvolato, мрамор Elegant Brown, мрамор Palissandro Oniciato, мрамор Emperador Dark, мрамор Silver Wave, мрамор Agatha Black, мрамор Frappuccino, мрамор Calacatta, мрамор Fusion Light, мрамор Patagonia, мрамор Explosion Blu, мрамор Fusion Multicolor, мрамор Quarzo Juliet. Или из дерева с отделкой шпоном. Механизм открытия push-pull и внутренняя часть, окрашенная в бронзовый цвет. Основание состоит из металлических ножек, окрашенных в бронзовый цвет. Внутренняя часть круглого концевой элемента и островного элемента с отделкой глянцевый лак пудрового цвета. Имеется поворотный поднос с кожаной обивкой по каталогу (в сочетании с каркасом) и светодиодный светильник с автоматическим включением.

● 客厅柜带柜门与抽屉，结构可选皮料覆面（依样本挑选）选或木质。木质可选：亮光/哑光枫木、亮光/哑光热处理桉木、亮光/哑光黑檀木、亮光/哑光西克莫槭木、亮光/哑光卡纳莱托核桃木、亮光胡桃木树榴。金属边框采用磨削工艺制成，饰面可选：缎面镀镍、亮光渐变棕、黑玫瑰金、亮光玫瑰金、哑光玫瑰金、亮光浅金、哑光香槟金、亮光镀铬、亮光镀黑铬、哑光缎面青铜。终端圆弧元素的结构仅提供皮料覆面的版本，皮料依样本挑选。台面可选：Bianco Carrara大理石、Imperial Brown大理石、Sahara Noir大理石（亮光与哑光聚酯面漆）、Dover White大理石、Panda White大理石、Verde Guatemala大理石、Cortecchia大理石、Port Saint Laurent大理石、Rosso Levanto大理石、Bardiglio Nuvolato大理石、Elegant Brown大理石、Palissandro Oniciato大理石、Emperador Dark大理石、Silver Wave大理石、Agatha Black大理石、Frappuccino大理石、Calacatta大理石、Fusion Light大理石、Patagonia大理石、Explosion Blu大理石、Fusion Multicolor大理石、Quarzo Juliet大理石。或者木质版本。按压式柜门，内部漆饰哑光青铜色。底座由金属柜脚组成，金属漆饰青铜色。终端圆弧元素与岛柜的内侧，采用亮光蜜粉色烤漆，配备旋转托盘与自动点亮的led灯照明。托盘皮料覆面可依样本挑选（与结构搭配成套）。

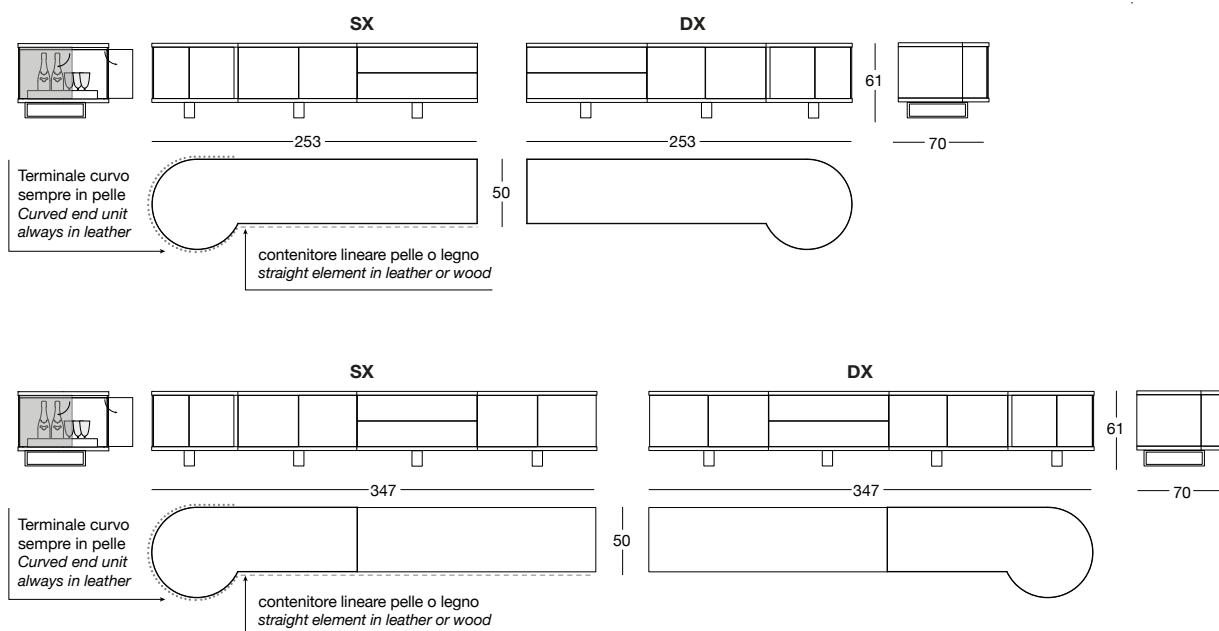

# DO

Design by Ben WU\_Y 782

pg. 42

● Mobile basso (2 ribalte e 2 cassetti) / Mobile alto (2 ante e 3 cassetti)

Mobile zona giorno con base in vetroresina a stampo manuale. Zoccolatura con bordo in metallo rettificato nelle finiture: Nichel satinato, Brown sfumato lucido, oro chiaro lucido, oro Champagne opaco, cromato lucido, cromo nero lucido, bronzo satinato opaco, oro rosa lucido, oro rosa opaco, oro Black Rose.

Struttura (in MDF spessore 40 mm) con particolare sagomatura rivestita in pelle a campionario.

Nella versione bassa, i contenitori laterali sono a ribalta con punto luce a led e la finitura interna è in legno essenza. Gli interni dei cassetti, invece, sono laccati color bronzo opaco con aperture push-pull.

Finiture piano: specchio bronzo o fumè, marmo Bianco Carrara, marmo Imperial Brown, marmo Portoro (diviso in 2 pz), marmo Sahara Noir (finitura poliestere), marmo Dover White, marmo Panda White, marmo Verde Guatemala, marmo Corteccia, marmo Port Saint Laurent, marmo Rosso Levante, marmo Bardiglio Nuvolato, marmo Elegant Brown, marmo Palissandro Oniciato, marmo Emperador Dark, marmo Silver Wave, marmo Agatha Black, marmo Frappuccino, marmo Calacatta, marmo Fusion Light, marmo Patagonia, marmo Explosion Blu, marmo Fusion Multicolor, marmo Quarzo Juliet.

Oppure in legno in essenza: Eralbe lucido/opaco, Eucalipto termotrattato lucido/opaco, Ebano lucido/opaco, Sycamore frisé lucido/opaco, Noce Canaletto lucido/opaco.

● Low cabinet (2 flap doors and 2 drawers) / High cabinet (2 doors and 3 drawers)

Living room cabinet with manually moulded glass fibre base. Ground metal baseboard and edges in the following finishes: Satin nickel, bright shaded brown, bright light gold, matt Champagne gold, bright chrome, bright black chrome, matt satin bronze, bright pink gold, matt pink gold, Black Rose gold.

Structure (in MDF th. 40 mm) with particular shape covered in leathers from the catalogue.

In the low version, the side cabinets have flap doors with LED lights and the internal finish in wood. Drawer interiors, instead, are painted matt bronze with push-pull openings.

Top finishes: bronze or smoky mirror, White Carrara marble, Imperial Brown marble, Portoro marble (divided into 2 pcs.), Sahara Noir marble (polyester finish), Dover White marble, Panda White marble, Guatemala Green marble, Corteccia marble, Port Saint Laurent marble, Red Levante marble, Bardiglio Nuvolato marble, Elegant Brown marble, Shale Rosewood marble, Emperador Dark marble, Silver Wave marble, Agatha Black marble, Frappuccino marble, Calacatta marble, Fusion Light marble, Patagonia marble, Explosion Blu marble, Fusion Multicolor marble, Juliet quartz marble.

Or in wood in the finishes: Glossy/matt Ebony, glossy/matt Maple, glossy/matt heat-treated Eucalyptus, glossy/matt Sycamore frisé, glossy/matt Canaletto walnut.

● Низкий шкаф (2 откидные створки и 2 ящика)/Высокий шкаф (2 створки и 3 ящика)

Шкаф для гостиной с основанием из стеклопластика ручной штамповки. Цоколь с кромкой из шлифованного металла с отделкой: сатиновый никель, коричневый деграде глянец, глянцевое светлое золото, матовое золото шампань, глянцевый хром, глянцевый черный хром, матовая сатиновая бронза, глянцевое розовое золото, матовое розовое золото, Black Rose золото.

Структура (из панели МДФ толщиной 40 мм) особого профиля с обивкой из кожи по каталогу.

Боковые емкости с откидными створками имеют светодиодное освещение и внутреннюю отделку из дерева следующих пород.

Внутренняя часть ящиков выполнена с матовым лаковым покрытием цвета бронзы с открытием "тяни-толкай".

Отделка столешницы: бронзовое или дымчатое зеркало, мрамор Bianco Carrara, мрамор Imperial Brown, мрамор Portoro (разделен на 2 части), мрамор Sahara Noir (полиэфирная отделка), мрамор Dover White, мрамор Panda White, мрамор Verde Guatemala, мрамор Corteccia, мрамор Port Saint Laurent, мрамор Rosso Levante, мрамор Bardiglio Nuvolato, мрамор Elegant Brown, мрамор Palissandro Oniciato, мрамор Emperador Dark, мрамор Silver Wave, мрамор Agatha Black, мрамор Frappuccino, мрамор Calacatta, мрамор Fusion Light, мрамор Patagonia, мрамор Explosion Blu, мрамор Fusion Multicolor, мрамор Quarzo Juliet.

Или из дерева с отделкой шпоном: глянцевый/матовый клен, глянцевый/матовый термообработанный эвкалипт, глянцевое/матовое эбеновое дерево, глянцевая/матовая Sycamore frisé, глянцевый/матовый орех Canaletto.

● 矮柜 (2片掀门与2格抽屉) / 高柜 (2片柜门与3格抽屉)

客厅柜，底座为手工模压玻璃纤维材质。底座的金属边框采用磨削工艺制成，饰面可选：缎光镀镍、亮光渐变棕、亮光浅金、哑光香槟金、亮光镀铬、亮光镀黑铬、哑光缎面青铜、亮光玫瑰金、哑光玫瑰金、黑玫瑰金。

结构采用40mm中密度纤维板制成，带独特轮廓造型，其覆面皮料依样本挑选。

侧边掀门收纳柜带led灯照明，内侧采用木质饰面。抽屉内侧则为哑光青铜色烤漆，带按压式开启机制。

台面可选：青铜色或烟黑色镜面、Bianco Carrara大理石、Imperial Brown大理石、Portoro大理石（分成2块）、Sahara Noir大理石（聚酯面漆）、Dover White大理石、Panda White大理石、Verde Guatemala大理石、Corteccia大理石、Port Saint Laurent大理石、Rosso Levante大理石、Bardiglio Nuvolato大理石、Elegant Brown大理石、Palissandro Oniciato大理石、Emperador Dark大理石、Silver Wave大理石、Agatha Black大理石、Frappuccino大理石、Calacatta大理石、Fusion Light大理石或者石、Patagonia大理石、Explosion Blu大理石、Fusion Multicolor大理石、Quarzo Juliet大理石。

或者，木质饰面可选：亮光/哑光枫木、亮光/哑光热处理橡木、亮光/哑光黑檀木、亮光/哑光西克莫槭木、亮光/哑光卡纳莱托核桃木。

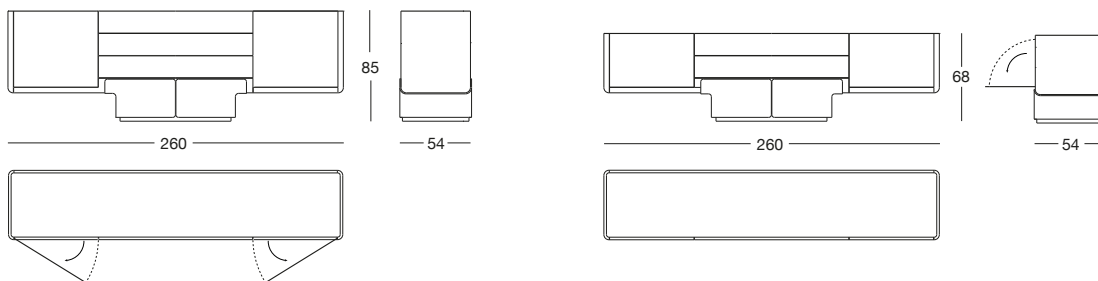

# GINZA BAR

Design by Alessandro LA SPADA\_Y 760

pg.90

● Mobile bar con la base in metallo, disponibile nelle seguenti finiture: Nichel satinato, Brown sfumato lucido, oro Black Rose, oro chiaro lucido, oro Champagne opaco, cromato lucido, cromo nero lucido, bronzo satinato opaco, oro rosa lucido, oro rosa opaco. Bicolore, su richiesta.

A - Versione contenitore tutto in legno Ebano lucido, Erable lucido, Eucalipto termotrattato lucido, Sycamore frisè lucido o Radica di Noce lucida con profili sagomati in metallo, nelle finiture della base, incassati nelle ante. Interno laccato lucido color cipria. In dotazione nel contenitore sono presenti un cassetto con frontale in metallo e un ripiano centrale in vetro temperato 8mm. Fondo in specchio neutro. Illuminazione con strip led dimmerabili. L'accensione avviene tramite interruttore a sfioramento touch. Maniglia in metallo coordinato. Top in specchio bronzo o fumè.

B - Versione contenitore tutto rivestito in pelle a campionario con profili sagomati in metallo, nelle finiture della base, incassati nelle ante. Interno laccato lucido color cipria. In dotazione nel contenitore sono presenti un cassetto con frontale in metallo e un ripiano centrale in vetro temperato 8mm. Fondo in specchio neutro. Illuminazione con strip led dimmerabili. L'accensione avviene tramite interruttore a sfioramento touch. Maniglia in metallo coordinato. Top in specchio bronzo o fumè.

C - Versione contenitore in vetro StopSol bronzo o fumè con decoro inciso sulle ante. Spalle laterali in specchio bisellato bronzo o fumè. Ante con bordo in metallo nella stessa finitura della base. In dotazione nel contenitore sono presenti un cassetto con frontale in metallo e un ripiano centrale in vetro temperato 8mm. Interno in essenza ebano lucido, Erable lucido, Eucalipto termotrattato lucido, Sycamore frisè lucido o Radica di Noce lucida e fondo in specchio neutro. Illuminazione strip led dimmerabili. L'accensione avviene tramite interruttore a sfioramento touch. Maniglia in metallo coordinato. Top in specchio bronzo o fumè.

● Bar unit with metal base, available in the following finishes: Satin nickel, bright shaded brown, Black Rose gold, bright light gold, matt Champagne gold, bright chrome, bright black chrome, matt satin bronze, bright pink gold, matt pink gold. Two-tone finish, upon request.

A - Cabinet version completely in wood in Glossy Ebony, glossy Maple, glossy heat-treated Eucalyptus, glossy Sycamore frisè or glossy Walnut Burl with shaped metal profiles in the same finish as the base, built into the doors. Interior lacquered in glossy powder colour. The cabinet is outfitted with a drawer with metal front and a central shelf in transparent tempered glass 8mm. Rear panel in neutral mirror. Lighting with dimmable LED strip. A touch switch turns the light on. Handle in coordinated metal. Top in bronze or smoky mirror.

B - Cabinet version completely covered in leather from the range, with shaped metal profiles in the same finish as the base, built into the doors. Interior lacquered in glossy powder colour. The cabinet is outfitted with a drawer with metal front and a central shelf in transparent tempered glass 8mm. Rear panel in neutral mirror. Lighting with dimmable LED strip. A touch switch turns the light on. Handle in coordinated metal. Top in bronze or smoky mirror.

C - Cabinet version in bronze or smoky StopSol glass with decoration etched on the doors. Side pieces in bronze or smoky bevelled mirror. Doors with edge in metal in the same finish as the base. The cabinet is outfitted with a drawer with metal front and a central shelf in transparent tempered glass 8mm. Interior in glossy ebony, glossy Maple, glossy heat-treated Eucalyptus, glossy Sycamore frisè or glossy Walnut Burl wood (from USA) and rear in neutral mirror. Lighting with dimmable LED strip. A touch switch turns the light on. Handle in coordinated metal. Top in bronze or smoky mirror.

● Барный шкаф с металлическим основанием, имеющим следующую отделку: сатиновый никель, коричневый деграде глянец, Black Rose золото, глянцево светлое золото, матовое золото оттенка Шампанского, гляцевый хром, гляцевый черный хром, матовая сатирированная бронза, гляцевое розовое золото, матовое розовое золото. Двухцветная отделка по запросу.

A - Версия с контейнером полностью из дерева с отделкой глянцево эбеновое дерево, гляцевый сикомор фризе, гляцевый клен, гляцевый термообработанный эвкалипт или гляцевое корневище ореха с фасонными металлическими профилями, имеющими отделку, как у основания, и утопленными в дверцах. Внутренняя поверхность с отделкой гляцевый лак пудрового цвета. Контейнер комплектуется ящиком с металлическим фасадом и центральной полкой из закаленного стекла 8 мм. Задняя панель из нейтрального зеркала. Освещение посредством диммируемых светодиодных лент. Включение посредством сенсорного выключателя. Ручка из металла в тон. Столешница из бронзового или дымчатого зеркала.

B - Версия с контейнером, полностью обтянутым кожей по каталогу, с фасонными металлическими профилями, имеющими отделку, как у основания, и утопленными в дверцах. Внутренняя поверхность с отделкой гляцевый лак пудрового цвета. Контейнер комплектуется ящиком с металлическим фасадом и центральной полкой из закаленного стекла 8 мм. Задняя панель из нейтрального зеркала. Освещение посредством диммируемых светодиодных лент. Включение посредством сенсорного выключателя. Ручка из металла в тон. Столешница из бронзового или дымчатого зеркала.

C - Версия с контейнером из бронзового или дымчатого стекла StopSol с выгравированным на дверцах декором. Боковые панели из бронзового или дымчатого скошенного зеркала. Дверцы с металлической кромкой с такой же отделкой, как у основания. Контейнер комплектуется ящиком с металлическим фасадом и центральной полкой из закаленного стекла 8 мм. Внутренняя поверхность из древесины с отделкой глянцево эбеновое дерево, гляцевый сикомор фризе, гляцевый клен, гляцевый термообработанный эвкалипт или гляцевое корневище ореха, задняя панель, нейтральное зеркало. Освещение посредством диммируемых светодиодных лент. Включение посредством сенсорного выключателя. Ручка из металла в тон. Столешница из бронзового или дымчатого зеркала.

● 酒吧柜带金属底座，金属可选以下饰面：缎面镀镍、亮光渐变棕、黑玫瑰金、亮光浅金、哑光香槟金、亮光镀铬、亮光镀黑铬、哑光缎面青铜、亮光玫瑰金、哑光玫瑰金。双色，依要求定制。

A) 全木质收纳柜，木质可选亮光黑檀木、亮光/哑光枫木、亮光/哑光热处理枝木、亮光/哑光西克莫榿木或亮光胡桃木树榴带轮廓造型金属边框，门板嵌饰的金属饰面与底座相同。内饰采用蜜粉色亮光烤漆。收纳格内部配备一个带金属面板的抽屉，以及一片8mm钢化玻璃中央隔板。无色镜面底板。可调光led灯条照明。照明光源通过碰触开关控制。成套搭配的金属把手。青铜色或烟熏色镜面台面。

B) 全皮料覆面收纳柜，皮料依样本挑选，门板上带金属嵌饰，嵌饰金属饰面与底座相同。内饰采用蜜粉色亮光烤漆。收纳格内部配备一个带金属面板的抽屉，以及一片8mm钢化玻璃中央隔板。无色镜面底板。可调光led灯条照明。照明光源通过碰触开关控制。成套搭配的金属把手。青铜色或烟熏色镜面台面。

C) StopSol青铜色或烟熏色玻璃收纳柜，门板上带雕刻嵌饰。青铜色或烟熏色磨斜边镜面侧板。柜门带金属边框，饰面与底座相同。收纳格内部配备一个带金属面板的抽屉，以及一片8mm钢化玻璃中央隔板。木质内侧：亮光黑檀木、亮光/哑光枫木、亮光/哑光热处理枝木、亮光/哑光西克莫榿木、光/哑光卡纳莱托核桃木或亮光胡桃木树榴。无色镜面底板。可调光led灯条照明。照明光源通过碰触开关控制。成套搭配的金属把手。青铜色或烟熏色镜面台面。

A\_Versione legno / Wood version / Деревянная версия

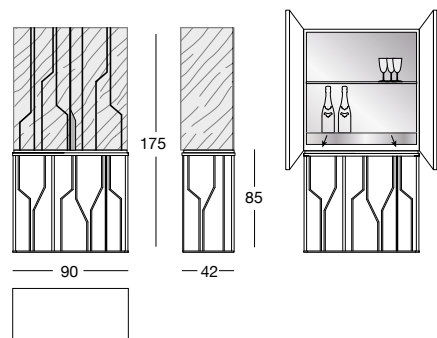

B\_Versione pelle / Leather version / Кожаная версия

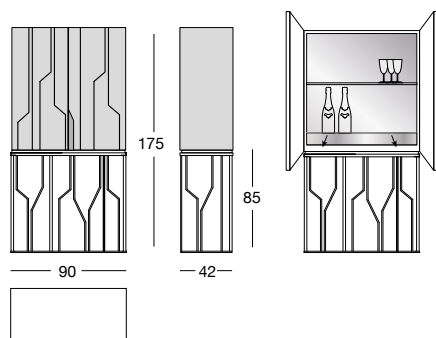

C\_Versione vetro / Glass version / Стеклянная версия

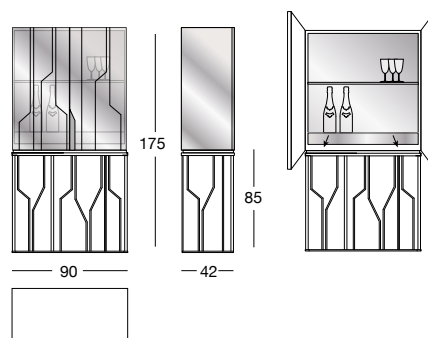

# GORDON

Design by Giuseppe IASPARRA\_Y 743

pg. 110

● Mobile zona giorno rivestito in pelle o cashmere Loro Piana Interiors a campionario. Finitura interna legno zebrano tinto scuro. Optional: possibilità di inserire sul piano un punto luce e vetro diffusore. Il rivestimento delle ante effetto 3D con decoro "Diamond" o "Sequence" in rilievo è possibile solo in pelle P.3 Cat. Miami/SoftLeather/Suede. Finitura piani: specchio bronzo o fumè 5 mm con bisellatura, Marmo spessore mm 20 con bisellatura di mm 20: marmo Bianco Carrara, marmo Imperial Brown, marmo Portoro (diviso in 2 pz), marmo Sahara Noir (finitura poliesteri), marmo Dover White, marmo Panda White, marmo Verde Guatemala, marmo Cortecchia, marmo Port Saint Laurent, marmo Rosso Levanto, marmo Bardiglio Nuvolato, marmo Elegant Brown, marmo Palissandro Oniciato, marmo Emperador Dark, marmo Silver Wave, marmo Agatha Black, marmo Frappuccino, marmo Calacatta, marmo Fusion Light, marmo Patagonia, marmo Explosion Blu, marmo Fusion Multicolor, marmo Quarzo Juliet. Base e bordi in metallo rettificato nelle finiture: Nichel satinato, Brown sfumato lucido, oro chiaro lucido, oro Champagne opaco, cromato lucido, cromo nero lucido, bronzo satinato opaco, oro rosa lucido, oro rosa opaco, oro Black Rose.

● Living room cabinet covered in leather or cashmere from the Loro Piana Interiors catalogue. Internal finish in dark stained zebrano wood. Optional: it is possible to insert a light with glass diffuser on the top. The 3D effect door covering with raised "Diamond" or "Sequence" decoration is only available in the P.3 Miami/SoftLeather/Suede range. Top surface finish: 5mm bronze or smoky bevelled mirror. 20mm marble with 20mm bevel: White Carrara marble, Imperial Brown marble, Portoro marble (divided into 2 pcs.), Sahara Noir marble (polyester finish), Dover White marble, Panda White marble, Guatemala Green marble, Cortecchia marble, Port Saint Laurent marble, Red Levanto marble, Bardiglio Nuvolato marble, Elegant Brown marble, Shale Rosewood marble, Emperador Dark marble, Silver Wave marble, Agatha Black marble, Frappuccino marble, Calacatta marble, Fusion Light marble, Patagonia marble, Explosion Blu marble, Fusion Multicolor marble, Juliet quartz marble. Ground metal base and edges in the following finishes: Satin nickel, bright shaded brown, bright light gold, matt Champagne gold, bright chrome, bright black chrome, matt satin bronze, bright pink gold, matt pink gold, Black Rose gold.

● Шкаф для дневной зоны, полностью обтянутый кожей или кашемиром Loro Piana Interiors по каталогу. Внутренняя отделка - зебрано темного оттенка. Опция: возможность установки только на столешнице светильника и светорассеивающего стекла. Отделка створок с эффектом трехмерного изображения с рельефным декором "Diamond" или "Sequence" предлагается только из кожи кат. P.3 Miami/SoftLeather/Suede. Отделка поверхностей: зеркало бронзовое или дымчатое 5 мм со скосом, мрамор толщиной 20 мм со скосом 20 мм: мрамор Bianco Carrara, мрамор Imperial Brown, мрамор Portoro (разделен на 2 части), мрамор Sahara Noir (полиэфирная отделка), мрамор Dover White, мрамор Panda White, мрамор Verde Guatemala, мрамор Cortecchia, мрамор Port Saint Laurent, мрамор Rosso Levanto, мрамор Bardiglio Nuvolato, мрамор Elegant Brown, мрамор Palissandro Oniciato, мрамор Emperador Dark, мрамор Silver Wave, мрамор Agatha Black, мрамор Frappuccino, мрамор Calacatta, мрамор Fusion Light, мрамор Patagonia, мрамор Explosion Blu, мрамор Fusion Multicolor, мрамор Quarzo Juliet. Основание и кромки из шлифованного металла имеют следующую отделку: сатиновый никель, коричневый деграде глянец, гляцевое светлое золото, матовое золото оттенка Шампанского, гляцевый хром, гляцевый черный хром, матовая сатиновая бронза, гляцевое розовое золото, матовое розовое золото, Black Rose золото.

● 客厅柜, 可依样本挑选皮料或Loro Piana Interiors开士米羊绒覆面。内侧采用染暗色斑马木饰面。选购品: 台面可镶嵌灯源与散光玻璃。门板覆面带3D效果「Diamond」或「Sequence」浮雕装饰纹, 仅可选用P.3类Miami/SoftLeather/Suede皮料。台面可选: 磨斜边青铜色或烟熏色5mm镜面、厚度20mm磨斜边20mm大理石: Bianco Carrara大理石、Imperial Brown大理石、Portoro大理石(分成两块)、Sahara Noir大理石(亮光与哑光聚酯面漆)、Dover White大理石、Panda White大理石、Verde Guatemala大理石、Cortecchia大理石、Port Saint Laurent大理石、Rosso Levanto大理石、Bardiglio Nuvolato大理石、Elegant Brown大理石、Palissandro Oniciato大理石、Emperador Dark大理石、Silver Wave大理石、Agatha Black大理石、Frappuccino大理石、Calacatta大理石、Fusion Light大理石、Patagonia大理石、Explosion Blu大理石、Fusion Multicolor大理石、Quarzo Juliet大理石。金属底座与边框采用磨削工艺制成, 饰面可选: 缎面镀镍、亮光渐变棕、亮光浅金、哑光香槟金、亮光镀铬、亮光镀黑铬、哑光缎面青铜、亮光玫瑰金、哑光玫瑰金、黑玫瑰金。

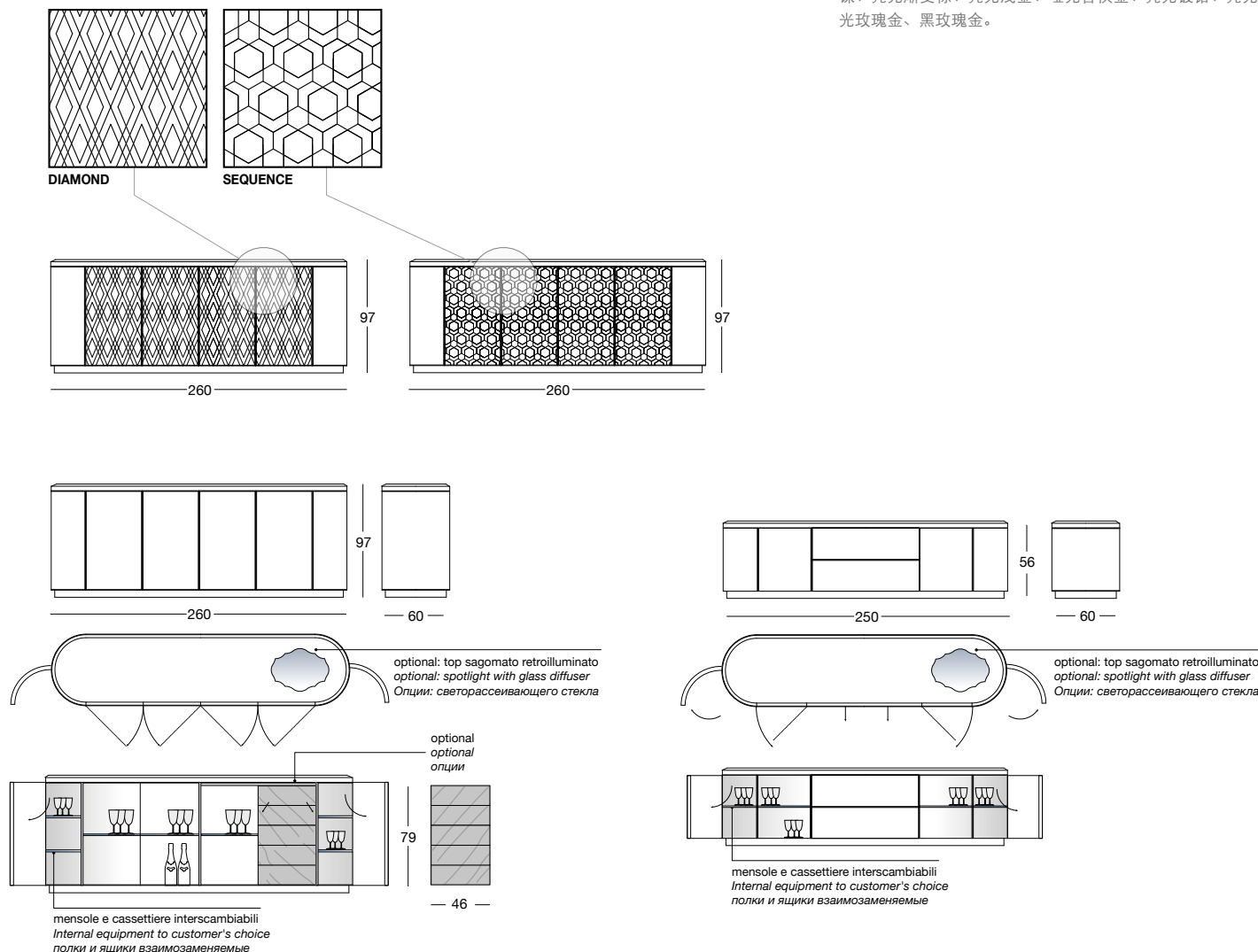

# GORDON WAVE

Design by Giuseppe IASPARRA\_Y 743

pg.118

● Mobile zona giorno con ante in massello Noce Canaletto scorniciato effetto onda tinto Macadamia. Fianchi curvi in pelle a campionario. Finitura interna legno zebrano tinto scuro. Optional: possibilità di inserire sul piano un punto luce e vetro diffusore. Finitura piani: specchio bronzo o fumè 5 mm con bisellatura, Marmo spessore mm 20 con bisellatura di mm 20: White Carrara marble, Imperial Brown marble, marmo Emperador Dark, marmo Verde Guatemala, marmo Bardiglio Nuvolato, marmo Palissandro Oniciato, marmo Silver Wave, marmo Agatha Black, marmo Calacatta, marmo Dover White, marmo Rosso Levanto, marmo Elegant Brown, marmo Frappuccino, marmo Corteccia, marmo Panda White, marmo Sahara Noir (finitura poliestere), marmo Port Saint Laurent, marmo Fusion Light, marmo Patagonia, marmo Explosion Blu, marmo Fusion Multicolor, marmo Quarzo Juliet, marmo Portoro (diviso in 2pz.). Base e bordi in metallo rettificato nelle finiture: Nichel satinato, Brown sfumato lucido, oro Black Rose, oro chiaro lucido, oro Champagne opaco, cromato lucido, cromo nero lucido, bronzo satinato opaco, oro rosa lucido, oro rosa opaco.

● Living room piece with solid Canaletto walnut doors framed with a wave effect in Macadamia stain. Curved sides in leather from the catalogue. Internal finish in dark stained zebrano wood. Optional: a glass diffuser with a luminaire can be fitted on the top. Top surface finish: 5 mm bronze or smoky bevelled mirror, 20mm marble with 20mm bevel: White Carrara marble, Imperial Brown marble, Emperador Dark marble, Guatemala Green marble, Bardiglio Nuvolato marble, Shale Rosewood marble, Silver Wave marble, Agatha Black marble, Calacatta marble, Dover White marble, Red Levanto marble, Elegant Brown marble, Frappuccino marble, Corteccia marble, Panda White marble, Sahara Noir marble (polyester finish), Port Saint Laurent marble, Fusion Light marble, Patagonia marble, Explosion Blue marble, Fusion Multicolor marble, Juliet Quartz marble, Portoro marble (divided into 2 pcs.). Ground metal base and edges in the following finishes: Satin nickel, bright shaded brown, Black Rose gold, bright light gold, matt Champagne gold, bright chrome, bright black chrome, matt satin bronze, bright pink gold, matt pink gold.

● Шкаф для дневной зоны со створками из профилированного массива ореха Canaletto с эффектом волны цвета макадами. Изогнутые бока обтянуты кожей по каталогу. Внутренняя отделка - окрашенное в темный цвет дерево зебрано. Дополнительно: возможность установки на столешницу световой точки с рассеивающим стеклом. Отделка столешниц: бронзовое или дымчатое зеркало 5 мм со скосом, мрамор толщиной 20 мм со скосом 20 мм: мрамор Bianco Carrara, мрамор Imperial Brown, мрамор Emperador Dark, мрамор Verde Guatemala, мрамор Bardiglio Nuvolato, мрамор Palissandro Oniciato, мрамор Silver Wave, мрамор Agatha Black, мрамор Calacatta, мрамор Dover White, мрамор Rosso Levanto, мрамор Elegant Brown, мрамор Frappuccino, мрамор Corteccia, мрамор Panda White, мрамор Sahara Noir (полиэфирная отделка), мрамор Port Saint Laurent, мрамор Fusion Light, мрамор Patagonia, мрамор Explosion Blu, мрамор Fusion Multicolor, мрамор Quarzo Juliet, мрамор Portoro (разделен на 2 части). Основание и края из шлифованного металла с отделкой: сатинированный никель, глянцевый коричневый деграде, золото Black Rose, глянцевое светлое золото, матовое золото шампань, глянцевый хром, глянцевый черный хром, матовая сатинированная бронза, глянцевое розовое золото, матовое розовое золото.

● 客厅柜，波纹效果无边框柜门，柜门采用染Macadamia色卡纳莱托核桃木实木制成。圆弧侧板的覆面皮料依样本挑选。内侧采用染暗色斑马木饰面。选购品：台面可镶嵌灯源与散光玻璃。台面可选：磨斜边青铜色或烟熏色5mm镜面、厚度20mm磨斜边20mm大理石：Bianco Carrara大理石、Imperial Brown大理石、Emperador Dark大理石、Verde Guatemala大理石、Bardiglio Nuvolato大理石、Palissandro Oniciato大理石、Silver Wave大理石、Agatha Black大理石、Calacatta大理石、Dover White大理石、Rosso Levanto大理石、Elegant Brown大理石、Frappuccino大理石、Corteccia大理石、Panda White大理石、Sahara Noir大理石（聚酯面漆）、Port Saint Laurent大理石、Fusion Light大理石、Patagonia大理石、Explosion Blu大理石、Fusion Multicolor大理石、Quarzo Juliet大理石、Portoro大理石（分成两块）。金属底座与边框采用磨削工艺制成，饰面可选：缎面镀镍、亮光渐变棕、黑玫瑰金、亮光浅金、哑光香槟金、亮光镀铬、亮光镀黑铬、哑光缎面青铜、亮光玫瑰金、哑光玫瑰金。

Technical notes

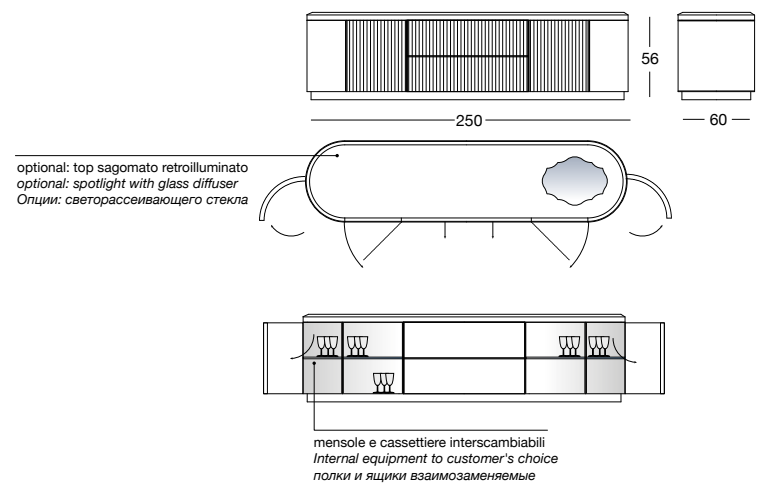
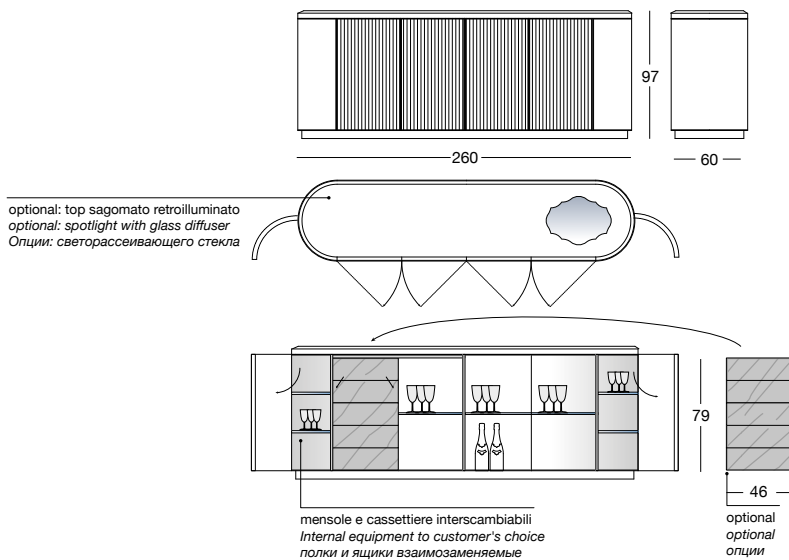

# GRANDEUR

Design by Giuseppe VIGANÒ\_Y 745

pg.228

● Mobile bar con ante contenitore rivestite esternamente in pelle o cashmere Loro Piana Interiors a campionario, ed internamente in raso trapuntato con bottoni "Swarovski" e ripiani in vetro trasparente. Finitura mobile contenitore e mobile interno a ribalta in: laccato lucido colori a campionario, Erable lucido/opaco, Eucalipto termotrattato lucido/opaco, Ebano lucido/opaco, Sycamore frisè lucido/opaco, Noce Canaletto lucido/opaco. Schienale interno del mobile in specchio illuminato con luce a led. Maniglia in marmo a campionario. Mensola in vetro trasparente o in alternativa, su richiesta è possibile inserire un frigorifero da LT. 40 con anta e ripiano in legno nelle finiture: laccato lucido colori a campionario, Erable lucido/opaco, Eucalipto termotrattato lucido/opaco, Ebano lucido/opaco, Sycamore frisè lucido/opaco, Noce Canaletto lucido/opaco. Base in metallo rettificato nelle finiture: Nichel satinato, Brown sfumato lucido, oro chiaro lucido, oro Champagne opaco, cromato lucido, cromo nero lucido, bronzo satinato opaco, oro rosa lucido, oro rosa opaco, oro Black Rose.

● Bar unit with doors covered externally in leather or cashmere from the Loro Piana Interiors catalogue and internally in quilted satin with "Swarovski" buttons. Shelves are in transparent glass. Finish of the storage unit and the interior of the flap door unit in: glossy lacquered wood in range colours, Glossy/matt Ebony, glossy/matt Maple, glossy/matt heat-treated Eucalyptus, glossy/matt Sycamore frisè, glossy/matt Canaletto walnut. Bottom of unit in mirror with led lighting system. Handle in marble from the range. On request, a 40 l refrigerator can be inserted, with door and shelf in wood in the finishes: glossy lacquered wood in range colours, Glossy/matt Ebony, glossy/matt Maple, glossy/matt heat-treated Eucalyptus, glossy/matt Sycamore frisè, glossy/matt Canaletto walnut. Base in ground metal in the finishes: Satin nickel, bright shaded brown, bright light gold, matt Champagne gold, bright chrome, bright black chrome, matt satin bronze, bright pink gold, matt pink gold, Black Rose gold.

● Барный шкаф со створками, обтянутыми снаружи кожей или кашемиром Loro Piana Interiors по каталогу, а внутри - стеганым атласом с пуговицами «Swarovski», и с полками из прозрачного стекла. Отделка шкафа-контейнера и откидного внутреннего шкафа: глянцевый лак в цветовой гамме по каталогу, глянцевый/матовый клен, глянцевый/матовый термообработанный эвкалипт, глянцевое/матовое эбеновое дерево, глянцевый/матовый сикомор фризе, глянцевый/матовый орех Canaletto. Задняя панель шкафа из зеркала со светодиодной подсветкой. Ручка из мрамора по каталогу. Полка из прозрачного стекла или, в качестве альтернативы, по заказу может быть установлен холодильник объемом 40 литров с дверцей и полкой из дерева с отделкой: глянцевый лак в цветовой гамме по каталогу, глянцевый/матовый клен, глянцевый/матовый термообработанный эвкалипт, глянцевое/матовое эбеновое дерево, глянцевый/матовый сикомор фризе, глянцевый/матовый орех Canaletto. Основание из шлифованного металла с отделкой: сатинированный никель, коричневый деграде глянец, глянцевое светлое золото, матовое золото оттенка Шампанского, глянцевый хром, глянцевый черный хром, матовая сатинированная бронза, глянцевое розовое золото, матовое розовое золото, Black Rose золото.

● 酒吧柜，柜门外侧皮料或Loro Piana Interiors开士米羊绒覆面，覆面依样本挑选，内侧缎面绗缝带「施华洛世奇」纽扣搭配透明玻璃层板。收纳柜与内侧掀式门板小柜的饰面可选：亮光烤漆（颜色依样本挑选）、亮光/哑光枫木、亮光/哑光热处理桉木、亮光/哑光黑檀木、亮光/哑光西克莫槭木、亮光/哑光卡纳莱托核桃木。内侧镜面背板带led灯照明。把手的大理石可依样本挑选。透明玻璃搁板，或者也可依要求定制加装40升冰箱，带木质门板与层板，木质饰面可选：亮光烤漆（颜色依样本挑选）、亮光/哑光枫木、亮光/哑光热处理桉木、亮光/哑光黑檀木、亮光/哑光西克莫槭木、亮光/哑光卡纳莱托核桃木。金属底座采用磨削工艺制成，饰面可选：缎面镀镍、亮光渐变棕、亮光浅金、哑光香槟金、亮光镀铬、亮光镀黑铬、哑光缎面青铜、亮光玫瑰金、哑光玫瑰金、黑玫瑰金。

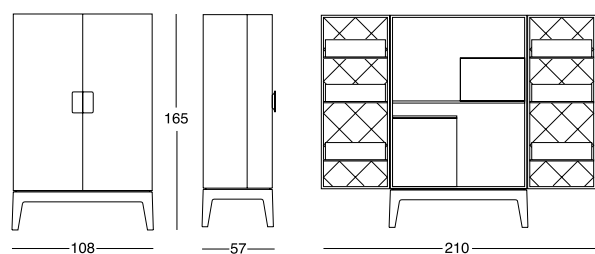

# GRANDEUR EVO

Design by Giuseppe VIGANÒ\_Y 746

pg.234

● Mobile alto in legno con ante rivestite in pelle a campionario ed interni rivestiti in raso o velluto trapuntato a rombo con bottoni "Swarovski". Ripiani in vetro trasparente, maniglie in cuoio. Mobile centrale con cassettiera a 6 cassetti con fondo in velluto. Vano a giorno con fondo in specchio illuminato con luce a led. Su richiesta è disponibile un supporto per versione porta scarpe. Finiture mobile: laccato lucido colori a campionario, Erable lucido/opaco, Eucalipto termotrattato lucido/opaco, Ebano lucido/opaco, Noce Canaletto lucido/opaco, Sycamore frisè lucido/opaco. Base in metallo rettificato nelle finiture: Nichel satinato, Brown sfumato lucido, oro chiaro lucido, oro Champagne opaco, cromato lucido, cromo nero lucido, bronzo satinato opaco, oro rosa lucido, oro rosa opaco, oro Black Rose.

● Tall unit in wood with doors, cabinet covered in leather from the catalogue and interiors are covered in satin or velvet, quilted in a diamond shaped pattern with Swarovski buttons. Shelves in transparent glass, handles in hide. Central unit with chest of 6 drawers lined with velvet. Open compartment with mirrored back panel lighted with a led. On request, a support for shoe storage is available. Cabinet finishes: glossy lacquered wood in range colours, glossy/matt Maple, glossy/matt heat-treated Eucalyptus, glossy/matt ebony, glossy/matt Canaletto walnut, glossy/matt Sycamore frisè. Ground metal base in the following finishes: Satin nickel, bright shaded brown, bright light gold, matt Champagne gold, bright chrome, bright black chrome, matt satin bronze, bright pink gold, matt pink gold, Black Rose gold.

● Высокий деревянный шкаф со створками, контейнером, обтянутым кожей согласно каталогу, и внутренними элементами, обтянутыми атласом или бархатом с прошивкой в виде ромба с пуговицами "Swarovski". Полки: прозрачное стекло, ручки: кожа. Центральный шкаф с тумбой с 6-ю выдвижными ящиками, дно обито бархатом. Открытая ниша с зеркальным основанием, со светодиодной подсветкой. По заказу предоставляется опора для версии обувной шкафа. Отделка шкафа: глянцевый лак в цветовой гамме по каталогу, глянцевый/матовый клен, глянцевый/матовый термообработанный эвкалипт, глянцевое/матовое эбеновое дерево, глянцевый/матовый сикомор фризе, глянцевый/матовый орех Canaletto. Основание из шлифованного металла имеет следующую отделку: сатиновый никель, коричневый деграде глянец, глянцевое светлое золото, матовое золото оттенка Шампанского, глянцевый хром, глянцевый черный хром, матовая сатиновая бронза, глянцевое розовое золото, матовое розовое золото, Black Rose золото.

● 木质高柜，门板皮料覆面（依样本挑选），内侧缎面或天鹅绒覆面带菱纹绗缝与「施华洛世奇」纽扣。透明玻璃层板，皮革把手。中央带6格抽屉柜，抽屉底板天鹅绒覆面。开放格镜面底板，带led灯照明。可依要求定制加装鞋架支撑件。柜体饰面：亮光烤漆（颜色依样本挑选）、亮光/哑光枫木、亮光/哑光热处理桉木、亮光/哑光黑檀木、亮光/哑光卡纳莱托核桃木、亮光/哑光西克莫槭木。金属底座采用磨削工艺制成，饰面可选：缎面镀镍、亮光渐变棕、亮光浅金、哑光香槟金、亮光镀铬、亮光镀黑铬、哑光缎面青铜、亮光玫瑰金、哑光玫瑰金、黑玫瑰金。

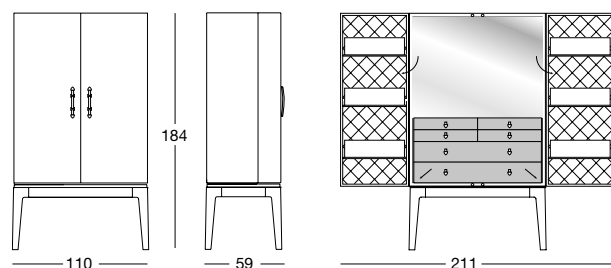

# JULIAN

Design by Giuseppe IASPARRA\_Y 755

pg. 192

● Mobile basso con ante in legno nelle essenze: Erable lucido/opaco, Eucalipto termotrattato lucido/opaco, Ebano lucido/opaco, Noce Canaletto lucido/opaco, Sycamore frisè lucido/opaco. Fianchi curvi laterali rivestiti in pelle a campionario. Piano sagomato nelle finiture: ebano opaco con intarsio, Marmo spessore mm 20 con bordo arrotondato a mezzo toro: marmo Bianco Carrara, marmo Imperial Brown, marmo Sahara Noir (finitura poliestere), marmo Dover White, marmo Panda White, marmo Verde Guatemala, marmo Cortecchia, marmo Port Saint Laurent, marmo Rosso Levanto, marmo Bardiglio Nuvolato, marmo Elegant Brown, marmo Palissandro Oniciato, marmo Emperador Dark, marmo Silver Wave, marmo Agatha Black, marmo Frappuccino, marmo Calacatta, marmo Fusion Light, marmo Patagonia, marmo Explosion Blu, marmo Fusion Multicolor, marmo Quarzo Juliet. Bordo in metallo nelle stesse finiture delle gambe o rivestito in pelle categoria a campionario. Gambe in metallo nelle finiture: Nichel satinato, Brown sfumato lucido, oro chiaro lucido, oro Champagne opaco, cromato lucido, cromo nero lucido, bronzo satinato opaco, oro rosa lucido, oro rosa opaco, oro Black Rose. Maniglie in metallo scanalato.

● Low cabinet with wood structure in the finishes: glossy/matt Maple, glossy/matt heat-treated Eucalyptus, glossy/matt ebony, glossy/matt Canaletto walnut, glossy/matt Sycamore frisè. Curved sides covered in leather as in our sample set. Shaped top in the finishes: matt ebony with inlay, Marble 20 mm thickness with half-bullnose rounded edge: White Carrara marble, Imperial Brown marble, Sahara Noir marble (polyester finish), Dover White marble, Panda White marble, Guatemala Green marble, Cortecchia marble, Port Saint Laurent marble, Red Levanto marble, Bardiglio Nuvolato marble, Elegant Brown marble, Shale Rosewood marble, Emperador Dark marble, Silver Wave marble, Agatha Black marble, Frappuccino marble, Calacatta marble, Fusion Light marble, Patagonia marble, Explosion Blu marble, Fusion Multicolor marble, Juliet quartz marble. Edge in metal in the same finish as the legs or covered in leather as in our sample set. Legs in metal in the finishes: Satin nickel, bright shaded brown, bright light gold, matt Champagne gold, bright chrome, bright black chrome, matt satin bronze, bright pink gold, matt pink gold, Black Rose gold. Grooved metal handles.

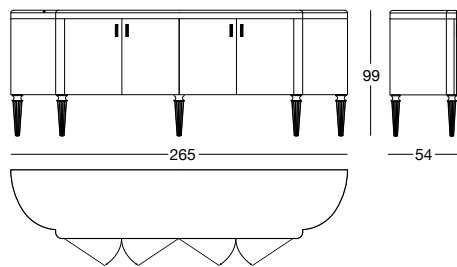

● Низкий шкаф с деревянными створками со следующей отделкой: глянцевый/матовый клен, глянцевый/матовый термообработанный эвкалипт, глянцевое/матовое эбеновое дерево, глянцевый/матовый сикомор фризе, глянцевый/матовый орех Canaletto. Гнутые боковые стороны обтянуты кожей по каталогу. Профилированная столешница имеет следующую отделку: матовое эбеновое дерево с интарсией, мрамор толщиной 20 мм с полукруглой кромкой: мрамор Bianco Carrara, мрамор Imperial Brown, мрамор Sahara Noir (полиэфирная отделка), мрамор Dover White, мрамор Panda White, мрамор Verde Guatemala, мрамор Cortecchia, мрамор Port Saint Laurent, мрамор Rosso Levanto, мрамор Bardiglio Nuvolato, мрамор Elegant Brown, мрамор Palissandro Oniciato, мрамор Emperador Dark, мрамор Silver Wave, мрамор Agatha Black, мрамор Frappuccino, мрамор Calacatta, мрамор Fusion Light, мрамор Patagonia, мрамор Explosion Blu, мрамор Fusion Multicolor, мрамор Quarzo Juliet. Металлическая кромка имеет такую же отделку, как у ножек, или обтянута кожей по каталогу. Ножки выполнены из металла со следующей отделкой: сатинированный никель, коричневый деграде глянец, глянцевое светлое золото, матовое золото оттенка Шампанского, глянцевый хром, глянцевый черный хром, матовая сатинированная бронза, глянцевое розовое золото, матовое розовое золото, Black Rose золото. Ручки из рифленого металла.

● 矮柜，带木质门板，木质可选：亮光/哑光枫木、亮光/哑光热处理桉木、亮光/哑光黑檀木、亮光/哑光卡纳莱托核桃木、亮光/哑光西克莫槭木。圆弧侧板皮料覆面，覆面依样本挑选。台面带轮廓造型，饰面可选：哑光黑檀木带雕刻嵌饰、厚度20mm半圆磨边大理石：Bianco Carrara大理石、Imperial Brown大理石、Sahara Noir大理石、（聚酯面漆）Dover White大理石、Panda White大理石、Verde Guatemala大理石、Cortecchia大理石、Port Saint Laurent大理石、Rosso Levanto大理石、Bardiglio Nuvolato大理石、Elegant Brown大理石、Palissandro Oniciato大理石、Emperador Dark大理石、Silver Wave大理石、Agatha Black大理石、Frappuccino大理石、Calacatta大理石、Fusion Light大理石、Patagonia大理石、Explosion Blu大理石、Fusion Multicolor大理石、Quarzo Juliet大理石。金属边框的饰面与柜脚相同，或依样本挑选皮料覆面。金属柜脚，其饰面可选：缎面镀镍、亮光渐变棕、亮光浅金、哑光香槟金、亮光镀铬、亮光镀黑铬、哑光缎面青铜、亮光玫瑰金、哑光玫瑰金、黑玫瑰金。

# KATE

Design by Giuseppe IASPARRA\_Y 757

pg. 196

● Mobile alto con struttura interna in legno nelle essenze: Erable lucido/opaco, Eucalipto termotrattato lucido/opaco, Ebano lucido/opaco, Noce Canaletto lucido/opaco, Sycamore frisè lucido/opaco, Piano sagomato in legno nelle finiture come la struttura. Fianchi curvi laterali rivestiti in pelle a campionario. Ante in vetro temperato StopSol bronzo o fumè. Maniglie in metallo scanalato. Gambe in metallo nelle finiture: Nichel satinato, Brown sfumato lucido, oro chiaro lucido, oro Champagne opaco, cromato lucido, cromo nero lucido, bronzo satinato opaco, oro rosa lucido, oro rosa opaco, oro Black Rose. Bordo in metallo nelle stesse finiture delle gambe.

● Tall cabinet with internal wood structure in the finishes: glossy/matt Maple, glossy/matt heat-treated Eucalyptus, glossy/matt ebony, glossy/matt Sycamore frisè, glossy/matt Canaletto walnut. Shaped top in the same finish as the structure. Curved sides covered in leather as in our sample set. Doors in tempered bronze or smoky StopSol glass. Grooved metal handles. Legs in metal in the finishes: Satin nickel, bright shaded brown, bright light gold, matt Champagne gold, bright chrome, bright black chrome, matt satin bronze, bright pink gold, matt pink gold, Black Rose gold. Edge in metal in the same finish as the legs.

● Высокий шкаф с деревянным внутренним каркасом со следующей отделкой: глянцевый/матовый клен, глянцевый/матовый термообработанный эвкалипт, глянцевое/матовое эбеновое дерево, глянцевый/матовый сикомор фризе, глянцевый/матовый орех Canaletto. Профилированная столешница из дерева с отделкой, как у каркаса. Гнутые боковые стороны обтянуты кожей по каталогу. Дверцы из закаленного солнцезащитного стекла StopSol бронзового или дымчатого цвета. Ручки из рифленого металла. Ножи выполнены из металла со следующей отделкой: сатинированный никель, коричневый деграде глянец, глянцевое светлое золото, матовое золото оттенка Шампанского, глянцевый хром, глянцевый черный хром, матовая сатинированная бронза, глянцевое розовое золото, матовое розовое золото, Black Rose золото. Металлическая кромка имеет такую же отделку, как у ножек.

● 高柜，内侧木质结构的饰面可选：亮光/哑光枫木、亮光/哑光热处理桉木、亮光/哑光黑檀木、亮光/哑光卡纳莱托核桃木、亮光/哑光西克莫槭木。台面带轮廓造型，木质饰面与结构相同。圆弧侧板皮料覆面，覆面依样本挑选。StopSol青铜色或烟黑色钢化玻璃柜门。金属把手带凹纹。金属柜脚，其饰面可选：缎面镀镍、亮光渐变棕、亮光浅金、哑光香槟金、亮光镀铬、亮光镀黑铬、哑光缎面青铜、亮光玫瑰金、哑光玫瑰金、黑玫瑰金。金属边框的饰面与柜脚相同。

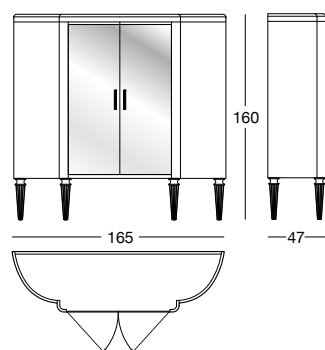

# KEOPE

Design by Giuseppe VIGANÒ\_Y 786

pg. 36

● Mobile zona giorno con ante e cassetti caratterizzato dal piano sagomato e sezionato multilaterico. Struttura rivestita in pelle a campionario. Aperture push-pull e interno legno zebrano tinto scuro. La base è verniciata color bronzo. Il piano, scomposto in 3 parti, è nelle finiture: marmo Bianco Carrara, marmo Imperial Brown, marmo Emperador Dark, marmo Verde Guatemala, marmo Bardiglio Nuvolato, marmo Palissandro Oniciato, marmo Silver Wave, marmo Agatha Black, marmo Calacatta, marmo Dover White, marmo Rosso Levanto, marmo Elegant Brown, marmo Frappuccino, marmo Corteccia, marmo Panda White, marmo Sahara Noir (finitura poliestere), marmo Port Saint Laurent, marmo Fusion Light, marmo Patagonia, marmo Explosion Blu, marmo Fusion Multicolor, marmo Quarzo Juliet, marmo Azul Macauba, marmo Portoro, o in legno essenza Ebano lucido/opaco, Noce Canaletto tinto Macadamia lucido/opaco, Sycamore frisé lucido/opaco, Erable lucido/opaco, Eucalipto termotrattato lucido/opaco. Tra il piano e la struttura del mobile è presente una lastra in metallo nelle finiture: Brown sfumato lucido, oro Black Rose, oro chiaro lucido, oro Champagne opaco, cromato lucido, cromo nero lucido, bronzo satinato opaco, oro rosa lucido, oro rosa opaco.

● Living room cabinet with doors and drawers having a shaped top in different sections of different materials. - Structure covered in leathers from the catalogue. Push-pull opening and interiors in dark stained zebrawood. The base is painted bronze. The top, divided into 3 parts, is in the finishes: White Carrara marble, Imperial Brown marble, Emperador Dark marble, Guatemala Green marble, Bardiglio Nuvolato marble, Shale Rosewood marble, Silver Wave marble, Agatha Black marble, Calacatta marble, Dover White marble, Red Levanto marble, Elegant Brown marble, Frappuccino marble, Corteccia marble, Panda White marble, Sahara Noir marble (polyester finish), Port Saint Laurent marble, Fusion Light marble, Patagonia marble, Explosion Blue marble, Fusion Multicolor marble, Juliet Quartz marble, Azul Macauba marble, Portoro marble, or in wood: glossy/matt ebony, Canaletto walnut stained glossy/matt Macadamia, glossy/matt Sycamore frisé, glossy/matt Maple, glossy/matt heat-treated Eucalyptus. Between the top and the structure of the cabinet is a metal sheet in the finishes: bright shaded brown, Black Rose gold, bright light gold, matt Champagne gold, bright chrome, bright black chrome, matt satin bronze, bright pink gold, matt pink gold.

● Шкаф для дневной зоны со створками и ящиками с профилированной столешницей с секциями из разных материалов. Каркас с обивкой из кожи по каталогу. Механизм push-pull, внутренняя часть - окрашенное в темный цвет дерево зебрано. Основание окрашено в бронзовый цвет. Столешница, разделенная на 3 части, с отделкой: мрамор Bianco Carrara, мрамор Imperial Brown, мрамор Emperador Dark, мрамор Verde Guatemala, мрамор Bardiglio Nuvolato, мрамор Palissandro Oniciato, мрамор Silver Wave, мрамор Agatha Black, мрамор Calacatta, мрамор Dover White, мрамор Rosso Levanto, мрамор Elegant Brown, мрамор Frappuccino, мрамор Corteccia, мрамор Panda White, мрамор Sahara Noir (полиэфирная отделка), мрамор Port Saint Laurent, мрамор Fusion Light, мрамор Patagonia, мрамор Explosion Blu, мрамор Fusion Multicolor, мрамор Quarzo Juliet, мрамор Azul Macauba, мрамор Portoro или из дерева: глянцевое/матовое эбеновое дерево, глянцевый/матовый орех Canaletto цвета макадамии, глянцевый/матовый сикомор фризе, глянцевый/матовый клен, глянцевый/матовый термообработанный эвкалипт. Между столешницей и каркасом имеется плита из металла с отделкой: глянцевый коричневый деграде, золото Black Rose, глянцевое светлое золото, матовое золото шампань, глянцевый хром, глянцевый черный хром, матовая сатирированная бронза, глянцевое розовое золото, матовое розовое золото.

● 带柜门与抽屉的客厅柜，以轮廓造型的精选多材质台面展现特色。结构的覆面皮料依样本挑选。按压式开启机制，内部木材为染暗色斑马木。底座漆饰青铜色。桌面分为3个部分，可选材料：Bianco Carrara大理石、Imperial Brown大理石、Emperador Dark大理石、Verde Guatemala大理石、Bardiglio Nuvolato大理石、Palissandro Oniciato大理石、Silver Wave大理石、Agatha Black大理石、Calacatta大理石、Dover White大理石、Rosso Levanto大理石、Elegant Brown大理石、Frappuccino大理石、Corteccia大理石、Panda White大理石、Sahara Noir大理石（聚酯面漆）、Port Saint Laurent大理石、Fusion Light大理石、Patagonia大理石、Explosion Blu大理石、Fusion Multicolor大理石、Quarzo Juliet大理石、Azul Macauba大理石、Portoro大理石、或木质：亮光/哑光黑檀木、亮光/哑光染Macadamia色卡纳莱托核桃木、亮光/哑光西克莫槭木、亮光/哑光枫木、亮光/哑光热处理桉木。在台面与柜体中间嵌饰一片金属板，其饰面可选：亮光渐变棕、黑玫瑰金、亮光浅金、哑光香槟金、亮光镀铬、亮光镀黑铬、哑光镀面青铜、亮光玫瑰金、哑光玫瑰金。

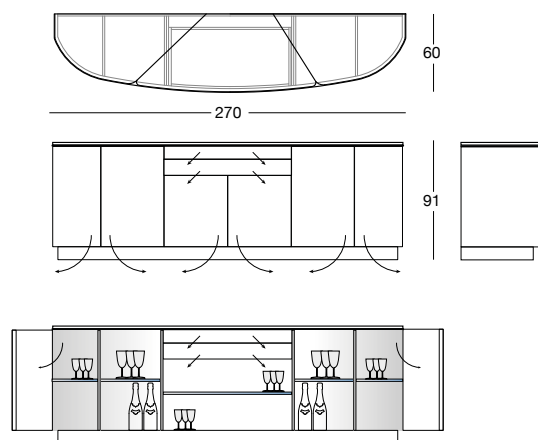

# LADY

Design by Giuseppe VIGANÒ\_Y 750

pg.220

● Contenitore in legno nelle essenze: laccato lucido colori a campionario, Erable lucido/opaco, Eucalipto termotrattato lucido/opaco, Sycamore frisè lucido/opaco, Ebano lucido/opaco, Noce Canaletto lucido/opaco. Radica di Noce lucida. Antine in legno rivestite in pelle o cashmere Loro Piana Interiors a campionario, maniglie in marmo. Interno rivestito in raso con un ripiano in vetro, ed illuminato con luci led. Basi in metallo rettificato tagliato al laser nelle finiture: Nichel satinato, Brown sfumato lucido, oro Black Rose, oro chiaro lucido, oro Champagne opaco, cromato lucido, cromo nero lucido, bronzo satinato opaco, oro rosa lucido, oro rosa opaco.

● Wood cabinet, finished in: glossy lacquered wood in range colours, glossy/matt Maple, glossy/matt heat-treated Eucalyptus, glossy/matt Sycamore frisè, glossy/matt Ebony, glossy/matt Canaletto walnut, glossy walnut burl wood. Wood doors covered in leather or cashmere from the Loro Piana Interiors catalogue, marble handles. Interior covered in satin with a glass shelf and lit with led. Base of ground metal, laser cut with finishes in: Satin nickel, bright shaded brown, Black Rose gold, bright light gold, matt Champagne gold, bright chrome, bright black chrome, matt satin bronze, bright pink gold, matt pink gold.

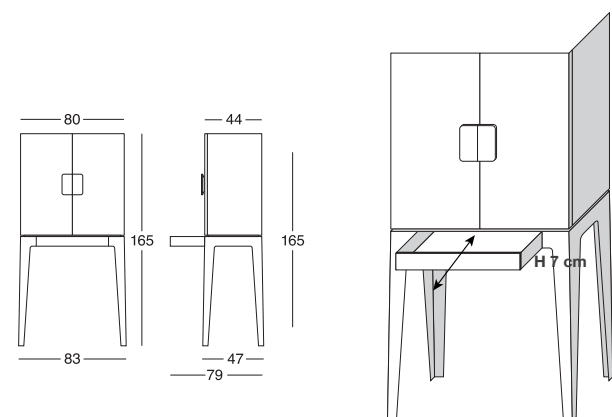

● Complementi in legno nelle finiture: laccato lucido colori a campionario, Erable lucido/opaco, Eucalipto termotrattato lucido/opaco, Sycamore frisè lucido/opaco, Ebano lucido/opaco, Noce Canaletto lucido/opaco, Radica di Noce lucida. Tutto rivestito in pelle o cashmere Loro Piana Interiors a campionario, maniglie in marmo. Basi in metallo rettificato tagliato al laser nelle finiture: Nichel satinato, Brown sfumato lucido, oro Black Rose, oro chiaro lucido, oro Champagne opaco, cromato lucido, cromo nero lucido, bronzo satinato opaco, oro rosa lucido, oro rosa opaco.

Maniglia: in marmo a scelta, metallo bronzato o cromo nero lucido. Sottoelencate le versioni disponibili:

- A - Tutta rivestita in pelle a campionario,
- B - Tutta in legno,
- C - Struttura in legno e frontali dei cassetti rivestiti in pelle a campionario (prezzo su richiesta).

● Wood accessories, finished in: glossy lacquered wood in range colours, glossy/matt Maple, glossy/matt heat-treated Eucalyptus, glossy/matt Sycamore frisè, glossy/matt Ebony, glossy/matt Canaletto walnut, glossy walnut burl wood. Completely covered in leather or cashmere from the Loro Piana Interiors catalogue, marble handles. Base of ground metal, laser cut with finishes in: Satin nickel, bright shaded brown, Black Rose gold, bright light gold, matt Champagne gold, bright chrome, bright black chrome, matt satin bronze, bright pink gold, matt pink gold.

Handle: in marble of client's choice, bronzed metal or bright black chrome.

Available versions:

- A - Entirely covered in leather from the catalogue,
- B - Entirely in wood,
- C - Wooden structure and front drawers covered in leather from the catalogue (price on request).

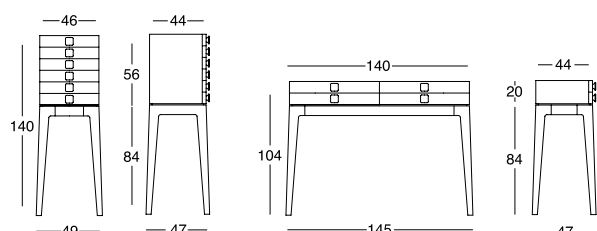

Maniglia: marmo, metallo bronzato o cromo nero.  
Handle: marble, bright black chrome or satin bronze.  
Ручка: мрамор, бронзированное железо или черный никель.

● Деревянный контейнер с отделкой: глянцевый лак в цветовой гамме по каталогу, глянцевый/матовый клен, глянцевый/матовый термообработанный эвкалипт, глянцевый/матовый сикомор фризе, глянцевое/матовое эбеновое дерево, глянцевый/матовый орех Canaletto, глянцевое корневище ореха. Деревянные створки, обтянутые кожей или кашемиром Loro Piana Interiors по каталогу, ручки из мрамора. Внутри покрыт атласной обивкой и оборудован одной стеклянной полкой и системой светодиодного освещения. Основание из шлифованного металла, разрезанного посредством лазера, с отделкой: сатинированный никель, коричневый деграде глянец, Black Rose золото, глянцевое светлое золото, матовое золото оттенка Шампанского, глянцевый хром, глянцевый черный хром, матовая сатинированная бронза, глянцевое розовое золото, матовое розовое золото.

● 木质收纳柜，木质可选：亮光烤漆（颜色依样本挑选）、亮光/哑光枫木、亮光/哑光热处理桉木、亮光/哑光西克莫槭木、亮光/哑光黑檀木、亮光/哑光卡纳莱托核桃木、亮光胡桃木树榴。木质柜门依样本挑选皮料或Loro Piana Interiors开士米羊绒覆面，大理石把手。内侧绒料覆面带一片玻璃隔层板，与led灯照明。金属底座采用磨削工艺搭配激光制成，饰面可选：缎面镀镍、亮光渐变棕、黑玫瑰金、亮光浅金、哑光香槟金、亮光镀铬、亮光镀黑铬、哑光缎面青铜、亮光玫瑰金、哑光玫瑰金。

● Деревянные аксессуары с отделкой: глянцевый лак в цветовой гамме по каталогу, глянцевый/матовый клен, глянцевый/матовый термообработанный эвкалипт, глянцевый/матовый сикомор фризе, глянцевое/матовое эбеновое дерево, глянцевый/матовый орех Canaletto. глянцевое корневище ореха. Все обтянуто кожей или кашемиром Loro Piana Interiors по каталогу, ручки из мрамора.

Основания из шлифованного железа, разрезанного посредством лазера, с отделкой: сатинированный никель, коричневый деграде глянец, Black Rose золото, глянцевое светлое золото, матовое золото оттенка Шампанского, глянцевый хром, глянцевый черный хром, матовая сатинированная бронза, глянцевое розовое золото, матовое розовое золото.

Ручка: мрамора на выбор, бронзированное железо или глянцевый черный хром.

Ниже указаны возможные версии:

- A - Полностью обтянута кожей согласно каталогу,
- B - Полностью из дерева,
- C - Деревянная конструкция с фасадами ящиков, обтянутыми кожей согласно каталогу (цена по запросу).

● 木质配件家饰家具，饰面可选：亮光烤漆（颜色依样本挑选）、亮光/哑光枫木、亮光/哑光热处理桉木、亮光/哑光西克莫槭木、亮光/哑光黑檀木、亮光/哑光卡纳莱托核桃木、亮光胡桃木树榴。完全皮料或Loro Piana Interiors开士米羊绒覆面，覆面依样本挑选，大理石把手。金属底座采用磨削工艺搭配激光制成，饰面可选：缎面镀镍、亮光渐变棕、黑玫瑰金、亮光浅金、哑光香槟金、亮光镀铬、亮光镀黑铬、哑光缎面青铜、亮光玫瑰金、哑光玫瑰金。

把手：大理石（依样本挑选）、青铜色金属，或亮光镀黑铬。以下不同版本可供选择：

- A) 完全皮料覆面，皮料依样本挑选；
- B) 完全木质；
- C) 木质结构搭配皮料覆面的抽屉面板（皮料依样本挑选，需询价）。

# NEPTUNE

Design by Giuseppe VIGANÒ\_Y 780

pg. 50

●Collezione di mobili per zona giorno disponibili in due altezze composti da un elemento contenitore con ante e cassetti (per la variante bassa solo cassetti) e una mensola in appoggio su 2 cassettini. Base in alluminio verniciata color bronzo. Spalle e piano in legno in essenza: Erable lucido/opaco, Eucalipto termotrattato lucido/opaco, Sycamore frisè lucido/opaco, Ebano lucido/opaco, Noce Canaletto lucido/opaco o legno laccato lucido colori a campionario. Frontali cassetti rivestiti in pelle a campionario. Mensola nelle finiture: specchio bronzo o fumè. Marmo: marmo Bianco Carrara, marmo Imperial Brown, marmo Portoro (diviso in 2 pz), marmo Sahara Noir (finitura poliestere), marmo Dover White, marmo Panda White, marmo Verde Guatemala, marmo Cortecchia, marmo Port Saint Laurent, marmo Rosso Levanto, marmo Bardiglio Nuvolato, marmo Elegant Brown, marmo Palissandro Oniciato, marmo Emperador Dark, marmo Silver Wave, marmo Agatha Black, marmo Frappuccino, marmo Calacatta, marmo Fusion Light, marmo Patagonia, marmo Explosion Blu, marmo Fusion Multicolor, marmo Quarzo Juliet. Aperture push-pull. Gli interni sono laccati color bronzo opaco.

●Collection of living room cabinets available in two heights, made up of a storage element with doors and drawers (the low variant comes with drawers only) and a shelf set on 2 small drawers. Base in aluminium painted bronze. Sides and top in wood: glossy/matt Maple, glossy/matt heat-treated Eucalyptus, glossy/matt Sycamore frisè, glossy/matt Ebony, glossy/matt Canaletto walnut or glossy lacquered wood in colours from the range. Drawer fronts upholstered in leathers from the catalogue.

Shelf in the finishes: bronze or smoky mirror. Marble: White Carrara marble, Imperial Brown marble, Portoro marble (divided into 2 pcs.), Sahara Noir marble (polyester finish), Dover White marble, Panda White marble, Guatemala Green marble, Cortecchia marble, Port Saint Laurent marble, Red Levanto marble, Bardiglio Nuvolato marble, Elegant Brown marble, Shale Rosewood marble, Emperador Dark marble, Silver Wave marble, Agatha Black marble, Frappuccino marble, Calacatta marble, Fusion Light marble, Patagonia marble, Explosion Blu marble, Fusion Multicolor marble, Juliet quartz marble. Push-pull opening. Interiors are lacquered in matt bronze.

●Коллекция шкафов для гостиной предлагается двух размеров по высоте и состоит из шкафа со створками и ящиками (для низкого варианта - только с ящиками) и полки, опирающейся на 2 ящичка. Основание из алюминия, окрашенного в бронзовый цвет. Боковины и столешница из дерева следующих пород: глянцевый/матовый клен, глянцевый/матовый термообработанный эвкалипт, глянцевый/матовый сикомор фризе, глянцевое/матовое эбеновое дерево, глянцевый/матовый орех Canaletto с глянцевым лаковым покрытием цвета по каталогу. Лицевые панели ящиков с кожаной обивкой по каталогу. Полка со следующей отделкой: бронзовое или дымчатое зеркало. Мрамор: мрамор Bianco Carrara, мрамор Imperial Brown, мрамор Portoro (разделен на 2 части), мрамор Sahara Noir (полиэфирная отделка), мрамор Dover White, мрамор Panda White, мрамор Verde Guatemala, мрамор Cortecchia, мрамор Port Saint Laurent, мрамор Rosso Levanto, мрамор Bardiglio Nuvolato, мрамор Elegant Brown, мрамор Palissandro Oniciato, мрамор Emperador Dark, мрамор Silver Wave, мрамор Agatha Black, мрамор Frappuccino, мрамор Calacatta, мрамор Fusion Light, мрамор Patagonia, мрамор Explosion Blu, мрамор Fusion Multicolor, мрамор Quarzo Juliet. Открытие "тяги-толкай". Внутренние поверхности выполнены с матовым лаковым покрытием цвета бронзы.

●客厅柜系列产品，推出两种高度，由带柜门与抽屉的收纳元素（矮柜版本只有抽屉）以及2格小抽屉搭配搁板的元素所组成。铝质底座，涂漆青铜色。木质侧板与台面可选：亮光烤漆（颜色依样本挑选）、亮光/哑光枫木、亮光/哑光热处理桉木、亮光/哑光西克莫槭木、亮光/哑光黑檀木、亮光/哑光卡纳莱托核桃木。抽屉正面面板的覆面皮料依样本挑选。搁板饰面可选：青铜色或烟熏色镜面；大理石：Bianco Carrara大理石、Imperial Brown大理石、Portoro大理石（分成两块）、Sahara Noir大理石（聚酯面漆）、Dover White大理石、Panda White大理石、Verde Guatemala大理石、Cortecchia大理石、Port Saint Laurent大理石、Rosso Levanto大理石、Bardiglio Nuvolato大理石、Elegant Brown大理石、Palissandro Oniciato大理石、Emperador Dark大理石、Silver Wave大理石、Agatha Black大理石、Frappuccino大理石、Calacatta大理石、Fusion Light大理石、Patagonia大理石、Explosion Blu大理石、Fusion Multicolor大理石、Quarzo Juliet大理石。按压式开启机制。内侧哑光青铜色烤漆。

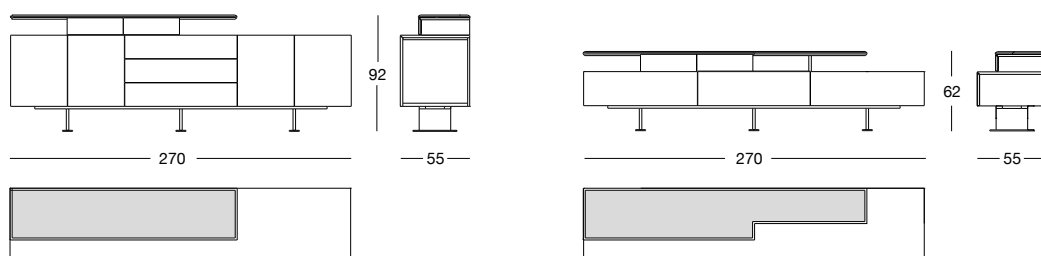

# ORWELL tall storage

Design by Giuseppe VIGANÒ\_Y 762

pg. 160

● Mobile alto versione madia / contenitore con 2 ante centrali rivestite in pelle o cashmere Loro Piana Interiors a campionario oppure versione vetrina con 2 ante in vetro bronzo o fumè con due mensole interne in cristallo trasparente. Base e struttura in legno nelle essenze: laccato lucido colori a campionario, Erable lucido/opaco, Eucalipto termotrattato lucido/opaco, Sycamore frisè lucido/opaco, Ebano lucido/opaco, Noce Canaletto lucido/opaco. Profilo della base e cornice in metallo rettificato nelle finiture: Nichel satinato, Brown sfumato lucido, oro Black Rose, oro chiaro lucido, oro Champagne opaco, cromato lucido, cromo nero lucido, bronzo satinato opaco, oro rosa lucido, oro rosa opaco. Maniglia in marmo a scelta. Sul fondo del mobile è presente uno specchio bronzo o fumè. Sui lati dello schienale sono applicati due strip led dimmerabili che illuminano la parte interna del mobile. L'accensione avviene tramite interruttore a sfioramento touch.

● Tall storage cabinet styled like a cupboard with two central doors covered in leather or cashmere Loro Piana Interiors from the range, or styled like a display case with two doors in bronze or smoky glass with two internal shelves in transparent crystal glass. Base and structure in wood: glossy lacquered wood in range colours, glossy/matt Maple, glossy/matt heat-treated Eucalyptus, glossy/matt Sycamore frisè, glossy/matt Ebony, glossy/matt Canaletto walnut. Profile of base and frame in ground metal in the finishes: Satin nickel, bright shaded brown, Black Rose gold, bright light gold, matt Champagne gold, bright chrome, bright black chrome, matt satin bronze, bright pink gold, matt pink gold. Handle in marble of client's choice. A mirror in bronze or smoky finish is mounted on the back of the cabinet. On the sides of the back, two dimmable LED lighting strips illuminate the inside of the cabinet. They are turned on with a touch-sensitive switch.

● Высокий шкаф в версии сервант с 2 центральными дверцами, обтянутыми кожей или кашемиром Loro Piana Interiors по каталогу, или в версии витрина с 2 дверцами из бронзового или дымчатого стекла и двумя внутренними полками из прозрачного стекла. Основание и каркас из древесины со следующей отделкой: глянцевый лак в цветовой гамме по каталогу, глянцевый/матовый клен, глянцевый/матовый термообработанный эвкалипт, глянцевый/матовый сикомор фризе, глянцевое/матовое эбеновое дерево, глянцевый/матовый орех Canaletto. Профиль основания и рама из шлифованного металла со следующей отделкой: сатинированный никель, коричневый деграде глянец, Black Rose золото, глянцевое светлое золото, матовое золото оттенка Шампанского, глянцевый хром, глянцевый черный хром, матовая сатинированная бронза, глянцевое розовое золото, матовое розовое золото. Ручка из мрамора на выбор. В глубине шкафа расположено бронзовое или дымчатое зеркало. По краям задней панели расположены две диммируемые светодиодные ленты для освещения внутренней части изделия. Включение посредством сенсорного выключателя.

● 高柜版储藏柜/收纳柜，中央2片柜门可依样本挑选皮料或Loro Piana Interiors开士米羊绒覆面，或2片青铜色或烟熏色玻璃，搭配内侧透明水晶两片隔板。木质底座与结构，木质可选：亮光烤漆（颜色依样本挑选）、亮光/哑光枫木、亮光/哑光热处理桉木、亮光/哑光西克莫槭木、亮光/哑光黑檀木、亮光/哑光卡纳莱托核桃木。金属材料质的底座与边框以磨削工艺制成，饰面可选：缎面镀镍、亮光渐变棕、黑玫瑰金、亮光浅金、哑光香槟金、亮光镀铬、亮光镀黑铬、哑光缎面青铜、亮光玫瑰金、哑光玫瑰金。把手的大理石可挑选。柜子下方带一面青铜色或烟熏色镜子。内侧背板的两边带可调光led灯条，为柜内空间提供照明。照明灯源通过碰触开关控制。

Madia / Cabinet / Сервант

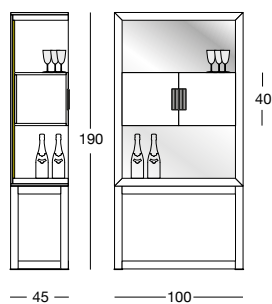

Vetrina / Showcase / Витрина



# OSCAR

Design by Giuseppe VIGANÒ\_Y 772

pg.82

●Serie di mobili contenitori composti da una base iperboloidale in vetroresina, con struttura interna in metallo verniciato, rivestita in pelle a campionario.

A/B - Madia in legno o pelle: Contenitore in legno in essenza: Erable lucido/opaco, Eucalipto termotrattato lucido/opaco, Ebano lucido/opaco, Noce Canaletto lucido/opaco, Sycamore frisé lucido/opaco, Radica di Noce lucida. Antine in essenza come la struttura del contenitore oppure rivestite in pelle a campionario. Interno rivestito in pelle P.3 Miami/SoftLeather/Suede. In dotazione nel contenitore sono presenti un cassetto con frontale in metallo e un ripiano centrale in vetro trasparente temperato 8mm. Fondo in specchio neutro. Illuminazione con strip led dimmerabili. L'accensione avviene tramite interruttore a sfioramento touch. Maniglie in metallo con inserto in marmo a campionario. Bordi e piastra sottobase in metallo nelle finiture: Nichel satinato, Brown sfumato lucido, oro Black Rose, oro chiaro lucido, oro Champagne opaco, cromato lucido, cromo nero lucido, bronzo satinato opaco, oro rosa lucido, oro rosa opaco. Top in specchio bronzo o fumé mm 4 con bisellatura.

C - Vetrina:

Contenitore con spalle e antine in vetro temperato bronzo o fumé (retro schienale legno laccato). In dotazione nel contenitore è presente un ripiano centrale in vetro trasparente temperato 8mm. Illuminazione con strip led dimmerabili. L'accensione avviene tramite interruttore a sfioramento touch. Maniglie in metallo con inserto in marmo a campionario. Bordi e piastra sottobase in metallo nelle finiture: Nichel satinato, Brown sfumato lucido, oro Black Rose, oro chiaro lucido, oro Champagne opaco, cromato lucido, cromo nero lucido, bronzo satinato opaco, oro rosa lucido, oro rosa opaco. Top in specchio bronzo o fumé mm 4 con bisellatura.

●Series of cabinets with hyperboloid shaped base in glass fibre, with internal structure in painted metal, covered in range leathers.

A/B - Cupboard in wood or leather: Wood cabinet: glossy/matt Maple, glossy/matt heat-treated Eucalyptus, glossy/matt ebony, glossy/matt Canaletto walnut, glossy/matt Sycamore frisé, glossy walnut burl wood. Doors in the same wood as the cabinet structure or covered in leather from the range. Interior covered in cat. P.3 Miami/SoftLeather/Suede leather, the cabinet is outfitted with a drawer with metal front and a central shelf in transparent tempered glass 8mm. Rear in neutral mirror. Lighting with dimmable LED strip. A touch switch turns the light on. Handles in metal with insert in marble from the range. Edges and underbase plate in metal in the finishes: Satin nickel, bright shaded brown, Black Rose gold, bright light gold, matt Champagne gold, bright chrome, bright black chrome, matt satin bronze, bright pink gold, matt pink gold. 4 mm bronze or smoky mirror top with bevel.

C - Display case: Cabinet with sides and door in tempered bronze or smoky glass (cabinet back in lacquered wood). The cabinet is outfitted with a central shelf in transparent tempered glass 8mm. Rear in neutral mirror. Lighting with dimmable LED strip. A touch switch turns the light on. Handles in metal with insert in marble from the range. Edges and underbase plate in metal in the finishes: Satin nickel, bright shaded brown, Black Rose gold, bright light gold, matt Champagne gold, bright chrome, bright black chrome, matt satin bronze, bright pink gold, matt pink gold. 4 mm bronze or smoky mirror top with bevel.

●Серия шкафов-контейнеров, состоящих из гиперболического основания из стеклопластика, с внутренним каркасом из окрашенного металла, обтянутым кожей по каталогу.

A/B - Сервант из дерева или кожи: Контейнер из древесины следующих пород: глянцевый/матовый клен, глянцевый/матовый термообработанный эвкалипт, глянцевое/матовое эбеновое дерево, глянцевый/матовый орех Canaletto, глянцевый/матовый сикомор фризе, глянцевое/матовое корневище ореха. Дверцы из дерева, как каркас контейнера, или с обивкой кожей по каталогу. Внутренняя поверхность обтянута кожей P.3 Miami/SoftLeather/Suede, контейнер комплектуется ящиком с металлическим фасадом и центральной полкой из закаленного прозрачного стекла 8 мм. Задняя панель из нейтрального зеркала. Освещение посредством диммируемых светодиодных лент. Включение посредством сенсорного выключателя. Металлические ручки со вставкой из мрамора по каталогу. Кромки и пластина под основанием из металла с отделкой: сатинированный никель, коричневый деграде глянец, Black Rose золото, глянцевое светлое золото, матовое золото оттенка Шампанского, глянцевый хром, глянцевый черный хром, матовая сатинированная бронза, глянцевое розовое золото, матовое розовое золото. Столешница из бронзового или дымчатого зеркала 4 мм со скосом.

C - Витрина: Контейнер с боковыми панелями и дверцами из бронзового закаленного стекла (задняя панель - лакированное дерево). Центральная полка из закаленного прозрачного стекла 8 мм. Задняя панель из нейтрального зеркала. Освещение посредством диммируемых светодиодных лент. Включение посредством сенсорного выключателя. Металлические ручки со вставкой из мрамора по каталогу. Кромки и пластина под основанием из металла с отделкой: сатинированный никель, коричневый деграде глянец, Black Rose золото, глянцевое светлое золото, матовое золото оттенка Шампанского, глянцевый хром, глянцевый черный хром, матовая сатинированная бронза, глянцевое розовое золото, матовое розовое золото. Столешница из бронзового или дымчатого зеркала 4 мм со скосом.

●一系列多种类型的收纳柜，由玻璃纤维双曲面体底座，搭配内侧涂漆金属结构组成，覆面皮料依样本挑选。

A/B) 木质或皮料覆面储藏柜：木质收纳柜，可选：亮光/哑光枫木、亮光/哑光热处理桉木、亮光/哑光黑檀木、亮光/哑光卡纳莱托核桃木、亮光/哑光西克莫槭木、亮光胡桃木树榴。柜门的木质与收纳柜的结构相同，或皮料覆面（依样本挑选）。内侧覆面采用P.3 Miami/SoftLeather/Suede皮料。收纳柜内部配备一个金属面板的抽屉，以及一片8mm透明钢化玻璃中央隔板。无色镜面底板。可调光led灯条照明。照明光源通过碰触开关控制。金属把手带大理石嵌饰（依样本挑选）。底座金属板以及金属边框的饰面可选：缎面镀铬、亮光渐变棕、黑玫瑰金、亮光浅金、哑光香槟金、亮光镀铬、亮光镀黑铬、哑光缎面青铜、亮光玫瑰金、哑光玫瑰金。台面可选磨斜边青铜色或烟黑色4mm镜面。

C) 展示柜：钢化玻璃青铜色门板与侧板（烤漆木材后背板）。收纳柜内部配备一片透明8mm钢化玻璃中央隔板。可调光led灯条照明。照明光源通过碰触开关控制。

金属把手带大理石嵌饰（依样本挑选）。底座金属板以及金属边框的饰面可选：缎面镀铬、亮光渐变棕、黑玫瑰金、亮光浅金、哑光香槟金、亮光镀铬、亮光镀黑铬、哑光缎面青铜、亮光玫瑰金、哑光玫瑰金。台面可选磨斜边青铜色或烟黑色4mm镜面。

**A**\_Madia in legno / Cupboard in wood / Сервант из дерева

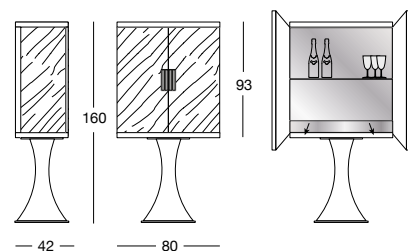

**B**\_Madia ante pelle / Cupboard in leather / Сервант из кожи

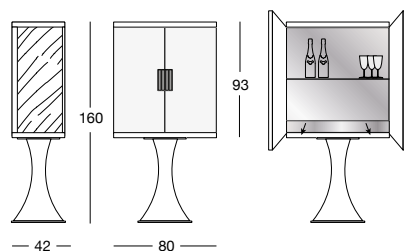

**C**\_Vetrina / Display case / Витрина

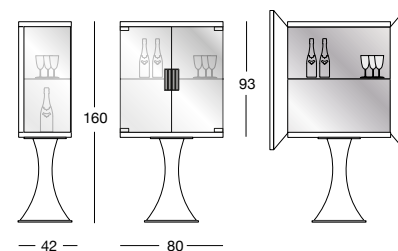

# VICKY

Design by Giuseppe IASPARRA\_Y 767

pg. 104

● Mobile zona giorno tutto rivestito in pelle o cashmere Loro Piana Interiors a campionario. Finitura interna legno zebrano tinto scuro. Base lavorata in metallo rettificato tagliato con laser a decoro "Sequence" e calandrato nelle seguenti finiture: Nichel satinato, Brown sfumato lucido, oro Black Rose, oro chiaro lucido, oro Champagne opaco, cromato lucido, cromo nero lucido, bronzo satinato opaco, oro rosa lucido, oro rosa opaco. Bordi in metallo rettificato nelle stesse finiture della base. Optional: possibilità di inserire sul piano un punto luce e vetro diffusore. Il rivestimento delle ante effetto 3D con decoro "Diamond" o "Sequence" in rilievo è possibile solo in pelle P.3 Cat. Miami/SoftLeather/Suede. Finitura piani: specchio bronzo o fumè 5 mm con bisellatura, Marmo spessore mm 20 con bisellatura di mm 20: marmo Bianco Carrara, marmo Imperial Brown, marmo Portoro (diviso in 2 pz), marmo Sahara Noir (finitura poliestere), marmo Dover White, marmo Panda White, marmo Verde Guatemala, marmo Corteccia, marmo Port Saint Laurent, marmo Rosso Levante, marmo Bardiglio Nuvolato, marmo Elegant Brown, marmo Palissandro Oniciato, marmo Emperador Dark, marmo Silver Wave, marmo Agatha Black, marmo Frappuccino, marmo Calacatta, marmo Fusion Light, marmo Patagonia, marmo Explosion Blu, marmo Fusion Multicolor, marmo Quarzo Juliet.

● Living room cabinet covered entirely in leather from the categories in the range. Internal finish in dark stained zebrano wood. Base in calendared laser-cut ground metal with "Sequence" decoration in the following finishes: Satin nickel, bright shaded brown, Black Rose gold, bright light gold, matt Champagne gold, bright chrome, bright black chrome, matt satin bronze, bright pink gold, matt pink gold. Edges in ground metal in the same finish as the base. Optional: it is possible to insert a light with glass diffuser only on the shelf. The 3D covering of the doors with "Diamond" or "Sequence" decoration in relief is possible only with P.3 leather Cat. Miami/SoftLeather/Suede. Shelf finishes: bronze or smoky mirror 5 mm with bevelled edge.

Marble mm 20 thick with bevel mm 20: White Carrara marble, Imperial Brown marble, Portoro marble (divided into 2 pcs.), Sahara Noir marble (polyester finish), Dover White marble, Panda White marble, Guatemala Green marble, Corteccia marble, Port Saint Laurent marble, Red Levante marble, Bardiglio Nuvolato marble, Elegant Brown marble, Shale Rosewood marble, Emperador Dark marble, Silver Wave marble, Agatha Black marble, Frappuccino marble, Calacatta marble, Fusion Light marble, Patagonia marble, Explosion Blu marble, Fusion Multicolor marble, Juliet quartz marble.

● Шкаф для дневной зоны, полностью обтянутый кожей или кашемиром Loro Piana Interiors по каталогу. Внутренняя отделка: дерево зебрано, тонированное в темный цвет. Основание из шлифованного металла с вырезанным лазером декором "Sequence" и гнутого со следующей отделкой: сатинированный никель, коричневый деграде глянец, Black Rose золото, гляцевое светлое золото, матовое золото оттенка Шампанского, гляцевый хром, гляцевый черный хром, матовая сатинированная бронза, гляцевое розовое золото, матовое розовое золото. Кромки из шлифованного металла с отделкой, как у основания. Опция: возможность установки только на столешнице светильника и светорассеивающего стекла. Обивка створок с трехмерным эффектом с рельефным декором "Diamond" или "Sequence" возможна только для кожи P.3 кат. Miami/SoftLeather/Suede. Отделка столешниц: бронзовое или дымчатое зеркало 5 мм со скосом, мрамор толщиной 20 мм со скосом 20 мм: мрамор Bianco Carrara, мрамор Imperial Brown, мрамор Portoro (разделен на 2 части), мрамор Sahara Noir (полиэфирная отделка), мрамор Dover White, мрамор Panda White, мрамор Verde Guatemala, мрамор Corteccia, мрамор Port Saint Laurent, мрамор Rosso Levante, мрамор Bardiglio Nuvolato, мрамор Elegant Brown, мрамор Palissandro Oniciato, мрамор Emperador Dark, мрамор Silver Wave, мрамор Agatha Black, мрамор Frappuccino, мрамор Calacatta, мрамор Fusion Light, мрамор Patagonia, мрамор Explosion Blu, мрамор Fusion Multicolor, мрамор Quarzo Juliet.

● 客厅柜，完全皮料或Loro Piana Interiors开士米羊绒覆面，覆面依样本挑选。内侧采用染暗色斑马木饰面。金属底座采用磨削工艺搭配激光切割「Sequence」装饰纹以及压延处理制成，可选以下饰面：缎面镀镍、亮光渐变棕、黑玫瑰金、亮光浅金、哑光香槟金、亮光镀铬、亮光镀黑铬、哑光缎面青铜、亮光玫瑰金、哑光玫瑰金。金属边框采用磨削工艺制成，饰面与底座相同。选购品：台面可镶嵌灯源与散光玻璃。门板覆面带3D效果「Diamond」或「Sequence」浮雕装饰纹，仅可选用P.3类Miami/SoftLeather/Suede皮料。台面可选：磨斜边青铜色或烟黑色5mm镜面、厚度20mm磨斜边20mm大理石：Bianco Carrara大理石、Imperial Brown大理石、Portoro大理石（分成两块）、Sahara Noir大理石（聚酯面漆）、Dover White大理石、Panda White大理石、Verde Guatemala大理石、Corteccia大理石、Port Saint Laurent大理石、Rosso Levante大理石、Bardiglio Nuvolato大理石、Elegant Brown大理石、Palissandro Oniciato大理石、Emperador Dark大理石、Silver Wave大理石、Agatha Black大理石、Frappuccino大理石、Calacatta大理石、Fusion Light大理石、Patagonia大理石、Explosion Blu大理石、Fusion Multicolor大理石、Quarzo Juliet大理石。

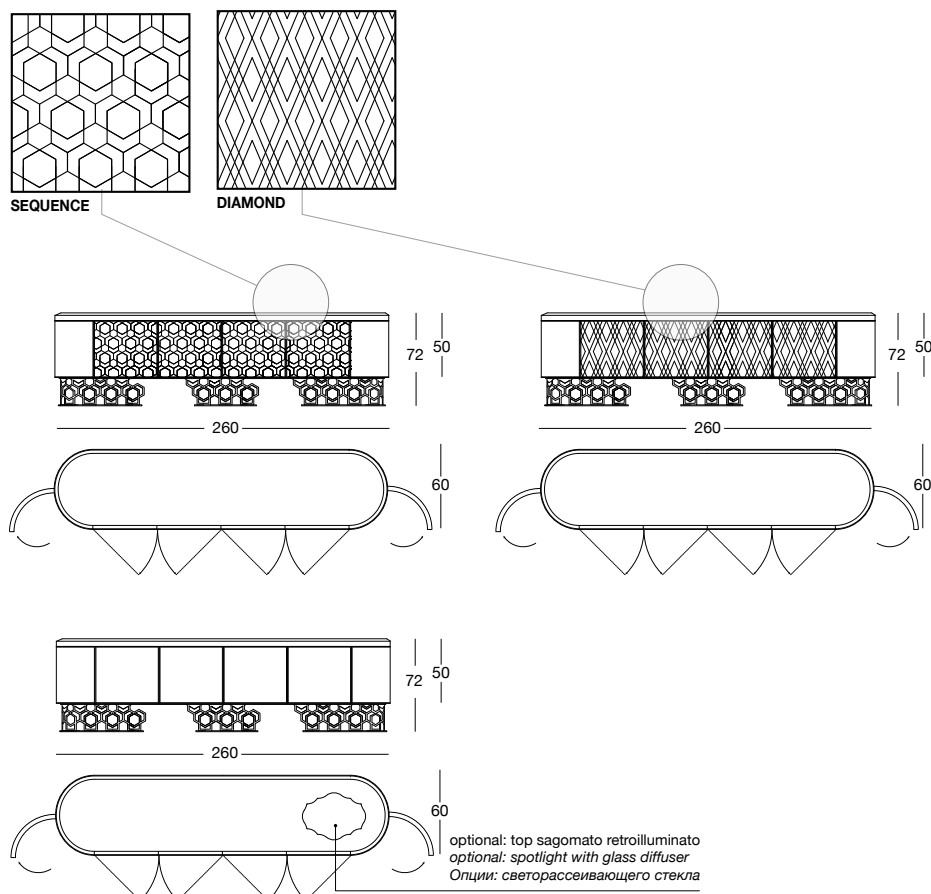

# TERRANCE

Design by Giuseppe VIGANÒ\_Y 778

● Sistema modulare e componibile di contenitori zona giorno composto da cassettoni estraibili in legno in essenza: Erable lucido/opaco, Eucalipto termotrattato lucido/opaco, Ebano lucido/opaco, Noce Canaletto lucido/opaco, Sycamore frisè lucido/opaco, Radica di Noce lucida, laccato lucido colori a campionario. Oppure rivestito in pelle. La base è composta da gambe in metallo verniciate color bronzo. Aperture push-pull e gola interna del cassettone in metallo rettificato nelle finiture: Nickel satinato, Brown sfumato lucido, oro Black Rose, oro rosa lucido, oro rosa opaco, oro chiaro lucido, oro Champagne opaco, cromato lucido, cromo nero lucido, bronzo satinato opaco. Illuminazione gola interna a led dimmerabile con accensione tramite interruttore a sfioramento touch. Interno verniciato bronzo e fondale cassettone in pelle P.3 Miami/SoftLeather/Suede. Piano in legno oppure in marmo sciolto 10 cm: marmo Bianco Carrara, marmo Imperial Brown, marmo Dover White, marmo Panda White, marmo Cortecchia, marmo Port Saint Laurent, marmo Rosso Levanto, marmo Bardiglio Nuvolato, marmo Elegant Brown, marmo Palissandro Oniciato, marmo Emperador Dark, marmo Silver Wave, marmo Agatha Black, marmo Frappuccino, marmo Calacatta, marmo Fusion Light, marmo Patagonia, marmo Explosion Blu, marmo Fusion Multicolor. Per diversificare la componibilità il sistema propone 3 attrezzature interne da inserire nel cassettone: un cassettone con vassoio rimovibile, un cassettone e un piano superiore estraibile, un cassettone e due cassetti superiori più piccoli. Come optional possibilità di aggiungere uno schienale H 50 cm in marmo con illuminazione a led dimmerabile con accensione tramite interruttore a sfioramento touch. L'effetto è un fascio di luce che illumina la parete.

● Modular system of living room containers, made up of large removable wooden drawers in the finishes: glossy/matt Maple, glossy/matt heat-treated Eucalyptus, glossy/matt ebony, glossy/matt Canaletto walnut, glossy/matt Sycamore frisè, glossy walnut burl wood, glossy lacquered wood in colours from the range. Or entirely upholstered in leather. The base is made up of metal legs painted bronze. Push-pull opening mechanism and internal groove in the drawer in ground metal in the finishes: Satin nickel, bright shaded brown, Black Rose gold, bright pink gold, matt pink gold, bright light gold, matt Champagne gold, bright chrome, bright black chrome, matt satined bronze. Dimmer-switched LED lighting with touch switch in interior groove Interior painted bronze and drawer unit bottom in Cat P.3 Miami/SoftLeather/Suede leather. Top in wood or in box shaped marble 10 cm: White Carrara marble, Imperial Brown marble, Dover White marble, Panda White marble, Cortecchia marble, Port Saint Laurent marble, Red Levanto marble, Bardiglio Nuvolato marble, Elegant Brown marble, Shale Rosewood marble, Emperador Dark marble, Silver Wave marble, Agatha Black marble, Frappuccino marble, Calacatta marble, Fusion Light marble, Patagonia marble, Explosion Blu marble, Fusion Multicolor marble. To diversify modularity, the system offers 3 types of internal outfitting to place in the drawer unit: a large drawer with a removable tray, a large drawer with a sliding shelf, a large drawer with two smaller drawers on the top. Another option is to add a 50 cm high back raise in marble with dimmer-switched LED lighting with touch switch. The effect is like a beam of light illuminating the wall.

Composizione 2 cassettoni con o senza schienale / Composition of 2 large drawers with or without back panel / Композиция из 2 больших ящиков с задней панелью или без нее

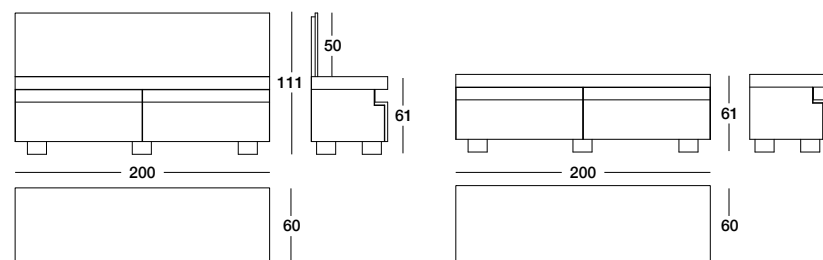

Composizione 3 cassettoni con o senza schienale / Composition of 3 large drawers with or without back panel / Композиция из 3 больших ящиков с задней панелью или без нее

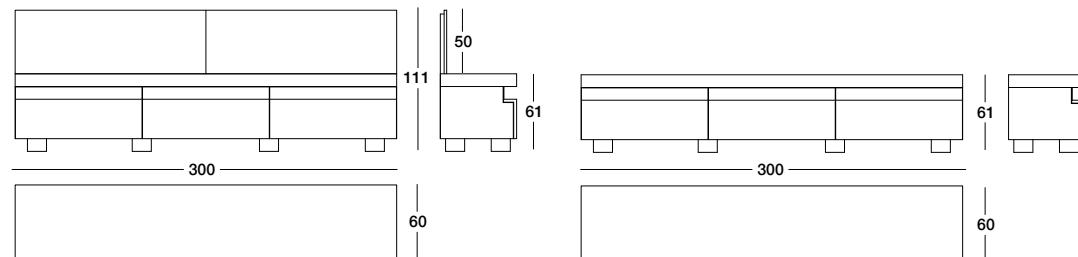

● Модульная система шкафов для дневной зоны, состоящая из больших выдвижных ящиков из дерева с отделкой шпоном: глянцевый/матовый клен, глянцевый/матовый термообработанный эвкалипт, глянцевое/матовое эбеновое дерево, глянцевый/матовый орех Canaletto, глянцевый/матовый сикомор фризе, глянцевое корневище ореха, глянцевый лак цвета слоновой кости - глянцевые лакированные образцы цветов. Или полностью с кожаной обивкой. Основание состоит из металлических ножек, окрашенных в бронзовый цвет. Механизм открытия push-pull и внутреннее углубление ящика из шлифованного металла с отделкой: сатинированный никель, коричневый деграде глянец, Black Rose золото, глянцевое светлое золото, матовое золото оттенка Шампанского, глянцевый хром, глянцевый черный хром, матовая сатинированная бронза, глянцевое розовое золото, матовое розовое золото. Диммируемая светодиодная система освещения внутреннего углубления с включением посредством сенсорного выключателя. Внутренняя поверхность, окрашенная в бронзовый цвет, и нижняя поверхность большого ящика из кожи P.3 Miami/SoftLeather/Suede. Столешница из дерева или из мрамора с прямоугольной кромкой 10 см: мрамор Bianco Carrara, мрамор Imperial Brown, мрамор Dover White, мрамор Panda White, мрамор Corteccia, мрамор Port Saint Laurent, мрамор Rosso Levanto, мрамор Bardiglio Nuvolato, мрамор Elegant Brown, мрамор Palissandro Oniciato, мрамор Emperador Dark, мрамор Silver Wave, мрамор Agatha Black, мрамор Frappuccino, мрамор Calacatta, мрамор Fusion Light, мрамор Patagonia, мрамор Explosion Blu, мрамор Fusion Multicolor. Для разнообразия конфигураций система предлагает 3 типа внутреннего оформления большого ящика: большой ящик со съемным подносом, большой ящик и выдвижная полка, большой ящик и два верхних ящика меньших размеров.

В качестве опции возможно добавление задней панели H 50 см из мрамора с диммируемой светодиодной системой освещения с включением посредством сенсорного выключателя. Эффект светового луча, освещающего стену.

● 组合式模块化系统客厅收纳柜，由可抽取式木质大抽屉组成，木质可选：亮光/哑光枫木、亮光/哑光热处理桉木、亮光/哑光黑檀木、亮光/哑光卡纳莱托核桃木、亮光/哑光西克莫槭木、亮光胡桃木树榴、亮光烤漆（颜色依样挑选）。或者皮料覆面。底座由金属柜脚组成，金属漆饰青铜色。按压式开启机制，抽屉凹槽内的金属采用磨削工艺制成，饰面可选：缎光镀镍、亮光渐变棕、黑玫瑰金、亮光玫瑰金、哑光玫瑰金、亮光浅金、哑光香槟金、亮光镀铬、亮光镀铬、亮光镀黑铬、哑光缎面青铜。凹槽内侧带可调led灯，通过碰触开关控制。内侧漆饰青铜色，抽屉底板采用p.3 Miami/SoftLeather/Suede皮料覆面。台面可选木质或10cm盒状大理石：Bianco Carrara大理石、Imperial Brown大理石、Dover White大理石、Panda White大理石、Corteccia大理石、Port Saint Laurent大理石、Rosso Levanto大理石、Bardiglio Nuvolato大理石、Elegant Brown大理石、Palissandro Oniciato大理石、Emperador Dark大理石、Silver Wave大理石、Agatha Black大理石、Frappuccino大理石、Calacatta大理石、Fusion Light大理石、Patagonia大理石、Explosion Blu大理石、Fusion Multicolor大理石。为了拥有多样化组合特性，系统提供抽屉内部3种不同的配置：一个大抽屉搭配可移除式托盘；一个大抽屉与可抽取式上方层板；一个大抽屉与两个上方小抽屉。此外另可选购添加台面后方大理石立板，高50cm，带碰触开关控制的可调led灯。墙面将获得灯带照明的效果。

Composizione 4 cassettoni con o senza schienale / Composition of 4 large drawers with or without back panel / Композиция из 4 больших ящиков с задней панелью или без нее

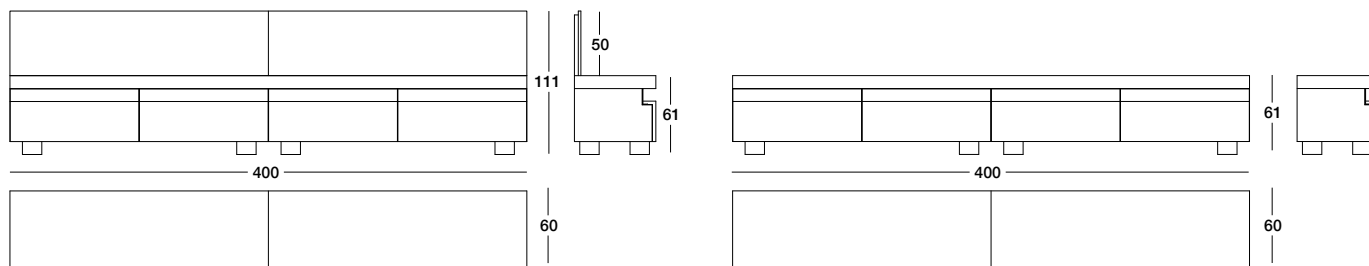

Vassoio rimovibile rivestito in P.3 Suede  
Removable tray covered in P.3 Suede  
Поднос с обивкой кожей P.3 Suede

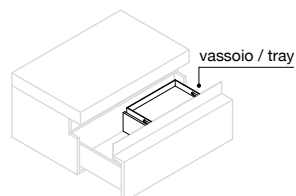
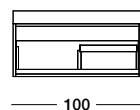

Piano estraibile rivestito in P.3 Suede  
Sliding shelf covered in P.3 Suede  
Выдвижная полка с обивкой кожей P.3 Suede

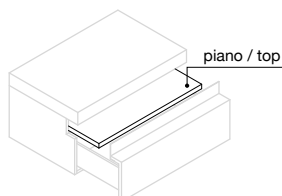
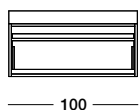

Due cassettoni rivestiti in P.3 Suede  
Two small drawers covered in P.3 Suede  
Два ящичка с обивкой кожей P.3 Suede

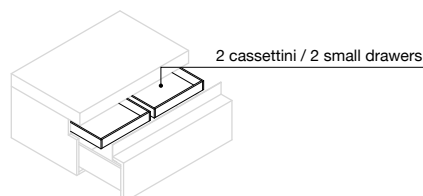
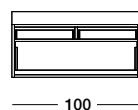

# ALEXANDER

Design by Giuseppe IASPARRA\_Y 744

pg. 144

● Mobile bar con piano in acciaio satinato con vaschetta e rubinetteria. è disponibile il piano in acciaio satinato anche senza attrezzatura. Piano superiore sagomato con specchio bronzo o fumè 5 mm con bisellatura. Su richiesta è possibile inserire un punto luce led con vetro sabbato. La struttura del mobile è rivestita in pelle o cashmere Loro Piana Interiors a campionario mentre, solo la parte frontale è possibile rivestirla in pelle P.3 Cat. Suede lavorata effetto 3D con decoro "Diamond" o "Sequence". La finitura interna del mobile con ante in ebano e in legno zebrano tinto scuro mentre per il mobile con ante noce Canaletto la finitura interna è noce Canaletto. Bordi in metallo rettificato nelle finiture: Nichel satinato, Brown sfumato lucido, oro Black Rose, oro chiaro lucido, oro Champagne opaco, cromato lucido, cromo nero lucido, bronzo satinato opaco, oro rosa lucido, oro rosa opaco. Su richiesta è disponibile mini cantinetta-frigo.

● Bar unit with top in satin steel, with basin and taps. The top is also available without accessories. Shaped upper top with bronze or smoky mirror 5 mm with bevel. On request, it is possible to insert a led light with frosted glass diffuser. The cabinet frame is covered in leather or cashmere from the Loro Piana Interiors catalogue, but only the front part can be covered in leather from the P.3 Suede ranges finished with 3D effect leather with "Diamond" or "Sequence" decor. The internal finish of the cabinet with doors in ebony and dark stained zebrano wood, and the cabinet with doors in Canaletto walnut has the internal finish in Canaletto walnut. Ground metal edges in the following finishes: Satin nickel, bright shaded brown, Black Rose gold, bright light gold, matt Champagne gold, bright chrome, bright black chrome, matt satin bronze, bright pink gold, matt pink gold. On request, a mini wine refrigerator is available.

● Барный шкаф со столешницей из satinированной стали, с чашей и водопроводной арматурой. Столешница может предоставляться также без принадлежностей. Профилированная верхняя столешница из бронзового или дымчатого зеркала 5 мм со скосом. По заказу может быть установлен светодиодный светильник со стеклом, подвергнутым пескоструйной обработке. Каркас шкафа обтянут кожей или кашемиром Loro Piana Interiors по каталогу. Только для передней стороны возможна обивка из кожи P.3 Кат. Suede с эффектом 3D, с декором "Diamond" или "Sequence". Внутренняя отделка шкафа со створками из эбенового дерева - дерево зебрано темной окраски, со створками из ореха Каналетто - в орехе Каналетто. Окантовка из шлифованного металла с отделкой: satinированный никель, коричневый деграде глянец, Black Rose золото, глянцевое светлое золото, матовое золото оттенка Шампанского, глянцевый хром, глянцевый черный хром, матовая satinированная бронза, глянцевое розовое золото, матовое розовое золото. По заказу может быть установлен маленький холодильник для вина.

● 酒吧柜，缎面钢台面带清洗槽与水龙头。另也可选无配件的整块缎面钢台面。轮廓造型的上层台面采用带磨斜边青铜色或烟熏色5mm镜面。依要求可定制加装一个光源照明搭配磨砂玻璃。柜体结构可依样本挑选皮料或Loro Piana Interiors开士米羊绒覆面，只有正面部分可选P.3类Suede皮料制成3D效果「Diamond」或「Sequence」装饰纹覆面。若木质柜门选用黑檀木，其内侧饰面为染暗色斑马木，而卡纳莱托核桃木柜门则搭配卡纳莱托核桃木内侧饰面。金属边框采用磨削工艺制成，饰面可选：缎面镀镍、亮光渐变棕、黑玫瑰金、亮光浅金、哑光香槟金、亮光镀铬、亮光镀黑铬、哑光缎面青铜、亮光玫瑰金、哑光玫瑰金。依要求可定制加装一个迷你储酒冰柜。

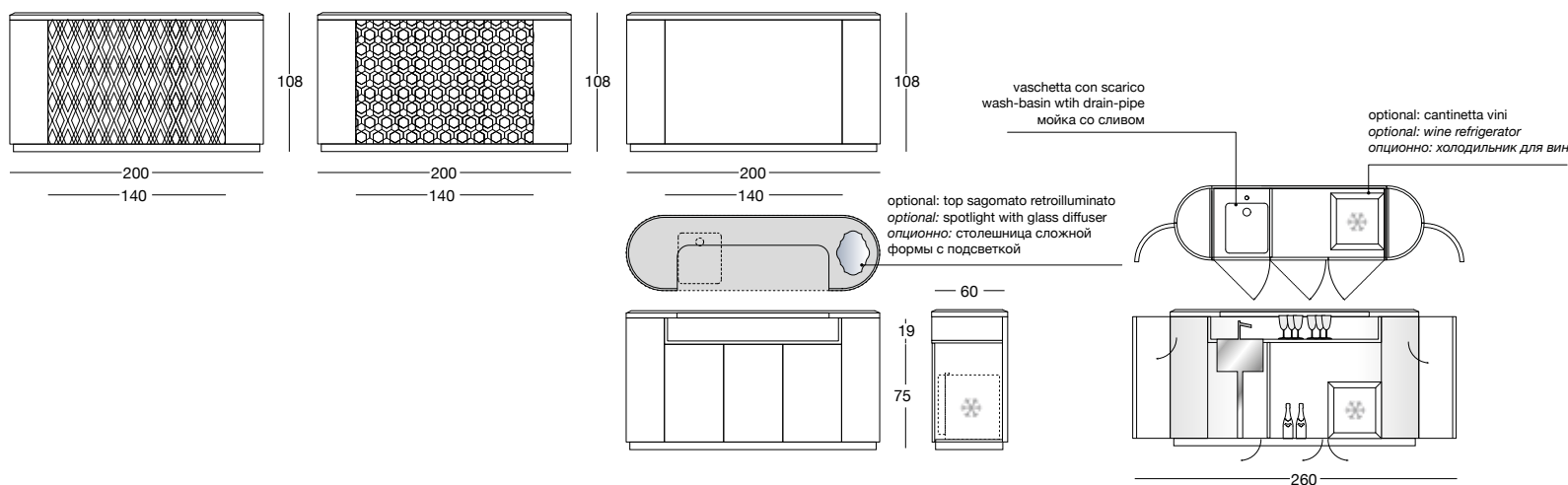

# GRANDELON

Design by KAZEMEKAS\_Y 785

pg. 138

● Mobile bar con piano di servizio in acciaio satinato con o senza vaschetta e rubinetteria. Piano superiore in specchio bronzo o fumè. La struttura del mobile è rivestita in pelle a campionario, mentre le ante degli scompartimenti interni sono in legno essenza: Erable lucido/opaco, Eucalipto termotrattato lucido/opaco, Ebano lucido/opaco, Noce Canaletto lucido/opaco, Sycamore frisè lucido/opaco, Radica di Noce lucida, laccato lucido colori a campionario. Finitura interna legno zebrano tinto scuro. Zoccolatura con bordo in metallo rettificato nelle finiture: Nichel satinato, Brown sfumato lucido, oro chiaro lucido, oro Champagne opaco, cromato lucido, cromo nero lucido, bronzo satinato opaco, oro rosa lucido, oro rosa opaco, oro Black Rose.

● Bar cabinet with satin steel counter top, with or without basin and taps. Top surface in bronze or smoky mirror. The cabinet structure is covered in leather from the catalogue, and the doors of the internal compartments are in wood: glossy/matt Maple, glossy/matt heat-treated Eucalyptus, glossy/matt ebony, glossy/matt Canaletto walnut, glossy/matt Sycamore frisè, glossy walnut burl wood, glossy lacquered wood in colours from the range. Ground metal baseboard and edges in the following finishes: Satin nickel, bright shaded brown, bright light gold, matt Champagne gold, bright chrome, bright black chrome, matt satin bronze, bright pink gold, matt pink gold, Black Rose gold.

● Шкаф-бар со вспомогательной поверхностью из сатинированной стали с или без ванночки и сантехнической арматуры. Верхняя поверхность из бронзового или дымчатого зеркала. Структура шкафа выполнена с обивкой из кожи по каталогу, а створки внутренних отделений изготовлены из дерева следующих пород: глянцевый/матовый клен, глянцевый/матовый термообработанный эвкалипт, глянцевый/матовый сикомор фризе, глянцевое/матовое эбеновое дерево, глянцевый/матовый орех Canaletto с глянцевым лаковым покрытием цвета по каталогу. Внутренняя отделка - зебрано темного оттенка. Цоколь с кромкой из шлифованного металла с отделкой: сатинированный никель, коричневый деграде глянец, глянцевое светлое золото, матовое золото шампань, глянцевый хром, глянцевый черный хром, матовая сатинированная бронза, глянцевое розовое золото, матовое розовое золото, Black Rose золото.

● 酒吧吧台，缎面不锈钢台面可选有无设置水龙头与水槽的版本。上方台面为青铜色或烟黑色镜面。酒吧柜的结构皮料覆面（依样本挑选），而收纳柜门板则为木质，木质可选：亮光烤漆（颜色依样本挑选）、亮光/哑光枫木、亮光/哑光热处理桉木、亮光/哑光西克莫槭木、亮光/哑光黑檀木、亮光/哑光卡纳莱托核桃木。内侧采用染暗色斑马木饰面。底座的金属边框采用磨削工艺制成，饰面可选：缎面镀镍、亮光渐变棕、亮光浅金、哑光香槟金、亮光镀铬、亮光镀黑铬、哑光缎面青铜、亮光玫瑰金、哑光玫瑰金、黑玫瑰金。

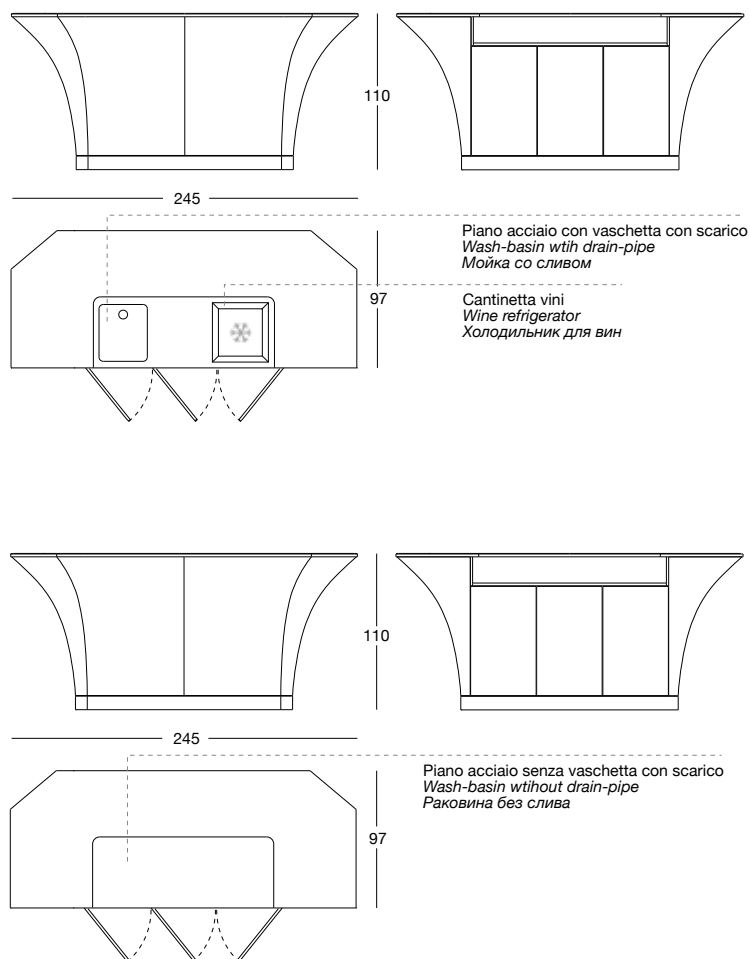

# HENNESY

Design by Giuseppe IASPARRA\_Y 738

pg.200

● Mobile espositore a giorno e mobile vetrina con ante in cristallo bronzo o fumè. Spalle in legno curvato e rivestite in pelle a campionario. Parte centrale in specchio bronzo o fumè. Ripiani sagomati in cristallo trasparente 8 mm. Vassoi rivestiti in pelle con bordo in metallo laserato decoro "Sequence" disponibili nelle seguenti finiture: Nichel satinato, Brown sfumato lucido, oro Black Rose, oro chiaro lucido, oro Champagne opaco, cromato lucido, cromo nero lucido, bronzo satinato opaco, oro rosa lucido, oro rosa opaco. Base e top in legno ebano opaco, top illuminato con tre faretti led.

● Open display unit and glass showcase unit with doors in bronze or smoky crystal. Curved wood sides covered in leather from the catalogue. Central part in bronze or smoky mirror. Shaped shelves in transparent crystal glass 8 mm. Trays covered in leather with metal borders laser decorated with the "Sequence" pattern available in the following finishes: Satin nickel, bright shaded brown, Black Rose gold, bright light gold, matt Champagne gold, bright chrome, bright black chrome, matt satin bronze, bright pink gold, matt pink gold. Base and top in matt ebony wood, top lit with three led spotlights.

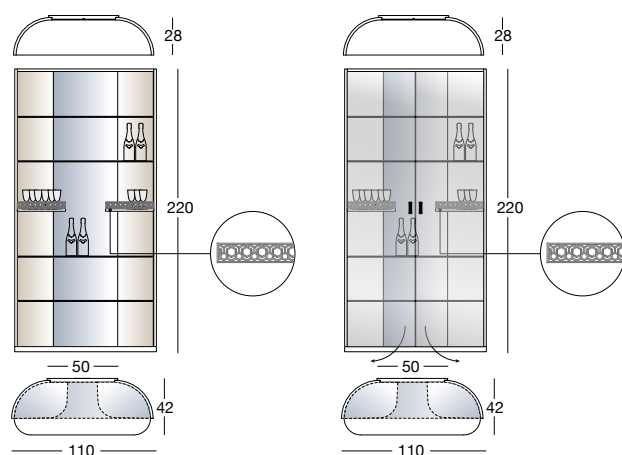

● Открытый экспозиционный шкаф и шкаф-витрина с дверцами из бронзового или дымчатого стекла. Боковые стороны из гнутого дерева обтянуты кожей согласно каталогу. Центральная часть из бронзового или дымчатого зеркала. Профилированные полки из прозрачного стекла 8 мм. Подносы обтянуты кожей, имеют лазерную металлическую окантовку с декором "Sequence" и следующую отделку: сатинированный никель, коричневый деграде глянец, Black Rose золото, гляцевое светлое золото, матовое золото оттенка Шампанского, гляцевый хром, гляцевый черный хром, матовая сатинированная бронза, гляцевое розовое золото, матовое розовое золото. Основание и столешница: матовое эбеновое дерево.

Столешница имеет подсветку, обеспечиваемую тремя светодиодными точечными светильниками.

● 开放式展示柜与玻璃橱窗柜，青铜色或烟黑色水晶门板。木质圆弧侧板皮料覆面，覆面依样本挑选。中央部分为青铜色或烟黑色镜面。轮廓造型层板为透明水晶8mm。托盘皮料覆面带激光切割「Sequence」装饰纹金属边框，金属可选以下饰面：缎面镀镍、亮光渐变棕、黑玫瑰金、亮光浅金、哑光香槟金、亮光镀铬、亮光镀黑铬、哑光缎面青铜、亮光玫瑰金、哑光玫瑰金。哑光黑檀木底座与台面，台面带三个led聚光灯。

# EMILY

Design by Giuseppe VIGANÒ\_Y 735

pg.212

● Libreria con sei cassetti disponibile con schienale nella parte posteriore o aperto senza schienale. Interno rivestito con specchio bisellato bronzo o fumè. Esterno con finitura: laccato lucido colori a campionario, Erable lucido/opaco, Eucalipto termotrattato lucido/opaco, Ebano lucido/opaco, Noce Canaletto lucido/opaco, Sycamore frisè lucido/opaco. Maniglia in marmo a campionario. Bordo frontale in metallo rettificato nelle finiture: Nichel satinato, Brown sfumato lucido, oro Black Rose, oro chiaro lucido, oro Champagne opaco, cromato lucido, cromo nero lucido, bronzo satinato opaco, oro rosa lucido, oro rosa opaco.

● Tall unit with six drawers available with back panel or open, without back panel. Interior covered with beveled mirror bronze or fume. Exterior finished: glossy lacquered wood in range colours, glossy/matt Maple, glossy/matt heat-treated Eucalyptus, glossy/matt ebony, glossy/matt Canaletto walnut, glossy/matt Sycamore frisè. Handle in marble from the range. Front edge in ground metal in the following finishes: Satin nickel, bright shaded brown, Black Rose gold, bright light gold, matt Champagne gold, bright chrome, bright black chrome, matt satin bronze, bright pink gold, matt pink gold.

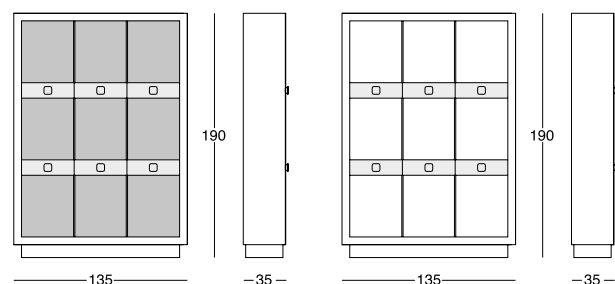

● Высокий шкаф с шестью ящиками, может изготавливаться со стенкой в задней части или в открытом исполнении без задней стенки. Внутренняя часть облицована дымчатым или бронзовым скошенным зеркалом. Наружная отделка: гляцевый лак в цветовой гамме по каталогу, гляцевый/матовый клен, гляцевый/матовый термообработанный эвкалипт, гляцевое/матовое эбеновое дерево, гляцевый/матовый орех Canaletto, гляцевый/матовый сикомор фризе. Ручка из мрамора по каталогу. Передняя кромка из шлифованного металла с отделкой: сатинированный никель, коричневый деграде глянец, Black Rose золото, гляцевое светлое золото, матовое золото оттенка Шампанского, гляцевый хром, гляцевый черный хром, матовая сатинированная бронза, гляцевое розовое золото, матовое розовое золото.

● 书架带六格抽屉，上半部可选带背板或开放式无背板版本。内侧覆以青铜色或烟黑色磨斜边镜面。外侧饰面：亮光烤漆（颜色依样本挑选）、亮光/哑光枫木、亮光/哑光热处理椴木、亮光/哑光黑檀木、亮光/哑光卡纳莱托核桃木、亮光/哑光西克莫槭木。把手的大理石可依样本挑选。正面金属边框磨削工艺制成，饰面可选：缎面镀镍、亮光渐变棕、黑玫瑰金、亮光浅金、哑光香槟金、亮光镀铬、亮光镀黑铬、哑光缎面青铜、亮光玫瑰金、哑光玫瑰金。

# ETRURIA

Design by AL1\_Y 736

pg.206

● Libreria in metallo nelle finiture: Nichel satinato, Brown sfumato lucido, oro Black Rose, oro rosa lucido, oro rosa opaco, oro chiaro lucido, oro Champagne opaco, cromato lucido, cromo nero lucido, bronzo satinato opaco. Ripiani in vetro temperato bronzo o fumè. Basamento in legno in essenza Ebano lucido, Sycamore frisé lucido o Radica di Noce lucida, Erable lucido, Eucalipto termotrattato lucido. Possibilità di inserire nel vano centrale due accessori optional:

- cassettera rivestita in pelle a campionario oppure in legno in essenza ebano lucido, Sycamore frisé lucido, Radica di Noce lucida, Erable lucido, Eucalipto termotrattato lucido.

- vetrina con struttura rivestita in pelle a campionario oppure in legno in essenza Ebano lucido, Sycamore frisé lucido o Radica di Noce lucida, Erable lucido, Eucalipto termotrattato lucido, ripiano centrale in vetro trasparente temperato 8mm e ante in vetro temperato bronzo o fumè con pomellini in metallo.

● Metal bookcase in the following finishes: Satin nickel, bright shaded brown, Black Rose gold, bright pink gold, matt pink gold, bright light gold, matt Champagne gold, bright chrome, bright black chrome, matt satined bronze. Shelves in bronze or smoky tempered glass. Wood base in glossy ebony, glossy Sycamore frisé, glossy Maple, glossy heat-treated Eucalyptus glossy walnut burl wood. Possibility of inserting two optional accessories in the central compartment:

- a chest of drawers covered in leather from the range or in wood in the finishes glossy Ebony, glossy Sycamore frisé, glossy Walnut Burl Wood, glossy Maple, glossy heat-treated Eucalyptus.

- a showcase with structure covered in leather from the range or in wood in the finishes glossy Ebony, glossy Maple, glossy heat-treated Eucalyptus, glossy Sycamore frisé or glossy Walnut Burl Wood, central shelf in 8 mm tempered transparent glass, and doors in bronze or smoky tempered glass with metal knobs.

● Металлический стеллаж с отделкой: сатинированный никель, коричневый деграде глянец, Black Rose золото, глянцево розовое золото, матовое розовое золото, глянцево светлое золото, матовое золото оттенка Шампанского, гляцевый хром, гляцевый черный хром, матовая сатинированная бронза. Полки из бронзового или дымчатого закаленного стекла. гляцевое эбеновое дерево, гляцевый сикомор фризе или гляцевое корневище ореха, гляцевый клен, гляцевый термообработанный эвкалипт. Возможна установка в центральную нишу двух аксессуаров (опция): тумба с обивкой кожей по каталогу или из дерева с отделкой шпоном: гляцевое эбеновое дерево, гляцевый сикомор фризе или гляцевое корневище ореха, гляцевый клен, гляцевый термообработанный эвкалипт. Витрина с каркасом с обивкой кожей по каталогу или из дерева с отделкой шпоном: гляцевое эбеновое дерево, гляцевый сикомор фризе или гляцевое корневище ореха, центральная полка из прозрачного закаленного стекла 8 мм и дверцами из бронзового или дымчатого закаленного стекла с металлическими ручками.

● 金属书架，其饰面可选：缎面镀镍、亮光渐变棕、黑玫瑰金、亮光玫瑰金、哑光玫瑰金、亮光浅金、哑光香槟金、亮光镀铬、亮光镀黑铬、哑光缎面青铜。青铜色或烟黑色钢化玻璃层板。底座采用木质制成，木质可选亮光枫木、亮光热处理桉木、亮光黑檀木、亮光胡桃木树榴。中央部分可选购两种配件：

一个抽屉柜，可选皮料覆面（依样本挑选）或木质：亮光黑檀木、亮光西克莫槭木、亮光胡桃木树榴；

一个展示柜，结构皮料覆面（依样本挑选），或木质：亮光黑檀木、亮光西克莫槭木、亮光胡桃木树榴、亮光枫木、亮光热处理桉木，中央透明8mm钢化玻璃隔板，钢化玻璃柜门可选青铜色或烟黑色，带金属圆把手。

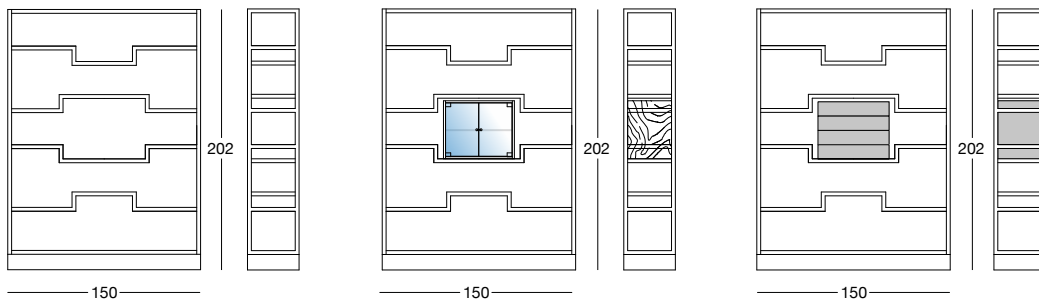

# HARVARD EVO

Design by Giuseppe VIGANÒ\_Y 710A

pg.216

● Libreria componibile composta da ripiani in due lunghezze, assemblata con sostegni / divisori in metallo rivestito in pelle a campionario. Finitura piani: laccato lucido colori a campionario, Erable lucido/opaco, Eucalipto termotrattato lucido/opaco, Ebano lucido/opaco, Noce Canaletto lucido/opaco, Sycamore frisé lucido/opaco. Base in metallo.

● Modular bookcase made up of shelves in two lengths, assembled with supports / dividers in metal covered in leather from the range. Shelf finishes: glossy lacquered wood in range colours, glossy/matt Maple, glossy/matt heat-treated Eucalyptus, glossy/matt ebony, glossy/matt Canaletto walnut, glossy/matt Sycamore frisé. Metal base.

● Сборный стеллаж, состоящий из полок с двумя вариантами длины и собранный посредством опор / перегородок из металла, обтянутого кожей по каталогу. Отделка поверхностей: гляцевый лак в цветовой гамме по каталогу, гляцевый/матовый клен, гляцевый/матовый термообработанный эвкалипт, гляцевое/матовое эбеновое дерево, гляцевый/матовый орех Canaletto, гляцевый/матовый сикомор фризе. Металлическая основа.

● 组合式书架，由不同长度的两片层板搭配金属支撑件/垂直隔件组成，隔件皮料覆面可依样本挑选。台面可选：亮光烤漆（颜色依样本挑选）、亮光/哑光枫木、亮光/哑光热处理桉木、亮光/哑光黑檀木、亮光/哑光卡纳莱托核桃木、亮光/哑光西克莫槭木。金属底座。

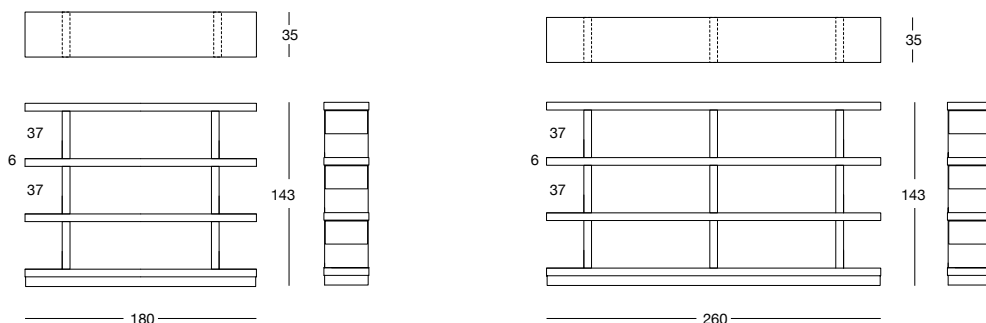

# ONICI / MARMI

*Onyx and marbles / Оникс и мрамор / 缟玛瑙与大理石*

I toni dei materiali rappresentati sono puramente indicativi, essendo naturali possono differire da fornitura a fornitura / Colours of materials shown are merely indications. These products are natural, and therefore shades may differ from shipment to shipment / Оттенки представленных материалов являются ориентировочными, ввиду натуральности они могут отличаться от поставки к поставке / 展示材料的色调仅供参考，由于是天然材料可能因供货批次而异。

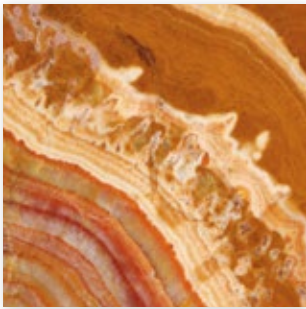

## ONICE ROSSO

*Red onyx*  
красный Белый  
红色缟玛瑙

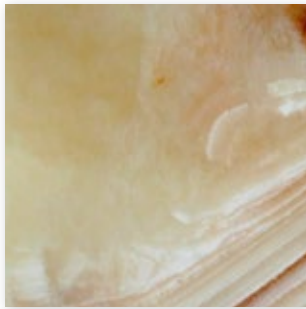

## ONICE MIELE

*Honey onyx*  
Оникс белый  
蜜色缟玛瑙



## ONICE AVORIO

*Ivory onyx*  
Оникс цвета слоновой кости  
象牙白缟玛瑙

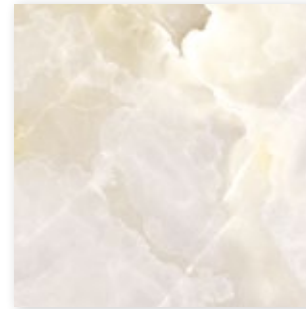

## ONICE BIANCO

*White onyx*  
Оникс белый  
白色缟玛瑙



## MARMO BIANCO CARRARA

*White Carrara Marble*  
Мрамор Bianco Carrara  
Bianco Carrara大理石



## MARMO IMPERIAL BROWN

*Imperial Brown Marble*  
Мрамор Imperial Brown  
Imperial Brown大理石

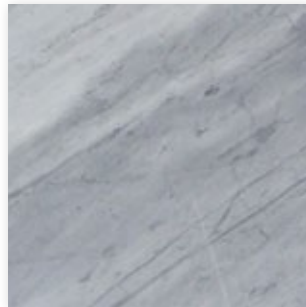

## MARMO BARDIGLIO NUVOLATO

*Bardiglio Nuvolato Marble*  
Мрамор Bardiglio Nuvolato  
Bardiglio Nuvolato大理石

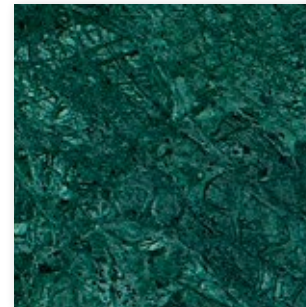

## MARMO VERDE GUATEMALA

*Verde Guatemala Marble*  
Мрамор Verde Guatemala  
Verde Guatemala大理石

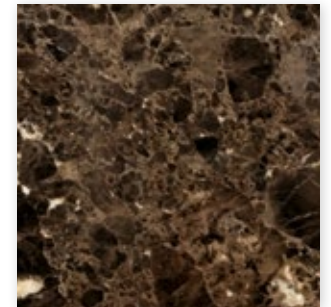

## MARMO EMPERADOR DARK

*Emperador Dark Marble*  
Мрамор Emperador Dark  
Emperador Dark大理石

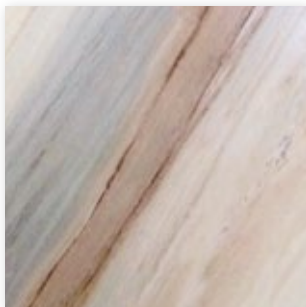

## MARMO PALISSANDRO ONICIATO

*Shale Rosewood Marble*  
мрамор Palissandro Oniciato  
Palissandro Oniciato大理石



## MARMO SILVER WAVE

*Silver Wave Marble*  
Мрамор Silver Wave  
Silver Wave大理石

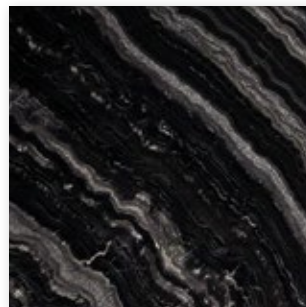

## MARMO AGATHA BLACK

*Agatha Black Marble*  
Мрамор Agatha Black  
Agatha Black大理石

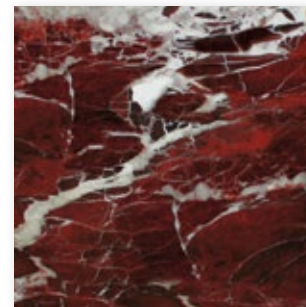

## MARMO ROSSO LEVANTO

*Rosso Levanto Marble*  
Мрамор Rosso Levanto  
Rosso Levanto大理石

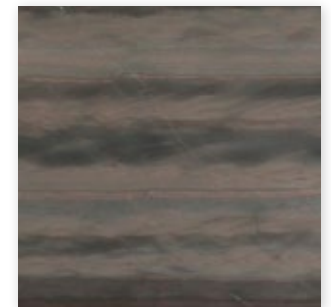

## MARMO ELEGANT BROWN

*Elegant Brown Marble*  
Мрамор Elegant Brown  
Elegant Brown大理石



**MARMO DOVER WHITE**  
 Dover White Marble  
 Мрамор Dover White  
 Dover White大理石



**MARMO CALACATTA**  
 Calacatta Marble  
 Мрамор Calacatta  
 Calacatta大理石



**MARMO CORTECCIA**  
 Cortecchia Marble  
 Мрамор Cortecchia  
 Cortecchia大理石

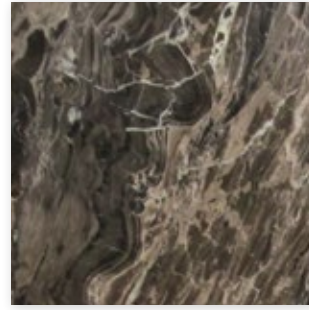

**MARMO FRAPPUCCINO**  
 Frappuccino Marble  
 Мрамор Frappuccino  
 Frappuccino大理石

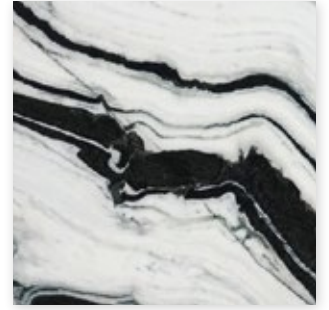

**MARMO PANDA WHITE**  
 Panda White Marble  
 Мрамор Panda White  
 Panda White大理石



**MARMO SAHARA NOIR**  
 (finitura poliestere lucido / opaco)  
 Sahara Noir marble (glossy or matt polyester finish)  
 Мрамор Sahara Noir (гляцевая и матовая полиэфирная отделка)  
 Sahara Noir大理石 (亮光/哑光聚酯面漆)

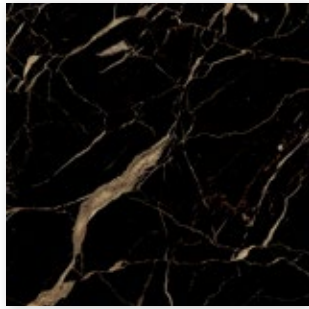

**MARMO PORT SAINT LAURENT**  
 Port Saint Laurent Marble  
 Мрамор port Saint Laurent  
 Port Saint Laurent大理石



**MARMO FUSION MULTICOLOR**  
 Fusion Multicolor Marble  
 Мрамор Fusion Multicolor  
 Fusion Multicolor大理石



**MARMO FUSION LIGHT**  
 Fusion Light Marble  
 Мрамор Fusion Light  
 Fusion Light大理石



**MARMO EXPLOSION BLUE**  
 Explosion Blue Marble  
 Мрамор Explosion Blue  
 Explosion Blue大理石



**MARMO PATAGONIA**  
 Patagonia Marble  
 Мрамор Patagonia  
 Patagonia大理石



**QUARZO ROSA JULIET**  
 Juliet Pink Quartz  
 Розовый Кварц Juliet  
 Rosa Juliet石英

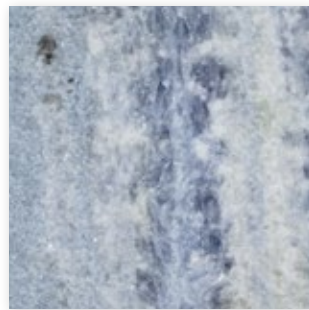

**MARMO CALCITE AZUL**  
 Calcite Azul Marble  
 Мрамор Calcite Azul  
 Calcite Azul大理石

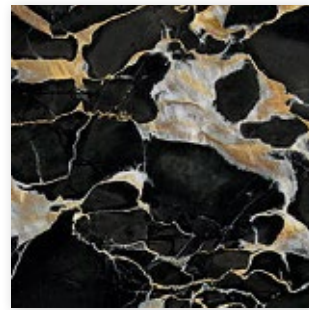

**MARMO PORTORO**  
 Portoro Marble  
 Мрамор Portoro  
 Portoro大理石

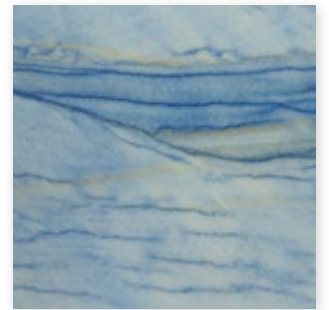

**MARMO AZUL MACAUBA**  
 Azul Macauba Marble  
 Мрамор Azul Macauba  
 Azul Macauba大理石

# LEGNI IN ESSENZA E LACCATI

Natural finish and lacquered woods / Дерево: древесные породы и лак / 原色木质与烤漆木材

I toni dei materiali rappresentati sono puramente indicativi, essendo naturali possono differire da fornitura a fornitura / Colours of materials shown are merely indications. These products are natural, and therefore shades may differ from shipment to shipment / Оттенки представленных материалов являются ориентировочными, ввиду натуральности они могут отличаться от поставки к поставке / 展示材料的色调仅供参考，由于是天然材料可能因供货批次而异。

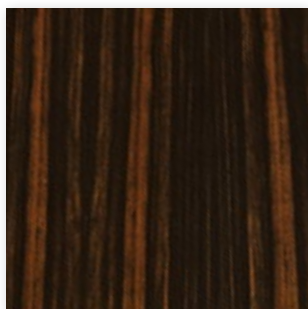

## EBANO LUCIDO O OPACO

Glossy or matt ebony

Глянцевое / матовый эбеновое  
дерево  
亮光或哑光黑檀木

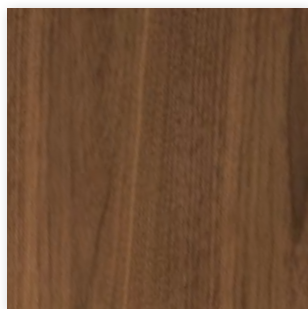

## NOCE CANALETTO LUCIDO O OPACO

Glossy or matt canaletto walnut

Глянцевый / матовый орех canaletto  
亮光或哑光卡纳莱托核桃木

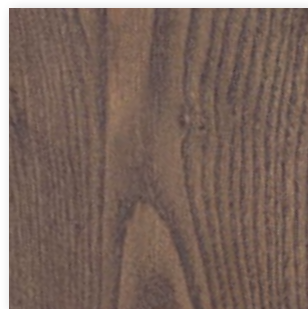

## NOCE CANALETTO TINTO MACADAMIA OPACO

Matt canaletto walnut painted  
Macadamia

Орех canaletto цвета макадамии  
卡纳莱托核桃木  
哑光染Macadamia色

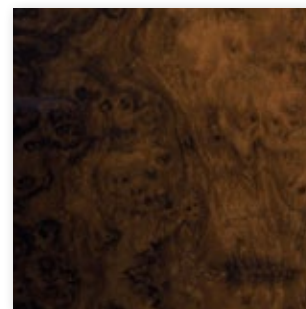

## RADICA DI NOCE LUCIDA

Glossy walnut burl wood

Глянцевый корневище ореха  
亮光胡桃木树瘤

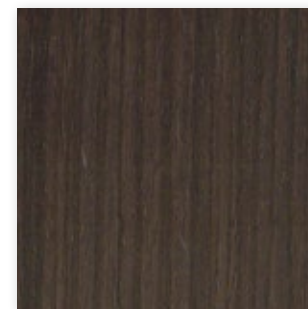

## ZEBRANO TINTO SCURO OPACO

Matt dark Zebrano

Матовое зебрано, тонированное в  
темный цвет  
染暗色哑光斑马木



## ERABLE LUCIDO O OPACO

Glossy/matt maple

Глянцевый/матовый клен  
亮光或哑光枫木

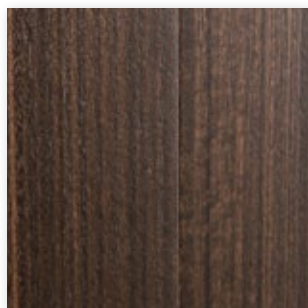

## EUCALIPTO TERMOTRATTATO LUCIDO O OPACO

Glossy/matt thermo-smoked eucalyptus

Глянцевый/матовый термообработанный  
эвкалипт  
亮光或哑光热处理桉木

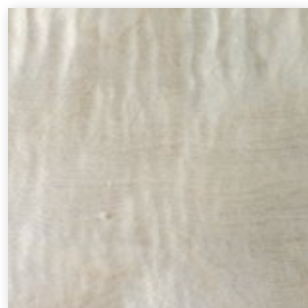

## SYCAMORE FRISÉ AVORIO LUCIDO

Sycamore Frisé glossy ivory

Сикамор фризе цвет слоновой кости  
глянцевый  
亮光象牙白西克莫槭木

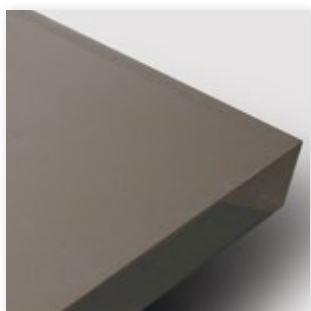

**LACCATO LUCIDO TORTORA**  
*Turtle dove grey glossy lacquer*  
 Глянцевый лак серо-бежевого цвета  
 鸽灰色亮光烤漆

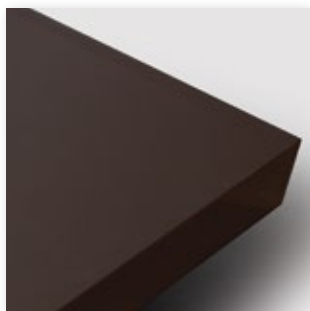

**LACCATO LUCIDO MOKA**  
*Moka glossy lacquer*  
 Глянцевый лак цвета мокко  
 摩卡色亮光烤漆

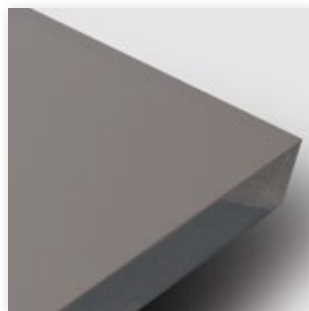

**LACCATO LUCIDO PIOMBO**  
*Lead grey glossy lacquer*  
 Глянцевый лак свинцово-серого цвета  
 铅灰色亮光烤漆



**LACCATO LUCIDO DARK PINE**  
*Dark pine glossy lacquer*  
 Глянцевый лак темно-зеленого цвета  
 暗松叶色亮光烤漆



**LACCATO LUCIDO BLU NOTTE**  
*Dark blue glossy lacquer*  
 Глянцевый лак темно-синего цвета  
 夜蓝色亮光烤漆

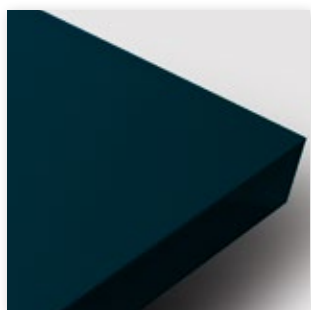

**LACCATO LUCIDO PETROLIO**  
*Teal glossy lacquer*  
 Глянцевый лак цвета петроль  
 蓝绿色亮光烤漆

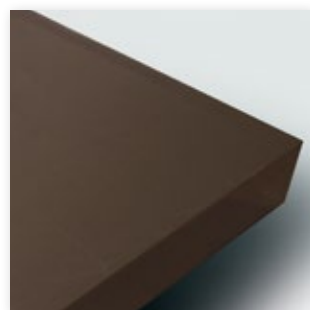

**LACCATO LUCIDO CAFFÈ**  
*Coffee glossy lacquer*  
 Глянцевый лак кофейного цвета  
 咖啡色亮光烤漆

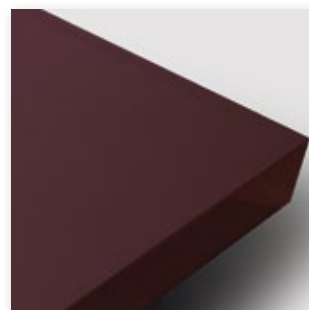

**LACCATO LUCIDO PRUGNA**  
*Plum glossy lacquer*  
 Глянцевый лак сливового цвета  
 紫李子色亮光烤漆



**LACCATO LUCIDO GRANITO**  
*Granite glossy lacquer*  
 Глянцевый лак гранитово-серого  
 цвета  
 花岗岩色亮光烤漆



**LACCATO LUCIDO CORDA**  
*Rope glossy lacquer*  
 Глянцевый лак холщового цвета  
 草绳色亮光烤漆

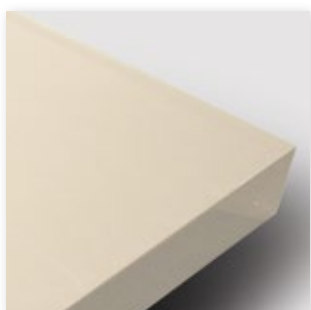

**LACCATO LUCIDO AVORIO**  
*Ivory glossy lacquer*  
 Глянцевый лак цвета слоновой кости  
 象牙白亮光烤漆



**LACCATO LUCIDO CIPRIA**  
*Powder glossy lacquer*  
 Глянцевый лак пудрового цвета  
 淡粉色亮光烤漆



**LACCATO LUCIDO CANAPA**  
*Canapa glossy lacquer*  
 Глянцевый лак конопляного цвета  
 亚麻色亮光烤漆

# METALLI

Metals / Металл / 金属

I toni dei materiali rappresentati sono puramente indicativi, possono differire da fornitura a fornitura / Colours of materials shown are merely indications. These products therefore shades may differ from shipment to shipment / Оттенки представленных материалов являются ориентировочными, ввиду натуральности они могут отличаться от поставки к поставке / 展示材料的色调仅供参考，由于是天然材料可能因供货批次而异。



## ORO CHIARO LUCIDO

*Bright light gold*

*Глянцевое светлое золото*  
亮光浅金



## ORO CHAMPAGNE OPACO

*Champagne matt gold*

*Матовое золото оттенка Шампанского*  
哑光香槟金



## BRONZO SATINATO OPACO

*Matt satin bronze*

*Матовая сатиновая бронза*  
哑光缎面青铜



## CROMO NERO LUCIDO

*Bright black chrome*

*Глянцевый черный хром*  
亮光镀铬



## CROMATO LUCIDO

*Bright chrome*

*Глянцевый хром*  
亮光镀铬



## ORO ROSA LUCIDO

*Bright pink gold*

*Глянцевое розовое золото*  
亮光玫瑰金



## ORO ROSA OPACO

*Matt pink gold*

*Матовое розовое золото*  
哑光玫瑰金



## ORO BLACK ROSE

*Black Rose gold*

*Black Rose золото*  
黑玫瑰金



## BROWN SFUMATO LUCIDO

*Bright Shaded Brown*

*Коричневый деграде глянец*  
亮光渐变棕



## NICHEL SATINATO

*Satin nickel*

*сатиновый никель*  
缎面镀镍

# FUSIONI CESELLATE / CRISTALLI / SPECCHI

*Engraved castings, glasses and mirrors / зеркала, керамика, литье с чеканкой / 刻铸件、水晶玻璃、镜面*



## FUSIONE DI OTTONE CESELLATO

*Hand engraved cast brass*

*Литая латунь с резьбой ручной работы*  
凿刻烧铸黄铜

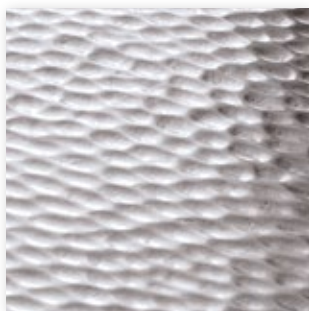

## ALLUMINIO CESELLATO COLOR ARGENTO

*Hand engraved silver aluminium*

*Алюминий с резьбой ручной работы серебряного цвета*  
银色凿刻铝



## ALLUMINIO CESELLATO COLOR ORO ROSA

*Hand engraved pink gold aluminium*

*Алюминий с резьбой ручной работы цвета розовое золото*  
玫瑰金色凿刻铝



## CRISTALLO VERNICIATO NERO

*Black painted glass*

*Стекло, окрашенное в черный цвет*  
黑色涂漆水晶



## CRISTALLO BRONZO

*Bronze glass*

*Стекло bronzo*  
青铜色水晶



## CRISTALLO FUMÈ

*Smoky glass*

*Стекло Fumè*  
烟熏色水晶

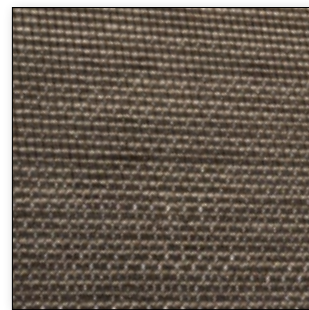

## VETRO METAL MESH

*Double-faced glass with metal mesh*

*Стекло с деталью metal mesh*  
金属网夹层玻璃



## SPECCHIO NATURALE

*Natural mirror*

*Натуральное зеркало*  
无色镜面



## SPECCHIO BRONZO

*Bronze mirror*

*Бронзовое зеркало*  
青铜色镜面



## SPECCHIO FUMÈ

*Smoky mirror*

*Дымчатое зеркало*  
烟熏色镜面

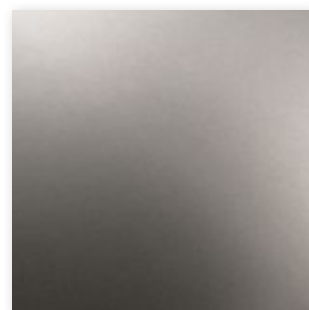

## SPECCHIO ACIDATO FUMÈ

*Frosted smoky mirror*

*Зеркало травленое дымчатое*  
烟熏色酸蚀镜面



## SPECCHIO ACIDATO BRONZO

*Frosted bronze mirror*

*Зеркало травленое бронзовое*  
青铜色酸蚀镜面

CONCEPT/  
ART DIRECTION /  
GRAPHIC PROJECT  
**Studio Longhi**

FOTOGRAFIA  
**StudioEleven**  
**Alberto Tagliabue**

FOTORENDERING  
**Methodus**

FOTOLITO  
**CD Cromo**

PRINT  
**Grafiche Boffi - Giussano (MB)**

**Produced by**  
**LONGHI S.P.A.**  
**ALL RIGHTS RESERVED**

The rights of the photographs are sole propriety of LONGHI S.P.A.  
Total or partial reproduction in any form is prohibited.

LONGHI S.P.A. reserves the right to make the necessary changes  
and improvements to the products described herein, at any time  
and without notice.

LONGHI Logo, catalogue and advertising images are sole propriety  
of LONGHI S.P.A, henceforth any use of the logo or adaptation  
of images is strictly forbidden without LONGHI S.P.A. prior  
approval; nonetheless, in any case the images must be used in  
such a way that there is no reasonable doubt that those belong to  
LONGHI S.P.A and refer to LONGHI S.P.A products. No part of this  
publication can be reproduced or transmitted in any form or by  
any means, both electronic or mechanical, including photocopying  
and recording, or via any information storage and retrieval system,  
without written permission of the publisher.

**LONGHI**