



TABLES CHAIRS

Collection
loveluxe

TRUE LUXURY
IS THE PLEASURE
OF CHOICE

ABSOLUTE *quality*



Grande tradizione artigianale, utilizzo di materiali nobili e pregiati, ricerca costante in continua evoluzione: sono questi i valori che da sempre contraddistinguono le creazioni Longhi. L'attenzione al dettaglio si coniuga con l'uso di materiali esclusivi: le essenze lignee lavorate affidandosi all'abilità e alla cultura di operatori altamente preparati, i marmi e le pietre provvisti di certificati d'Autenticità e Garanzia insieme alle pelli, accuratamente selezionate e lavorate con procedimenti naturali rispettando l'ambiente, armonizzano semplicemente passione ed eleganza.

An outstanding tradition of craftsmanship, the use of precious materials, and on-going research to ensure continuous evolution: these values always stand out in a creation by Longhi. Attention to detail works in concert with the use of exclusive materials: woodworking is entrusted to the skill and expertise of highly trained craftsmen. All marbles and stone have Certificates of Authenticity and Guarantees, as do our leathers - which are specifically selected and processed with natural environmentally friendly procedures. All these materials harmonise simply to convey passion and elegance.

Многолетние ремесленные традиции, применение благородных и ценных материалов, непрерывные и постоянно развивающиеся исследования: именно эти ценности всегда отличали творения Longhi. Внимание к деталям сочетается с использованием эксклюзивных материалов: древесные породы, обработанные искусными и высококвалифицированными работниками, мрамор и камень, имеющие сертификаты подлинности и гарантийные сертификаты, и кожа, тщательно отобранная и обработанная натуральными методами, не причиняющими вреда окружающей среде, создают гармонию увлеченности и элегантности.

优秀的传统手工艺、采用贵重材料、不懈研究并持续发展，这些正是使Longhi作品始终非凡的价值。注重细节加上使用独特材料：精华木质的加工，就交付给受过高度训练大师的技能与专长。所有大理石与石材皆具备真品证书和质保书，而皮革，同样经过精选并采用注重环保的天然程序进行处理，简单地将激情与优雅融入其中。



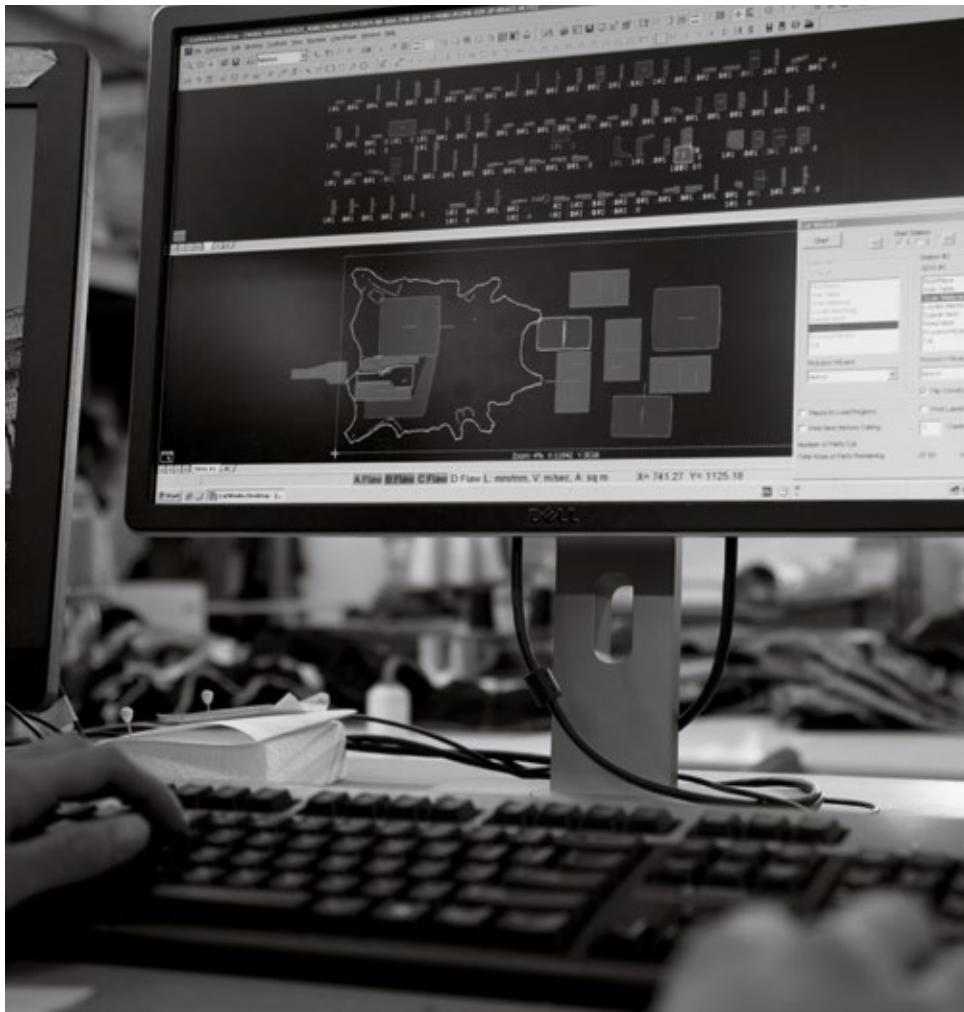

MADE *in* ITALY



Il Made In Italy è la caratteristica che contraddistingue ogni aspetto dell'attività e della produzione Longhi. Ogni processo di lavorazione ha un'elevatissima componente manuale, consentendo un accurato controllo di ogni minimo dettaglio. La produzione, totalmente interna, utilizza solo materie prime di origine italiana ed è altamente customizzata in quanto tiene conto delle particolari esigenze del cliente.

"Made in Italy" represents the characteristic that permeates every aspect of Longhi's business and production. Every production process is largely manual, which allows for precision and control of each detail. We only use raw materials of Italian origin, and our in-house production process is highly customised in order to accommodate particular needs specified by clients.

Made In Italy - это характеристика, отличающая все аспекты деятельности и производства Longhi. Каждый процесс обработки содержит высокую долю ручной работы, что обеспечивает тщательный контроль даже самых мельчайших деталей. Производство, в котором используется только итальянское сырье, осуществляется полностью на внутреннем уровне и обладает высокой степенью персонализации благодаря учету особых требований заказчиков.

意大利制造是Longhi制品与各种业务的主要特质。手工组件在每个加工流程中都占极高的比例，因此允许了对每处微小细节进行细心控管。生产，完全由内部执行，并仅采用意大利原产的原料制造。此外也具有高度可客制化特性，因为我们重视客户的独特需求。

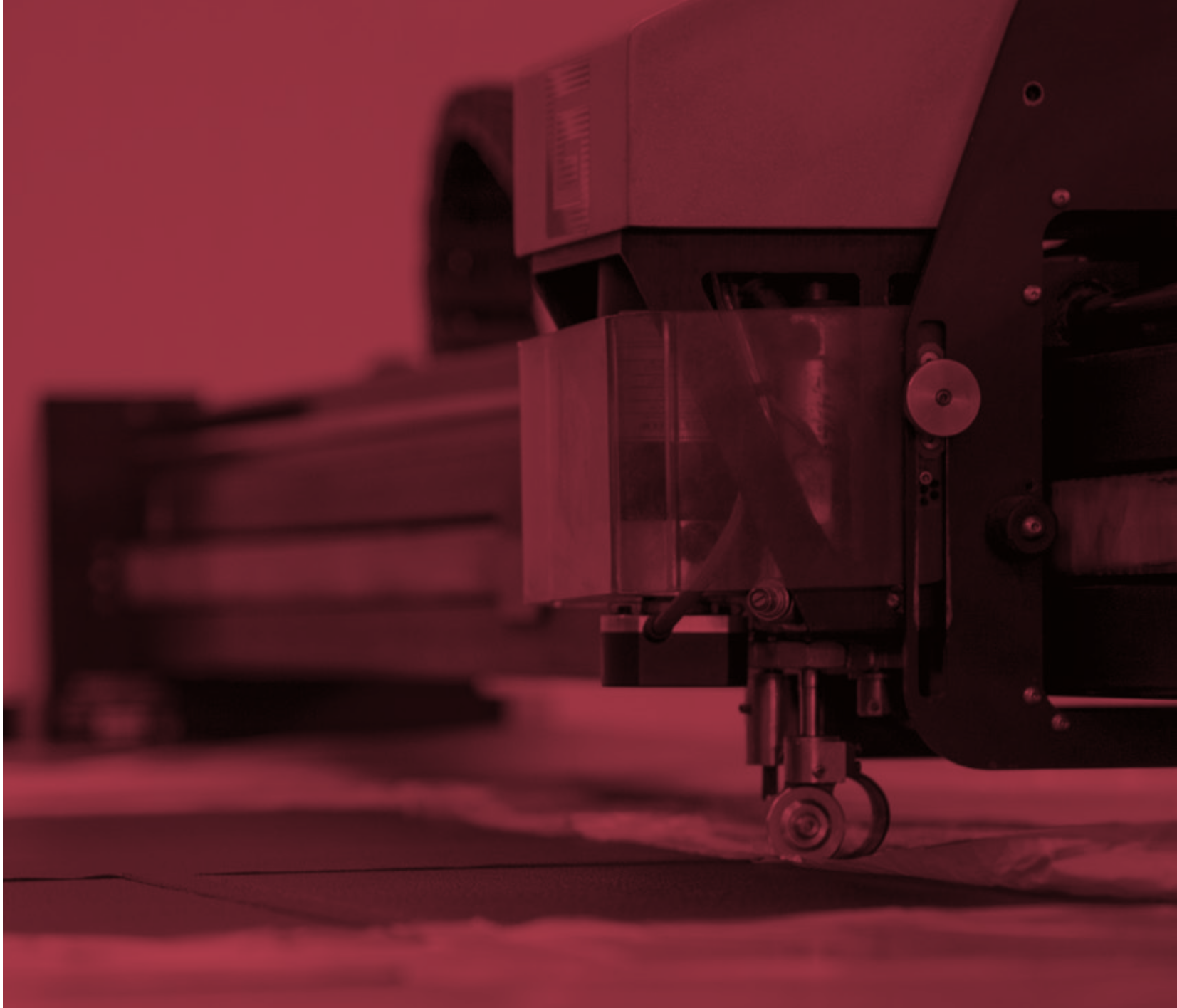



INIMITABLE PIECE,
100% MADE IN ITALY.

MADE *for you*



Ogni pezzo è fatto a mano, spesso su misura, e sottoposto a controlli per offrire il massimo della qualità, conferendogli un valore unico, esclusivo e dalle caratteristiche eccellenti totalmente Made in Italy.

Personalizza il tuo divano, scegli i tuoi colori preferiti, realizza la misura che meglio si adatta al tuo arredamento e firmalo; noi lo realizzeremo esclusivamente per te in edizione limitata ad un solo esemplare: il tuo.

Each piece is hand made, and often also made-to-measure. Moreover, each item undergoes inspections to ensure the highest quality standard and give it unique and exclusive value, enhancing its exceptional features: completely Made in Italy. Customize your sofa, choose your favourite colours, figure out the best size to fit with your furnishings, and put your signature on it. We will make it just for you, in a limited edition one piece only: yours.



Каждое изделие изготавливается вручную, часто на заказ, и подвергается контролю для обеспечения максимального качества, что придает ему уникальную, эксклюзивную ценность с превосходными характеристиками полностью Made in Italy. Придайте своему дивану индивидуальность, выберите свои любимые цвета, определите размер, наилучшим образом подходящий к вашему интерьеру, и направьте запрос нам. Мы изготовим его эксклюзивно для вас в единственном экземпляре - вашем.

每件作品皆由手工制作，通常是量身订制的作品；所有品项皆经过严格控管，旨在提供最高质量，并赋予每件产品专属与独特的价值，以及完全意大利制造的卓越特性。客制化你专属的沙发，选择你偏爱的颜色，以最适合你装潢的尺寸制作并签名：我们将特别为你制作这独一无二的限量版款式：你的款式。



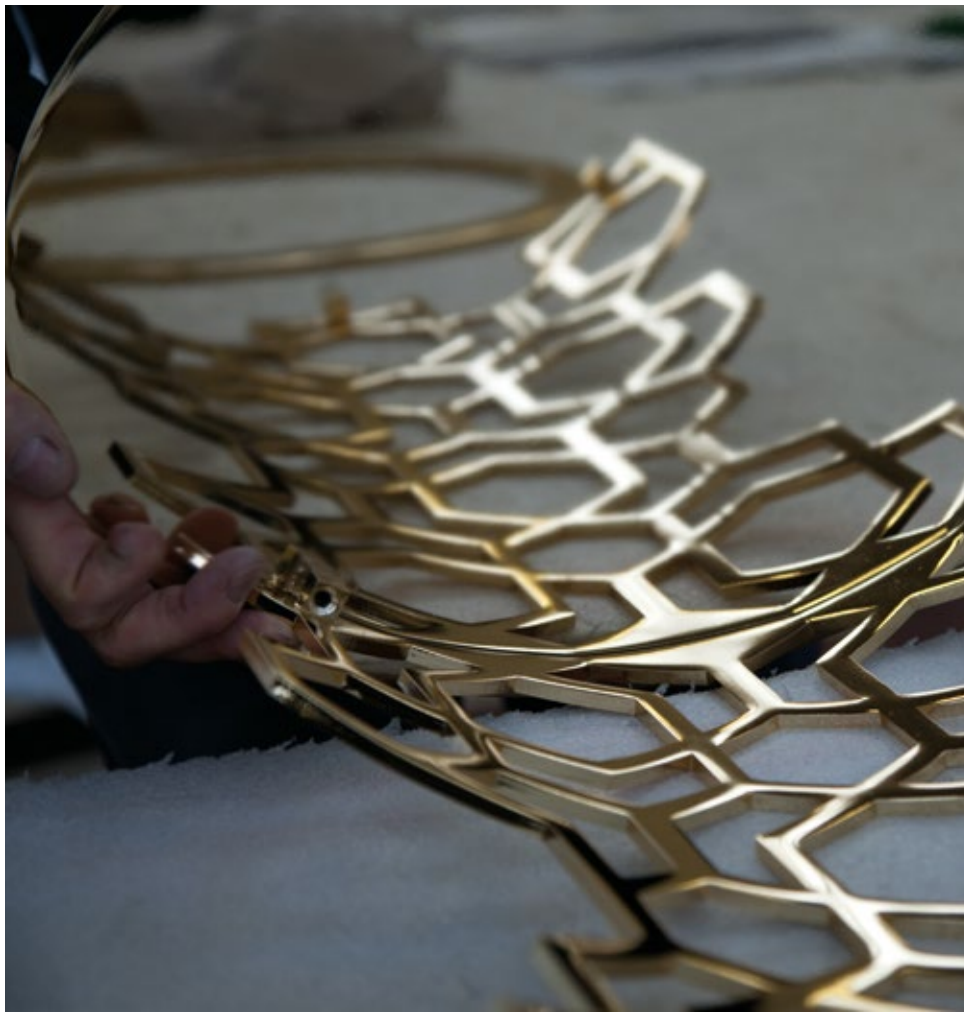
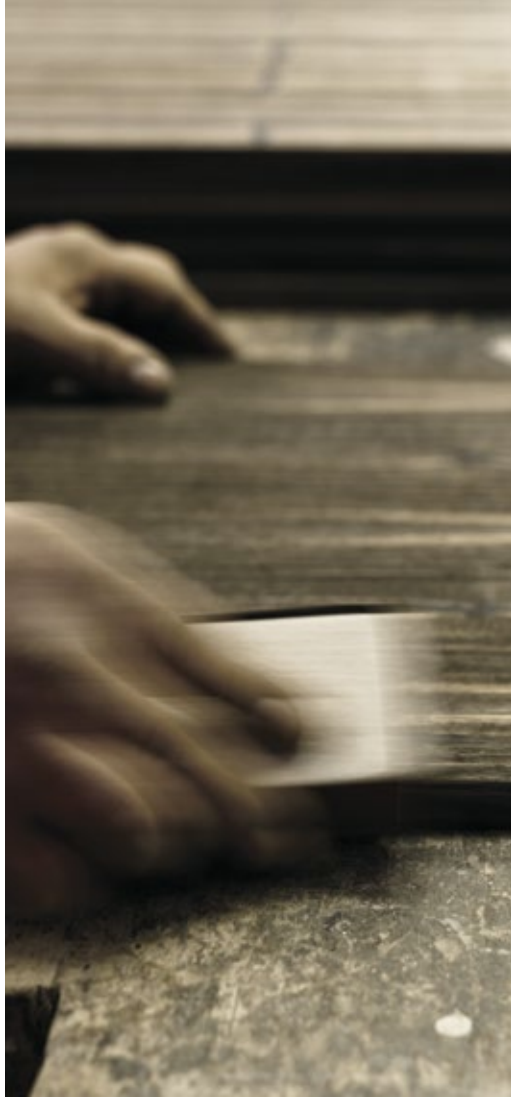

TAILOR *made*



Nata dalla lavorazione di preziose mani artigiane, la collezione Loveluxe rispecchia quel gusto elegante e raffinato dove la creatività dei designers si fonde con la naturalezza delle materie prime utilizzate, lavorate manualmente con la cura per ogni dettaglio, così da trasformare la materia in un oggetto unico ed inimitabile, prodotto al 100% in Italia. Ogni anno maturano concetti e tendenze distinte dove stile e senso estetico si uniscono alla collezione Loveluxe.

A tradition of precious craftsmanship is behind the Loveluxe collection, which displays the elegant and refined taste generated when a designer's creativity merges with the natural features of the raw materials. Skilfully handworked with attention to detail, the simple materials are transformed into unique pieces that are 100% made in Italy. Every year new concepts and trends develop, bringing style and aesthetic excellence into the Loveluxe collection.

Созданная умелыми руками мастеров-ремесленников, коллекция Loveluxe отражает элегантный и изысканный вкус, в котором творчество дизайнеров сливается с натуральностью используемого сырья. Обработанные вручную с внимательным отношением к каждой детали, эти материалы становятся уникальным, неподражаемым изделием, на 100% произведенным в Италии. С каждым годом возникают новые концепции и тенденции, где особый стиль и эстетическое чувство объединяются с коллекцией Loveluxe.

出自精湛手工艺大师之手，Loveluxe系列反映出优雅与精致的品味，于其中，设计师的创意与所使用的原料自然融合。以手工制作并结合呵护与细节关注所加工的珍贵材料，也因此得以转变成独特、无可仿制、100%于意大利制造的精品。概念和不同趋势每年增长成熟，其中风格与美感完全地结合在Loveluxe系列之中。



A photograph of a modern interior space, possibly a living or dining area, with a strong red color overlay. The scene includes a dining table with chairs, a sofa, and large windows. The text is centered over the image.

COORDINATED
LIVING IN THE NAME
OF A UNIQUE AND
DISTINCTIVE DESIGN
LANGUAGE.

company SHOWROOM



Sorge all'interno del complesso industriale di Meda, sede dell'azienda. Una superficie di ben 1200 mq distribuiti su due piani ampi e luminosi. Uno spazio in continua evoluzione destinato a ospitare le collezioni più recenti per offrire al visitatore originalità e ampia scelta. Al piano terra vengono collocati porte e piccoli complementi d'arredo; mentre il primo piano è completamente e interamente di gusto Loveluxe, collezione di punta dell'azienda che opera nel mondo del "Luxury Living".

Our showroom is located within the industrial facility in Meda, at the company's headquarters. Set on two spacious and bright floors, a continuously updated 1200 square meter space is aimed to display the most recent collections and offer the visitor a wide and original selection. On the ground floor, doors and small pieces of furniture are on display, while the first floor is entirely devoted to the Loveluxe mood, a flagship collection for the company operating on the "Luxury Living" scene.



Головной офис компании расположен в промышленном комплексе города Меды и занимает два просторных и светлых этажа общей площадью 1200 квадратных метров. Постоянно изменяющееся пространство предназначено для демонстрации самых последних коллекций Longhi и предоставления заказчикам оригинального и большого выбора. На первом этаже представлены двери и небольшие мебельные аксессуары, а второй этаж полностью посвящен Loveluxe, главной коллекции компании, работающей в секторе «Luxury Living».



它位于梅达 (Meda) 工业园区, 该公司的总部所在地。一个位于宽敞明亮的两层楼, 面积约 1200 平方米的区域。一个不断更新的空间, 旨在展示最新的设计集, 并向访客提供一个广泛的和独创的选择。地面层容纳了门和小件家具, 而楼上层完全是 Loveluxe 品位, 这家运营在“奢华生活”世界的公司的一个旗舰设计集。



TOTAL *home* DESIGN



Lo studio degli interni è da sempre un campo di sperimentazione e ricerca. Longhi è un'azienda legata ai temi dell'abitare contemporaneo, attenta all'evoluzione del gusto ma con solide radici nella realtà produttiva. La varietà dei temi affrontati è il risultato di un progetto d'impresa globale e coerente che investe ogni aspetto del processo produttivo. Dallo sviluppo dei prototipi, alle tecnologie applicate, al servizio clienti, alla comunicazione fino alla scelta dei materiali.

Interior design has always been a field of experimentation and research. Longhi is a company whose core focus is contemporary living. While mindful of changes in taste, its manufacturing roots run deep. The variety of items it offers is the result of a consistent global, corporate strategy that influences every aspect of the production process from prototypes development, to applied technologies, to customer service and communication till choice of material.

Дизайн интерьера - это область, для которой характерно экспериментирование и поиски. Longhi - это компания, специализирующаяся на современном интерьере, которая внимательно следит за развитием вкуса, опираясь при этом на многолетние производственные традиции. Разнообразие продукции является результатом комплексного и последовательного подхода к производству, который характеризует все этапы производственного процесса: от разработки прототипов до применяемых технологий, сервисного обслуживания покупателей, коммуникации и выбора материалов.

室内设计始终是一个实验与研发的领域。Longhi是一间与当代居住主题有密切关联的企业，在注重品味演化的同时，也重视现实生产的稳固根基。涉及的各种主题是一间全球性企业项目的成果，并与投资在生产流程的各处环节一致。从开发到原型制品，从所运用的科技到客户服务，从沟通到选择物料。



TABLES ITOAVAL



ARTÙ
pg 152



CLAIRMONT
pg 94



DAMIEN
pg 52



HUBERT
pg 120



JOURNEY
pg 16



KEOPE
pg 28



OMOTESANDO
pg 134



RE
pg 68



SCHUBERT
pg 128



DAVID
pg 74



EXCELSIOR
pg 80



GINZA
pg 112



LAYTON
pg 142



LOTUS
pg 40



MANFRED
pg 104



ECTOR *desk*
pg 158



GORKY *desk*
pg 166

JOURNEY

designed by Ben Wu | T 187

Grande eleganza e sinuosità nelle forme caratterizzano il tavolo Journey. Reinterpretato in chiave contemporanea ed impreziosito da materiali nobili ed evocativi come il metallo, il marmo e la pelle, si inserisce con disinvoltura in ambientazioni raffinate e dal gusto contemporaneo. Il piano in marmo incassato è caratterizzato da un bordo in metallo che richiama il dettaglio della gamba.

The contours of the Journey table feature extremely elegant and sinuous shapes. Reinterpreted in a contemporary style and embellished with evocative noble materials like metal, marble and leather, this piece can easily add a touch of modern taste to refined atmospheres. The recessed marble top has a metal border decorated with the same detail as the leg.

Стол Journey отличают элегантность и извилистость форм. Представленный в современном ключе и украшенный такими благородными выразительными материалами, как металл, мрамор и кожа, он непринужденно вписывается в изысканную современную обстановку. Встроенная мраморная столешница выполнена с металлической окантовкой, повторяющей деталь ножки.

Journey桌的特色通过高贵优雅以及曼妙曲线的外型展现。以当代气息重新诠释的风格，搭配如金属、大理石与皮料等足以引发思绪的高贵材料，使它可自然轻松地摆放于精致并具有当代品味的环境中。大理石桌面充满特色的嵌于金属边框中，其金属与桌脚的细节装饰相互呼应。









TABLE | JOURNEY
TOP | WHITE CARRARA MARBLE
LEGS AND UNDERTOP | P.3 MIAMI 42006
BASE, INSERT AND FRAME | BRIGHT LIGHT GOLD
LAZY SUSAN | WHITE CARRARA MARBLE

















TABLE | JOURNEY
TOP | DOVER WHITE MARBLE
LEGS AND UNDERTOP | P.3 SUEDE 420050
BASE, INSERT AND FRAME | BLACK ROSE GOLD

KEOPE

designed by Giuseppe Viganò | T 190

Keope è un tavolo caratterizzato dal piano sagomato e sezionato multimaterico e da 2 gambe trapezoidali con inserto in pelle o legno. Imponente e spettacolare è disponibile con il piano diviso in 2 o 3 parti. La collezione Keope - tavolo, console e mobile - esprime un'eleganza senza tempo, ispirata al dinamismo autentico modern chic nei quali materiali raffinati, marmi pregiati e forme pulite evocano sensazioni che riassumono perfettamente la filosofia progettuale del brand.

Keope is a table characterised by a contoured and sectioned top made of multiple materials and by 2 trapezoidal legs with a leather or wooden insert. Majestic and spectacular, it is available with the top divided into 2 or 3 parts. The Keope collection - table, console, and cabinet - conveys a timeless elegance, inspired by an authentic modern-chic dynamism in which sophisticated materials, quality marbles, and simple shapes evoke sensations that perfectly embody the brand's design philosophy.

Keope - стол с профильной столешницей с секциями из разных материалов и 2 трапециевидными ножками со вставкой из кожи или дерева. Солидный и эффектный, он выпускается со столешницей, разделенной на 2 или 3 части. Коллекция Keope, включающая стол, консоль и тумбу, выражает непреходящую элегантность, вдохновенную динамизмом подлинного современного шика, в котором изысканные материалы, ценные разновидности мрамора и чистые формы пробуждают ощущения, полностью заключающие в себе проектный подход этого бренда.

Keope桌以轮廓造型与精选多材质桌面，搭配带有皮料或木质嵌饰的2个梯形桌脚展现特色。华丽又气派，桌面可有分为2个部分或3个部份的选项。Keope系列——餐桌、玄关桌与收纳柜，皆传达着历久弥新的优雅风格，其正统的现代时髦活力，通过精致的材质、贵重大理石与简洁的型态，唤出品牌设计哲学的完美精随。





TABLE | KEOPE
TOP | SAHARA NOIR MARBLE + CALACATTA MARBLE + RED LEVANTO MARBLE
UNDERTOP | P.12 PLUME 311
LEGS INSERT | P.12 PLUME 311
STRUCTURE | BRIGHT SHADED BROWN





TABLE | KEOPE
TOP | SAHARA NOIR MARBLE + PATAGONIA MARBLE
UNDERTOP | P.12 PLUME 311
LEGS INSERT | P.12 PLUME 311
STRUCTURE | BRIGHT SHADED BROWN



DESIGN MARKED
BY ELEGANCE AND
REAL MADE IN ITALY.



SINGLE FINISH



TWO FINISHES



THREE FINISHES





TABLE | KEOPE
TOP | DOVER WHITE MARBLE + SYCAMORE FRISE GLOSSY IVORY
UNDERTOP | P.3 SYCAMORE #20050
LEGS INSERT | SYCAMORE FRISE GLOSSY IVORY
STRUCTURE | BRIGHT LIGHT GOLD



INSERT SYCAMORE FRISÉ



INSERT PLUME LEATHER



INSERT GLOSSY EBONY



INSERT SUEDE LEATHER





SINGLE FINISH



TWO FINISHES



LOTUS

designed by Giuseppe Iasparra | T 189

Il tavolo Lotus è ricco di particolari che lo impreziosiscono: la gamba disposta a petalo, il sottile profilo in metallo, il piano con bordo morbido a mezzotono e la possibilità di inserire un esclusivo ricamo in raso dal nome "Marlène".

The Lotus table is enhanced by rich details: petal-shaped legs, a slender metal profile, a top with a rounded half-bullnose edge, and the option of inserting an exclusive satin embroidery by the name of "Marlène".

Стол Lotus богато украшен ценными деталями: ножка в виде лепестка, тонкий металлический профиль, столешница с закругленным краем и возможность вставки эксклюзивной вышивки на атласе «Marlène».

Lotus桌以丰富的细节装饰增添精美特色：呈现花瓣状的桌脚、纤细的金属边框、柔和的半圆磨边桌面，并有嵌入「Marlène」缎面刺绣的选项。





TABLE | LOTUS
BASE AND UNDERTOP | P.3 SUEDE 120 WITH EMBROIDERY MARLÈNE
FRAMES | BRIGHT LIGHT GOLD
TOP | DOVER WHITE MARBLE
LAZY SUSAN | DOVER WHITE MARBLE



EXCLUSIVE MARLÈNE EMBROIDERY ON SUEDE











TABLE | LOTUS
BASE AND UNDERTOP | P.3 SUEDE 560012
FRAMES | BRIGHT SHADED BROWN
TOP | PATAGONIA MARBLE







custom made piece / 320x110 cm



TABLE | LOTUS
BASE AND UNDERTOP | P.9 NABUCK 8015
FRAMES | BRIGHT LIGHT GOLD
TOP | CALACATTA MARBLE

DAMIEN

designed by Giuseppe Viganò | T 180

Grande eleganza e sinuosità nelle forme che caratterizzano il tavolo Damien. Le affusolate gambe, in esclusivo stampo schiumato ad alta densità strutturale rivestite in pelle, conferiscono una linea slanciata al tavolo. Il piano in marmo, presenta una sagomatura perimetrale caratterizzata da un bordo in metallo.

The contours of the Damien table feature extremely elegant and sinuous shapes. The tapered legs, made from an exclusive high density structural foam mould and upholstered in leather, give the table a sleek look. The perimeter of the marble surface is characterised by a metal border.

Стол Damien отличают элегантность и извилистость форм. Грациозные обтянутые кожей ножки из пеноматериала высокой структурной плотности, полученные в эксклюзивной пресс-форме, придают столу обтекаемую форму. Периметральный профиль мраморной столешницы выполнен с металлической кромкой.

高度优雅与曼妙的型态定义出Damien桌的特色。锥形桌脚，采用独特的模印高密度泡沫结构搭配皮料覆面制成，赋予了桌子的线条纤细修长的感受。大理石桌面通过带金属边框的修边轮廓展现独特。







TABLES | DAMIEN
TOP | SAHARA NOIR MARBLE
LEGS AND UNDERTOP | P.3 SUEDE 311
RINGS | BRIGHT LIGHT GOLD

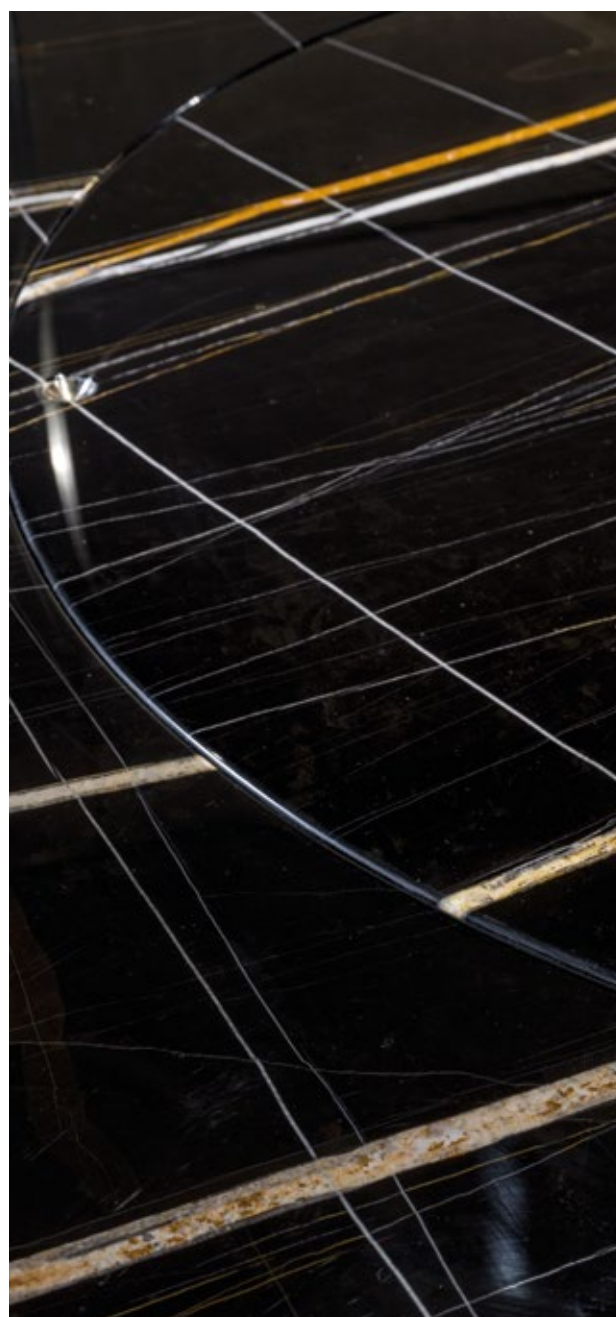
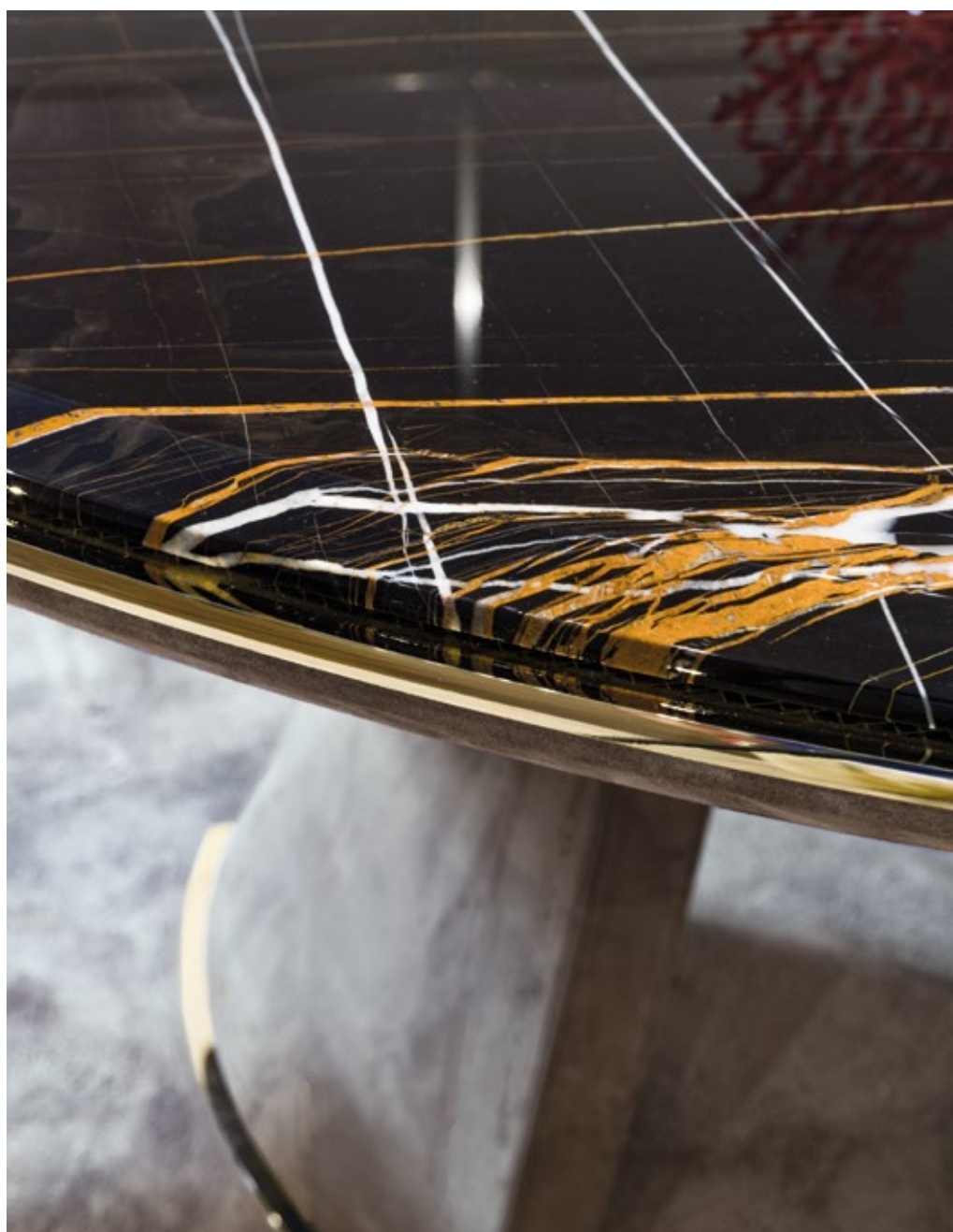





TABLES | DAMIEN
TOP | JULIET QUARTZ MARBLE
LEGS AND UNDERTOP | P.12 PLUME 300
RINGS | BRIGHT LIGHT GOLD





TABLES | DAMIEN
TOP | DOVER WHITE MARBLE
LEGS AND UNDERTOP | P.3 SUEDE 580237
RINGS | BRIGHT BLACK CHROME









TABLES | DAMIEN
TOP | CALACATTA MARBLE
LEGS AND UNDERTOP | P.12 NABUCK SILK 9001
RINGS | MATT PINK GOLD



TABLES | DAMIEN
TOP | EXPLOSION BLUE MARBLE
LEGS AND UNDERTOP | P.3 SUEDE 311
RINGS | BRIGHT BLACK CHROME





custom made piece / 400x165 cm



TABLES | DAMIEN
TOP | CALACATTA MARBLE
LEGS AND UNDERTOP | P.9 NABUCK 8011
RINGS | BRIGHT LIGHT GOLD

RE

designed by Ben Wu | T 183

Il tavolo Re è caratterizzato dall'assoluta preziosità dei suoi materiali. Le venature del marmo si incastonano in una delicata scocca rivestita in pelle.

Le linee morbide e le cuciture, realizzate dalle sapienti mani degli artigiani, rendono questo pezzo unico, pronto per dare carattere a qualsiasi ambiente.

Re table stands apart for its exceptionally precious materials. The marble veins are framed by a refined leather-lined body. Flowing lines and seams produced by the expert hands of skilled craftsmen make this a unique item designed to enhance any room with personality.

Стол Re отличается абсолютная ценность использованных для его изготовления материалов. Мрамор вставлен в изящный обтянутый кожей каркас.

Мягкие линии и швы, выполненные умелыми мастерами-ремесленниками, придают этому изделию уникальность, которая обеспечит неповторимость любого интерьера.

Re餐桌以绝对珍贵的材料展现特色。大理石的纹理镶嵌在皮料覆面的柔美壳体中。柔顺的线条与缝线，由精湛工匠之手制成，为这项单品提供了独特、随时可赋予各种环境个性的特色。









TABLE | RE
STRUCTURE COVER | P.12 PLUME 354
TOP | PATAGONIA MARBLE
BASE | MATT SATIN BRONZE



RECESSED LAZY SUSAN WITH LIFT MECHANISM



TABLE | RE
STRUCTURE COVER | P.12 PLUME 354
TOP | IMPERIAL BROWN MARBLE
BASE | MATT SATIN BRONZE



DAVID

designed by Giuseppe Viganò | T 170

Tavolo tondo con una base iperboloidale in vetroresina rivestita in pelle caratterizzata da un'affusolata linea a calice e un appoggio a terra particolarmente armonioso. Un centrale lazy Susan girevole rende funzionale il piano in marmo o legno. Alla purezza del disegno e alla ricercatezza dei dettagli costruttivi, si accompagnano finiture di grande pregio. Un tavolo pensato, progettato, ingegnerizzato per essere trasversale in ogni ambiente.

A round table with a hyperboloid shaped base in glass fibre covered in leather, with a particular chalice shaped line and a harmonious floor-standing look. The lazy Susan in the centre of the table makes the marble or wood top more functional. The pure design of this piece and the particular construction details are accented by fine finishings. A table created and designed to be effective and pleasing in every room.

Круглый стол с гиперболоидным основанием из стеклопластика с кожаной обивкой, обладающим изящной чашеобразной линией, и с очень гармоничной опорой. Расположенный в центре поворотный поднос придает функциональность мраморной или деревянной столешнице. Чистота дизайна и изысканность конструктивных деталей дополняются ценными отделками. Стол был задуман, спроектирован и реализован для использования в любом помещении.

圆桌，桌脚呈现单叶双曲面形状，以玻璃钢外覆皮料制成。展现流线形锥形线条的桌脚，搭配精美底座和谐地倚靠地面。设置在中央的餐桌转盘赋予大理石或木材桌面更实用的特色。其纯净的设计和讲究的结构细节，精美地与珍贵面饰搭配。是一款经过巧思、设计、工程规划设计的餐桌，适合各种环境摆设。





TABLE | DAVID
COLUMN AND UNDERTOP | P.9 NABUCK 8011
METAL BASE | BRIGHT LIGHT GOLD
TOP | CALACATTA MARBLE





TABLE | DAVID
COLUMN AND UNDERTOP | P.9 NABUCK 8011
METAL BASE | BRIGHT LIGHT GOLD
TOP | CALACATTA MARBLE
LAZY SUSAN | GLOSSY EBONY





TABLE | DAVID
COLUMN AND UNDER-TOP | P.3 SUEDE 510108
METAL BASE | BRIGHT LIGHT GOLD
TOP | EMPERADOR DARK MARBLE
LAZY SUSAN | GLOSSY EBONY

EXCELSIOR

designed by Giuseppe Iasparra | T 165

Tavolo con base composta da una spalla esterna in legno, rivestita e trapuntata in camoscio, e da una sezione interna lavorata in metallo rettificato decoro "Sequence": un disegno a traforo che sembra il risultato di un lavoro manuale mentre è l'esito di una sofisticata laseratura. Il decoro ad "alveare", by Giuseppe Iasparra, è uno stile, un autentico disegno iconografico che, riportato in vari pezzi della collezione Loveluxe come tavoli, mobili anche boiserie, rappresenta un'autentica espressione Longhi. Con angoli del piano stondati, Excelsior, è un tavolo unico nella forma, sofisticato nella scelta dei materiali, equilibrato nelle proporzioni e negli spessori.

Table with base comprising an external side in wood, covered with quilted suede, and an internal section in ground metal with the "Sequence" decoration: a perforated pattern that looks like the result of a manual process but is actually the result of a sophisticated laser cutting process. The "beehive" decoration, by Giuseppe Iasparra, is a style, an authentic iconographic pattern that appears on several pieces in the Loveluxe collection - including tables, furniture and boiserie panels. It is an authentic expression of the Longhi personality. With its rounded corners, the Excelsior table has a unique shape, sophisticated in the choice of materials and balanced in proportions and thicknesses.

Стол с основанием, состоящим из деревянной внешней опоры, обитой замшей с простежкой, и внутренней секции из шлифованного металла с декором «Sequence». Его ажурный узор кажется творением ручной работы, хотя на самом деле является результатом утонченной лазерной обработки. Декор «соты» от Джузеппе Яспарры - это стиль, подлинный знаковый рисунок, который используется в различных изделиях коллекции Loveluxe - столах, шкафах, а также буазери - и представляет собой уникальный выразительный язык Longhi. Стол Excelsior имеет столешницу с закругленными углами и отличается особенной формой, изысканными материалами, сбалансированными пропорциями и толщиной.

餐桌，独特桌脚由外侧木材搭配内侧金属所组成，木材部分外覆麂皮绗缝面饰，而金属部分则以精美「Sequence」图案加工装饰：此镂空设计，犹如精湛的手工制品，但实际上是精密激光加工所获得的成果。这「蜂窝型」装饰，由Giuseppe Iasparra设计，是Loveluxe系列的正宗图样，在此系列产品中不缺运用这图样的品项，如桌子、家具或护壁板；这精美装饰是Longhi正统表现的表征。桌面采圆角设计，Excelsior具备独特的外型，并选用讲究材料制成，在比例与厚度方面呈现完美均衡。







TABLE | EXCELSIOR
QUILTED BASE | P.3 SUEDE 510108
INTERNAL SECTION | MATT CHAMPAGNE GOLD
TOP | CORTECCIA MARBLE





TABLE | EXCELSIOR
QUILTED BASE | P.9 NABUCK SILK 9001
INTERNAL SECTION | BRIGHT LIGHT GOLD
TOP | SILVER WAVE MARBLE

VERTICAL RIBBING DECORATION





custom made piece / 355x110 cm



TABLE | EXCELSIOR
QUILTED BASE | P.3 SUEDE 510508
INTERNAL SECTION | BRIGHT SHADED BROWN
TOP | FUSION LIGHT MARBLE



THE “BEEHIVE”
DECORATION IS
AN AUTHENTIC
ICONOGRAPHIC
PATTERN.

“SEQUENCE” DECORATION



custom made piece / 370x130 cm





TABLE | EXCELSIOR
QUILTED BASE | P.3 SUEDE 430081
INTERNAL SECTION | BRIGHT LIGHT GOLD
TOP | CALACATTA MARBLE





TABLE | EXCELSIOR
DECOR SEQUENCE BASE | P.3 SUEDE 311
INTERNAL SECTION | BRIGHT BLACK CHROME
TOP | CORTECCIA MARBLE

CLAIRMONT

designed by Giuseppe Iasparra | T 140

La collezione di tavoli da pranzo Clairmont si distingue per una sorprendente combinazione di materiali e finiture dal gusto inedito e sofisticato. La struttura è composta da una scocca e un sottopiano rigorosamente rivestiti in pelle e da una base in appoggio a terra in metallo rettificato decoro "Sequence". Il piano in marmo, vetro o legno è ovale o tondo. Per la versione tonda è disponibile un lazy Susan girevole che rende pratico ed efficiente il tavolo.

The collection of Clairmont dining tables stands out for the surprising combination of materials and finishes, which combine to produce sophisticated new tastes. The structure consists of a shell and undertop, rigorously covered in leather, and a base that sets on the floor in ground metal with the "Sequence" decoration. The top comes in marble, glass or wood, and can be oval or round. The round version also offers a lazy Susan that renders it more practical and efficient.

Коллекция обеденных столов Clairmont отличается удивительным сочетанием материалов и отделок в уникальном и изысканном вкусе. Каркас состоит из рамы и расположенной под столешницей панели с кожаной обивкой и из опирающегося на пол основания из шлифованного металла с декором «Sequence». Столешница изготавливается из мрамора, стекла или дерева и может иметь овальную или круглую форму. Круглая версия может оснащаться поворотным подносом, придающим столу практичность и эффективность.

Clairmont餐桌系列以令人意想不到的材料和饰面搭配，以及前所未有的品味和讲究展现特色。结构由两个部分组成，外覆皮料的桌台下方支撑壳体，以及精美「Sequence」装饰的镂空金属底座。桌面可选大理石，玻璃或木材，备有圆形或椭圆版本。圆形版本可搭配餐桌转盘，赋予餐桌更实用与效率的特性。





TABLE | CLAIRMONT
LEATHER COVER | P.9 NABUCK 8011
BASE | BRIGHT LIGHT GOLD
TOP | SILVER WAVE MARBLE





TABLE | CLAIRMONT
LEATHER COVER | P.12 PLUME 305
BASE | BRIGHT BLACK CHROME
TOP | FRAPPUCCINO MARBLE





TABLE | CLAIRMONT
LEATHER COVER | P.9 NABUCK 8011
BASE | BRIGHT LIGHT GOLD
TOP | SILVER WAVE MARBLE



custom made piece 400x120 cm



TABLE | CLAIRMONT
LEATHER COVER | P.9 NABUCK 8011
BASE | BRIGHT LIGHT GOLD
TOP | FRAPPUCCINO MARBLE





ROUND VERSION



TABLE | CLAIRMONT
LEATHER COVER | P.6 SOFFIO 5005
BASE | MATT SATIN BRONZE
TOP | MATT EBONY

MANFRED

designed by Giuseppe Iasparra | T 160

Una famiglia di tavoli e tavolini dall'inconfondibile personalità dovuta alla base "Sequence": un disegno a traforo che sembra il risultato di un lavoro manuale mentre è l'esito di una sofisticata laseratura. Il decoro ad "alveare", by Giuseppe Iasparra, è uno stile, un autentico disegno iconografico che, riportato in vari pezzi della collezione Loveluxe come tavoli, mobili anche boiserie, rappresenta un'autentica espressione Longhi. Un centrale lazy Susan girevole rende funzionale il piano in marmo o legno.

A family of large and small tables with an unmistakable personality due to the "Sequence" decoration on the base. "Sequence" is a perforated pattern that looks like the result of a manual process but is actually the result of a sophisticated laser cutting process. The "beehive" decoration, by Giuseppe Iasparra, is a style, an authentic iconographic pattern that appears on several pieces in the Loveluxe collection - including tables, furniture and boiserie panels. It is an authentic expression of the Longhi personality. The lazy Susan in the centre of the table makes the marble or wood top more functional.

Серия столов и столиков, обладающих неповторимой индивидуальностью благодаря основанию «Sequence». Его ажурный узор кажется творением ручной работы, хотя на самом деле является результатом утонченной лазерной обработки. Декор «соты» от Джузеппе Яспарры - это стиль, подлинный знаковый рисунок, который используется в различных изделиях коллекции Loveluxe - столах, шкафах, а также буазери - и представляет собой уникальный выразительный язык Longhi. Расположенный в центре поворотный поднос придает функциональность мраморной или деревянной столешнице.

一套茶几和玄关桌系列产品，由于独特的「Sequence」底座，展现无可混淆的风格：底座独特的镂空图样，犹如精湛手工制品，但实际上是精密激光加工所获得的成果。这「蜂窝型」装饰，由Giuseppe Iasparra设计，是Loveluxe系列的正宗图样，在此系列产品中不缺运用这图样的品项，如桌子、家具或护壁板；这精美装饰是Longhi正统表现的表征。设置在中央的餐桌转盘赋予大理石或木材桌面更实用的特色。

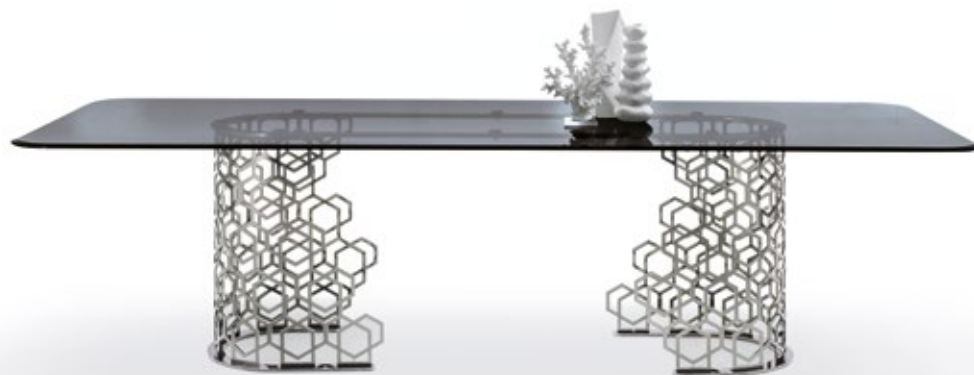



SMOKY GLASS TOP





TABLE | MANFRED
TOP | SMOKY GLASS
LAZY SUSAN | SILVER WAVE MARBLE
STRUCTURE | BRIGHT BLACK CHROME





TABLE | MANFRED
TOP | CALACATTA MARBLE
LAZY SUSAN | GLOSSY WALNUT BURL WOOD
STRUCTURE | BRIGHT LIGHT GOLD



“SEQUENCE” IS A
PATTERN THAT LOOKS
LIKE THE RESULT OF A
MANUAL PROCESS.



TABLE | MANFRED
TOP | SMOKY GLASS
STRUCTURE | BRIGHT BLACK CHROME

GINZA

designed by Alessandro La Spada | T 120

Un must della collezione Loveluxe, una serie notoria di tavoli, tavolini, console, mobili dall'inconfondibile stile Alessandro La Spada. Da disporre al centro della stanza, ideale se unito alla sua sedia Miu illuminato da un imponente lampadario Narita, il tavolo Ginza, si presenta con piani di forma rettangolare sorretti da una caratteristica base decorata con asticelle in metallo lucido o opaco che ricordano stilizzati "Flash": elemento simbolo di tutta la serie Ginza.

A must from the Loveluxe collection: this famous series offers tables of all sizes, consoles and other pieces designed with the unmistakable style of Alessandro La Spada. To set in the centre of a room, and ideal when matched with the Miu chair and lighted with the impressive Narita chandelier, the Ginza table has rectangular surfaces supported by a characteristic base decorated with polished or matt metal rods that look like stylised "flashes". This is the distinctive mark of the entire Ginza series.

Обязательный элемент коллекции Loveluxe, известная серия столов, столиков, консолей и шкафов, отличающихся неповторимым стилем Алессандро Ла Спада. Стол Ginza идеально подходит для размещения в центре комнаты, особенно в сочетании со стулом Miu и внушительной люстрой Narita. Он имеет прямоугольные столешницы и необычное основание, декорированное планками из глянцевого или матового металла, напоминающими стилизованные «вспышки» - символ всей серии Ginza.

Loveluxe系列必有品项，展现Alessandro La Spada独特设计风格的知名系列茶几、玄关桌及家具产品。可摆在厅室的中央，若搭配Miu座椅，和大型Narita灯具照明更显完美。长方形桌面的Ginza桌，通过精美装饰的金属底座支撑，底座结构以亮光或哑光金属杆制成，其造型犹如「闪电」：是Ginza全系列的标志元素。





TABLE | GINZA
TWO-TONED STRUCTURE | BRIGHT LIGHT GOLD + MATT SATIN BRONZE
TOP | SILVER WAVE MARBLE



TABLE | GINZA
TWO-TONED STRUCTURE | BRIGHT BLACK CHROME + BRIGHT CHROME
TOP | PORT SAINT LAURENT MARBLE





custom made piece / 400x150 cm

TABLE | GINZA (LEFT PICTURE)
STRUCTURE | BRIGHT CHROME
TOP | FRAPPUCCINO MARBLE

TABLE | GINZA (RIGHT PICTURE)
STRUCTURE | BRIGHT CHROME
TOP | AGATHA BLACK MARBLE



400x110 cm *custom made piece*



custom made piece / 450x120 cm



TABLE | GINZA
STRUCTURE | MATT SATIN BRONZE
TOP | PATAGONIA MARBLE

HUBERT

designed by Giuseppe Viganò | T 175

Un tavolo importante da un design ricercato e dall'abbinamento di materiali sofisticati. La struttura ha un disegno particolarmente armonioso e la base è in vetroresina rivestita in pelle con finiture in metallo. Gli angoli smussati del piano in marmo addolciscono ulteriormente la sua linea.

An important table with a particular design, consisting of a combination of sophisticated materials. The structure has a particularly harmonious design and the glass fibre structure covered in leather has metal finishings. The rounded corners of the marble top soften its line even more.

Солидный стол, отличающийся утонченным дизайном и сочетанием изысканных материалов. Каркас обладает очень гармоничным рисунком, а основание выполнено из стеклопластика, обитого кожей, с металлической отделкой. Скошенные углы мраморной столешницы придают линии изделия дополнительную мягкость.

拥有讲究设计和精选材料搭配的气派餐桌。结构的设计展现和谐的形态，底座采用玻璃钢外覆皮料并搭配金属细节制成。大理石桌面采圆角设计，进一步赋予整体线条柔和的美感。







TABLE | HUBERT
COLUMN | P.3 SUEDE 311
METAL BASE AND FRAME | BRIGHT BLACK CHROME
TOP | FRAPPUCCINO MARBLE







TABLE | HUBERT
COLUMN | P.9 NABUCK 8022
METAL BASE AND FRAME | BRIGHT LIGHT GOLD
TOP | EMPERADOR DARK MARBLE



custom made piece / 430x110 cm



TABLE | HUBERT
COLUMN | P.9 NABUCK 8025
METAL BASE AND FRAME | BRIGHT LIGHT GOLD
TOP | AGATHA BLACK MARBLE

SCHUBERT

designed by Giuseppe Viganó | T 155

Il tavolo Schubert, come la console, ha un sofisticato appoggio a terra con motivo a crociera e presenta interessanti combinazioni: un corpo in legno in essenza con un discreto bordo metallico che sostiene una caratteristica struttura composta da bacchette tubolari.

The Schubert table and console have a sophisticated floor-standing base with a cross-shaped design, and come in interesting combinations: a solid wood body in wood finish with an understated metal edge that supports the characteristic structure of tubular rods.

Как и консоль, стол Schubert имеет изысканное опорное основание с крестообразным мотивом и предлагает интересные комбинации: корпус из древесины со сдержанной металлической кромкой поддерживает характерный каркас из трубчатых стержней.

Schubert餐桌，如同玄关桌，备有精致的十字形支撑柱，展现有趣的组合样式：镶金属边框的木质底座，给予充满特色的金属管结构支撑。





TABLE | SCHUBERT
PIPE STRUCTURE | BRIGHT LIGHT GOLD + MATT SATIN BRONZE
FRAME | BRIGHT LIGHT GOLD
BASE | GLOSSY CANALETTO WALNUT
TOP | CALACATTA MARBLE





TABLE | SCHUBERT
PIPE STRUCTURE | MATT SATIN BRONZE
FRAMES | MATT SATIN BRONZE
BASE | BASE GLOSSY EBONY
TOP | ELEGANT BROWN MARBLE





TABLE | SCHUBERT
PIPE STRUCTURE | BRIGHT LIGHT GOLD & MATT SATIN BRONZE
FRAME | BRIGHT LIGHT GOLD
BASE | GLOSSY CANALETTO WALNUT
TOP | CALACATTA MARBLE

OMOTESANDO

designed by Silvia Musetti | Т 115

Il tavolo Omotesando, si caratterizza per l'importante scocca rivestita in pelle dal disegno slanciato e per la sottile base rettangolare in metallo che poggia a terra. Un tavolo dotato di una forte personalità, che può inserirsi con stile ed eleganza in ogni ambiente e creare una grande sintonia con tutte le sedie della collezione Longhi.

The Omotesando table has an important tapered shell covered in leather, and a thin rectangular metal base that sets on the floor. The table has a strong personality, and can fit into any room with style and elegance, and blend harmoniously with all of the chairs from the Longhi collection.

Стол Omotesando отличается изящной солидной рамой с кожаной обивкой и тонким прямоугольным основанием из металла, опирающимся на пол. Стол обладает яркой индивидуальностью и может придать стильный и элегантный характер любому помещению, гармонично сочетаясь со всеми стульями коллекции Longhi.

Omotesando桌以外覆皮料、造型修长的大型桌脚，搭配细薄矩形的金属底座展现特色。是一款展现个性的餐桌，可优雅的摆置在各种环境，并可搭配Longhi系列椅子创造完美和谐的风格。









TABLE | OMOTESANDO
STRUCTURE LEATHER | P.9 NABUCK 8016
BASE | BRIGHT LIGHT GOLD
TOP | FRAPPUCCINO MARBLE





TABLE | OMOTESANDO
STRUCTURE LEATHER | P.9 NABUCK 8011
BASE | BRIGHT CHROME
TOP | CALACATTA MARBLE





TABLE | OMOTESANDO
STRUCTURE LEATHER | P.18 NABUCK RAZZA 20
BASE | MATT CHAMPAGNE GOLD
TOP | CALACATTA MARBLE

LAYTON

designed by Giuseppe Iasparra | T 145

Tavolo dalle linee morbide, fa parte di una collezione di complementi dallo spiccato gusto neoclassico che presenta un'ampia gamma di materiali tra i più ricercati: il legno di ebano, abilmente lavorato e intarsiato a mano per ornare i piani, l'onice avorio ed i marmi pregiati impiegati come preziosi inserti, metalli come l'ottone decorato in fusione a cera persa e i pellami selezionati.

This table with soft lines belongs to the collection of accessories in clear neoclassical style, which presents a wide range of fine materials: ebony wood, expertly crafted and inlaid by hand to decorate the surfaces; ivory onyx and fine marbles used as precious inserts; metals such as brass decorated in lost wax casting and selected leathers.

Стол, отличающийся мягкими линиями, входит в состав коллекции аксессуаров ярко выраженного неоклассического стиля. Для коллекции характерно использование богатой гаммы ценных материалов: эбеновое дерево, искусно обработанное и инкрустированное вручную для украшения столешниц, оникс цвета слоновой кости и мрамор, используемый в ценных вставках, металл, такой как латунь, декорированная методом литья по выплавляемым моделям, и тщательно отобранная кожа.

柔和线条餐桌，隶属以新古典主义风格展现特色的家饰家具系列中的品项，全套产品皆采用最精致的材料制成：乌木，经过精致加工并手工镶嵌用以装饰桌面；象牙白缟玛瑙与珍贵大理石，用于制作精美嵌饰；金属，如熔模铸造的黄铜装饰；以及精选皮料。

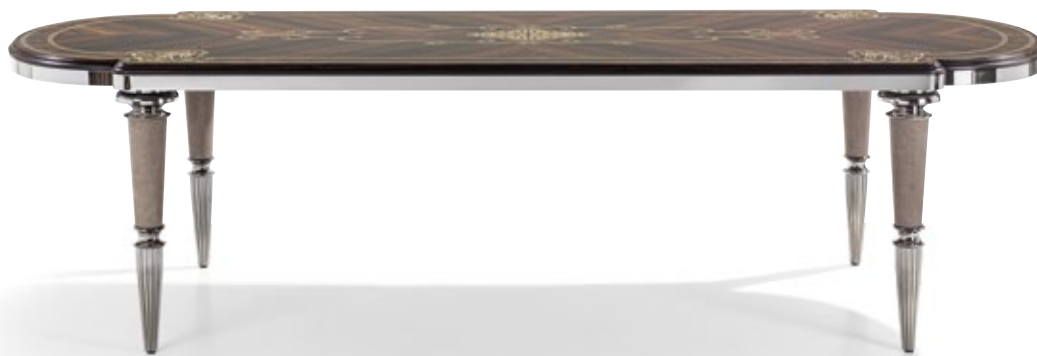







TABLE | LAYTON
TOP | MATT EBONY WITH INLAYS
FRAME | CHAMPAGNE MATT GOLD
LEG INSERT | P.3 SUEDE 580237
LATHED LEG ELEMENTS | CHAMPAGNE MATT GOLD



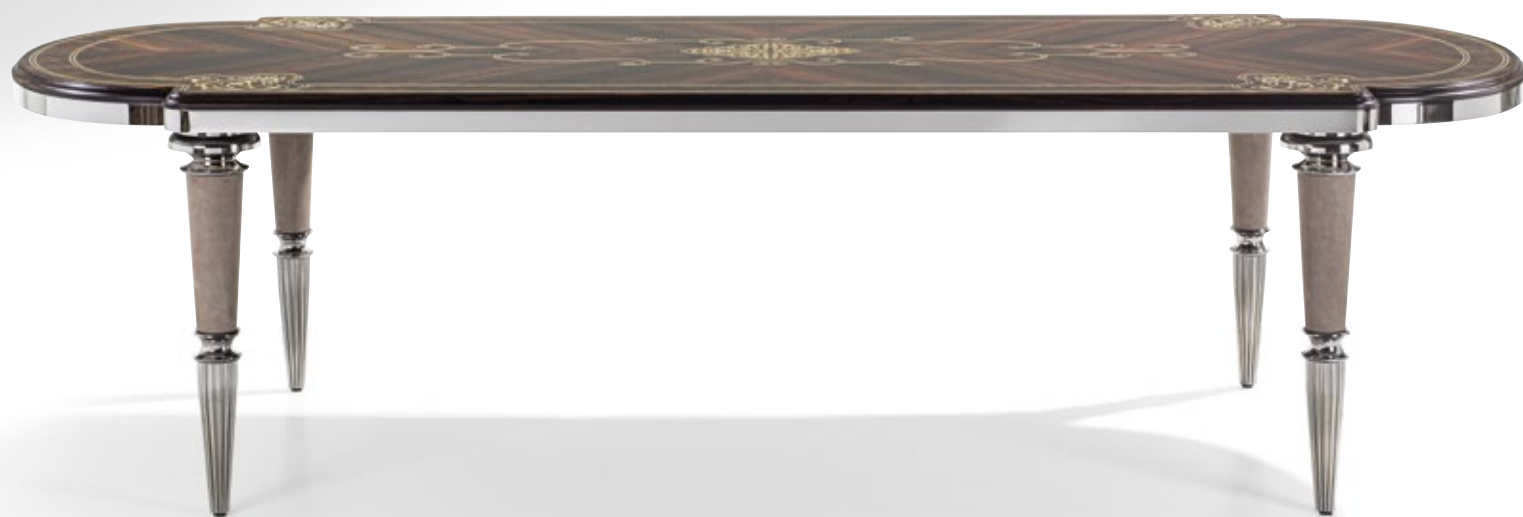

TABLE | LAYTON
TOP | MATT EBONY WITH INLAYS
FRAME | BRIGHT CHROME
LEG INSERT | P.9 NABUCK 8010
LATHED LEG ELEMENTS | BRIGHT CHROME



THE ART OF INLAY,
COMPLETELY
HAND-MADE BY
A HARD-WORKING
CARPENTER WHO IS
ALSO AN EXPERT IN
DESIGN.

EBONY VENEER SKILLFULLY HAND-INLAYED





TABLE | LAYTON
TOP | MATT EBONY WITH INLAYS
FRAME | MATT CHAMPAGNE GOLD
LEG INSERT | IVORY ONYX
LATHED LEG ELEMENTS | MATT CHAMPAGNE GOLD



ARTÙ

designed by Giuseppe Viganò | Т по

Una collezione di tavoli, tavolini e console caratterizzata da un importante scheletro in acciaio rettificato tagliato a laser che regge un piano superiore in marmo, cristallo o specchio. Un tavolo dal disegno volutamente solido, che si distingue per la forte personalità e che può inserirsi con stile ed eleganza in ogni ambiente creando una grande sintonia con tutte le sedie della collezione Longhi.

A collection of tables of all sizes and a console with an important skeleton in laser-cut ground steel that supports a top in marble, crystal or mirror. This table, with its purposely solid design that distinguishes its strong personality, can add style and elegance to any room and create a harmonious composition with all of the chairs in the Longhi collection.

Коллекция столов, столиков и консолей, характеризующаяся важным каркасом из шлифованной стали с лазерной обработкой, на котором расположена верхняя столешница из мрамора, стекла или зеркала. Стол отличается намеренно прочным дизайном и яркой индивидуальностью. Он может придать стильный и элегантный характер любому помещению, гармонично сочетаясь со всеми стульями коллекции Longhi.

系列餐桌，茶几与玄关桌，备有厚实的激光切割精整钢结构，搭配大理石、水晶或镜面桌面。是一款具备坚固设计，以独特个性展现特色的餐桌，可优雅的摆置在各种环境，并可搭配Longhi系列椅子创造完美和谐的风格。









TABLE | ARTU
STRUCTURE | BRIGHT BLACK CHROME
TOP | PORT SAINT LAURENT MARBLE





TABLE | ARTÙ
STRUCTURE | BRIGHT CHROME
TOP | CALACATTA MARBLE

ECTOR

desk

designed by Elle Studio | T 108

Funzionale e importante scrittoio disponibile in due varianti: con o senza penisola in allungo con vani e cassettiere. Interamente realizzata in legno impiallacciato in nobili essenze Ebano o Noce Canaletto, con particolare bordo in massello sagomato e con superfici rivestite in pelle, Ector è costruito attraverso un connubio di materiali sofisticati ed è contraddistinto da dettagli preziosi che ne sottolineano il carattere elegante e raffinato.

Functional and important desk available in two variants: with or without the extension peninsula with compartments and drawers. Entirely made in wood, veneered in the noble finishes Ebony and Canaletto Walnut, with a particular shaped edge in solid wood and surfaces covered in leather, Ector is formed from a combination of sophisticated materials and marked with precious details that underscore its elegant, refined personality.

Функциональный и солидный секретер, предлагаемый в двух вариантах: с полуостровным элементом, оборудованным нишами и тумбами, или без него. Стол выполнен полностью из дерева, облицованного шпоном благородных древесных пород, таких как эбеновое дерево или орех Canaletto, и отличается кромкой из профилированного массива и поверхностями, обитыми кожей. Ector - это сочетание утонченных материалов и ценных деталей, которые подчеркивают его элегантный и изысканный характер.

实用且宏观的书桌，共有两种版本：搭配或无搭配带隔层与抽屉的半岛式延长桌台。整座采用珍贵乌木或黑核桃木贴面板木材制成，搭配精美的轮廓裁切实木边框，并以皮料外覆表面。Ector是讲究材质以及珍贵细节完美结合的成果，展现出优雅与精致的特色。







DESK | ECTOR
TOPS | GLOSSY EBONY
FRAMES | MATT SATIN BRONZE
INSERT AND STRUCTURE | P.15 LUXORY 3021

DESK WITH EQUIPPED SIDE UNIT







DESK WITHOUT SIDE UNIT



DESK | ECTOR
TOPS | GLOSSY EBONY
FRAMES | MATT CHAMPAGNE GOLD
INSERT AND STRUCTURE | P.6 SOFFIO 5007



GORKY

desk

designed by Giuseppe Viganò | Т 106

Lo scrittoio Gorky unisce funzionalità ad un design sobrio ed è di facile collocazione sia nella zona living, che nella zona notte. La base è in metallo e sotto al piano è predisposto un pratico cassetto. Il piano è in legno con inserto in pelle. Come optional in dotazione anche una pratica cassettiera in legno da predisporre sotto la scrivania e una confortevole mini-cassettiera rivestita totalmente in pelle da tenere sul piano.

The Gorky Desk combines functionality and sober design, and is easy to place in the living room or the bedroom. The base is in metal and a practical drawer can be found under the top. The top is in wood with an insert in leather. As an optional, there is also a practical drawer unit in wood, to set under the desk, and a comfortable mini-drawer unit covered entirely in leather to set on the desktop.

Секретер Gorky объединяет функциональность и лаконичный дизайн и гармонично выглядит как в гостиной, так и в ночной зоне. Основание изделия выполнено из металла, а под столешницей предусмотрен практичный ящик. Столешница изготовлена из дерева с кожаной вставкой. В качестве опции предлагается практичная деревянная тумба для установки под письменным столом и удобная мини-тумба для размещения на столешнице, полностью обитая кожей.

Gorky书桌结合了功能与朴实设计，无论在客厅或寝室皆可轻易摆设。结构采用金属制成，桌台下预设置可搭配实用的抽屉。木材桌面以皮料嵌饰点缀。另推出可搭配的选配品：实用的木材抽屉可放置在桌台下预设的空间，另有完全外覆皮料饰面的迷你抽屉，可摆放在桌面上。







DESK | GORKY
STRUCTURE | MATT SATIN BRONZE
TOP | GLOSSY EBONY
LEATHER INSERT | P.15 LUXORY 3020



CHAIRS SEDES



CLOÈ
pg 246



CORAL
pg 218



DAPHNE
pg 224



LILY
pg 182



MARION
pg 276



MISS
pg 270



DELON
pg 256



KELLY
pg 262



FRANCES
pg 204



HARMONY
pg 172



LA
pg 196



MIU
pg 234



QUEEN
pg 190

HARMONY

designed by Ben Wu | U 178

Il segno fluido delle sue forme e l'equilibrio dei suoi volumi morbidi sono i tratti distintivi della nuova sedia Harmony. I motivi estetici ed i colori sono stati interpretati in modo attuale ed innovativo. Le sfumature del grigio e del marrone unite a nuances più naturali hanno contribuito a conferire carattere e vigore al progetto.

The fluid line of its shape and the balance of its soft volumes are the distinctive traits of the new Harmony chair. The aesthetic motifs and colours have been interpreted in a modern and innovative way. Shades of grey and brown combined with more natural nuances help to add personality and vigour to the project.

Плавность форм и равновесие мягких объемов являются отличительными чертами нового стула Harmony. Эстетические мотивы и цвета представлены актуально и инновационно. Оттенки серого и коричневого в сочетании с более натуральными нюансами привнесли в проект характер и энергию.

流畅的形态与均衡柔软的外观，都是新座椅Harmony的亮眼特色。美学元素与色彩皆以当代感与创新的模式诠释。灰色与棕色的层次搭配着更天然色调的色彩，更赋予了项目活力与个性。











CHAIR | HARMONY
OUTSIDE LEATHER | P.3 MIAMI 42006
INSIDE LEATHER | P.3 SUEDE 420050
TOE CAP | COLOR BRONZE





TWO-TONED VERSION A





TWO-TONED VERSION B







WITH & WITHOUT
TOE CAP

LILY

designed by Giuseppe Iasparra | U 175

Proposta nelle versioni Low o Bergère, Lily presenta linee avvolgenti e coniuga eleganza delle proporzioni ed ergonomia. La possibilità di scegliere la finitura metallica della base e la pluralità dei rivestimenti offerti per la seduta fanno di Lily una sedia particolarmente versatile, che può inserirsi con misurata eleganza in qualsiasi tipo di contesto.

Offered in the Low or Bergère versions, Lily features wrap-around lines combining elegant proportions with ergonomics. The opportunity to choose among the various metallic finishes of the base and the many seat upholstery materials make Lily a particularly versatile chair capable of adding measured elegance to any context.

Предлагаемый в версиях Low или Bergère, Lily имеет обволакивающие линии и сочетает элегантность пропорций и эргономику. Возможность выбора металлической отделки основания и многообразие обивок, предлагаемых для сиденья, придают стулу Lily удивительную гибкость, позволяя ему с размеренной изысканностью вписаться в любой интерьер.

推出Low低椅背或Bergère高椅背两种版本，Lily有着包裹式的线条，以及结合着人体工程学的优雅比例。金属饰面底座选项以及提供的多种外覆饰面，让Lily有了通用易搭的特性，以细腻优雅的风格融入各种类型的环境中。







BERGÈRE VERSION



CHAIRS | LILY
LEATHER | P.9 NABUCK 8311
STRUCTURE | BRIGHT SHADED BROWN

LOW VERSION









CHAIRS | LILY LOW
OUTSIDE LEATHER | P.9 ASPIDE 11
INSIDE LEATHER | P.9 NABUCK 8023
STRUCTURE | BRIGHT BLACK CHROME

CHAIRS | LILY BERGÈRE
OUTSIDE LEATHER | P.9. ASPIDE 12
INSIDE LEATHER | P.9 NABUCK 8026
STRUCTURE | BRIGHT LIGHT GOLD

QUEEN

designed by Giuseppe Viganò | U 179

Seduta caratterizzata da un design pulito ed essenziale, dalle proporzioni compatte e ad un gusto estetico contemporaneo. Le linee cubiche ne fanno una sedia versatile e facilmente adattabile a ogni tavolo.

A chair characterised by a clean and essential design, with compact proportions and featuring a contemporary aesthetic. The cubic contours make this a versatile chair that easily adapts to any table.

Этот предмет отличает чистый лаконичный дизайн компактных пропорций в современном стиле. Благодаря кубическим линиям стул универсален и легко адаптируется к любому столу.

此款座椅以简洁与实质的设计、紧凑的比例以及当代美感的品味展现特色。立方形态的线条使它获得了既实用又轻易可与每张桌子搭配的特性。







A CHAIR WITH COMPACT
PROPORTIONS AND
A CONTEMPORARY
AESTHETIC.



CHAIR | QUEEN
UPHOLSTERY | P.12 PLUME 311





LA

designed by Ben Wu | U 173

La ricerca del massimo comfort senza rinunciare al design, è la filosofia che contraddistingue tutti i sistemi di seduta LONGHI. Il forte carattere della sedia LA è definito dall'elegante maniglia in cuoio intrecciato, rifinita con borchie metalliche cromate.

Research focused on achieving the utmost standards of comfort without renouncing to design is the vision that underpins all LONGHI seating systems. The powerful personality of LA chair is defined by the elegant woven leather handle finished with chrome metal studs.

Поиск максимального Комфорта, не отказываясь при этом от дизайна, - это философия, которая отличает все системы сидений LONGHI. Ярко выраженный характер стула LA определяется элегантной ручкой из плетеной кожи, отделанной хромированными металлическими заклепками.

追寻最佳舒适度且无需放弃设计，是所有LONGHI座椅系统与众不同的哲学。定义出LA椅强烈个性的优雅把手，由皮革编织并饰以镀铬金属铆钉制成。









CHAIR | LA
STRUCTURE | ASH WOOD MINK BROWN
UPHOLSTERY | P.12 PLUME 354

LEATHER FERRULE







METAL FERRULE



CHAIR | LA
STRUCTURE | ASH WOOD MINK BROWN
UPHOLSTERY | P.12 PLUME 354
TOE CAP | MATT SATIN BRONZE

FRANCES

designed by Giuseppe Viganò | U r55

Sedia e poltroncina dalle linee morbide ed eleganti rievocano quelle degli anni'40, con struttura in legno massello di frassino e seduta morbidamente imbottita. Nel legno scorniciato, pantografato e curvato dei braccioli, si legge una reinterpretazione in chiave moderna di forme dalla memoria rese attuali. I supporti dello schienale e la base sono in metallo. La sedia può essere accompagnata da un comodo cuscino poggiaschiena.

This chair and small armchair have soft, elegant lines that recall chairs made in the 1940s, with a solid wood structure in ash wood and a soft padded seat. The moulded, shaped and curved wood of the armrests communicates a reinterpretation in modern style of shapes of yesteryear. The backrest and base supports are in metal. The chair can be accompanied with a comfortable lumbar cushion.

Стул и кресло с каркасом из массива ясеня и мягким сиденьем отличаются мягкими и элегантными линиями и напоминают стиль 40-х годов. В древесине подлокотников, подвергнутой профилированию, пантографированию и гибке, заметна реинтерпретация в современном ключе форм прошлого, получивших актуальность. Опоры спинки и основание выполнены из металла. Стул может дополняться удобной подушкой для спины.

展现柔和线条与优雅的单椅与扶手椅，唤起40年代的风格，结构采用榉木实木制成，座椅部分搭配柔软衬垫。木材结构的扶手部分，经过弓形和圆弧处理，展现出一种以现代风格重新诠释的时尚型态，使复古气息的外观呈现当代感。椅背支架和底座采用金属制成。另备有舒适靠枕可搭配。





CHAIRS | FRANCES
LEATHER STRUCTURE | P.9 NABUCK 8027
LEATHER UPHOLSTERY | P.9 NABUCK 8027
BACK CUSHION | CAT.F WISPER 137
BASE AND BACK | BRIGHT PINK GOLD





CHAIRS | FRANCES
LEATHER STRUCTURE | P.9 NABUCK 8022
FABRIC UPHOLSTERY | CAT.F MELETTA 02
BASE AND BACK | BRIGHT BLACK CHROME



THE MOULDED, SHAPED
AND CURVED WOOD
OF THE ARMRESTS
COMMUNICATES A
REINTERPRETATION
IN MODERN STYLE OF
SHAPES OF YESTERYEAR.



CHAIRS | FRANCES
LEATHER STRUCTURE | P.3 SUEDE 311
LEATHER UPHOLSTERY | P.3 SUEDE 311
BACK CUSHION | P.3 SUEDE 08085
BASE AND BACK | MATT SATIN BRONZE





CHAIRS | FRANCES
LEATHER STRUCTURE | P.9 NABUCK 8022
LEATHER UPHOLSTERY | P.12 PLUME 311
BACK CUSHION | P.12 PLUME 311
BASE AND BACK | BRIGHT SHADED BROWN



CHAIRS | FRANCES
LEATHER STRUCTURE | P.12 PLUME 314
LEATHER UPHOLSTERY | P.12 PLUME 314
BASE AND BACK | BRIGHT BLACK CHROME



Chairs

WITH AND WITHOUT BACK CUSHION





LEATHER STRUCTURE



CHAIRS | FRANCES
LEATHER STRUCTURE | P.12 PLUME 314
FABRIC UPHOLSTERY | CAT.D MALONE 2003
BASE AND BACK | BRIGHT BLACK CHROME

WOODEN STRUCTURE





CHAIRS | FRANCES
LEATHER STRUCTURE | SOLID ASH WOOD COL. MINK
LEATHER UPHOLSTERY | P.3 SUEDE 0111
BACK CUSHION | P.3 SUEDE 0111
BASE E SCHIENALE | BASE AND BACK MATT CHAMPAGNE GOLD

CORAL

designed by Giuseppe Viganò | U 170

Sedia con la base in metallo e la struttura rivestita in pelle dal tratto continuo, fluido ed estremamente naturale. Le forme plastiche si fondono in un'unica sinfonia creando un volume avvolgente ricordando un fiore con tre petali. Lo schienale è sorretto da un inserto in metallo.

This chair has a metal base and leather-upholstered frame with a continuous, fluid and extremely natural shape. Its plastic forms blend into a single symphony that creates a comfortable volume resembling a flower with three petals. The backrest is supported by a metal insert.

Стул с основанием из металла и обтянутым кожей каркасом с непрерывными, плавными, очень естественными очертаниями. Пластичные формы сливаются в единой симфонии, создавая большой объем, напоминающий цветок с тремя лепестками. Спинка поддерживается металлической вставкой.

椅子，带金属底座，结构以皮料覆面，展现出整体持续无缝、流畅又极度自然的特色。精美的造型融入独一无二的和谐中，营造出一种犹如三片花瓣组成的的包覆形态。椅背带金属嵌件。







CHAIR | CORAL
STRUCTURE COVER | P.3 SUEDE 420050
BASE | BRIGHT BLACK CHROME





CHAIR | CORAL
STRUCTURE COVER | P.3 MIAMI 42020
BASE | BRIGHT CHROME

DAPHNE

designed by Giuseppe Iasparra | U 160

È caratterizzata da uno schienale avvolgente e coniuga eleganza delle proporzioni ed ergonomia. L'accurata confezione sartoriale consente al rivestimento di calzare alla perfezione. La struttura imbottita appoggia su eleganti gambe in metallo.

Characterised by an enveloping backrest, this piece combines elegance with proportions and ergonomics. The careful tailored construction allows the upholstery to fit the piece perfectly. The padded structure sets on elegant metal legs.

Стул отличается обволакивающей спинкой и сочетает элегантность пропорций с эргономичностью. Благодаря тщательной текстильной обработке обивка идеально облачает изделие. Мягкий каркас опирается на элегантные металлические ножки.

以具有包覆特性的椅背，结合优雅的比例与人体工程学设计展现特色。精细剪裁的外覆面饰完美包覆座椅部分。软包结构倚靠在优雅的金属椅腿上。





CHAIR | DAPHNE
LEATHER | P.3 SUEDE 510108
STRUCTURE | BRIGHT BLACK CHROME









CHAIR | DAPHNE
LEATHER | P.3 SUEDE 370050
STRUCTURE | MATT PINK GOLD





CHAIR | DAPHNE
LEATHER | P.12 SERENGETI 01
STRUCTURE | BRIGHT BLACK CHROME

VELVET VERSION



CHAIR | DAPHNE
VELVET | CAT.D VINTAGE 02
STRUCTURE | BRIGHT CHROME



MIU

designed by Margherita Fanti | U 125

Importante sedia dalle forme avvolgenti che si distingue per la forte personalità e che può inserirsi con stile ed eleganza in ogni ambiente creando una grande sintonia con tutti i tavoli della collezione Longhi. Le sue linee "spaziali" ricordano quelle del divano Nobu e della poltrona Aoyama. Miu appoggia su slanciate e semplici gambe in metallo e può essere realizzata con rivestimento tinta unita o bicolore, per creare un gradevole contrasto tra i materiali.

This important chair with an enveloping shape that distinguishes its strong personality, can add style and elegance to any room and create a harmonious composition with all of the chairs in the Longhi collection. Its "spatial" lines recall those of the Nobu sofa and the Aoyama armchair. Miu sets on simple tapered metal legs, and can be made with a plain or dual coloured cover, to create a pleasant contrast between the materials.

Солидный стул с обволакивающими формами отличается яркой индивидуальностью. Он может придать стильный и элегантный характер любому помещению, гармонично сочетаясь со всеми столами коллекции Longhi. Его «космические» линии напоминают диван Nobu и кресло Аоюама. Мiu опирается на стройные и простые металлические ножки и может выполняться с одноцветной или двухцветной обивкой для создания приятного контраста материалов.

具备包覆外型的气派座椅，以独特个性展现特色，可优雅的摆置在各种环境，并可搭配Longhi系列桌子创造完美和谐的风格。「空间感」的线条，使人忆起Nobu沙发和Aoyama扶手椅的型态。Miu备有细长简约的金属椅脚，可选单色或双色饰面版本，用以创造不同材料之间的反差游戏。





CHAIR | MIU
LEATHER COVER | P.9 NABUCK 8018
STRUCTURE | BRIGHT PINK GOLD



CHAIR | MIU
LEATHER COVER | P.12 PLUME 314
STRUCTURE | BRIGHT LIGHT GOLD

Chairs





AN ENVELOPING
SHAPE WITH STRONG
PERSONALITY.



CHAIR | MIU
OUTSIDE LEATHER | P.18 COCCO DELUXE 748
INSIDE LEATHER | P.9 NABUCK 8015
STRUCTURE | BRIGHT BLACK CHROME





CHAIR | MIU
LEATHER COVER | P.9 NABUCK 8016
STRUCTURE | BRIGHT BLACK CHROME





CHAIRS | MIU
LEATHER | P.9 NABUCK 8311
STRUCTURE | BRIGHT LIGHT GOLD





FABRIC VERSION



CLOÈ

designed by Giuseppe Iasparra | U i35

Sedia con struttura in metallo girevole, dalle forme avvolgenti, che offre un senso di intimità e protezione ed esprime una grande eleganza formale, grazie alle proporzioni perfettamente calibrate. La possibilità di scegliere la finitura della base e la pluralità di rivestimenti offerti per la seduta, fanno di Cloè una sedia particolarmente versatile, che può inserirsi con misurata raffinatezza in qualsiasi tipo di contesto.

A chair with swivel metal structure and an enveloping shape that offers a sense of intimacy and protection, and expresses strong formal elegance through its perfectly calibrated proportions. The possibility of choosing the finish of the base and the selection of upholstery offered for the seat make Cloè a particularly versatile chair that can be placed in any type of room with a sense of understated elegance.

Стул с поворотным металлическим каркасом, обладающий обволакивающими формами, дарит ощущение непринужденности и защиты и выражает огромную формальную элегантность благодаря прекрасно сбалансированным пропорциям. Возможность выбора отделки основания и многообразие обивок, предлагаемых для сиденья, придают стулу Cloè удивительную гибкость, позволяя ему с размеренной изысканностью вписаться в любой интерьер.

展现包覆型态，备有旋转式金属结构的扶手椅，可提供一种亲密与防护的感受，由于完美设计的比例，传达出一种优雅型态的风格。底座面饰可有多种选择性，并有多种座椅外覆面料，这些使得Cloè展现通用的特质，可轻易地摆设在各种环境背景中展现出确切的精致风尚。





CHAIR | CLOË
OUTSIDE QUILTED LEATHER | P.3 MIAMI 4001
INSIDE LEATHER | P.3 MIAMI 41001
BASE | BRIGHT BLACK CHROME



STRONG FORMAL
ELEGANCE THROUGH ITS
PERFECTLY CALIBRATED
PROPORTIONS.

CHAIR | CLOÉ
OUTSIDE QUILTED LEATHER | P.3 MIAMI 41010
INSIDE LEATHER | P.9 NABUCK 8011
BASE | BRIGHT LIGHT GOLD

Chairs

VERSION WITH "SEQUENCE" QUILTED EXTERNAL BACK





CHAIR | CLOÉ
OUTSIDE QUILTED LEATHER | P.3 MIAMI 41012
INSIDE LEATHER | P.3 MIAMI 41010
BASE | MATT SATIN ED BRONZE



TWO-TONED VERSION A



TWO-TONED VERSION B



CHAIR | CLOË
LEATHER | P.9 NABUCK 8011
BASE | BRIGHT CHROME



MONOCHROME VERSION

VERSION WITH VERTICAL QUILTED EXTERNAL BACK





CHAIR | CLOË
OUTSIDE QUILTED LEATHER | P.3 SUEDE 580237
INSIDE LEATHER | P.12 PLUME 305
BASE | BRIGHT BLACK CHROME

DELON

designed by Gintautas Kazemekas | U 142

Pensato per arredare spazi residenziali ed Hospitality, grazie alla sua eleganza formale e grazie alle proporzioni perfettamente calibrate. Sgabello dal design sinuoso e curvilineo che si abbina perfettamente al mobile bar Grandelon. Base girevole a 360° regolabile in varie altezze mediante una colonna telescopica con meccanismo a gas "stabilus".

Created to furnish residential spaces and hotels, Delon's formal elegance and proportions are perfectly calibrated. This stool with its gracefully curved design matches the Grandelon bar unit perfectly. It has a 360° swivel base with a "Stabilus" pneumatic height adjustment column.

Благодаря своей формальной элегантности и абсолютно сбалансированным пропорциям этот табурет подойдет для обстановки и жилых домов, и гостиниц. Табурет округлой волнообразной формы, полностью сочетающийся с барным шкафом Grandelon. Основание может поворачиваться на 360° и регулироваться по высоте посредством телескопической стойки с газовым механизмом "Stabilus".

由于正规的优雅和完美协调的比例，是专为装潢住宅空间与招待场所设计的品项。以圆弧曲线的设计展现特色，这张高脚椅可与Grandelon酒吧柜完美搭配。360°旋转底座，高度可通过「Stabilus」气压弹簧调整。





STOOLS | DELON
LEATHER COVER | P.3 MIAMI 45010
BASE | SATIN NICKEL





STOOLS | DELON
LEATHER COVER | P.3 MIAMI 45020
BASE | SATIN NICKEL



STOOL | DELON
LEATHER COVER | P.12 PLUME 354
BASE | SATIN NICKEL



KELLY

designed by Giuseppe Iasparra | U 140

Lo sgabello Kelly è caratterizzato da uno schienale imbottito curvilineo e avvolgente, liscio oppure trapuntato a doghe verticali o disegno "Sequence, che sottolineano l'aspetto couture della confezione. La seduta è imbottita e morbida; la base è girevole a 360° regolabile in varie altezze mediante una colonna telescopica con meccanismo a gas "stabilus".

The Kelly stool has a curved padded backrest that can be smooth, or quilted with a vertical pattern or the "Sequence" decoration, which both underscore its highly sophisticated style. It has a soft padded seat and a 360° swivel base with a "Stabilus" pneumatic height adjustment column.

Табурет Kelly выполнен с мягкой удобной округлой спинкой, гладкой, с вертикальной стежкой или декором Sequence, подчеркивающими высочайший класс этого изделия. Сиденье выполнено с мягкой набивкой, основание может поворачиваться на 360° и регулироваться по высоте посредством телескопической стойки с газовым механизмом "Stabilus".

Kelly高脚椅，以圆弧又极具包覆感的软包靠背展现特色，可选平滑、直条绗缝或「Sequence」装饰纹的版本，每种都具有凸显高级定制感的能力。坐面带柔软软包，底座可360°旋转，高度可通过「Stabilus」气压弹簧调整。





STOOLS | KELLY
VELVET COVER | CAT.D VINTAGE 01
BASE | BRIGHT BLACK CHROME



CURVED PADDED
BACKREST WITH A
VERTICAL PATTERN.

VERSION WITH VERTICAL RIBBING



STOOLS | KELLY
OUTSIDE QUILTED LEATHER | P.9 NABUCK 8311
INSIDE LEATHER | P.3 SUEDE 311
BASE | BRIGHT BLACK CHROME





VERSION WITH SMOOTH BACK



STOOLS | KELLY
LEATHER COVER | P.3 MIAMI 4020
BASE | BRIGHT CHROME



VERSION WITH “SEQUENCE” QUILTED BACK



STOOLS | KELLY
LEATHER COVER | P.3 MIAMI 41014
BASE | BRIGHT LIGHT GOLD

MISS

designed by Giuseppe Viganò | U 120

I volumi della sedia Miss sono leggeri, il profilo è dinamico, chiaro il disegno della struttura. Un sedia interamente rivestita in pelle, un progetto contemporaneo attento al confort, generoso nell'uso dei materiali, raffinato nella confezione.

The Miss chair has light volumes, a dynamic profile and a definite structure design. The chair is entirely covered in leather, a contemporary project attentive to comfort, generous in the use of materials, and elegantly made.

Стул Miss, полностью обитый кожей, отличается легким объемами, динамичным профилем и четким дизайном каркаса. Это современный проект, уделяющий внимание комфорту, щедрый в использовании материалов, изысканный в исполнении.

Miss椅的外型轻盈，具备动感的线条以及明确设计的结构。整张座椅外覆皮料饰面，是一个具备当代时尚且注重舒适，并慷慨选用精美材质且精心制作的项目。





CHAIR | MISS
OUTSIDE LEATHER | P.3 SOFT LEATHER 32
INSIDE LEATHER | P.3 SOFT LEATHER 43





SEDIA | CHAIR MISS
OUTSIDE LEATHER | P.3 SUEDE 580237
INSIDE LEATHER | P.3 SUEDE 710039





SEDIA | CHAIR MISS
OUTSIDE LEATHER | P.3 TECSUEDE 5105
INSIDE LEATHER | P.3 TECSUEDE 3103

MARION

designed by Giuseppe Iasparra | U 145/146

Sedia e poltroncina da pranzo polimaterica caratterizzata da gambe posteriori in legno rivestito in pelle e gambe anteriori composte da un puntale e da particolari in metallo tornito e scanalato ed un inserto in onice, marmo o pelle che creano un gradevole contrasto tra i materiali.

Chair and dining room armchair in a combination of materials with rear legs in wood covered in wood, and front legs comprising a ferrule and parts in grooved turned metal plus an insert in onyx, marble or leather that creates a pleasant contrast between the materials.

Стул и обеденное кресло, сочетающее в себе различные материалы. Задние ножки изделия выполнены из дерева с кожаной обивкой, а передние ножки состоят из наконечника и деталей из рифленого металла, подвергнутого токарной обработке, а также вставок из оникса, мрамора или кожи, которые создают приятный контраст материалов.

多种材质组成的餐桌椅和单椅，特色在于后方木质桌脚外覆皮料，前方桌脚则有带凹槽的车削金属脚帽，嵌饰缟玛瑙、大理石或皮料，以不同材质的反差，创造宜人的美感。





WITHOUT LATHED RING (U 145)



CHAIR | MARION
LEATHER COVER | P.9 NABUCK 8014
LEG INSERT | IVORY ONYX / P.9 NABUCK 8014
LATHED LEG ELEMENTS | MATT CHAMPAGNE GOLD

WITH LATHED RING (U 146)



Chairs



CHAIR | MARION
FABRIC COVER | CAT.D FLAUTO 09
LEG INSERT | CAT.D FLAUTO 09
LATHED LEG ELEMENTS | BRIGHT BLACK CHROME







CHAIR | MARION
LEATHER COVER | P.9 NABUCK 8014
LEG INSERT | P.9 NABUCK 8014
LATHED LEG ELEMENTS | BRIGHT CHROME



NOTE
TECNICHE
technical notes / кресла / 扶手椅

TAVOLI

Tables / Столы / 桌

- ARTÙ_T 110 *Design by Giuseppe VIGANÓ pg.288*
CLAIRMONT_T 140 *Design by Giuseppe IASPARRA pg.292*
DAMIEN_T 180 *Design by Giuseppe VIGANÓ pg.290*
DAVID_T 170 *Design by Giuseppe VIGANÓ pg.289*
EXCELSIOR_T 165 *Design by Giuseppe IASPARRA pg.294*
GINZA_T 120 *Design by Alessandro LA SPADA pg.295*
HUBERT_T 175 *Design by Giuseppe VIGANÓ pg.297*
JOURNEY_T 187 *Design by Ben WU pg.298*
KEOPE_T 190 *Design by Giuseppe VIGANÓ pg.300*
LAYTON_T 145 *Design by Giuseppe IASPARRA pg.301*
LOTUS_T 189 *Design by Giuseppe IASPARRA pg.302*
MANFRED_T 160 *Design by Giuseppe IASPARRA pg.304*
OMOTESANDO_T 115 *Design by Silvia MUSETTI pg.305*
RE TABLE_T 183 *Design by Ben WU pg.306*
SCHUBERT_T 155 *Design by Giuseppe VIGANÓ pg.307*

SCRIVANIE

Desks / Письменный стол / 写字台

ECTOR_T 108 *Design by Giuseppe VIGANÓ pg.308*

GORKY_T 106 *Design by Giuseppe VIGANÓ pg.309*

SEDIE

Chairs / Стулья / 椅

CLOÈ_U 135 *Design by Giuseppe IASPARRA pg.310*

CORAL_U 170 *Design by Giuseppe VIGANÓ pg.310*

DAPHNE_U 160 *Design by Giuseppe IASPARRA pg.311*

DELON STOOL_U 142 *Design by Gintautas KAZEMEKAS pg.311*

FRANCES_U 155 *Design by Giuseppe VIGANÓ pg.312*

HARMONY_U 178 *Design by Ben WU pg.312*

KELLY STOOL_U 140 *Design by Giuseppe IASPARRA pg.313*

LA_U 173 *Design by Ben WU pg.313*

LILY_U 175 *Design by Giuseppe IASPARRA pg.314*

MARION_U 146/U 145 *Design by Giuseppe VIGANÓ pg.315*

MISS_U 120 *Design by Giuseppe VIGANÓ pg.314*

MIU_U 125 *Design by Margherita FANTI pg.316*

QUEEN_U 179 *Design by Giuseppe VIGANÓ pg.316*

ARTÙ

Design by Giuseppe VIGANÒ_T 110

pg. 152

● Tavolo in metallo rettificato, con taglio al laser. Finiture struttura: Nichel satinato, Brown sfumato lucido, oro Black Rose, oro chiaro lucido, oro Champagne opaco, cromato lucido, cromo nero lucido, bronzo satinato opaco, oro rosa lucido, oro rosa opaco. Finitura piani: Marmo spessore mm 20 con bisellatura di mm 20: marmo Bianco Carrara, marmo Imperial Brown, marmo Sahara Noir (finitura poliestere lucido e opaco), marmo Dover White, marmo Panda White, marmo Verde Guatemala, marmo Cortecchia, marmo Port Saint Laurent, marmo Rosso Levante, marmo Bardiglio Nuvolato, marmo Elegant Brown, marmo Palissandro Oniciato, marmo Emperador Dark, marmo Silver Wave, marmo Agatha Black, marmo Frappuccino, marmo Calacatta, marmo Fusion Light, marmo Patagonia, marmo Explosion Blu, marmo Fusion Multicolor, marmo Quarzo Juliet. Cristallo temperato con bisellatura di mm 20 nei colori: cristallo nero verniciato mm 10, specchio bronzo o fumè mm 6.

● Table in laser-cut ground metal. Frame finish: Satin nickel, Bright shaded brown, Black Rose gold, bright light gold, matt Champagne gold, bright chrome, bright black chrome, matt satin bronze, bright pink gold, matt pink gold. Top finish: Marble (20 mm. thickness) with 20 mm. bevelling: White Carrara marble, Imperial Brown marble, Sahara Noir marble (glossy and matt polyester finish), Dover White marble, Panda White marble, Guatemala Green marble, Cortecchia marble, Port Saint Laurent marble, Red Levante marble, Bardiglio Nuvolato marble, Elegant Brown marble, Shale Rosewood marble, Emperador Dark marble, Silver Wave marble, Agatha Black marble, Frappuccino marble, Calacatta marble, Fusion Light marble, Patagonia marble, Explosion Blue marble, Fusion Multicolor marble, Juliet Quartz marble. Tempered glass with 20 mm. bevelling in the colours: black painted 10 mm, bronze or smoky mirror 6 mm.

● Вырезанный посредством лазера столик из шлифованного металла. Отделка конструкции: сатинированный никель, глянецовый коричневый деграде, золото Black Rose, глянецовое светлое золото, матовое золото шампань, глянецовый хром, глянецовый черный хром, матовая сатинированная бронза, глянецовое розовое золото, матовое розовое золото. Отделка столешниц: мрамор толщиной 20 мм со скосом 20 мм следующих цветов: мрамор Bianco Carrara, мрамор Imperial Brown, мрамор Sahara Noir (глянецовая и матовая полиэфирная отделка), мрамор Dover White, мрамор Panda White, мрамор Verde Guatemala, мрамор Cortecchia, мрамор Port Saint Laurent, мрамор Rosso Levante, мрамор Bardiglio Nuvolato, мрамор Elegant Brown, мрамор Palissandro Oniciato, мрамор Emperador Dark, мрамор Silver Wave, мрамор Agatha Black, мрамор Frappuccino, мрамор Calacatta, мрамор Fusion Light, мрамор Patagonia, мрамор Explosion Blu, мрамор Fusion Multicolor, мрамор Quarzo Juliet. Закаленное стекло со скосом 20 мм следующих цветов: стекло 10 мм, окрашенное в черный цвет, бронзовое / дымчатое зеркало 6 мм.

● 金属桌，采用磨削工艺搭配激光切割制成。结构饰面：缎面镀镍、亮光渐变棕、黑玫瑰金、亮光浅金、哑光香槟金、亮光镀铬、亮光镀黑铬、哑光缎面青铜、亮光玫瑰金、哑光玫瑰金。台面可选：厚度20mm磨斜边20mm大理石：Bianco Carrara大理石、Imperial Brown大理石、Sahara Noir大理石（亮光与哑光聚酯面漆）、Dover White大理石、Panda White大理石、Verde Guatemala大理石、Cortecchia大理石、Port Saint Laurent大理石、Rosso Levante大理石、Bardiglio Nuvolato大理石、Elegant Brown大理石、Palissandro Oniciato大理石、Emperador Dark大理石、Silver Wave大理石、Agatha Black大理石、Frappuccino大理石、Calacatta大理石、Fusion Light大理石、Patagonia大理石、Explosion Blu大理石、Fusion Multicolor大理石、Quarzo Juliet大理石。磨斜边20mm钢化水晶，颜色可选：黑色涂漆10mm水晶、青铜色或烟黑色6mm镜面。

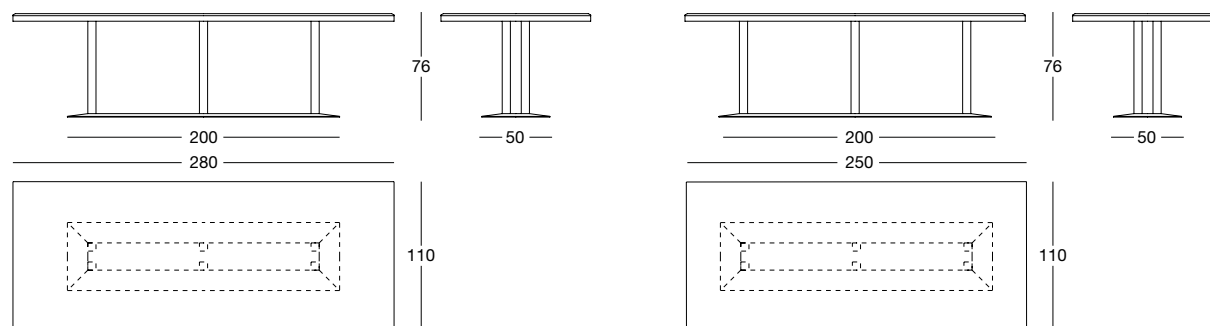

DAVID

Design by Giuseppe VIGANÒ_T 170

pg.74

● Tavolo tondo composto da una base iperboloidale in vetroresina, con struttura interna in metallo verniciato, rivestita in pelle a campionario con piastra sottobase in metallo nelle finiture: Nichel satinato, Brown sfumato lucido, oro Black Rose, oro chiaro lucido, oro Champagne opaco, cromato lucido, cromo nero lucido, bronzo satinato opaco, oro rosa lucido, oro rosa opaco. Finiture piano: cristallo verniciato nero mm 10 con bisellatura, specchio bronzo o fumè mm 5 con bisellatura. Marmo spessore mm 20 con bisellatura di mm 20: marmo Bianco Carrara, marmo Imperial Brown, marmo Sahara Noir (finitura poliestere lucido e opaco), marmo Dover White, marmo Panda White, marmo Verde Guatemala, marmo Cortecchia, marmo Port Saint Laurent, marmo Rosso Levanto, marmo Bardiglio Nuvolato, marmo Elegant Brown, marmo Palissandro Oniciato, marmo Emperador Dark, marmo Silver Wave, marmo Agatha Black, marmo Frappuccino, marmo Calacatta, marmo Fusion Light, marmo Patagonia, marmo Explosion Blu, marmo Fusion Multicolor, marmo Quarzo Juliet. Sottopiano rivestito in pelle a campionario coordinato alla base. Disponibile un piano girevole (cm Ø 75-90-110) in appoggio nelle finiture: legno laccato lucido colori a campionario, Erable lucido/opaco, Eucalipto termotrattato lucido/opaco, Sycamore frisè lucido/opaco, Ebano lucido/opaco, Noce Canaletto lucido/opaco, Radica di Noce lucida oppure in marmo nelle versioni a catalogo.

● Round table made of a hyperboloid shaped base in glass fibre, with internal structure in painted metal, covered in range leathers with an underbase plate in metal in the finishes: Satin nickel, Bright shaded brown, Black Rose gold, bright light gold, matt Champagne gold, bright chrome, bright black chrome, matt satin bronze, bright pink gold, matt pink gold. Top finishes: painted black crystal 10 mm with bevelling, bronze or smoky mirror 5 mm with bevelling, 20 mm thick marble, with 20 mm bevel in: White Carrara marble, Imperial Brown marble, Sahara Noir marble (glossy and matt polyester finish), Dover White marble, Panda White marble, Guatemala Green marble, Cortecchia marble, Port Saint Laurent marble, Red Levanto marble, Bardiglio Nuvolato marble, Elegant Brown marble, Shale Rosewood marble, Emperador Dark marble, Silver Wave marble, Agatha Black marble, Frappuccino marble, Calacatta marble, Fusion Light marble, Patagonia marble, Explosion Blue marble, Fusion Multicolor marble, Juliet Quartz marble. Undertop covered in leather from the range, coordinated with the base. A revolving top (cm Ø 75-90-110) is available to set on the top, in the finishes: glossy lacquered wood in range colours, glossy/matt Maple, glossy/matt heat-treated Eucalyptus, glossy/matt Sycamore frisè, glossy/matt Ebony, glossy/matt Canaletto walnut, glossy Walnut burl wood or in marble in the varieties listed in the catalogue.

● Круглый стол, состоящий из гиперболического основания из стеклопластика с внутренним каркасом из окрашенного металла, с обивкой кожей по каталогу, с расположенной под основанием металлической пластиной со следующей отделкой: сатинированный никель, глянцевый коричневый деграде, золото Black Rose, глянцевое светлое золото, матовое золото шампань, глянцевый хром, глянцевый черный хром, матовая сатинированная бронза, глянцевое розовое золото, матовое розовое золото. Отделка столешницы: стекло 10 мм, окрашенное в черный цвет, со скосом, бронзовое / дымчатое зеркало 5 мм, со скосом, мрамор толщиной 20 мм со скосом 20 мм: мрамор Bianco Carrara, мрамор Imperial Brown, мрамор Sahara Noir (глянцевая и матовая полиэфирная отделка), мрамор Dover White, мрамор Panda White, мрамор Verde Guatemala, мрамор Cortecchia, мрамор Port Saint Laurent, мрамор Rosso Levanto, мрамор Bardiglio Nuvolato, мрамор Elegant Brown, мрамор Palissandro Oniciato, мрамор Emperador Dark, мрамор Silver Wave, мрамор Agatha Black, мрамор Frappuccino, мрамор Calacatta, мрамор Fusion Light, мрамор Patagonia, мрамор Explosion Blu, мрамор Fusion Multicolor, мрамор Quarzo Juliet. Пластина, расположенная под столешницей, обтянута кожей по каталогу в тон основания. Стол может иметь накладную поворотную поверхность (Ø 75-90-110 см) с отделкой: глянцевое лакированное дерево цветов по образцам, глянцевый/матовый клен, глянцевый/матовый термообработанный эвкалипт, глянцевый/матовый сикомор фризе, глянцевое/матовое эбеновое дерево, глянцевый/матовый орех Canaletto, глянцевое корневище ореха или из мрамора в вариантах по каталогу.

● 圆形餐桌，双曲面体底座由玻璃纤维搭配内侧涂漆金属结构组成，覆面皮料依样本挑选，底座金属板的饰面可选：缎面镀镍、亮光渐变棕、黑玫瑰金、亮光浅金、哑光香槟金、亮光镀铬、亮光镀黑铬、哑光缎面青铜、亮光玫瑰金、哑光玫瑰金。台面可选：磨斜边黑色涂漆10mm水晶、磨斜边青铜色或烟黑色5mm镜面。厚度20mm磨斜边20mm大理石：Bianco Carrara大理石、Imperial Brown大理石、Sahara Noir大理石（亮光与哑光聚酯面漆）、Dover White大理石、Panda White大理石、Verde Guatemala大理石、Cortecchia大理石、Port Saint Laurent大理石、Rosso Levanto大理石、Bardiglio Nuvolato大理石、Elegant Brown大理石、Palissandro Oniciato大理石、Emperador Dark大理石、Silver Wave大理石、Agatha Black大理石、Frappuccino大理石、Calacatta大理石、Fusion Light大理石、Patagonia大理石、Explosion Blu大理石、Fusion Multicolor大理石、Quarzo Juliet大理石。桌面下层的覆面皮料与底座配套，依样本挑选。备有摆放式旋转桌面（Ø75-90-110cm），饰面可选：亮光烤漆木材（颜色依样本挑选）、亮光/哑光枫木、亮光/哑光热处理桉木、亮光/哑光西克莫槭木、亮光/哑光黑檀木、亮光/哑光卡纳莱托核桃木、亮光胡桃木树榴、或大理石版本（依样本挑选）。

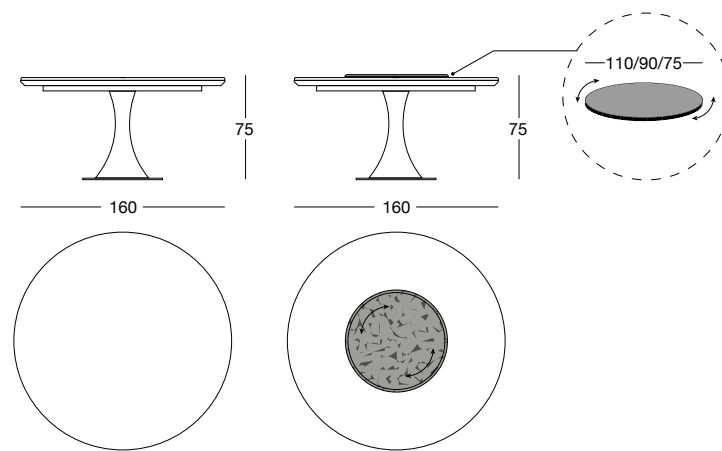
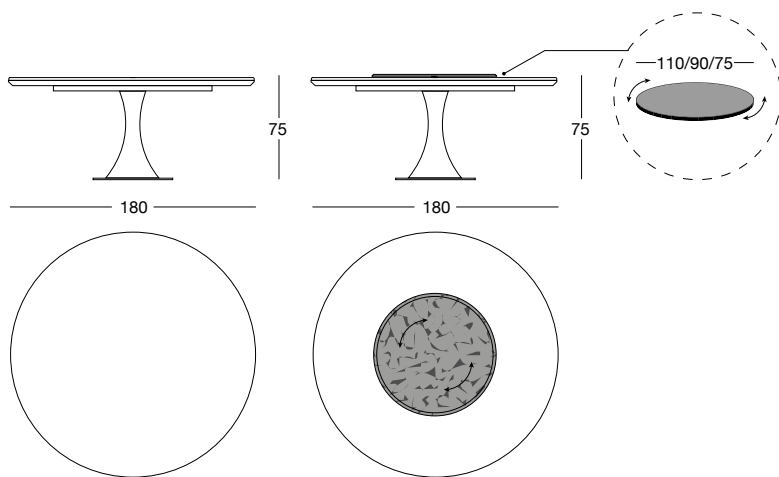

DAMIEN

Design by Giuseppe VIGANÒ_T 180

- Tavolo composto da 3 gambe realizzate con esclusivo stampo schiumato ad alta densità strutturale rivestite in pelle a campionario. Piastra sottogamba e bordino sottopiano in metallo nelle finiture: Nichel satinato, Brown sfumato lucido, oro Black Rose, oro chiaro lucido, oro Champagne opaco, cromato lucido, cromo nero lucido, bronzo satinato opaco, oro rosa lucido, oro rosa opaco. Sottopiano rivestito in pelle a campionario coordinato alle gambe. Finiture piano: specchio bronzo o fumè mm 5 con bisellatura (solo per alcune versioni). Marmo spessore mm 20 con bisellatura di mm 20: marmo Bianco Carrara, marmo Imperial Brown, marmo Sahara Noir (finitura poliesteri lucido e opaco), marmo Dover White, marmo Panda White, marmo Verde Guatemala, marmo Corteccia, marmo Port Saint Laurent, marmo Rosso Levanto, marmo Bardiglio Nuvolato, marmo Elegant Brown, marmo Palissandro Oniciato, marmo Emperador Dark, marmo Silver Wave, marmo Agatha Black, marmo Frappuccino, marmo Calacatta, marmo Fusion Light, marmo Patagonia, marmo Explosion Blu, marmo Fusion Multicolor, marmo Quarzo Juliet.

- Table with 3 legs, made with an exclusive high-density structural foam mould, upholstered in leathers from the catalogue. Under-leg plate and under-top edge in metal in the finishes: Satin nickel, Bright shaded brown, Black Rose gold, bright light gold, matt Champagne gold, bright chrome, bright black chrome, matt satin bronze, bright pink gold, matt pink gold. Under-top covered in leather from the catalogue, matching the base. Top finishes: 5 mm bronze or smoky mirror with bevel (only for some versions). 20mm marble with 20mm bevel: White Carrara marble, Imperial Brown marble, Sahara Noir marble (glossy and matt polyester finish), Dover White marble, Panda White marble, Guatemala Green marble, Corteccia marble, Port Saint Laurent marble, Red Levanto marble, Bardiglio Nuvolato marble, Elegant Brown marble, Shale Rosewood marble, Emperador Dark marble, Silver Wave marble, Agatha Black marble, Frappuccino marble, Calacatta marble, Fusion Light marble, Patagonia marble, Explosion Blue marble, Fusion Multicolor marble, Juliet Quartz marble.

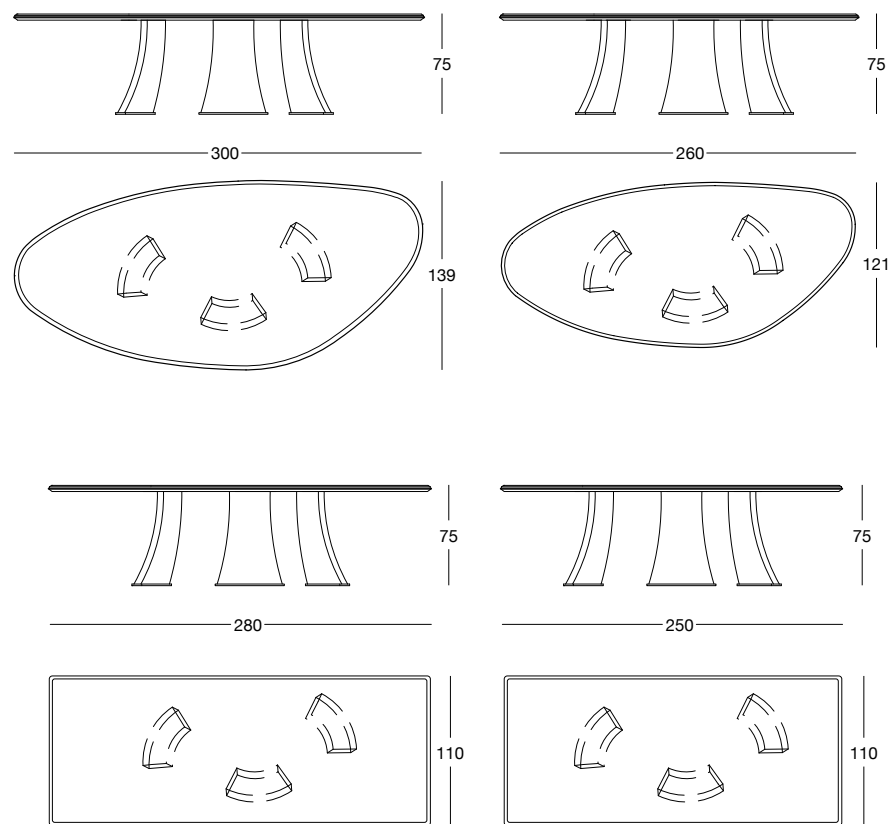

● Стол с 3 ножками, реализованными с использованием эксклюзивной формы с заливкой пеной высокой структурной плотности, с обивкой кожей по каталогу. Пластина под ножкой и кромка под столешницей выполнены из металла со следующей отделкой: сатиновый никель, глянцевый коричневый деграде, золото Black Rose, глянцевое светлое золото, матовое золото шампань, глянцевый хром, глянцевый черный хром, матовая сатирированная бронза, глянцевое розовое золото, матовое розовое золото. Панель под столешницей имеет обивку из кожи по каталогу в тон ножек. Отделка столешницы: бронзовое или дымчатое зеркало 5 мм со скосом (только для некоторых версий). Мрамор толщиной 20 мм со скосом 20 мм: мрамор Bianco Carrara, мрамор Imperial Brown, мрамор Sahara Noir (глянцевая и матовая полиэфирная отделка), мрамор Dover White, мрамор Panda White, мрамор Verde Guatemala, мрамор Corteccia, мрамор Port Saint Laurent, мрамор Rosso Levanto, мрамор Bardiglio Nuvolato, мрамор Elegant Brown, мрамор Palissandro Oniciato, мрамор Emperador Dark, мрамор Silver Wave, мрамор Agatha Black, мрамор Frappuccino, мрамор Calacatta, мрамор Fusion Light, мрамор Patagonia, мрамор Explosion Blu, мрамор Fusion Multicolor, мрамор Quarzo Juliet.

● 餐桌，3支桌脚采用专属模具模压高密度泡沫结构成型，外覆皮料，皮料可依样本挑选。桌脚金属底板以及桌面金属边框的饰面可选：缎面镀铬、亮光渐变棕、黑玫瑰金、亮光浅金、哑光香槟金、亮光镀铬、亮光镀黑铬、哑光缎面青铜、亮光玫瑰金、哑光玫瑰金。桌面下层的覆面皮料与桌脚配套，依样本挑选。台面可选：磨斜边青铜色或烟黑色5mm镜面（仅部分版本适用）、厚度20mm磨斜边20mm大理石：Bianco Carrara大理石、Imperial Brown大理石、Sahara Noir大理石（亮光与哑光聚酯面漆）、Dover White大理石、Panda White大理石、Verde Guatemala大理石、Corteccia大理石、Port Saint Laurent大理石、Rosso Levanto大理石、Bardiglio Nuvolato大理石、Elegant Brown大理石、Palissandro Oniciato大理石、Emperador Dark大理石、Silver Wave大理石、Agatha Black大理石、Frappuccino大理石、Calacatta大理石、Fusion Light、Patagonia大理石、Explosion Blu大理石、Fusion Multicolor大理石、Quarzo Juliet大理石。

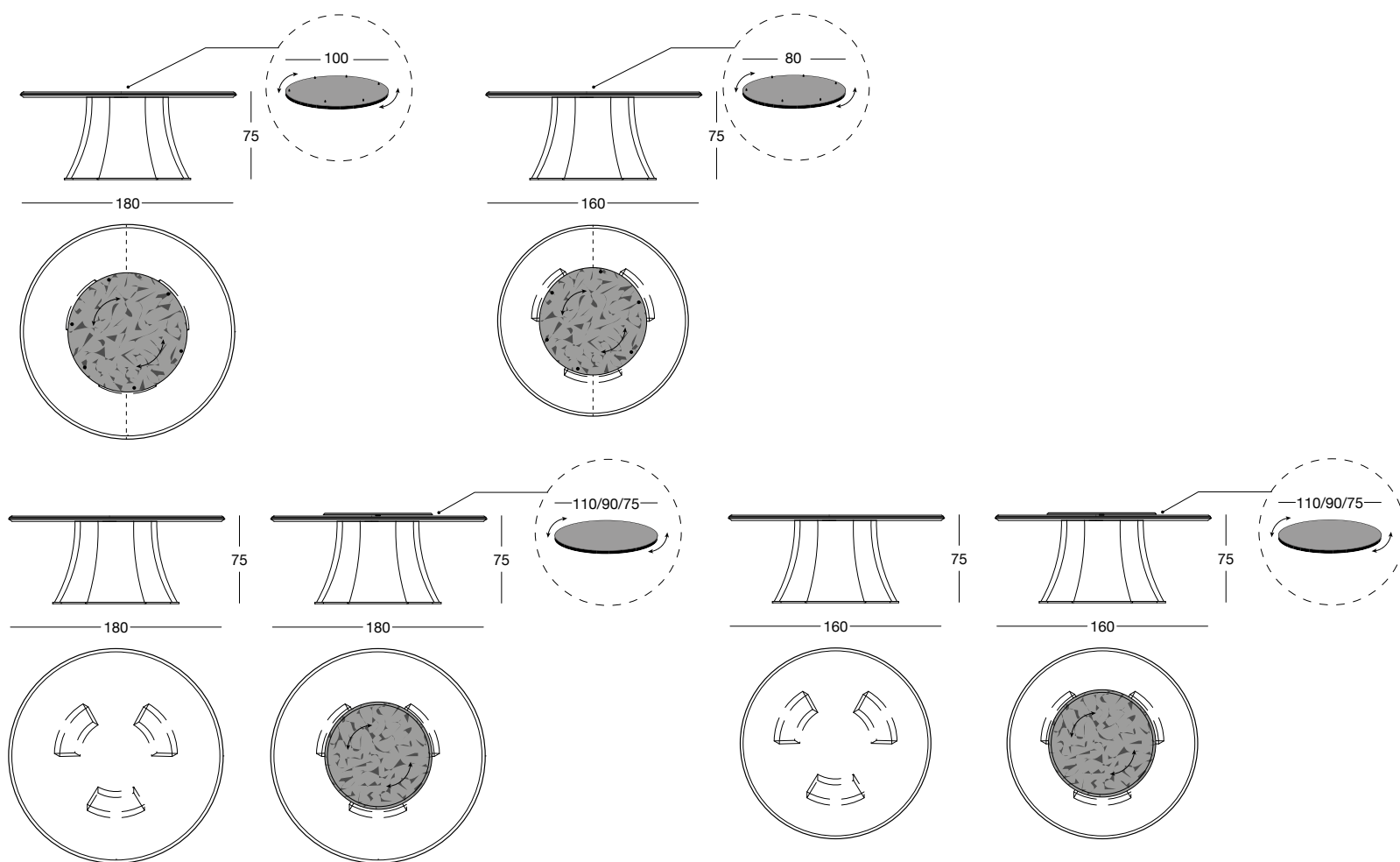

CLAIRMONT

Design by Giuseppe IASPARRA_T 140

● Tavolo con base lavorata in metallo rettificato tagliato con laser a decoro "Sequence" e curvato. Scocca rivestita in pelle a campionario. Finitura struttura: Nichel satinato, Brown sfumato lucido, oro Black Rose, oro chiaro lucido, oro Champagne opaco, cromato lucido, cromo nero lucido, bronzo satinato opaco, oro rosa lucido, oro rosa opaco. Finitura piani: specchio bronzo o fumè 6 mm con bisellatura, Marmo spessore mm 20 con bisellatura di mm 20: marmo Bianco Carrara, marmo Imperial Brown, marmo Sahara Noir (finitura poliestere lucido e opaco), marmo Dover White, marmo Panda White, marmo Verde Guatemala, marmo Cortecchia, marmo Port Saint Laurent, marmo Rosso Levante, marmo Bardiglio Nuvolato, marmo Elegant Brown, marmo Palissandro Oniciato, marmo Emperador Dark, marmo Silver Wave, marmo Agatha Black, marmo Frappuccino, marmo Calacatta, marmo Fusion Light, marmo Patagonia, marmo Explosion Blu, marmo Fusion Multicolor, marmo Quarzo Juliet. Per il tavolo rotondo è disponibile un piano girevole (cm Ø 75-90-110) in appoggio nelle finiture: legno laccato lucido colori a campionario, Erable lucido/opaco, Eucalipto termotrattato lucido/opaco, Sycamore frisè lucido/opaco, Ebano lucido/opaco, Noce Canaletto lucido/opaco, Radica di Noce lucida oppure in marmo nelle versioni a catalogo.

● Table with base formed from ground laser-cut metal with a curved "Sequence" decoration. Frame covered in sample leather. Structure finish: Satin nickel, Bright shaded brown, Black Rose gold, bright light gold, matt Champagne gold, bright chrome, bright black chrome, matt satin bronze, bright pink gold, matt pink gold. Top finish: bronze or smoky mirror 6 mm with bevel, Marble th. mm 20 with bevel mm 20: White Carrara marble, Imperial Brown marble, Sahara Noir marble (glossy and matt polyester finish), Dover White marble, Panda White marble, Guatemala Green marble, Cortecchia marble, Port Saint Laurent marble, Red Levante marble, Bardiglio Nuvolato marble, Elegant Brown marble, Shale Rosewood marble, Emperador Dark marble, Silver Wave marble, Agatha Black marble, Frappuccino marble, Calacatta marble, Fusion Light marble, Patagonia marble, Explosion Blue marble, Fusion Multicolor marble, Juliet Quartz marble. For the round table, a lazy susan (cm Ø 75-90-110) is available to set on the top, in the finishes: glossy lacquered wood in range colours, glossy/matt Maple, glossy/matt heat-treated Eucalyptus, glossy/matt Sycamore frisè, glossy/matt Ebony, glossy/matt Canaletto walnut, glossy Walnut burl wood or in marble in the varieties listed in the catalogue.

● Столик с обработанным основанием из шлифованного металла, разрезанного посредством лазера с декором "Sequence" и гнутого. Каркас обтянут кожей согласно образцам, представленным в каталоге. Отделка конструкции: сатинированный никель, глянецовый коричневый деграде, золото Black Rose, глянецовое светлое золото, матовое золото шампань, глянецовый хром, глянецовый черный хром, матовая сатинированная бронза, глянецовое розовое золото, матовое розовое золото. Отделка столешниц: бронзовое или дымчатое зеркало 6 мм со скосом, мрамор толщиной 20 мм со скосом 20 мм: мрамор Bianco Carrara, мрамор Imperial Brown, мрамор Sahara Noir (глянецовая и матовая полиэфирная отделка), мрамор Dover White, мрамор Panda White, мрамор Verde Guatemala, мрамор Cortecchia, мрамор Port Saint Laurent, мрамор Rosso Levante, мрамор Bardiglio Nuvolato, мрамор Elegant Brown, мрамор Palissandro Oniciato, мрамор Emperador Dark, мрамор Silver Wave, мрамор Agatha Black, мрамор Frappuccino, мрамор Calacatta, мрамор Fusion Light, мрамор Patagonia, мрамор Explosion Blu, мрамор Fusion Multicolor, мрамор Quarzo Juliet. Круглый стол может иметь накладную поворотную поверхность (Ø 75-90-110 см) с отделкой: глянецовое лакированное дерево цветов по образцам, глянецовый/матовый клен, глянецовый/матовый термообработанный эвкалипт, глянецовый/матовый сикомор фризе, глянецовое/матовое эбеновое дерево, глянецовый/матовый орех Canaletto, глянецовое корневище ореха или из мрамора в вариантах по каталогу.

● 餐桌，底座采用磨削工艺搭配激光切割「Sequence」装饰纹以及圆弧处理制成。壳体结构皮料覆面，皮料依样本挑选。结构饰面：缎面镀镍、亮光渐变棕、黑玫瑰金、亮光浅金、哑光香槟金、亮光镀铬、亮光镀黑铬、哑光缎面青铜、亮光玫瑰金、哑光玫瑰金。台面可选：磨斜边青铜色或烟黑色6mm镜面、厚度20mm磨斜边20mm大理石：Bianco Carrara大理石、Imperial Brown大理石、Sahara Noir大理石（亮光与哑光聚酯面漆）、Dover White大理石、Panda White大理石、Verde Guatemala大理石、Cortecchia大理石、Port Saint Laurent大理石、Rosso Levante大理石、Bardiglio Nuvolato大理石、Elegant Brown大理石、Palissandro Oniciato大理石、Emperador Dark大理石、Silver Wave大理石、Agatha Black大理石、Frappuccino大理石、Calacatta大理石、Fusion Light大理石、Patagonia大理石、Explosion Blu大理石、Fusion Multicolor大理石、Quarzo Juliet大理石。圆桌可搭配摆放式旋转桌台（Ø75-90-110cm），饰面可选：亮光烤漆木材（颜色依样本挑选）、亮光/哑光枫木、亮光/哑光热处理桉木、亮光/哑光西克莫槭木、亮光/哑光黑檀木、亮光/哑光卡纳莱托核桃木、亮光胡桃木树榴、或大理石版本（依样本挑选）。

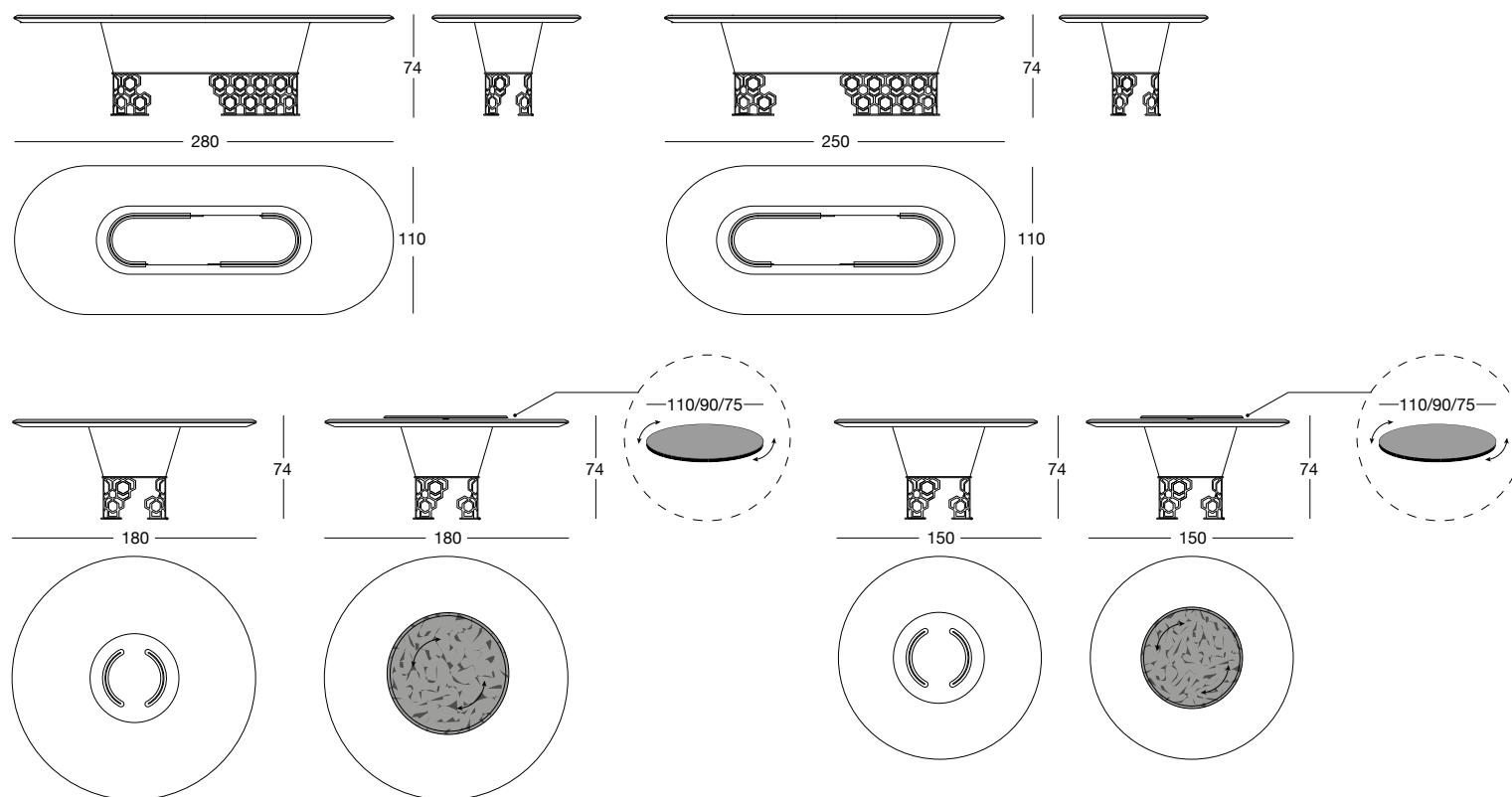

● Versione con piano in legno spessore 5 cm con girevole centrale incassato in tinta nelle finiture: Erable lucido/opaco, Eucalipto termotrattato lucido/opaco, Sycamore frisè lucido/opaco, Ebano lucido/opaco, Noce Canaletto lucido/opaco.

● Wood top 5 cm thick with matching central recessed in the finishes: glossy/matt Maple, glossy/matt heat-treated Eucalyptus, glossy/matt Sycamore frisè, glossy/matt Ebony, glossy/matt Canaletto walnut.

● Деревянная столешница толщиной 5 см с поворотной центральной вставкой в тон, с отделкой: глянцевый/матовый клен, глянцевый/матовый термообработанный эвкалипт, глянцевый/матовый сикомор фризе, глянцевое/матовое эбеновое дерево, глянцевый/матовый орех Canaletto.

● 木质桌面版本，厚度5cm，带嵌入式旋转台，桌面与旋转台相同饰面，可选：亮光/哑光枫木、亮光/哑光热处理桉木、亮光/哑光西克莫槭木、亮光/哑光黑檀木、亮光/哑光卡纳莱托核桃木。

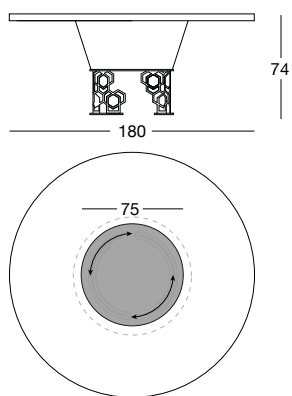

EXCELSIOR

Design by Giuseppe IASPARRA_T 165

pg.80

● Tavolo con base composta da una spalla esterna in legno rivestita e trapuntata a coste verticali oppure rivestita effetto 3D decoro "Sequence" in rilievo in pelle P.3 Miami/SoftLeather/Suede, e da una sezione interna lavorata in metallo rettificato tagliato con laser a decoro "Sequence" nelle finiture: Nichel satinato, Brown sfumato lucido, oro Black Rose, oro chiaro lucido, oro Champagne opaco, cromato lucido, cromo nero lucido, bronzo satinato opaco, oro rosa lucido, oro rosa opaco. Sottopiano rivestito in pelle a campionario coordinato alla base. Finitura piani: Marmo spessore mm 20 con bisellatura di mm 20: marmo Bianco Carrara, marmo Imperial Brown, marmo Sahara Noir (finitura poliestere lucido e opaco), marmo Dover White, marmo Panda White, marmo Verde Guatemala, marmo Cortecchia, marmo Port Saint Laurent, marmo Rosso Levanto, marmo Bardiglio Nuvolato, marmo Elegant Brown, marmo Palissandro Oniciato, marmo Emperador Dark, marmo Silver Wave, marmo Agatha Black, marmo Frappuccino, marmo Calacatta, marmo Fusion Light, marmo Patagonia, marmo Explosion Blu, marmo Fusion Multicolor, marmo Quarzo Juliet.

● Table with base made of an external side in wood upholstered and quilted with vertical ribbing or with 3D "Sequence" decoration in P3 Suede leather, and with an internal section machined in ground metal and with laser cut "Sequence" decoration in the finishes: Satin nickel, Bright shaded brown, Black Rose gold, bright light gold, matt Champagne gold, bright chrome, bright black chrome, matt satin bronze, bright pink gold, matt pink gold. Undertop covered in leather from the range, coordinated with the base. Top surface finish: 20mm marble with 20mm bevel: White Carrara marble, Imperial Brown marble, Sahara Noir marble (glossy and matt polyester finish), Dover White marble, Panda White marble, Guatemala Green marble, Cortecchia marble, Port Saint Laurent marble, Red Levanto marble, Bardiglio Nuvolato marble, Elegant Brown marble, Shale Rosewood marble, Emperador Dark marble, Silver Wave marble, Agatha Black marble, Frappuccino marble, Calacatta marble, Fusion Light marble, Patagonia marble, Explosion Blue marble, Fusion Multicolor marble, Juliet Quartz marble.

● Стол с основанием, состоящим из внешней деревянной боковины с обивкой и вертикальной простежкой или с обивкой с эффектом 3D рельефным декором «Sequence» из кожи P.3 Miami/SoftLeather/Suede и из внутренней секции из шлифованного металла с вырезанным посредством лазера декором «Sequence» с отделкой: сатинированный никель, глянцевый коричневый деграде, золото Black Rose, глянцевое светлое золото, матовое золото шампань, глянцевый хром, глянцевый черный хром, матовая сатинированная бронза, глянцевое розовое золото, матовое розовое золото. Пластина, расположенная под столешницей, обтянута кожей по каталогу в тон основания. Отделка столешниц: мрамор толщиной 20 мм со скосом 20 мм: мрамор Bianco Carrara, мрамор Imperial Brown, мрамор Sahara Noir (глянцевая и матовая полиэфирная отделка), мрамор Dover White, мрамор Panda White, мрамор Verde Guatemala, мрамор Cortecchia, мрамор Port Saint Laurent, мрамор Rosso Levanto, мрамор Bardiglio Nuvolato, мрамор Elegant Brown, мрамор Palissandro Oniciato, мрамор Emperador Dark, мрамор Silver Wave, мрамор Agatha Black, мрамор Frappuccino, мрамор Calacatta, мрамор Fusion Light, мрамор Patagonia, мрамор Explosion Blu, мрамор Fusion Multicolor, мрамор Quarzo Juliet.

● 餐桌，独特桌脚由两边侧板搭配金属组件制成。外侧侧板采用木材搭配P.3 Miami/SoftLeather/Suede皮料覆面，覆面纤维缝可选垂直罗纹或「Sequence」3D浮雕装饰纹。内侧金属采用磨削工艺搭配激光切割「Sequence」装饰纹制成，金属饰面可选：缎面镀镍、亮光渐变棕、黑玫瑰金、亮光浅金、哑光香槟金、亮光镀铬、亮光镀黑铬、哑光缎面青铜、亮光玫瑰金、哑光玫瑰金。桌面下层的覆面皮料与底座配套，依样本挑选。台面可选：厚度20mm磨斜边20mm大理石：Bianco Carrara大理石、Imperial Brown大理石、Sahara Noir大理石（亮光与哑光聚酯面漆）、Dover White大理石、Panda White大理石、Verde Guatemala大理石、Cortecchia大理石、Port Saint Laurent大理石、Rosso Levanto大理石、Bardiglio Nuvolato大理石、Elegant Brown大理石、Palissandro Oniciato大理石、Emperador Dark大理石、Silver Wave大理石、Agatha Black大理石、Frappuccino大理石、Calacatta大理石、Fusion Light大理石、Patagonia大理石、Explosion Blu大理石、Fusion Multicolor大理石、Quarzo Juliet大理石。

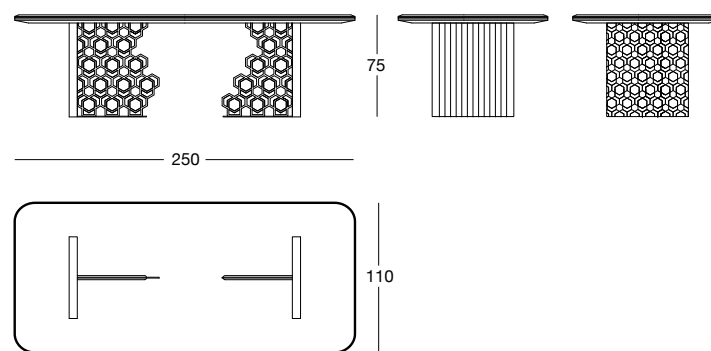
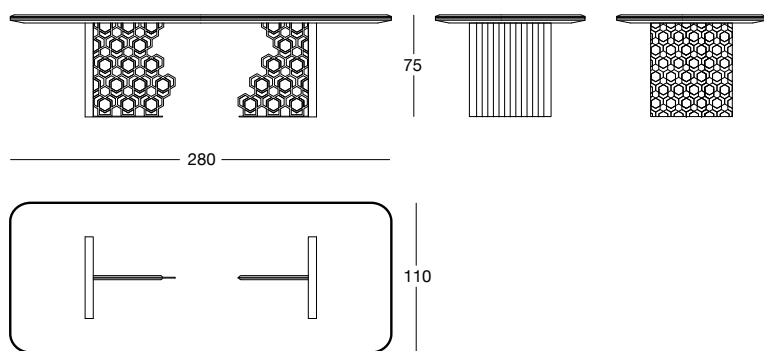

GINZA

Design by Alessandro LA SPADA_T 120

pg. 112

- Base in metallo, disponibile nelle seguenti finiture: Nichel satinato, Brown sfumato lucido, oro Black Rose, oro chiaro lucido, oro Champagne opaco, cromato lucido, cromo nero lucido, bronzo satinato opaco, oro rosa lucido, oro rosa opaco. bicolore, su richiesta. Finitura piani: Marmo spessore mm 20 con bisellatura di mm 20: marmo Bianco Carrara, marmo Imperial Brown, marmo Sahara Noir (finitura poliestere lucido e opaco), marmo Dover White, marmo Panda White, marmo Verde Guatemala, marmo Cortecchia, marmo Port Saint Laurent, marmo Rosso Levanto, marmo Bardiglio Nuvolato, marmo Elegant Brown, marmo Palissandro Oniciato, marmo Emperador Dark, marmo Silver Wave, marmo Agatha Black, marmo Frappuccino, marmo Calacatta, marmo Fusion Light, marmo Patagonia, marmo Explosion Blu, marmo Fusion Multicolor, marmo Quarzo Juliet. Specchio bronzo o fumè mm 6, cristallo nero verniciato, spessore mm 10 con bisellatura.

- Metal base, available in: Satin nickel, Bright shaded brown, Black Rose gold, bright light gold, matt Champagne gold, bright chrome, bright black chrome, matt satin bronze, bright pink gold, matt pink gold. two-tone finish, upon request. Top finish: Marble of 20 mm. thickness with 20 mm. bevelling: White Carrara marble, Imperial Brown marble, Sahara Noir marble (glossy and matt polyester finish), Dover White marble, Panda White marble, Guatemala Green marble, Cortecchia marble, Port Saint Laurent marble, Red Levanto marble, Bardiglio Nuvolato marble, Elegant Brown marble, Shale Rosewood marble, Emperador Dark marble, Silver Wave marble, Agatha Black marble, Frappuccino marble, Calacatta marble, Fusion Light marble, Patagonia marble, Explosion Blue marble, Fusion Multicolor marble, Juliet Quartz marble. bronze or smoky mirror 6 mm, painted black crystal, 10 mm thickness with bevelling.

- Металлическое основание, имеются следующие виды отделки: сатинированный никель, глянецый коричневый деграде, золото Black Rose, глянецовое светлое золото, матовое золото шампань, глянецый хром, глянецый черный хром, матовая сатинированная бронза, глянецовое розовое золото, матовое розовое золото. Двухцветная отделка по запросу. Отделка столешниц: мрамор толщиной 20 мм со скосом 20 мм: мрамор Bianco Carrara, мрамор Imperial Brown, мрамор Sahara Noir (глянцевая и матовая полиэфирная отделка), мрамор Dover White, мрамор Panda White, мрамор Verde Guatemala, мрамор Cortecchia, мрамор Port Saint Laurent, мрамор Rosso Levanto, мрамор Bardiglio Nuvolato, мрамор Elegant Brown, мрамор Palissandro Oniciato, мрамор Emperador Dark, мрамор Silver Wave, мрамор Agatha Black, мрамор Frappuccino, мрамор Calacatta, мрамор Fusion Light, мрамор Patagonia, мрамор Explosion Blu, мрамор Fusion Multicolor, мрамор Quarzo Juliet. Бронзовое / дымчатое зеркало 6 мм, стекло, окрашенное в черный цвет, толщиной 10 мм, со скосом.

- 金属底座, 可选以下饰面: 缎面镀镍、亮光渐变棕、黑玫瑰金、亮光浅金、哑光香槟金、亮光镀铬、亮光镀黑铬、哑光缎面青铜、亮光玫瑰金、哑光玫瑰金, 或依要求可定制双色版本。台面可选: 厚度20mm磨斜边20mm大理石: Bianco Carrara大理石、Imperial Brown大理石、Sahara Noir大理石(亮光与哑光聚酯面漆)、Dover White大理石、Panda White大理石、Verde Guatemala大理石、Cortecchia大理石、Port Saint Laurent大理石、Rosso Levanto大理石、Bardiglio Nuvolato大理石、Elegant Brown大理石、Palissandro Oniciato大理石、Emperador Dark大理石、Silver Wave大理石、Agatha Black大理石、Frappuccino大理石、Calacatta大理石、Fusion Light大理石、Patagonia大理石、Explosion Blu大理石、Fusion Multicolor大理石、Quarzo Juliet大理石。青铜色或烟黑色6mm镜面、黑色涂漆水晶, 厚度10mm带磨斜边。

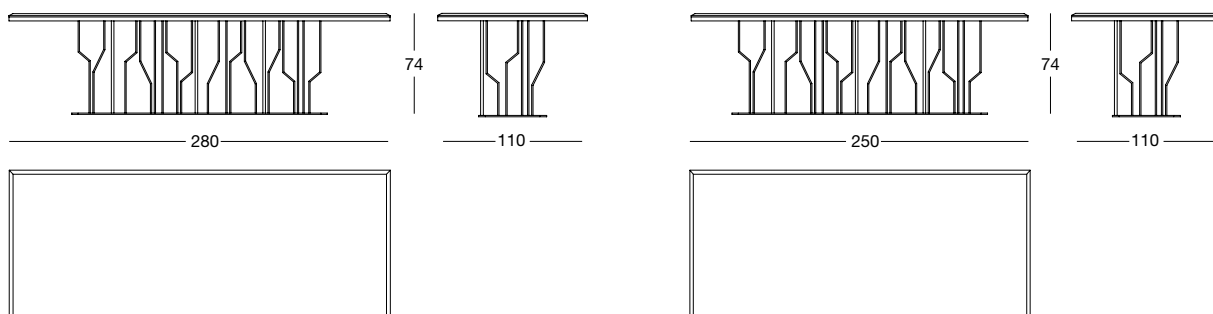

GINZA ROUND

Design by Alessandro LA SPADA_T 120

pg. 112

● Base in metallo, disponibile nelle seguenti finiture: Nichel satinato, Brown sfumato lucido, oro Black Rose, oro chiaro lucido, oro Champagne opaco, cromato lucido, cromo nero lucido, bronzo satinato opaco, oro rosa lucido, oro rosa opaco. Bicolore, su richiesta. Finitura piani: cristallo bronzo o fumè mm 6 con bisellatura. Disponibile un piano girevole (cm Ø 75-90-110) in appoggio nelle finiture: legno laccato lucido colori a campionario, Erable lucido/opaco, Eucalipto termotrattato lucido/opaco, Sycamore frisè lucido/opaco, Ebano lucido/opaco, Noce Canaletto lucido/opaco, Radica di Noce lucida oppure in marmo nelle versioni a catalogo.

● Metal base, available in the following finishes: Satin nickel, Bright shaded brown, Black Rose gold, bright light gold, matt Champagne gold, bright chrome, bright black chrome, matt satin bronze, bright pink gold, matt pink gold. Dual coloured, on request. Top surface finish: 6 mm bronze or smoky crystal with bevel. A revolving top (cm Ø 75-90-110) is available to set on the top, in the finishes: glossy lacquered wood in range colours, glossy/matt Maple, glossy/matt heat-treated Eucalyptus, glossy/matt Sycamore frisè, glossy/matt Ebony, glossy/matt Canaletto walnut, glossy Walnut burl wood or in marble in the varieties listed in the catalogue.

● Основание из металла со следующей отделкой: сатинированный никель, глянцевый коричневый деграде, золото Black Rose, глянцевое светлое золото, матовое золото шампань, глянцевый хром, глянцевый черный хром, матовая сатинированная бронза, глянцевое розовое золото, матовое розовое золото. Двухцветная, на заказ. Отделка столешниц: бронзовое или дымчатое стекло 6 мм со скосом. Стол может иметь накладную поворотную поверхность (Ø 75-90-110 см) с отделкой: глянцевое лакированное дерево цветов по образцам, глянцевый/матовый клен, глянцевый/матовый термообработанный эвкалипт, глянцевый/матовый сикомор фризе, глянцевое/матовое эбеновое дерево, глянцевый/матовый орех Canaletto, глянцевое корневище ореха или из мрамора в вариантах по каталогу.

● 金属底座，可选以下饰面：缎面镀镍、亮光渐变棕、黑玫瑰金、亮光浅金、哑光香槟金、亮光镀铬、亮光镀黑铬、哑光缎面青铜、亮光玫瑰金、哑光玫瑰金。双色，依要求定制。台面可选：磨斜边青铜色或烟黑色6mm水晶。备有摆放式旋转桌台（Ø75-90-110cm），饰面可选：亮光烤漆木材（颜色依样本挑选）、亮光/哑光枫木、亮光/哑光热处理桉木、亮光/哑光西克莫槭木、亮光/哑光黑檀木、亮光/哑光卡纳莱托核桃木、亮光胡桃木树榴、或大理石版本（依样本挑选）。

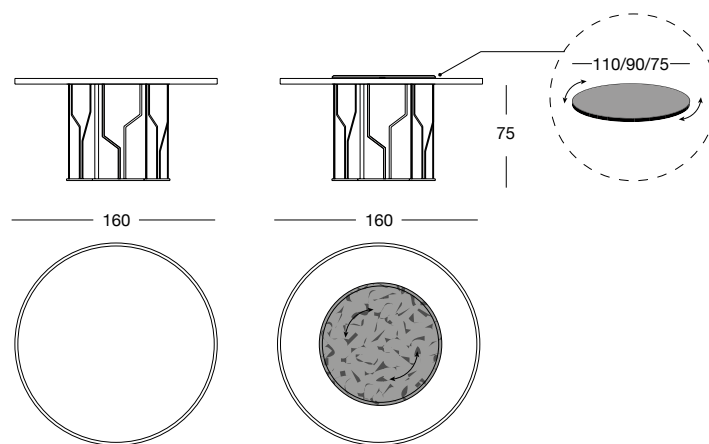
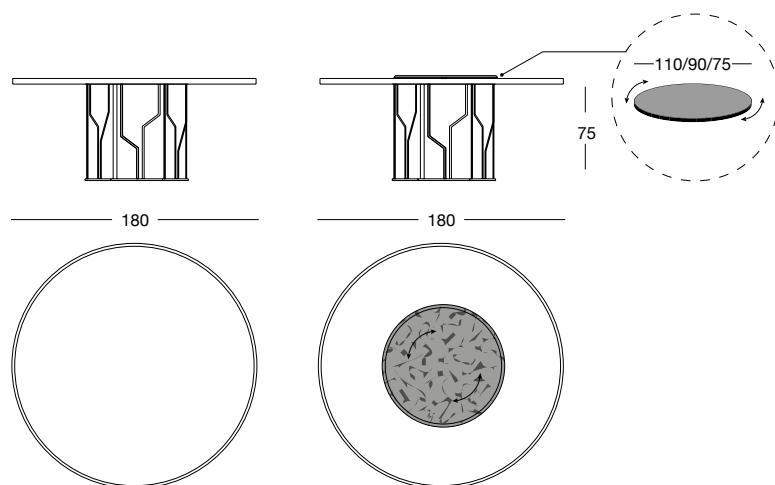

HUBERT

Design by Giuseppe VIGANÒ_T 175

pg. 120

● Tavolo base in vetroresina, con struttura interna in metallo verniciato, rivestita in pelle a campionario. Piastra sottobase e bordo sottopiano in metallo nelle finiture: Nichel satinato, Brown sfumato lucido, oro Black Rose, oro chiaro lucido, oro Champagne opaco, cromato lucido, cromo nero lucido, bronzo satinato opaco, oro rosa lucido, oro rosa opaco. Finiture piano: cristallo verniciato nero mm 10 con bisellatura, specchio bronzo o fumè mm 5 con bisellatura, Marmo spessore mm 20 con bisellatura di mm 20: marmo Bianco Carrara, marmo Imperial Brown, marmo Sahara Noir (finitura poliestere lucido e opaco), marmo Dover White, marmo Panda White, marmo Verde Guatemala, marmo Cortecchia, marmo Port Saint Laurent, marmo Rosso Levanto, marmo Bardiglio Nuvolato, marmo Elegant Brown, marmo Palissandro Oniciato, marmo Emperador Dark, marmo Silver Wave, marmo Agatha Black, marmo Frappuccino, marmo Calacatta, marmo Fusion Light, marmo Patagonia, marmo Explosion Blu, marmo Fusion Multicolor, marmo Quarzo Juliet.

● Table base in glass fibre, with internal structure in painted metal, covered in range leathers. Underbase plate and undertop edge in metal in the finishes: Satin nickel, Bright shaded brown, Black Rose gold, bright light gold, matt Champagne gold, bright chrome, bright black chrome, matt satin bronze, bright pink gold, matt pink gold. Top finishes: painted black crystal 10 mm with bevelling, bronze or smoky mirror 5 mm with bevelling, 20mm marble with 20mm bevel: White Carrara marble, Imperial Brown marble, Sahara Noir marble (glossy and matt polyester finish), Dover White marble, Panda White marble, Guatemala Green marble, Cortecchia marble, Port Saint Laurent marble, Red Levanto marble, Bardiglio Nuvolato marble, Elegant Brown marble, Shale Rosewood marble, Emperador Dark marble, Silver Wave marble, Agatha Black marble, Frappuccino marble, Calacatta marble, Fusion Light marble, Patagonia marble, Explosion Blue marble, Fusion Multicolor marble, Juliet Quartz marble.

● Стол с основанием из стеклопластика, с внутренним каркасом из окрашенного металла, с обивкой кожей по каталогу. Пластина под основанием и кромка под столешницей из металла с отделкой: сатинированный никель, глянецовый коричневый деграде, золото Black Rose, глянецовое светлое золото, матовое золото шампань, глянецовый хром, глянецовый черный хром, матовая сатинированная бронза, глянецовое розовое золото, матовое розовое золото. Отделка столешницы: стекло 10 мм, окрашенное в черный цвет, со скосом, бронзовое / дымчатое зеркало 5 мм, со скосом, мрамор толщиной 20 мм со скосом 20 мм: мрамор Bianco Carrara, мрамор Imperial Brown, мрамор Sahara Noir (глянецовая и матовая полиэфирная отделка), мрамор Dover White, мрамор Panda White, мрамор Verde Guatemala, мрамор Cortecchia, мрамор Port Saint Laurent, мрамор Rosso Levanto, мрамор Bardiglio Nuvolato, мрамор Elegant Brown, мрамор Palissandro Oniciato, мрамор Emperador Dark, мрамор Silver Wave, мрамор Agatha Black, мрамор Frappuccino, мрамор Calacatta, мрамор Fusion Light, мрамор Patagonia, мрамор Explosion Blu, мрамор Fusion Multicolor, мрамор Quarzo Juliet.

● 餐桌，玻璃纤维底座，内侧结构采用涂漆金属制成，覆面皮料依样本挑选。金属底座板以及桌面边框，饰面可选：缎面镀镍、亮光渐变棕、黑玫瑰金、亮光浅金、哑光香槟金、亮光镀铬、亮光镀黑铬、哑光缎面青铜、亮光玫瑰金、哑光玫瑰金。台面可选：磨斜边黑色涂漆水晶10mm、磨斜边青铜色或烟黑色5mm镜面、厚度20mm磨斜边20mm大理石：Bianco Carrara大理石、Imperial Brown大理石、Sahara Noir大理石（亮光与哑光聚酯面漆）、Dover White大理石、Panda White大理石、Verde Guatemala大理石、Cortecchia大理石、Port Saint Laurent大理石、Rosso Levanto大理石、Bardiglio Nuvolato大理石、Elegant Brown大理石、Palissandro Oniciato大理石、Emperador Dark大理石、Silver Wave大理石、Agatha Black大理石、Frappuccino大理石、Calacatta大理石、Fusion Light大理石、Patagonia大理石、Explosion Blu大理石、Fusion Multicolor大理石、Quarzo Juliet大理石。

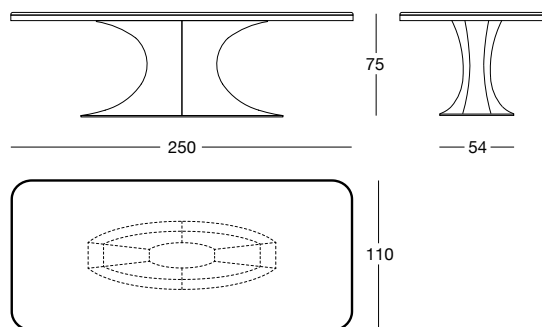
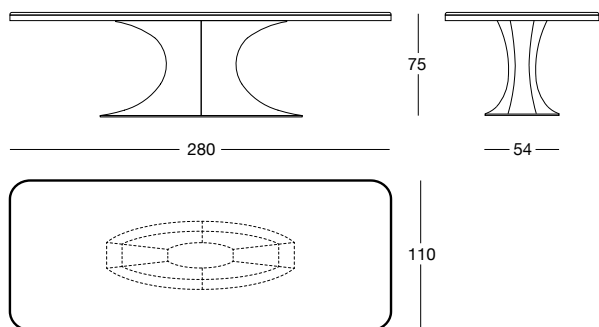

JOURNEY

Design by Ben WU_T 187

● Tavolo con 2 gambe in vetroresina rivestite, esternamente, in pelle e, internamente, da una lamiera in metallo nelle finiture: Nichel satinato, Brown sfumato lucido, oro Black Rose, oro chiaro lucido, oro Champagne opaco, cromato lucido, cromo nero lucido, bronzo satinato opaco, oro rosa lucido, oro rosa opaco. Per completare la gamba, la base è arricchita da una piedino in metallo nelle medesime finiture delle piastra. Sottopiano è rivestito in pelle a campionario come la gamba ed è intervallato da inserti in metallo coordinato alla lamiera della base. Il top ha un bordo perimetrale in metallo che racchiude il piano nelle finiture: marmo Bianco Carrara, marmo Imperial Brown, marmo Sahara Noir (finitura poliestere lucido e opaco), marmo Dover White, marmo Panda White, marmo Verde Guatemala, marmo Corteccia, marmo Port Saint Laurent, marmo Rosso Levante, marmo Bardiglio Nuvolato, marmo Elegant Brown, marmo Palisandro Oniciato, marmo Emperador Dark, marmo Silver Wave, marmo Agatha Black, marmo Frappuccino, marmo Calacatta, marmo Fusion Light, marmo Patagonia, marmo Explosion Blu, marmo Fusion Multicolor, marmo Quarzo Juliet. Disponibile un piano girevole (cm Ø 75-90-110) in appoggio nelle finiture: legno laccato lucido colori a campionario, Erable lucido/opaco, Eucalipto termotrattato lucido/opaco, Sycamore frisé lucido/opaco, Ebano lucido/opaco, Noce Canaletto lucido/opaco, Radica di Noce lucida oppure in marmo nelle versioni a catalogo.

● Table with 2 legs in glass fibre, covered externally in leather and internally in metal sheet in the following finishes: Satin nickel, Bright shaded brown, Black Rose gold, bright light gold, matt Champagne gold, bright chrome, bright black chrome, matt satin bronze, bright pink gold, matt pink gold. To complete the leg, the base is enhanced with a metal foot in the same finish as the plate. The undertop is covered in leather from the catalogue, like the leg, and decorated with metal inserts coordinated with the metal sheet on the base. The top has a perimeter border in metal that encloses the top, in the finishes: White Carrara marble, Imperial Brown marble, Sahara Noir marble (glossy and matt polyester finish), Dover White marble, Panda White marble, Guatemala Green marble, Corteccia marble, Port Saint Laurent marble, Red Levante marble, Bardiglio Nuvolato marble, Elegant Brown marble, Shale Rosewood marble, Emperador Dark marble, Silver Wave marble, Agatha Black marble, Frappuccino marble, Calacatta marble, Fusion Light marble, Patagonia marble, Explosion Blue marble, Fusion Multicolor marble, Juliet Quartz marble. A lazy susan (cm Ø 75-90-110) is available to set on the top, in the finishes: glossy lacquered wood in range colours, glossy/matt Maple, glossy/matt heat-treated Eucalyptus, glossy/matt Sycamore frisé, glossy/matt Ebony, glossy/matt Canaletto walnut, glossy Walnut burl wood or in marble in the varieties listed in the catalogue.

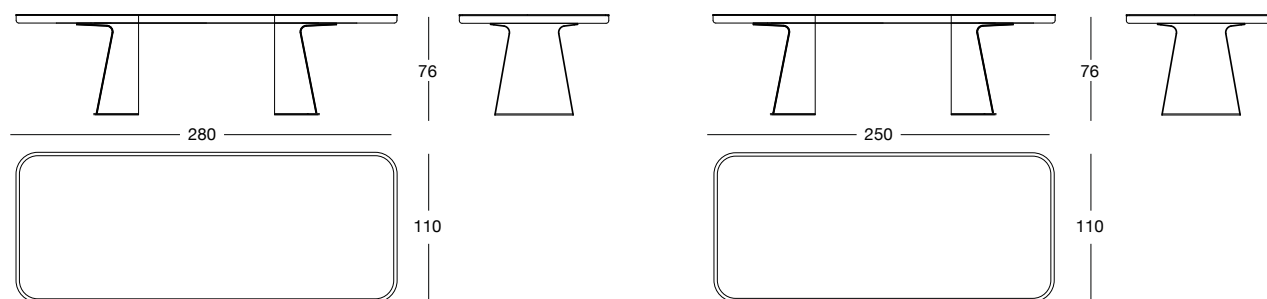

● Стол с 2 ножками из стеклопластика, обтянутыми снаружи кожей, а внутри покрытыми листом из металла следующих видов отделки: сатинированный никель, глянцевый коричневый деграде, золото Black Rose, глянцевое светлое золото, матовое золото шампань, глянцевый хром, глянцевый черный хром, матовая сатинированная бронза, глянцевое розовое золото, матовое розовое золото. Основание ножки украшено металлической опорной ножкой из металла с такой же отделкой, что и пластина. Панель под столешницей обтянута кожей по образцам, как ножки, промежуточные вставки из металла скоординированы с листом основания. Столешница выполнена с периметральной кромкой из металла, обрамляющей столешницу, следующих видов отделки: мрамор Bianco Carrara, мрамор Imperial Brown, мрамор Sahara Noir (глянцевая и матовая полиэфирная отделка), мрамор Dover White, мрамор Panda White, мрамор Verde Guatemala, мрамор Cortecchia, мрамор Port Saint Laurent, мрамор Rosso Levanto, мрамор Bardiglio Nuvolato, мрамор Elegant Brown, мрамор Palissandro Oniciato, мрамор Emperador Dark, мрамор Silver Wave, мрамор Agatha Black, мрамор Frappuccino, мрамор Calacatta, мрамор Fusion Light, мрамор Patagonia, мрамор Explosion Blu, мрамор Fusion Multicolor, мрамор Quarzo Juliet. Предлагается накладная поворотная столешница (Ø 75-90-110 см) следующих видов отделки: глянцевое лакированное дерево цветов по образцам, глянцевый/матовый клен, глянцевый/матовый термообработанный эвкалипт, глянцевый/матовый сикомор фризе, глянцевое/матовое эбеновое дерево, глянцевый/матовый орех Canaletto, глянцевое корневище ореха или из мрамора в вариантах по каталогу.

● 桌子带2支玻璃钢桌脚，桌脚外侧覆以皮料饰面，内侧则为金属薄板，金属饰面可选：缎面镀铬、亮光渐变棕、黑玫瑰金、亮光浅金、哑光香槟金、亮光镀铬、亮光镀黑铬、哑光缎面青铜、亮光玫瑰金、哑光玫瑰金。桌脚并饰有完善风格的金属底座，其饰面与桌脚内侧金属薄板相同。桌面下层采用皮料覆面搭配金属嵌饰，皮料与桌脚相同并依样本挑选，金属嵌饰与底座金属薄板的饰面成套搭配。桌面带金属边框，桌面可选：Bianco Carrara大理石、Imperial Brown大理石、Sahara Noir大理石（亮光与哑光聚酯面漆）、Dover White大理石、Panda White大理石、Verde Guatemala大理石、Cortecchia大理石、Port Saint Laurent大理石、Rosso Levanto大理石、Bardiglio Nuvolato大理石、Elegant Brown大理石、Palissandro Oniciato大理石、Emperador Dark大理石、Silver Wave大理石、Agatha Black大理石、Frappuccino大理石、Calacatta大理石、Fusion Light大理石、Patagonia大理石、Explosion Blu大理石、Fusion Multicolor大理石、Quarzo Juliet大理石。备有摆放式旋转桌台（Ø75-90-110cm），饰面可选：亮光烤漆木材（颜色依样本挑选）、亮光/哑光枫木、亮光/哑光热处理橡木、亮光/哑光西克莫橡木、亮光/哑光黑檀木、亮光/哑光卡纳莱托核桃木、亮光胡桃木树榭、或大理石版本（依样本挑选）。

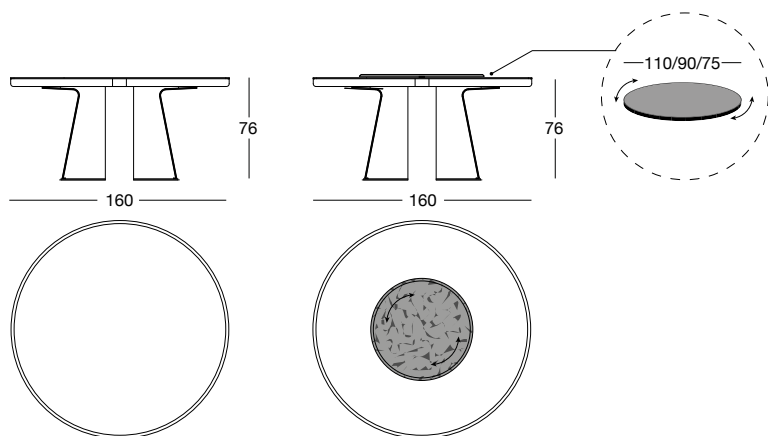
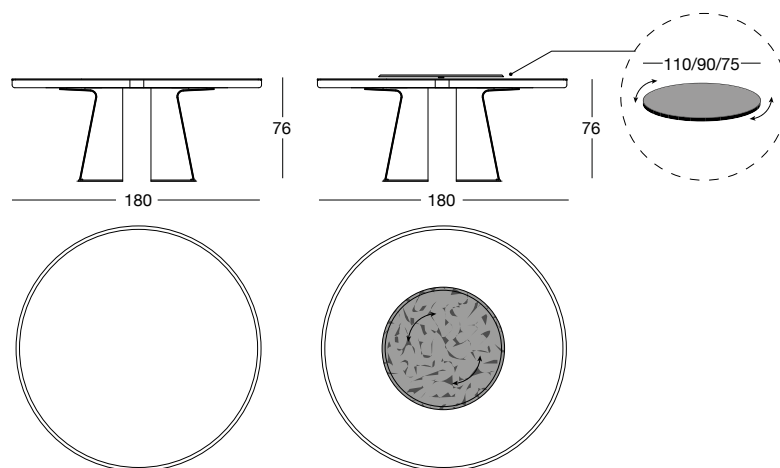
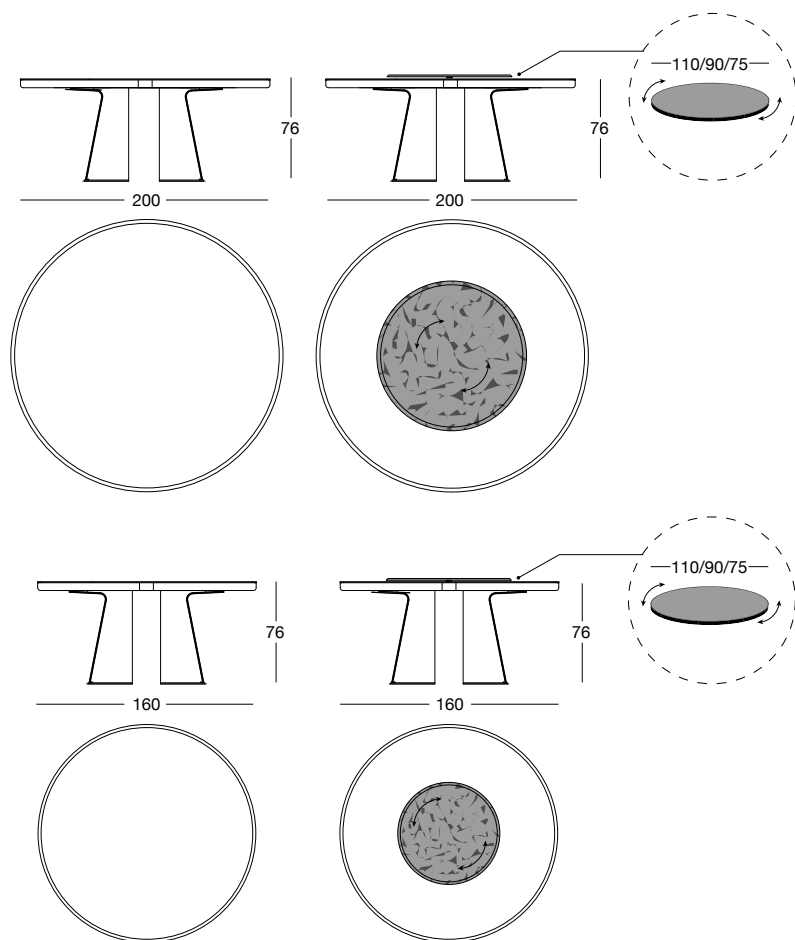

KEOPE

Design by Giuseppe VIGANÒ_T 190

pg.28

● Tavolo composto da 2 gambe trapezoidali e caratterizzato dal piano sagomato e sezionato multimaterico. Base lavorata in metallo rettificato tagliato con laser nelle finiture: Nichel satinato, Brown sfumato lucido, oro Black Rose, oro chiaro lucido, oro Champagne opaco, cromato lucido, cromo nero lucido, bronzo satinato opaco, oro rosa lucido, oro rosa opaco. L'inserto nelle gambe è rivestito in pelle a campionario oppure in legno essenza: Erable lucido/opaco, Eucalipto termotrattato lucido/opaco, Sycamore frisè lucido/opaco, Ebano lucido/opaco, Noce Canaletto tinto Macadamia lucido/opaco, Sycamore frisè lucido/opaco. Sottopiano rivestito in pelle a campionario coordinato, eventualmente, con l'inserto delle gambe. Il piano, scomposto in 2 o 3 parti, è nelle finiture: marmo Bianco Carrara, marmo Imperial Brown, marmo Sahara Noir (finitura poliestere lucido e opaco), marmo Dover White, marmo Panda White, marmo Verde Guatemala, marmo Cortecchia, marmo Port Saint Laurent, marmo Rosso Levanto, marmo Bardiglio Nuvolato, marmo Elegant Brown, marmo Palissandro Oniciato, marmo Emperador Dark, marmo Silver Wave, marmo Agatha Black, marmo Frappuccino, marmo Calacatta, marmo Fusion Light, marmo Patagonia, marmo Explosion Blu, marmo Fusion Multicolor, marmo Quarzo Juliet, o in legno essenza: Erable lucido/opaco, Eucalipto termotrattato lucido/opaco, Ebano lucido/opaco, Noce Canaletto tinto Macadamia lucido/opaco.

● Table consisting of 2 trapezoidal legs and a shaped and sectioned top made of different materials. Machined and laser cut ground metal base in the finishes: Satin nickel, Bright shaded brown, Black Rose gold, bright light gold, matt Champagne gold, bright chrome, bright black chrome, matt satin bronze, bright pink gold, matt pink gold. The leg insert is covered in leather from the catalogue or in wood: glossy/matt Maple, glossy/matt heat-treated Eucalyptus, glossy/matt ebony, Canaletto walnut stained gloss/matt Macadamia, glossy/matt Sycamore frisè. Under-top covered in leather from the catalogue, if desired, matching the leg insert. The top, divided into 2 or 3 parts, is in the finishes: White Carrara marble, Imperial Brown marble, Sahara Noir marble (glossy and matt polyester finish), Dover White marble, Panda White marble, Guatemala Green marble, Cortecchia marble, Port Saint Laurent marble, Red Levanto marble, Bardiglio Nuvolato marble, Elegant Brown marble, Shale Rosewood marble, Emperador Dark marble, Silver Wave marble, Agatha Black marble, Frappuccino marble, Calacatta marble, Fusion Light marble, Patagonia marble, Explosion Blue marble, Fusion Multicolor marble, Juliet Quartz marble, or in wood: glossy/matt Maple, glossy/matt heat-treated Eucalyptus, glossy/matt Sycamore frisè, glossy/matt ebony, Canaletto walnut stained gloss/matt Macadamia.

● Стол с 2 трапециевидными ножками с профилированной столешницей с секциями из разных материалов. Основание из шлифованного металла, полученное лазерной резкой, с отделкой: сатирированный никель, глянцевый коричневый деграде, золото Black Rose, глянцевое светлое золото, матовое золото шампань, глянцевый хром, глянцевый черный хром, матовая сатирированная бронза, глянцевое розовое золото, матовое розовое золото. Вставка ножек обтянута кожей по каталогу или выполнена из дерева: глянцевый/матовый клен, глянцевый/матовый термообработанный эвкалипт, глянцевое/матовое эбеновое дерево, глянцевый/матовый орех Canaletto цвета макадами, глянцевый/матовый сикомор фризе. Панель под столешницей имеет обивку из кожи по каталогу в тон со вставками (при наличии) ножек. Столешница, состоящая из 2 или 3 частей, с отделкой: мрамор Bianco Carrara, мрамор Imperial Brown, мрамор Sahara Noir (глянцевая и матовая полиэфирная отделка), мрамор Dover White, мрамор Panda White, мрамор Verde Guatemala, мрамор Cortecchia, мрамор Port Saint Laurent, мрамор Rosso Levanto, мрамор Bardiglio Nuvolato, мрамор Elegant Brown, мрамор Palissandro Oniciato, мрамор Emperador Dark, мрамор Silver Wave, мрамор Agatha Black, мрамор Frappuccino, мрамор Calacatta, мрамор Fusion Light, мрамор Patagonia, мрамор Explosion Blu, мрамор Fusion Multicolor, мрамор Quarzo Juliet или из дерева: глянцевый/матовый клен, глянцевый/матовый термообработанный эвкалипт, глянцевый/матовый сикомор фризе, глянцевое/матовое эбеновое дерево, глянцевый/матовый орех Canaletto цвета макадами.

● 桌子，以2个梯形桌脚与轮廓造型的精选多材质桌面展现特色。金属底座采用磨削工艺搭配激光切割制成，饰面可选：缎面镀镍、亮光渐变棕、黑玫瑰金、亮光浅金、哑光香槟金、亮光镀铬、亮光镀黑铬、哑光缎面青铜、亮光玫瑰金、哑光玫瑰金。桌脚中的嵌饰采用皮料覆面（依样本挑选）或木质，木质可选：亮光/哑光枫木、亮光/哑光热处理桉木、亮光/哑光西克莫槭木、亮光/哑光黑檀木、亮光/哑光染Macadamia色卡纳莱托核桃木。桌面下层的覆面皮料依样本挑选，基本上与桌脚的嵌饰配套。桌面区分为2或3个部分，可选材料：Bianco Carrara大理石、Imperial Brown大理石、Sahara Noir大理石（亮光与哑光聚酯面漆）、Dover White大理石、Panda White大理石、Verde Guatemala大理石、Cortecchia大理石、Port Saint Laurent大理石、Rosso Levanto大理石、Bardiglio Nuvolato大理石、Elegant Brown大理石、Palissandro Oniciato大理石、Emperador Dark大理石、Silver Wave大理石、Agatha Black大理石、Frappuccino大理石、Calacatta大理石、Fusion Light大理石、Patagonia大理石、Explosion Blu大理石、Fusion Multicolor大理石、Quarzo Juliet大理石，或木质：亮光/哑光枫木、亮光/哑光热处理桉木、亮光/哑光西克莫槭木、亮光/哑光黑檀木、亮光/哑光染Macadamia色卡纳莱托核桃木。

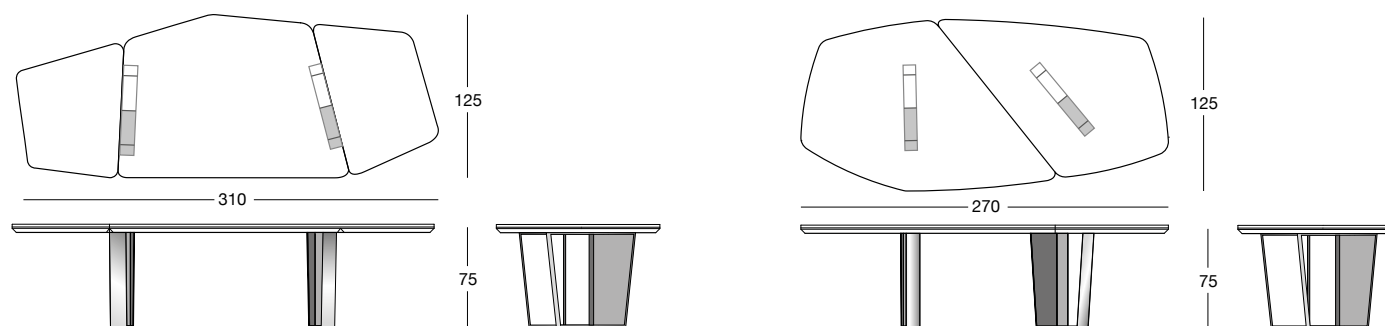

LAYTON

Design by Giuseppe IASPARRA_T 145

pg. 142

● Tavolo con piano sagomato nelle finiture: ebano opaco con intarsio, Marmo spessore mm 20 con bordo arrotondato a mezzo toro: marmo Bianco Carrara, marmo Imperial Brown, marmo Sahara Noir (finitura poliesteri lucido e opaco), marmo Dover White, marmo Panda White, marmo Verde Guatemala, marmo Corteccia, marmo Port Saint Laurent, marmo Rosso Levanto, marmo Bardiglio Nuvolato, marmo Elegant Brown, marmo Palissandro Oniciato, marmo Emperador Dark, marmo Silver Wave, marmo Agatha Black, marmo Frappuccino, marmo Calacatta, marmo Fusion Light, marmo Patagonia, marmo Explosion Blu, marmo Fusion Multicolor, marmo Quarzo Juliet. Sottopiano con bordo in metallo nelle stesse finiture delle gambe o rivestito in pelle categoria a campionario. Gambe con inserto (A) disponibili nelle finiture: fusione cera persa di ottone lucido, onice avorio, marmo Verde Guatemala, marmo Corteccia, marmo Elegant Brown, marmo Palissandro oniciato, marmo Silver Wave, marmo Agatha Black, marmo Calacatta, rivestite in pelle a campionario. Particolari torniti delle gambe (B-C) disponibili nelle finiture: Nichel satinato, Brown sfumato lucido, oro Black Rose, oro chiaro lucido, oro Champagne opaco, cromato lucido, cromo nero lucido, bronzo satinato opaco, oro rosa lucido, oro rosa opaco. Rivestito in pelle a campionario.

Table with shaped top in the finishes: matt ebony with inlay, Marble 20 mm thickness with half-bullnose rounded edge: White Carrara marble, Imperial Brown marble, Sahara Noir marble (glossy and matt polyester finish), Dover White marble, Panda White marble, Guatemala Green marble, Corteccia marble, Port Saint Laurent marble, Red Levanto marble, Bardiglio Nuvolato marble, Elegant Brown marble, Shale Rosewood marble, Emperador Dark marble, Silver Wave marble, Agatha Black marble, Frappuccino marble, Calacatta marble, Fusion Light marble, Patagonia marble, Explosion Blue marble, Fusion Multicolor marble, Juliet Quartz marble. Undertop with metal edge in the same finish as the legs or covered in leather as in our sample set. Legs with insert (A) available in the finishes: lost wax cast in bright brass, ivory onyx, Guatemala Green marble, Corteccia marble, Elegant Brown marble, Shale Rosewood marble, Silver Wave marble, Agatha Black marble, Calacatta marble, covered in leathers as in our sample set. Lathed details of legs (B-C) available in the finishes: Satin nickel, Bright shaded brown, Black Rose gold, bright light gold, matt Champagne gold, bright chrome, bright black chrome, matt satin bronze, bright pink gold, matt pink gold. Covered in leathers from the catalogue.

● Стол с профилированной столешницей со следующей отделкой: матовое эбеновое дерево с интарсией, мрамор толщиной 20 мм с полукруглой кромкой: мрамор Bianco Carrara, мрамор Imperial Brown, мрамор Sahara Noir (глянцевая и матовая полиэфирная отделка), мрамор Dover White, мрамор Panda White, мрамор Verde Guatemala, мрамор Corteccia, мрамор Port Saint Laurent, мрамор Rosso Levanto, мрамор Bardiglio Nuvolato, мрамор Elegant Brown, мрамор Palissandro Oniciato, мрамор Emperador Dark, мрамор Silver Wave, мрамор Agatha Black, мрамор Frappuccino, мрамор Calacatta, мрамор Fusion Light, мрамор Patagonia, мрамор Explosion Blu, мрамор Fusion Multicolor, мрамор Quarzo Juliet. Подложка столешницы имеет металлическую кромку с такой же отделкой, как у ножек, или с обивкой кожей по каталогу. Ножки со вставкой (A) имеют следующую отделку: глянцевая латунь, полученная методом литья по выплавляемым моделям: оникс цвета слоновой кости, мрамор Verde Guatemala, мрамор Corteccia, мрамор Elegant Brown, мрамор Palissandro oniciato, мрамор Silver Wave, мрамор Agatha Black, мрамор Calacatta, обивка кожей по каталогу. Выточенные детали ножек (B-C) имеют следующую отделку: сатинированный никель, глянцевый коричневый деграде, золото Black Rose, глянцевое светлое золото, матовое золото шампань, глянцевый хром, глянцевый черный хром, матовая сатинированная бронза, глянцевое розовое золото, матовое розовое золото. Обивка кожей по каталогу.

● 桌子，桌面带轮廓造型，饰面可选：哑光黑檀木带雕刻嵌饰、厚度20mm半圆磨边大理石：Bianco Carrara大理石、Imperial Brown大理石、Sahara Noir大理石（亮光与哑光聚酯面漆）、Dover White大理石、Panda White大理石、Verde Guatemala大理石、Corteccia大理石、Port Saint Laurent大理石、Rosso Levanto大理石、Bardiglio Nuvolato大理石、Elegant Brown大理石、Palissandro Oniciato大理石、Emperador Dark大理石、Silver Wave大理石、Agatha Black大理石、Frappuccino大理石、Calacatta大理石、Fusion Light大理石、Patagonia大理石、Explosion Blu大理石、Fusion Multicolor大理石、Quarzo Juliet大理石。台面下缘带金属边框，饰面与桌脚相同，或依样本挑选皮料覆面。桌脚带嵌饰（A），饰面可选：亮光失蜡铸黄铜、象牙白缟玛瑙、Verde Guatemala大理石、Corteccia大理石、Elegant Brown大理石、Palissandro oniciato大理石、Silver Wave大理石、Agatha Black大理石、Calacatta大理石、皮料覆面（依样本挑选）。桌脚带独特车削金属嵌件（B-C），饰面可选：缎面镀镍、亮光渐变棕、黑玫瑰金、亮光浅金、哑光香槟金、亮光镀铬、亮光镀黑铬、哑光缎面青铜、亮光玫瑰金、哑光玫瑰金。覆面皮料依样本挑选。

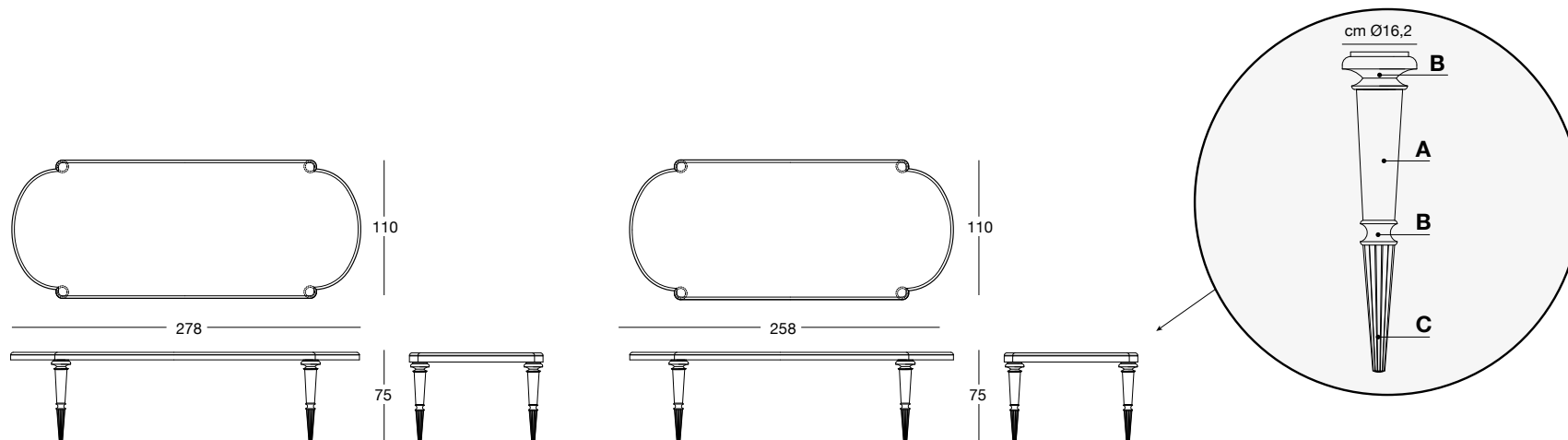

LOTUS

Design by Giuseppe IASPARRA_T 189

● Tavolo con gambe realizzate con stampo schiumato ad alta densità strutturale rivestite in pelle a campionario. Le gambe hanno fascia in metallo nelle finiture: Nichel satinato, Brown sfumato lucido, oro Black Rose, oro chiaro lucido, oro Champagne opaco, cromato lucido, cromo nero lucido, bronzo satinato opaco, oro rosa lucido, oro rosa opaco. Sottopiano rivestito in pelle a campionario coordinato alle gambe. Su richiesta è possibile realizzare il ricamo "Marlène" sulla pelle P.3 Cat. Suede che riveste la gamba. Finiture piano: Marmo spessore mm 20 con perimetro esterno mezzo toro: marmo Bianco Carrara, marmo Imperial Brown, marmo Sahara Noir (finitura poliestere lucido e opaco), marmo Dover White, marmo Panda White, marmo Verde Guatemala, marmo Corteccia, marmo Port Saint Laurent, marmo Rosso Levanto, marmo Bardiglio Nuvolato, marmo Elegant Brown, marmo Palissandro Oniciato, marmo Emperador Dark, marmo Silver Wave, marmo Agatha Black, marmo Frappuccino, marmo Calacatta, marmo Fusion Light, marmo Patagonia, marmo Explosion Blu, marmo Fusion Multicolor, marmo Quarzo Juliet. (Onici su richiesta). Per il tavolo rotondo è disponibile un piano girevole ad incasso (in marmo coordinato) con borchie ad invito incassate in metallo. Possibilità di inserire un attuttore lineare elettrico che sollevi il piano girevole per consentire la pulizia e la manutenzione. Disponibile un piano girevole (cm Ø 75-90-110) in appoggio nelle finiture: legno laccato lucido colori a campionario, Erable lucido/opaco, Eucalipto termotrattato lucido/opaco, Sycamore frisè lucido/opaco, Ebano lucido/opaco, Noce Canaletto lucido/opaco, Radica di Noce lucida oppure in marmo nelle versioni a catalogo.

● Table with legs made with a high-density structural foam mould, upholstered in leather from the catalogue. The legs have metal strips in the finishes: Satin nickel, Bright shaded brown, Black Rose gold, bright light gold, matt Champagne gold, bright chrome, bright black chrome, matt satin bronze, bright pink gold, matt pink gold. Under-top covered in leather from the catalogue, matching the base. On request, it is possible to order a "Marlène" embroidered decoration on P.3 Cat. Suede leather that covers the leg. Top finishes: Marble, thickness 20 mm, with half-bullnose external edge: White Carrara marble, Imperial Brown marble, Sahara Noir marble (glossy and matt polyester finish), Dover White marble, Panda White marble, Guatemala Green marble, Corteccia marble, Port Saint Laurent marble, Red Levanto marble, Bardiglio Nuvolato marble, Elegant Brown marble, Shale Rosewood marble, Emperador Dark marble, Silver Wave marble, Agatha Black marble, Frappuccino marble, Calacatta marble, Fusion Light marble, Patagonia marble, Explosion Blue marble, Fusion Multicolor marble, Juliet Quartz marble. (Onyx on request). For the round table, a built-in lazy susan is available (in coordinated marble) with recessed screw-in metal studs. An electrical mechanism that lifts the lazy susan can be installed to facilitate cleaning and maintenance. A lazy susan that sets on the top (cm Ø 75-90-110) is available in the finishes: glossy lacquered wood in range colours, glossy/matt Maple, glossy/matt heat-treated Eucalyptus, glossy/matt Sycamore frisè, glossy/matt Ebony, glossy/matt Canaletto walnut, glossy Walnut burl wood or in marble in the varieties listed in the catalogue.

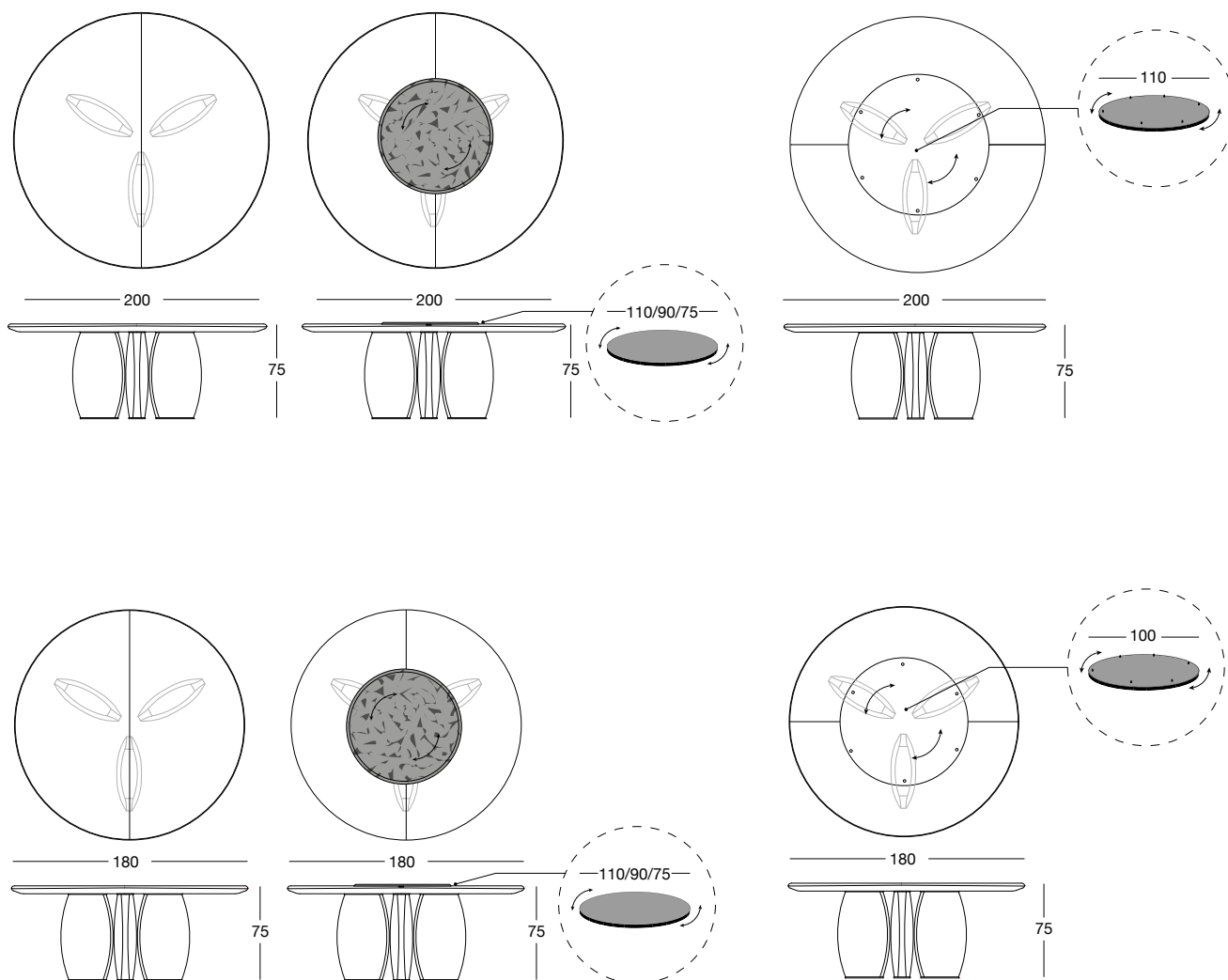

● Стол на ножках запененных в пресс-форме, высокой структурной плотности, обтянутых кожей по каталогу. Ножки выполнены с полосой из металла с отделкой: глянцевый коричневый деграде, сатинированный никель, глянцевый коричневый деграде, золото Black Rose, глянцевое светлое золото, матовое золото шампань, глянцевый хром, глянцевый черный хром, матовая сатинированная бронза, глянцевое розовое золото, матовое розовое золото. Панель под столешницей имеет обивку из кожи по каталогу в тон ножек. На заказ может выполняться вышивка «Marlène» на коже P.3 Cat. Suede, которой обтянута ножка. Отделка столешницы: мрамор толщиной 20 мм с наружным периметром «полувалик»: мрамор Bianco Carrara, мрамор Imperial Brown, мрамор Sahara Noir (гляцевая и матовая полиэфирная отделка), мрамор Dover White, мрамор Panda White, мрамор Verde Guatemala, мрамор Cortecchia, мрамор Port Saint Laurent, мрамор Rosso Levanto, мрамор Bardiglio Nuvolato, мрамор Elegant Brown, мрамор Palissandro Oniciato, мрамор Emperador Dark, мрамор Silver Wave, мрамор Agatha Black, мрамор Frappuccino, мрамор Calacatta, мрамор Fusion Light, мрамор Patagonia, мрамор Explosion Blu, мрамор Fusion Multicolor, мрамор Quarzo Juliet. (Оникс на заказ). Для круглого стола поставляется встроенная поворотная столешница (из скоординированного мрамора) с заделанными направляющими металлическими штырьками. Предусматривается возможность установки линейного электропривода для подъема поворотной столешницы для очистки и ухода. Стол может иметь накладную поворотную поверхность (Ø 75-90-110 см) с отделкой: глянцевое лакированное дерево цветов по образцам, глянцевый/матовый клен, глянцевый/матовый термообработанный эвкалипт, глянцевый/матовый сикомор фризе, глянцевое/матовое эбеновое дерево, глянцевый/матовый орех Canaletto, глянцевое корневище ореха или из мрамора в вариантах по каталогу.

● Стол, ножки выполнены в пресс-форме, высокой структурной плотности, обтянутых кожей по каталогу. Ножки выполнены с полосой из металла с отделкой: глянцевый коричневый деграде, сатинированный никель, глянцевый коричневый деграде, золото Black Rose, глянцевое светлое золото, матовое золото шампань, глянцевый хром, глянцевый черный хром, матовая сатинированная бронза, глянцевое розовое золото, матовое розовое золото. Панель под столешницей имеет обивку из кожи по каталогу в тон ножек. На заказ может выполняться вышивка «Marlène» на коже P.3 Cat. Suede, которой обтянута ножка. Отделка столешницы: мрамор толщиной 20 мм с наружным периметром «полувалик»: мрамор Bianco Carrara, мрамор Imperial Brown, мрамор Sahara Noir (гляцевая и матовая полиэфирная отделка), мрамор Dover White, мрамор Panda White, мрамор Verde Guatemala, мрамор Cortecchia, мрамор Port Saint Laurent, мрамор Rosso Levanto, мрамор Bardiglio Nuvolato, мрамор Elegant Brown, мрамор Palissandro Oniciato, мрамор Emperador Dark, мрамор Silver Wave, мрамор Agatha Black, мрамор Frappuccino, мрамор Calacatta, мрамор Fusion Light, мрамор Patagonia, мрамор Explosion Blu, мрамор Fusion Multicolor, мрамор Quarzo Juliet. (Оникс на заказ). Для круглого стола поставляется встроенная поворотная столешница (из скоординированного мрамора) с заделанными направляющими металлическими штырьками. Предусматривается возможность установки линейного электропривода для подъема поворотной столешницы для очистки и ухода. Стол может иметь накладную поворотную поверхность (Ø 75-90-110 см) с отделкой: глянцевое лакированное дерево цветов по образцам, глянцевый/матовый клен, глянцевый/матовый термообработанный эвкалипт, глянцевый/матовый сикомор фризе, глянцевое/матовое эбеновое дерево, глянцевый/матовый орех Canaletto, глянцевое корневище ореха или из мрамора в вариантах по каталогу.

● Стол, ножки выполнены в пресс-форме, высокой структурной плотности, обтянутых кожей по каталогу. Ножки выполнены с полосой из металла с отделкой: глянцевый коричневый деграде, сатинированный никель, глянцевый коричневый деграде, золото Black Rose, глянцевое светлое золото, матовое золото шампань, глянцевый хром, глянцевый черный хром, матовая сатинированная бронза, глянцевое розовое золото, матовое розовое золото. Панель под столешницей имеет обивку из кожи по каталогу в тон ножек. На заказ может выполняться вышивка «Marlène» на коже P.3 Cat. Suede, которой обтянута ножка. Отделка столешницы: мрамор толщиной 20 мм с наружным периметром «полувалик»: мрамор Bianco Carrara, мрамор Imperial Brown, мрамор Sahara Noir (гляцевая и матовая полиэфирная отделка), мрамор Dover White, мрамор Panda White, мрамор Verde Guatemala, мрамор Cortecchia, мрамор Port Saint Laurent, мрамор Rosso Levanto, мрамор Bardiglio Nuvolato, мрамор Elegant Brown, мрамор Palissandro Oniciato, мрамор Emperador Dark, мрамор Silver Wave, мрамор Agatha Black, мрамор Frappuccino, мрамор Calacatta, мрамор Fusion Light, мрамор Patagonia, мрамор Explosion Blu, мрамор Fusion Multicolor, мрамор Quarzo Juliet. (Оникс на заказ). Для круглого стола поставляется встроенная поворотная столешница (из скоординированного мрамора) с заделанными направляющими металлическими штырьками. Предусматривается возможность установки линейного электропривода для подъема поворотной столешницы для очистки и ухода. Стол может иметь накладную поворотную поверхность (Ø 75-90-110 см) с отделкой: глянцевое лакированное дерево цветов по образцам, глянцевый/матовый клен, глянцевый/матовый термообработанный эвкалипт, глянцевый/матовый сикомор фризе, глянцевое/матовое эбеновое дерево, глянцевый/матовый орех Canaletto, глянцевое корневище ореха или из мрамора в вариантах по каталогу.

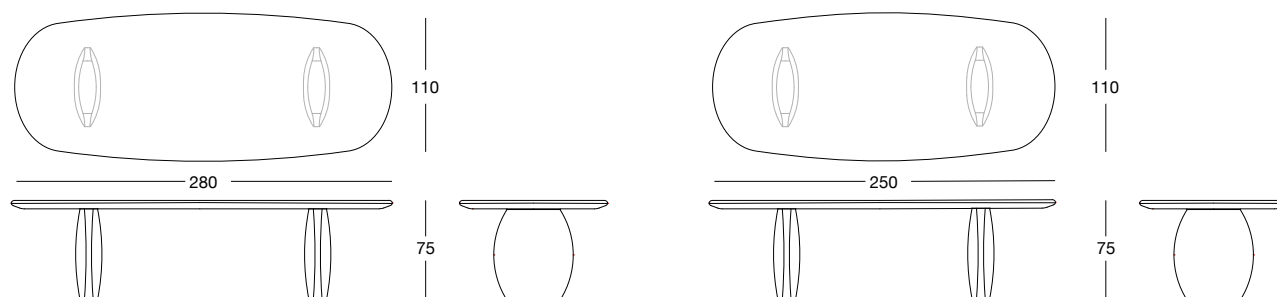

MANFRED

Design by Giuseppe IASPARRA_T 160

pg. 104

● Tavolo con base lavorata in metallo rettificato tagliato con laser a decoro "Sequence" e curvato. Finitura struttura: Nichel satinato, Brown sfumato lucido, oro Black Rose, oro chiaro lucido, oro Champagne opaco, cromato lucido, cromo nero lucido, bronzo satinato opaco, oro rosa lucido, oro rosa opaco. Finitura piani: cristallo temperato trasparente bronzo mm 10 o fumè mm 12, Marmo spessore mm 20 con bisellatura di mm 20: marmo Bianco Carrara, marmo Imperial Brown, marmo Sahara Noir (finitura poliestere lucido e opaco), marmo Dover White, marmo Panda White, marmo Verde Guatemala, marmo Cortecchia, marmo Port Saint Laurent, marmo Rosso Levanto, marmo Bardiglio Nuvolato, marmo Elegant Brown, marmo Palissandro Oniciato, marmo Emperador Dark, marmo Silver Wave, marmo Agatha Black, marmo Frappuccino, marmo Calacatta, marmo Fusion Light, marmo Patagonia, marmo Explosion Blu, marmo Fusion Multicolor, marmo Quarzo Juliet. Sottopiano in pelle a campionario per la versione con piano in marmo. Per il tavolo rotondo è disponibile un piano girevole (cm Ø 75-90-110) in appoggio nelle finiture: legno laccato lucido colori a campionario, Erable lucido/opaco, Eucalipto termotrattato lucido/opaco, Sycamore frisè lucido/opaco, Ebano lucido/opaco, Noce Canaletto lucido/opaco, Radica di Noce lucida oppure in marmo nelle versioni a catalogo.

● Table with machined base in ground metal, laser cut with "Sequence" decoration and curved. Structure finishes: Satin nickel, Bright shaded brown, Black Rose gold, bright light gold, matt Champagne gold, bright chrome, bright black chrome, matt satin bronze, bright pink gold, matt pink gold. Top surface finish: tempered transparent glass in bronze 10 mm or smoky 12 mm, Marble thickness 20 mm with 20 mm bevel: White Carrara marble, Imperial Brown marble, Sahara Noir marble (glossy and matt polyester finish), Dover White marble, Panda White marble, Guatemala Green marble, Cortecchia marble, Port Saint Laurent marble, Red Levanto marble, Bardiglio Nuvolato marble, Elegant Brown marble, Shale Rosewood marble, Emperador Dark marble, Silver Wave marble, Agatha Black marble, Frappuccino marble, Calacatta marble, Fusion Light marble, Patagonia marble, Explosion Blue marble, Fusion Multicolor marble, Juliet Quartz marble. Undertop in range leathers for the version with marble top. For the round table, a revolving tray (cm Ø 75-90-110) is available in the finishes: glossy lacquered wood in range colours, glossy/matt Maple, glossy/matt heat-treated Eucalyptus, glossy/matt Sycamore frisè, glossy/matt Ebony, glossy/matt Canaletto walnut, glossy Walnut burl wood or in marble in the varieties listed in the catalogue.

● Стол с основанием из шлифованного и гнутого металла с вырезанным посредством лазера декором «Sequence». Отделка каркаса: сатинированный никель, глянцевый коричневый деграде, золото Black Rose, глянцевое светлое золото, матовое золото шампань, глянцевый хром, глянцевый черный хром, матовая сатинированная бронза, глянцевое розовое золото, матовое розовое золото. Отделка столешниц: прозрачное закаленное стекло бронзового цвета 10 мм или дымчатого цвета 12 мм, мрамор толщиной 20 мм со скосом 20 мм: мрамор Bianco Carrara, мрамор Imperial Brown, мрамор Sahara Noir (гляцевая и матовая полиэфирная отделка), мрамор Dover White, мрамор Panda White, мрамор Verde Guatemala, мрамор Cortecchia, мрамор Port Saint Laurent, мрамор Rosso Levanto, мрамор Bardiglio Nuvolato, мрамор Elegant Brown, мрамор Palissandro Oniciato, мрамор Emperador Dark, мрамор Silver Wave, мрамор Agatha Black, мрамор Frappuccino, мрамор Calacatta, мрамор Fusion Light, мрамор Patagonia, мрамор Explosion Blu, мрамор Fusion Multicolor, мрамор Quarzo Juliet. Пластина под столешницей из кожи по каталогу для версии с мраморной столешницей. Круглый стол может иметь накладную поворотную поверхность (Ø 75-90-110 см) с отделкой: глянцевое лакированное дерево цветов по образцам, глянцевый/матовый клен, глянцевый/матовый термообработанный эвкалипт, глянцевый/матовый сикомор фризе, глянцевое/матовое эбеновое дерево, глянцевый/матовый орех Canaletto, глянцевое корневище ореха или из мрамора в вариантах по каталогу.

● 餐桌，底座采用磨削工艺搭配激光切割「Sequence」装饰纹以及圆弧处理制成。结构饰面：缎面镀镍、亮光渐变棕、黑玫瑰金、亮光浅金、哑光香槟金、亮光镀铬、亮光镀黑铬、哑光缎面青铜、亮光玫瑰金、哑光玫瑰金。台面可选：青铜色10mm或烟熏色12mm透明钢化水晶、厚度20mm磨斜边20mm大理石：Bianco Carrara大理石、Imperial Brown大理石、Sahara Noir大理石（亮光与哑光聚酯面漆）、Dover White大理石、Panda White大理石、Verde Guatemala大理石、Cortecchia大理石、Port Saint Laurent大理石、Rosso Levanto大理石、Bardiglio Nuvolato大理石、Elegant Brown大理石、Palissandro Oniciato大理石、Emperador Dark大理石、Silver Wave大理石、Agatha Black大理石、Frappuccino大理石、Calacatta大理石、Fusion Light大理石、Patagonia大理石、Explosion Blu大理石、Fusion Multicolor大理石、Quarzo Juliet大理石。大理石台面的版本下缘带皮料覆面，皮料依样本挑选。圆桌可搭配摆放式旋转桌面（Ø75-90-110cm），饰面可选：亮光烤漆木材（颜色依样本挑选）、亮光/哑光枫木、亮光/哑光热处理橡木、亮光/哑光西克莫槭木、亮光/哑光黑檀木、亮光/哑光卡纳莱托核桃木、亮光胡桃木树榴、或大理石版本（依样本挑选）。

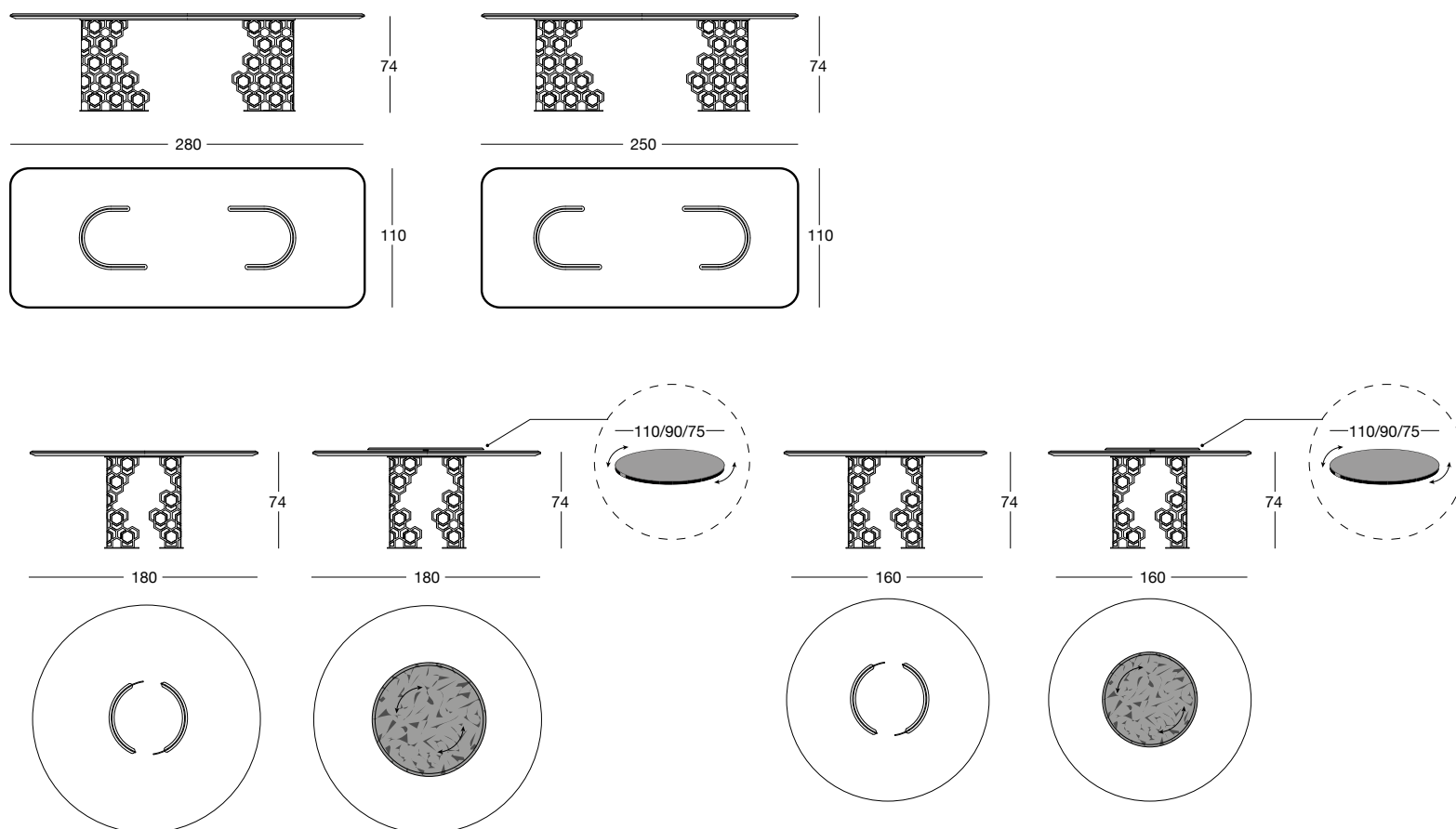

OMOTESANDO

Design by Silvia MUSETTI_T 115

pg. 134

● Telaio portante in metallo con struttura esterna in legno, rivestita in pelle nei colori a campionario. Base in metallo con finitura: Nichel satinato, Brown sfumato lucido, oro Black Rose, oro chiaro lucido, oro Champagne opaco, cromato lucido, cromo nero lucido, bronzo satinato opaco, oro rosa lucido, oro rosa opaco. Finitura piani: cristallo verniciato nero mm 10 con bisellatura, specchio bronzo o fumè mm 6 con bisellatura, Marmo spessore mm 20 con bisellatura di mm 20: marmo Bianco Carrara, marmo Imperial Brown, marmo Sahara Noir (finitura poliestere lucido e opaco), marmo Dover White, marmo Panda White, marmo Verde Guatemala, marmo Corteccia, marmo Port Saint Laurent, marmo Rosso Levanto, marmo Bardiglio Nuvolato, marmo Elegant Brown, marmo Palissandro Oniciato, marmo Emperador Dark, marmo Silver Wave, marmo Agatha Black, marmo Frappuccino, marmo Calacatta, marmo Fusion Light, marmo Patagonia, marmo Explosion Blu, marmo Fusion Multicolor, marmo Quarzo Juliet.

● Load-bearing metal frame with wood exterior, covered in leather in the catalogue colors. Metal base with finishes of: Satin nickel, Bright shaded brown, Black Rose gold, bright light gold, matt Champagne gold, bright chrome, bright black chrome, matt satin bronze, bright pink gold, matt pink gold. Top finishes: painted black crystal 10 mm with bevelling, bronze or smoky mirror 6 mm with bevelling, 20 mm thick marble, with 20 mm bevel in: White Carrara marble, Imperial Brown marble, Sahara Noir marble (glossy and matt polyester finish), Dover White marble, Panda White marble, Guatemala Green marble, Corteccia marble, Port Saint Laurent marble, Red Levanto marble, Bardiglio Nuvolato marble, Elegant Brown marble, Shale Rosewood marble, Emperador Dark marble, Silver Wave marble, Agatha Black marble, Frappuccino marble, Calacatta marble, Fusion Light marble, Patagonia marble, Explosion Blue marble, Fusion Multicolor marble, Juliet Quartz marble.

● Металлическая несущая рама с внешним деревянным каркасом, обтянутым кожей в цветовой гамме по каталогу. Металлическое основание имеет следующую отделку: сатиновый никель, гляncевый коричневый деграде, золото Black Rose, гляncевое светлое золото, матовое золото шампань, гляncевый хром, гляncевый черный хром, матовая сатирированная бронза, гляncевое розовое золото, матовое розовое золото. Отделка столешниц: стекло 10 мм, окрашенное в черный цвет, со скосом, бронзовое / дымчатое зеркало 6 мм, со скосом, Мрамор толщиной 20 мм со скосом 20 мм следующих цветов: мрамор Bianco Carrara, мрамор Imperial Brown, мрамор Sahara Noir (гляncевая и матовая полиэфирная отделка), мрамор Dover White, мрамор Panda White, мрамор Verde Guatemala, мрамор Corteccia, мрамор Port Saint Laurent, мрамор Rosso Levanto, мрамор Bardiglio Nuvolato, мрамор Elegant Brown, мрамор Palissandro Oniciato, мрамор Emperador Dark, мрамор Silver Wave, мрамор Agatha Black, мрамор Frappuccino, мрамор Calacatta, мрамор Fusion Light, мрамор Patagonia, мрамор Explosion Blu, - мрамор Fusion Multicolor, мрамор Quarzo Juliet.

● 金属支撑框架带外侧木质结构，覆面皮料的颜色依样本挑选。金属底座，其饰面可选：缎面镀镍、亮光渐变棕、黑玫瑰金、亮光浅金、哑光香槟金、亮光镀铬、亮光镀黑铬、哑光缎面青铜、亮光玫瑰金、哑光玫瑰金。桌面可选：磨斜边10mm黑色涂漆水晶、磨斜边青铜色或烟黑色6mm镜面、厚度20mm磨斜边20mm大理石：Bianco Carrara大理石、Imperial Brown大理石、Sahara Noir大理石（亮光与哑光聚酯面漆）、Dover White大理石、Panda White大理石、Verde Guatemala大理石、Corteccia大理石、Port Saint Laurent大理石、Rosso Levanto大理石、Bardiglio Nuvolato大理石、Elegant Brown大理石、Palissandro Oniciato大理石、Emperador Dark大理石、Silver Wave大理石、Agatha Black大理石、Frappuccino大理石、Calacatta大理石、Fusion Light大理石、Patagonia大理石、Explosion Blu大理石、Fusion Multicolor大理石、Quarzo Juliet大理石。

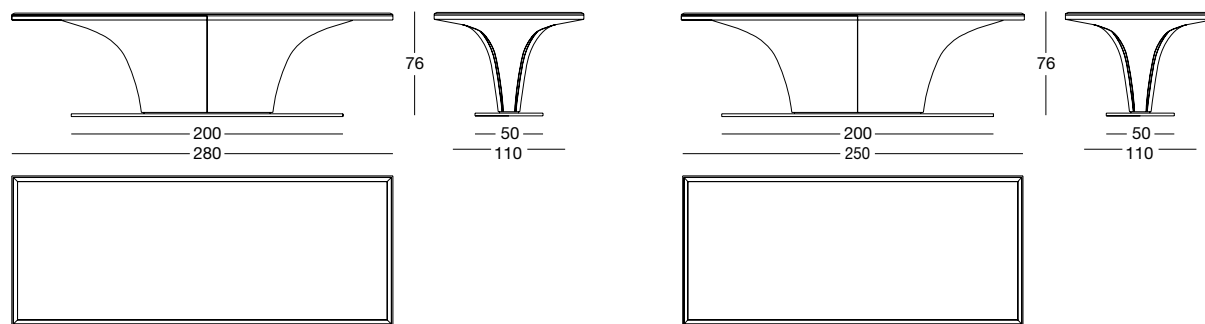

RE

Design by Ben WU_T 183

pg.68

● Tavolo rotondo con la struttura interna in metallo verniciato e scocca in vetroresina a stampo manuale rivestita in pelle a campionario. Zoccolatura con bordo in metallo rettificato nelle finiture: Nichel satinato, Brown sfumato lucido, oro Black Rose, oro chiaro lucido, oro Champagne opaco, cromato lucido, cromo nero lucido, bronzo satinato opaco, oro rosa lucido, oro rosa opaco. Finitura piani: marmo Bianco Carrara, marmo Imperial Brown, marmo Sahara Noir (finitura poliestere lucido e opaco), marmo Dover White, marmo Panda White, marmo Verde Guatemala, marmo Corteccia, marmo Port Saint Laurent, marmo Rosso Levanto, marmo Bardiglio Nuvolato, marmo Elegant Brown, marmo Palissandro Oniciato, marmo Emperador Dark, marmo Silver Wave, marmo Agatha Black, marmo Frappuccino, marmo Calacatta, marmo Fusion Light, marmo Patagonia, marmo Explosion Blu, marmo Fusion Multicolor, marmo Quarzo Juliet, specchio bronzo o fumè, legno in essenza. Senza girevole incassato il piano in marmo è intero, con girevole incassato il piano in marmo è diviso in due parti.

● Round table with internal structure in painted metal and shell in manually moulded glass fibre covered in leather from the range. Ground metal baseboard and edges in the following finishes: Satin nickel, Bright shaded brown, Black Rose gold, bright light gold, matt Champagne gold, bright chrome, bright black chrome, matt satin bronze, bright pink gold, matt pink gold. Top surface finish: White Carrara marble, Imperial Brown marble, Sahara Noir marble (glossy and matt polyester finish), Dover White marble, Panda White marble, Guatemala Green marble, Corteccia marble, Port Saint Laurent marble, Red Levanto marble, Bardiglio Nuvolato marble, Elegant Brown marble, Shale Rosewood marble, Emperador Dark marble, Silver Wave marble, Agatha Black marble, Frappuccino marble, Calacatta marble, Fusion Light marble, Patagonia marble, Explosion Blue marble, Fusion Multicolor marble, Juliet Quartz marble, bronze or smoky mirror, glossy or matt wood. Without a built-in revolving section, the marble top is whole; with a built-in revolving section, the marble top is divided into two parts.

● Круглый стол с внутренней структурой из окрашенного металла и каркасом из стеклопластика ручной штамповки с обивкой из кожи по каталогу. Цоколь с кромкой из шлифованного металла с отделкой: сатинированный никель, глянцевый коричневый деграде, золото Black Rose, глянцевое светлое золото, матовое золото шампань, глянцевый хром, глянцевый черный хром, матовая сатирированная бронза, глянцевое розовое золото, матовое розовое золото. Отделка полок: мрамор Bianco Carrara, мрамор Imperial Brown, мрамор Sahara Noir (гляцевая и матовая полиэфирная отделка), мрамор Dover White, мрамор Panda White, мрамор Verde Guatemala, мрамор Corteccia, мрамор Port Saint Laurent, мрамор Rosso Levanto, мрамор Bardiglio Nuvolato, мрамор Elegant Brown, мрамор Palissandro Oniciato, мрамор Emperador Dark, мрамор Silver Wave, мрамор Agatha Black, мрамор Frappuccino, мрамор Calacatta, мрамор Fusion Light, мрамор Patagonia, мрамор Explosion Blu, мрамор Fusion Multicolor, мрамор Quarzo Juliet, бронзовое или дымчатое зеркало, глянцевая или матовая древесина. Без встроенной поворотной столешницы мраморная столешница выполнена цельной, со встроенной поворотной столешницей мраморная столешница состоит из двух частей.

● 圆桌，内部结构采用涂漆金属制成，结构壳体则为手工模压玻璃纤维，覆面皮料依样本挑选。底座的金属边框采用磨削工艺制成，饰面可选：缎面镀镍、亮光渐变棕、黑玫瑰金、亮光浅金、哑光香槟金、亮光镀铬、亮光镀黑铬、哑光缎面青铜、亮光玫瑰金、哑光玫瑰金。桌面可选：Bianco Carrara大理石、Imperial Brown大理石、Sahara Noir大理石（亮光与哑光聚酯面漆）、Dover White大理石、Panda White大理石、Verde Guatemala大理石、Corteccia大理石、Port Saint Laurent大理石、Rosso Levanto大理石、Bardiglio Nuvolato大理石、Elegant Brown大理石、Agatha Black大理石、Frappuccino大理石、Calacatta大理石、Fusion Light大理石、Patagonia大理石、Explosion Blu大理石、Fusion Multicolor大理石、Quarzo Juliet大理石、青铜色或烟黑色镜面、木质。桌面无嵌入旋转台的版本，采用整块大理石，带嵌入旋转台的桌面则分为两个部分。

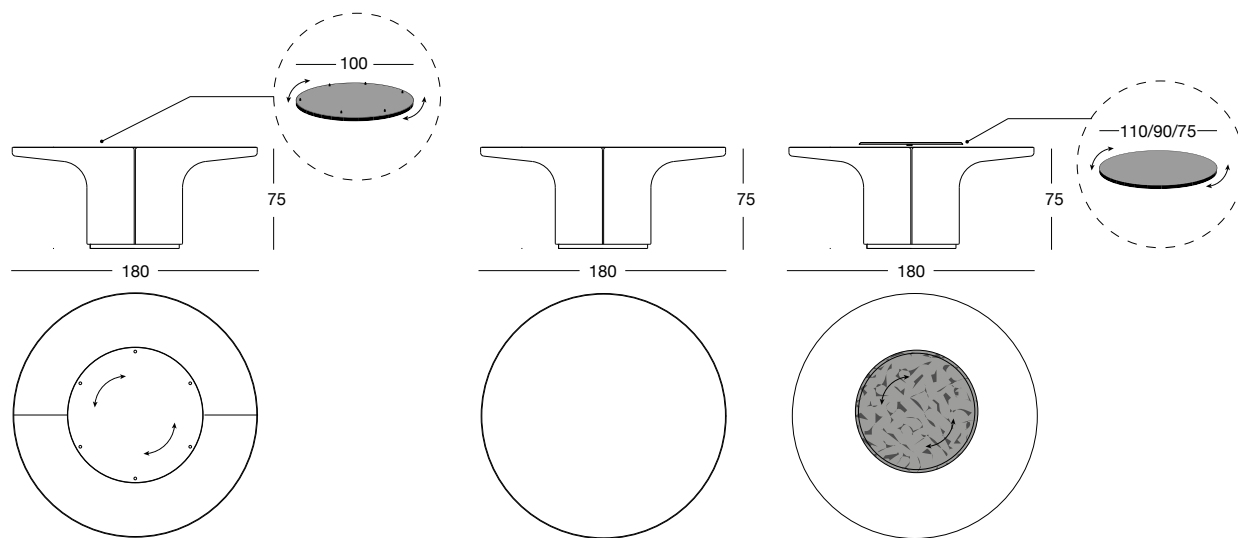

SCHUBERT

Design by Giuseppe VIGANÒ_T 155

pg. 128

● Tavolo con struttura caratterizzata da tondini in metallo da Ø16 mm fissati, mediante piastra metallica tra base e piano, nel basamento in legno diponibile nelle seguenti essenze: laccato lucido colori a campionario, Erable lucido/opaco, Eucalipto termotrattato lucido/opaco, Sycamore frisè lucido/opaco, Ebano lucido/opaco, Noce Canaletto lucido/opaco. Profilo della base, anello sottopiano e tondini sono in metallo rettificato nelle seguenti finiture: Nichel satinato, Brown sfumato lucido, oro Black Rose, oro chiaro lucido, oro Champagne opaco, cromato lucido, cromo nero lucido, bronzo satinato opaco, oro rosa lucido, oro rosa opaco. Cromaticamente i tondini della base possono avere due finiture bicolore differenti (bicolore, su richiesta). Finitura piani: laccato lucido colori a campionario, Erable lucido/opaco, Eucalipto termotrattato lucido/opaco, Sycamore frisè lucido/opaco, Ebano lucido/opaco, Noce Canaletto lucido/opaco. specchio bronzo o fumè con bisellatura di mm 20, cristallo nero verniciato con bisellatura di mm 20, marmo Bianco Carrara, marmo Imperial Brown, marmo Sahara Noir (finitura poliestere lucido e opaco), marmo Dover White, marmo Panda White, marmo Verde Guatemala, marmo Cortecchia, marmo Port Saint Laurent, marmo Rosso Levanto, marmo Bardiglio Nuvolato, marmo Elegant Brown, marmo Palissandro Oniciato, marmo Emperador Dark, marmo Silver Wave, marmo Agatha Black, marmo Frappuccino, marmo Calacatta, marmo Fusion Light, marmo Patagonia, marmo Explosion Blu, marmo Fusion Multicolor, marmo Quarzo Juliet.

● Table with frame made from Ø 16 mm metal rods fixed in the wood base with a metal plate between the base and the top. The wood base is available in the following types of wood: glossy lacquered wood in range colours, glossy/matt Maple, glossy/matt heat-treated Eucalyptus, glossy/matt Sycamore frisè, glossy/matt ebony, glossy/matt Canaletto walnut. Profile of the base, undertop ring and rods are in ground metal in the following finishes: Satin nickel, Bright shaded brown, Black Rose gold, bright light gold, matt Champagne gold, bright chrome, bright black chrome, matt satin bronze, bright pink gold, matt pink gold. Chromatically, the rods can have two different two-tone finishes (two-tone finish, upon request). Top and surface finishes: glossy lacquered wood in range colours, glossy/matt Maple, glossy/matt heat-treated Eucalyptus, glossy/matt Sycamore frisè, glossy/matt ebony, glossy/matt Canaletto walnut, bronze or smoky mirror with 20 mm bevel, black painted glass with 20 mm bevel, White Carrara marble, Imperial Brown marble, Sahara Noir marble (glossy and matt polyester finish), Dover White marble, Panda White marble, Guatemala Green marble, Cortecchia marble, Port Saint Laurent marble, Red Levanto marble, Bardiglio Nuvolato marble, Elegant Brown marble, Shale Rosewood marble, Emperador Dark marble, Silver Wave marble, Agatha Black marble, Frappuccino marble, Calacatta marble, Fusion Light marble, Patagonia marble, Explosion Blue marble, Fusion Multicolor marble, Juliet Quartz marble.

● Стол с каркасом, характеризующимся металлическими стержнями Ø 16 мм, закрепленными посредством металлической пластины между основанием и столешницей в раме из древесины следующих пород: глянцевый лак в цветовой гамме по каталогу, глянцевый/матовый клен, глянцевый/матовый термообработанный эвкалипт, глянцевый/матовый сикомор фризе, глянцевое/матовое эбеновое дерево, глянцевый/матовый орех Canaletto. Профиль основания, кольцо, расположенное под столешницей, и стержни выполнены из шлифованного металла со следующей отделкой: сатинированный никель, глянцевый коричневый деграде, золото Black Rose, глянцевое светлое золото, матовое золото шампань, глянцевый хром, глянцевый черный хром, матовая сатинированная бронза, глянцевое розовое золото, матовое розовое золото. Стержни основания могут иметь две двухцветные отделки (двухцветная отделка по запросу). Отделка столешниц: глянцевый лак в цветовой гамме по каталогу, глянцевый/матовый клен, глянцевый/матовый термообработанный эвкалипт, глянцевый/матовый сикомор фризе, глянцевое/матовое эбеновое дерево, глянцевый/матовый орех Canaletto, бронзовое или дымчатое зеркало со скосом 20 мм, черное окрашенное стекло со скосом 20 мм, мрамор Bianco Carrara, мрамор Imperial Brown, мрамор Sahara Noir (глянцевая и матовая полиэфирная отделка), мрамор Dover White, мрамор Panda White, мрамор Verde Guatemala, мрамор Cortecchia, мрамор Port Saint Laurent, мрамор Rosso Levanto, мрамор Bardiglio Nuvolato, мрамор Elegant Brown, мрамор Palissandro Oniciato, мрамор Emperador Dark, мрамор Silver Wave, мрамор Agatha Black, мрамор Frappuccino, мрамор Calacatta, мрамор Fusion Light, мрамор Patagonia, мрамор Explosion Blu, мрамор Fusion Multicolor, мрамор Quarzo Juliet.

● 餐桌，以Ø16mm的金属杆结构展现特色，金属杆通过底座与台面之间的金属板固定。木质底座可选：亮光烤漆（颜色依样本挑选）、亮光/哑光枫木、亮光/哑光热处理桉木、亮光/哑光西克莫槭木、亮光/哑光黑檀木、亮光/哑光卡纳莱托核桃木。底座边条、台面下方饰环与杆状结构的金属，皆采用磨削工艺制成，可选饰面：缎面镀镍、亮光渐变棕、黑玫瑰金、亮光浅金、哑光香槟金、亮光镀铬、亮光镀黑铬、哑光缎面青铜、亮光玫瑰金、哑光玫瑰金。底座上的金属杆结构也可选择两种颜色的饰面（双色版本依要求定制）。桌面可选：亮光烤漆（颜色依样本挑选）、亮光/哑光枫木、亮光/哑光热处理桉木、亮光/哑光西克莫槭木、亮光/哑光黑檀木、亮光/哑光卡纳莱托核桃木。磨斜边青铜色或烟黑色20mm镜面、磨斜边黑色涂漆水晶20mm、Bianco Carrara大理石、Imperial Brown大理石、Sahara Noir大理石（亮光与哑光聚酯面漆）、Dover White大理石、Panda White大理石、Verde Guatemala大理石、Cortecchia大理石、Port Saint Laurent大理石、Rosso Levanto大理石、Bardiglio Nuvolato大理石、Elegant Brown大理石、Palissandro Oniciato大理石、Emperador Dark大理石、Silver Wave大理石、Agatha Black大理石、Frappuccino大理石、Calacatta大理石、Fusion Light大理石、Patagonia大理石、Explosion Blu大理石、Fusion Multicolor大理石、Quarzo Juliet大理石。

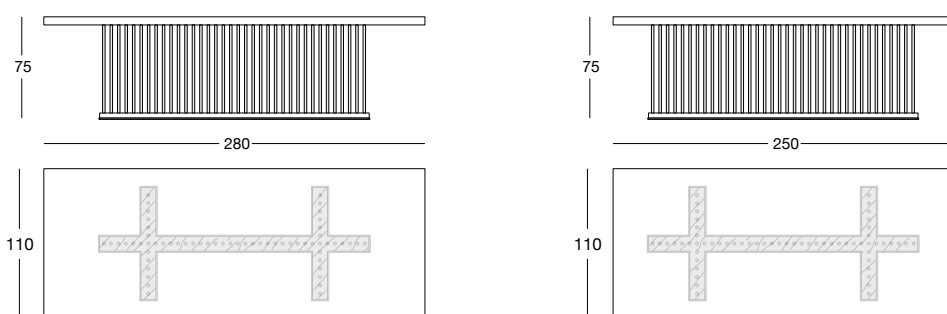

ECTOR_{desk}

Design by Elle Studio_T 108

pg. 158

● Scrivania in legno nelle finiture ebano lucido, noce Canaletto lucido, ebano opaco o noce Canaletto opaco caratterizzata da un bordo in massello di legno sagomato. Piano con inserto in pelle a campionario e mini vassoio estraibile. La base ha due composizioni disponibili: A - due cassetiere poste all'estremità del piano, B - una cassetiera e la penisola con 2 antine e 4 cassetti. Cassettiere in legno rivestite in pelle categoria a campionario e bordi in metallo rettificato nelle finiture: Nichel satinato, Brown sfumato lucido, oro Black Rose, oro chiaro lucido, oro Champagne opaco, cromato lucido, cromo nero lucido, bronzo satinato opaco.

● Desk in wood in the finishes glossy ebony, glossy Canaletto walnut, matt ebony or matt Canaletto walnut with edge in shaped solid wood. Top with insert in leather, as in our sample set, and mini extractable tray. Two compositions are available for the base: A - two chests of drawers at the edges of the top, B - one chest of drawers and a peninsula with 2 doors and 4 drawers. Chests of drawers in wood covered in leather, as in our sample set, and ground metal edges in the finishes: Satin nickel, Bright shaded brown, Black Rose gold, bright light gold, matt Champagne gold, bright chrome, bright black chrome, matt satin bronze.

● Деревянный письменный стол с отделкой: глянцевое эбеновое дерево, глянцевый орех Canaletto, матовое эбеновое дерево, матовый орех Canaletto с профилированной кромкой из массива древесины. Столешница имеет вставку из кожи по каталогу и выдвижной мини-поднос. Основание имеет 2 композиционных решения: А - две тумбы, расположенные по краю столешницы, В - одна тумба и приставная секция с 2 дверцами и 4 ящиками. Деревянные тумбы обтянуты кожей по каталогу. Кромки из шлифованного металла имеют следующую отделку: сатинированный никель, глянцевый коричневый деграде, золото Black Rose, глянцевое светлое золото, матовое золото шампань, глянцевый хром, глянцевый черный хром, матовая сатирированная бронза.

● 木质写字台，以轮廓造型的实木边框展现特色，木质桌面可选：亮光黑檀木、亮光卡纳莱托核桃木、哑光黑檀木、哑光卡纳莱托核桃木。桌面带皮料嵌饰（皮料依样本挑选）与一个可卸式迷你托盘。底座可有两种组合模式：A）两个抽屉柜，摆设于桌子最外端；B）两个抽屉柜搭配带2片柜门与4格抽屉的岛柜。木质抽屉柜的外覆皮料依样本挑选，其磨削金属边框的饰面可选：缎面镀镍、亮光渐变棕、黑玫瑰金、亮光浅金、哑光香槟金、亮光镀铬、亮光镀黑铬、哑光缎面青铜。

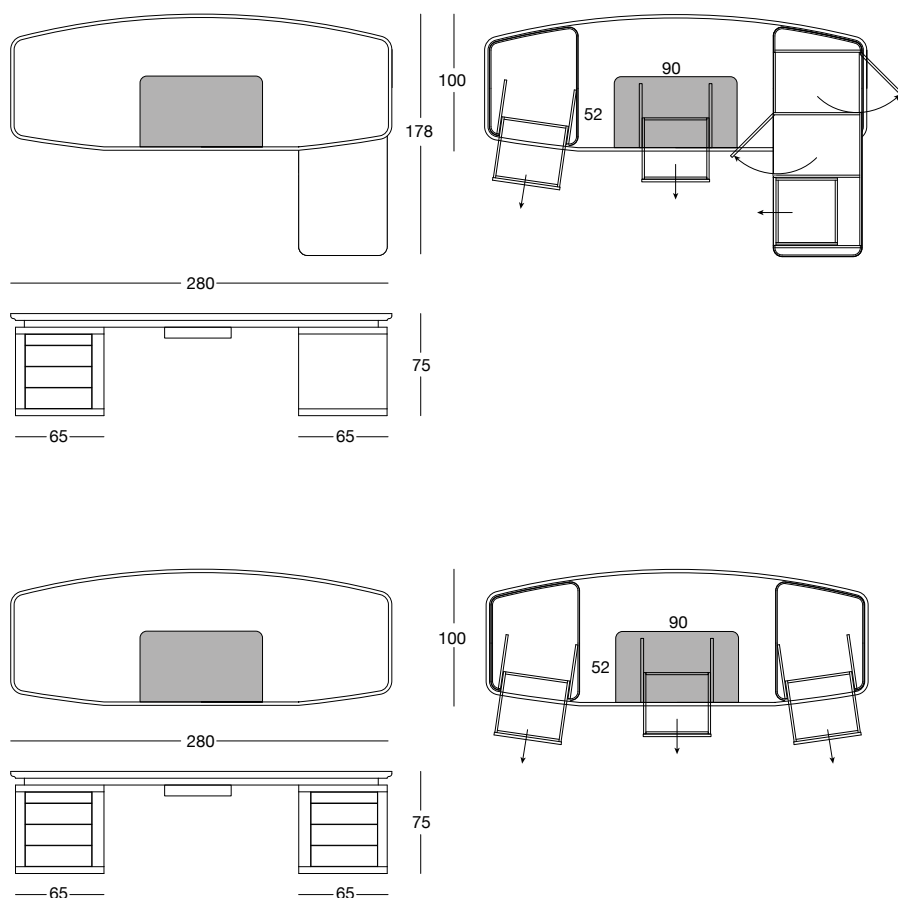

GORKEY desk

Design by Giuseppe VIGANÒ_T 106

pg. 166

● Scrivania in metallo rettificato con cassetto. Inserto in pelle a campionario sul piano. Finitura struttura: Nichel satinato, Brown sfumato lucido, oro Black Rose, oro chiaro lucido, oro Champagne opaco, cromo lucido, cromo nero lucido, bronzo satinato opaco. Finitura piani: laccato lucido colori a campionario, Erable lucido/opaco, Eucalipto termotrattato lucido/opaco, Sycamore frisè lucido/opaco, Ebano lucido/opaco, Noce Canaletto lucido/opaco. Accessori e optional: cassetiera nelle finiture come la scrivania con frontalini rivestiti in pelle a campionario. Mini cassetiera rivestita solo in pelle a campionario.

● Ground metal desk with drawer. Insert in leather from the catalogue. Frame finishes: Satin nickel, Bright shaded brown, Black Rose gold, bright light gold, matt Champagne gold, bright chrome, bright black chrome, matt satin bronze. Top finishes: glossy lacquered wood in range colours, glossy/matt Maple, glossy/matt heat-treated Eucalyptus, glossy/matt Sycamore frisè, glossy/matt ebony, glossy/matt Canaletto walnut. Accessories and optional items: chest of drawers in the same finishes as the desk with front panel leather lining from the catalogue. Mini chest of drawers lined only with leather from the catalogue.

● Письменный стол из шлифованного металла с ящиком. Кожаная вставка на столешнице согласно каталогу. Отделка конструкции: сатинированный никель, гляцевый коричневый деграде, золото Black Rose, гляцевое светлое золото, матовое золото шампань, гляцевый хром, гляцевый черный хром, матовая сатинированная бронза. Отделка столешниц: гляцевый лак в цветовой гамме по каталогу, гляцевый/матовый клен, гляцевый/матовый термообработанный эвкалипт, гляцевый/матовый сикомор фризе, гляцевое/матовое эбеновое дерево, гляцевый/матовый орех Canaletto. Аксессуары и дополнительные элементы: тумба с отделкой как письменный стол с передними панелями ящиков с отделкой из кожи по каталогу. Минитумба с отделкой только из кожи по каталогу.

● 磨削金属写字台带抽屉。皮料嵌饰可依样本挑选。结构饰面：缎面镀镍、亮光渐变棕、黑玫瑰金、亮光浅金、哑光香槟金、亮光镀铬、亮光镀黑铬、哑光缎面青铜。台面饰面：亮光烤漆（颜色依样本挑选）、亮光/哑光枫木、亮光/哑光热处理桉木、亮光/哑光西克莫槭木、亮光/哑光黑檀木、亮光/哑光卡纳莱托核桃木。配件与选购品：抽屉柜，饰面与写字台相同，抽屉正面板皮料覆面，皮料依样本挑选。迷你抽屉柜，只推出皮料覆面版本，皮料可依样本挑选。

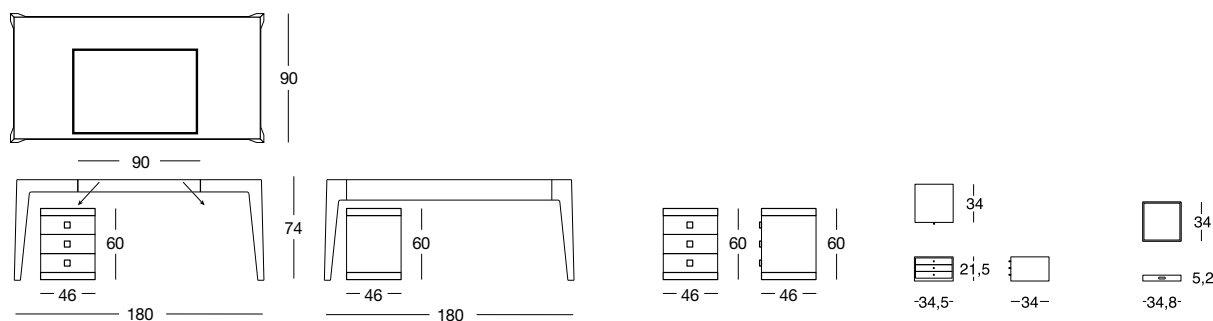

CLOÉ

Design by Giuseppe IASPARRA_U 135

pg.246

● Struttura in metallo schiumata in stampo ad alta densità. Rivestimento in tessuto non sfoderabile. Base girevole autocentrante in metallo nelle finiture: Nichel satinato, Brown sfumato lucido, oro Black Rose, oro chiaro lucido, oro Champagne opaco, cromato lucido, cromo nero lucido, bronzo satinato opaco, oro rosa lucido, oro rosa opaco. Schienale con o senza trapuntatura a coste verticali o decoro "Sequence". Possibilità di applicare due varianti alla versione bi-colore: con o senza la fascia esterna del sedile di seduta.

● Metal frame moulded with high-density foam. Fabric cover is not removable. Self-centring swivel metal base in the finishes: Satin nickel, Bright shaded brown, Black Rose gold, bright light gold, matt Champagne gold, bright chrome, bright black chrome, matt satin bronze, bright pink gold, matt pink gold. Backrest with or without quilted vertical ribbing or "Sequence" decoration. It is possible to apply two variants to the bi-colour version: with or without the external seat strip.

● Металлический каркас, покрытый полиуретаном высокой плотности, вспененным в форме. Обивка из ткани несъемная. Самоцентрирующееся поворотное основание из металла с отделкой: сатинированный никель, гляцевый коричневый деграде, золото Black Rose, гляцевое светлое золото, матовое золото шампань, гляцевый хром, гляцевый черный хром, матовая сатинированная бронза, гляцевое розовое золото, матовое розовое золото. Спинка с прошивкой в вертикальный рубчик или без нее или с декором "Sequence". Возможность использования двух вариантов для двухцветной версии: с внешней полосой сиденья или без нее.

● 结构采用模压高度密泡沫金属制成。覆面布料不可拆卸。自定心旋转金属底座，饰面可选：缎面镀镍、亮光渐变棕、黑玫瑰金、亮光浅金、哑光香槟金、亮光镀铬、亮光镀黑铬、哑光缎面青铜、亮光玫瑰金、哑光玫瑰金。椅背可有或无绗缝，绗缝可选直条罗纹或「Sequence」装饰纹。双色版本的椅子可运用两种变化：有或无坐垫外侧饰带。

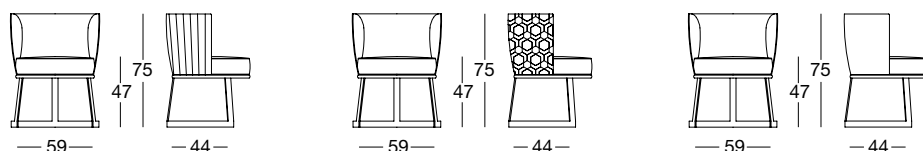

CORAL

Design by Giuseppe VIGANÒ_U 170

pg.218

● La struttura interna è in ferro, ed è schiumata in stampo a freddo. La base e l'elegante sostegno dello schienale sono in metallo disponibile nelle seguenti finiture galvaniche: Nichel satinato, Brown sfumato lucido, oro chiaro lucido, oro Champagne opaco, cromato lucido, cromo nero lucido, bronzo satinato opaco, oro rosa lucido, oro rosa opaco, oro Black Rose. Il rivestimento incollato e aderente alla forma, non è sfoderabile.

● The internal metal structure is cold-moulded in foam. The base and elegant backrest support are in metal, available in the following galvanised finishes: Satin nickel, bright shaded brown, bright light gold, matt Champagne gold, bright chrome, bright black chrome, matt satin bronze, bright pink gold, matt pink gold, Black Rose gold. The upholstery is glued to the chair, and therefore not removable.

● Внутренняя структура выполнена из металла и запенена в пресс-форме в холодном состоянии. Основание и элегантная опора спинки выполнены из металла и выпускаются со следующими видами гальванической отделки: сатинированный никель, коричневый деграде глянец, гляцевое светлое золото, матовое золото шампань, гляцевый хром, гляцевый черный хром, матовая сатинированная бронза, гляцевое розовое золото, матовое розовое золото, Black Rose золото. Обивка приклеена к форме и является несъемной.

● 铁制内侧结构，采用冷模压成型发泡制成。底座与优雅的椅背支撑皆为金属材质，可选以下电镀饰面：缎面镀镍、亮光渐变棕、亮光浅金、哑光香槟金、亮光镀铬、亮光镀黑铬、哑光缎面青铜、亮光玫瑰金、哑光玫瑰金、黑玫瑰金。覆面附着黏合于主体的形态上，不可拆卸。

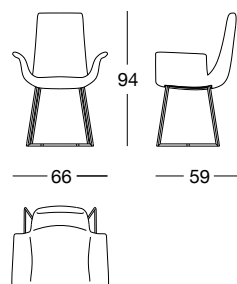

DAPHNE

Design by Giuseppe IASPARRA_U 160

pg.224

● Struttura in metallo schiumata in stampo ad alta densità. Basamento non girevole in metallo nelle finiture: Nichel satinato, Brown sfumato lucido, oro chiaro lucido, oro Champagne opaco, cromato lucido, cromo nero lucido, bronzo satinato opaco, oro rosa lucido, oro rosa opaco, oro Black Rose. Data la particolare lavorazione il rivestimento sia in pelle che velluto non è sfoderabile.

● Metal frame moulded with high-density foam. Non-swivel metal base in the following finishes: Satin nickel, bright shaded brown, bright light gold, matt Champagne gold, bright chrome, bright black chrome, matt satin bronze, bright pink gold, matt pink gold, Black Rose gold. Given the special manufacturing process, velvet or leather upholstery is not removable.

● Металлический каркас, покрытый полиуретаном высокой плотности, вспененным в форме. Неподвижное металлическое основание имеет следующую отделку: сатиновый никель, коричневый деграде глянец, гляцевое светлое золото, матовое золото оттенка Шампанского, гляцевый хром, гляцевый черный хром, матовая сатиновая бронза, гляцевое розовое золото, матовое розовое золото, Black Rose золото. Ввиду особой обработки обивка как из кожи, так и из бархата является несъемной.

● 结构采用模压高度密泡沫金属制成。金属底座不可旋转，饰面可选：缎面镀镍、亮光渐变棕、亮光浅金、哑光香槟金、亮光镀铬、亮光镀黑铬、哑光缎面青铜、亮光玫瑰金、哑光玫瑰金、黑玫瑰金。鉴于特殊的制作工艺，无论皮料或天鹅绒覆面皆不可拆卸。

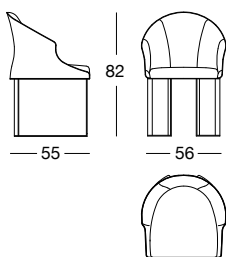

DELON

Design by KAZEMEKAS_U 142

pg.256

● Struttura in ferro, schiumata in stampo a freddo. La base è girevole a 360° e regolabile in altezza mediante una colonna telescopica a gas "Stabilus", disponibile nelle seguenti finiture: oro chiaro lucido, oro Champagne opaco, cromato lucido, cromo nero lucido, nichel opaco. Il rivestimento incollato e aderente alla forma, non è sfoderabile.

● Metal frame, cold-moulded in foam. Fully rotational swivel base with "Stabilus" pneumatic height adjustment column in the finishes: bright light gold, matt Champagne gold, bright chrome, bright black chrome, matt nickel. The upholstery is glued to the chair, and therefore not removable.

● Железная структура, запененная в пресс-форме в холодном состоянии. Основание может поворачиваться на 360° и регулироваться по высоте посредством телескопической стойки с газовым механизмом "Stabilus". Варианты отделки: гляцевое светлое золото, матовое золото оттенка Шампанского, гляцевый хром, гляцевый черный хром, матовый никель. Обивка приклеена к форме и является несъемной.

● 铁结构，冷模压成型发泡。可360°旋转，单柱椅脚通过可伸缩「Stabilus」气弹簧机制调整高度，金属饰面可选：亮光浅金、哑光香槟金、亮光镀铬、亮光镀黑铬、哑光镀镍。覆面附着黏合于主体的形态上，不可拆卸。

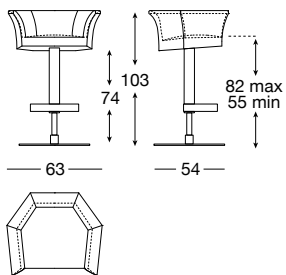

FRANCES

Design by Giuseppe VIGANÒ_U 155

pg.204

● Sedile in poliuretano espanso a doppia densità. Cuscino di schienale (optional) in piumino d'oca sterilizzata. Rivestimenti non sfoderabili. La struttura è in legno massello di Frassino scorniciato e pantografato tramite macchine a controllo numerico. Verniciata ad acqua e tinto nei colori nero, marrone Visone, Wengè, Ebano, Noce o Frassino naturale. La base e il supporto dello schienale sono in metallo rettificato laserato nelle finiture: Nichel satinato, Brown sfumato lucido, oro chiaro lucido, oro Champagne opaco, cromato lucido, cromo nero lucido, bronzo satinato opaco, oro rosa lucido, oro rosa opaco, oro Black Rose. La struttura realizzata con stampo può essere rivestita in pelle nei colori a campionario.

● Seat in double density polyurethane foam. Backrest cushion (optional) in sterilised goose down. non-removable upholstery. The frame is in solid ash wood moulded and shaped with CNC machines. Painted with water-based colors in black, Mink brown, wengé, ebony, walnut or natural ash wood. The base and backrest support are in laser cut ground metal in the finishes: Satin nickel, bright shaded brown, bright light gold, matt Champagne gold, bright chrome, bright black chrome, matt satin bronze, bright pink gold, matt pink gold, Black Rose gold. The moulded structure can be covered in leather in range colours.

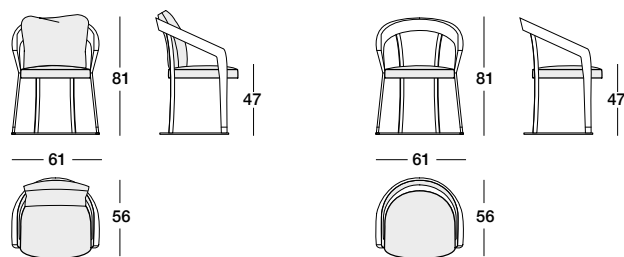

● Сиденье из вспененного полиуретана двойной плотности. Подушка спинки (опция) наполнена стерилизованным гусиным пухом. Обивка является несъемной. Каркас изготовлен из цельной древесины ясеня, подвергнутой профилированию и пантографированию на станках с ЧПУ. Окрашен и тонирован лаком на водной основе в следующие цвета: черный, коричневая норка, венге, эбеновое дерево, орех или ясень натуральный. Основание и опора спинки выполнены из шлифованного металла, разрезанного лазером, со следующей отделкой: сатинированный никель, коричневый деграде глянец, гляцевое светлое золото, матовое золото оттенка Шампанского, гляцевый хром, гляцевый черный хром, матовая сатинированная бронза, гляцевое розовое золото, матовое розовое золото, Black Rose золото. Каркас, изготовленный в пресс-форме, может покрываться кожей в цветовой гамме по каталогу.

● 坐面采用双重密度聚氨酯泡沫制成。靠背垫（选购品）则采用已灭菌鹅羽毛填充。覆面不可拆卸。椅木实木结构，运用数控机床弯弧塑形。涂料采用水性漆，颜色可选黑色、水貂棕色、鸡翅木、黑檀木、胡桃木、或原色柁木。底座与椅背的支撑元素采用金属磨削搭配激光制成，饰面可选：缎面镀镍、亮光渐变棕、亮光浅金、哑光香槟金、亮光镀铬、亮光镀黑铬、哑光缎面青铜、亮光玫瑰金、哑光玫瑰金、黑玫瑰金。结构则为压模成形，其皮料覆面的颜色依样本挑选。

HARMONY

Design by Ben WU_U 178

pg.172

● La struttura dello schienale è in ferro e poliuretano stampato a freddo. La base di seduta è in legno con cinghie elastiche ricoperta in poliuretano espanso a quote differenziate. Il rivestimento è incollato alla struttura e non è sfoderabile. Per preservare la pelle che riveste il tacco della gamba possono essere inseriti quattro puntali di protezione realizzati tramite stampa 3D in PLA riciclabile color bronzo. Semplice da innestare e togliere all'occorrenza, ricalca perfettamente la forma della gamba della sedia.

● The backrest structure is in iron and cold moulded polyurethane foam. The seat base is in wood with elastic bands covered in multi-thickness polyurethane foam. The upholstery is glued to the frame and therefore non-removable. Four ferrules in bronze coloured PLA can be inserted to protect the leather that covers the bottom of the leg. They are simple to insert and remove if needed, and form the perfect base for the shape of the chair leg.

● Структура спинки выполнена из металла и полиуретана холодной штамповки. Основание сиденья выполнено из дерева с упругими ремнями и покрыто пенополиуретаном разной толщины. Обивка приклеена к конструкции и поэтому не может сниматься. Для сохранения кожи, покрывающей конец ножки, можно установить четыре защитных наконечника, выполненных с трехмерной печатью из перерабатываемого ПЛА с окраской под бронзу. Эти легко устанавливаемые и снимаемые при необходимости наконечники точно повторяют форму ножки стула.

● 椅背结构采用铁架搭配冷模压成型聚氨酯泡沫制成。座面的底座为木质搭配松紧带，外覆不同密度聚氨酯泡沫。覆面黏合于结构中，不可拆卸。椅脚嵌有4个漆饰金属脚帽。

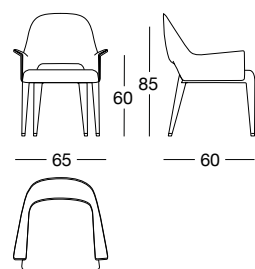

KELLY

Design by Giuseppe IASPARRA_U 140

pg.262

● Sgabello con sedile in poliuretano schiumato mediante stampo, ad alta densità. Rivestimento sia in pelle che in tessuto non sfoderabile. Base girevole a 360° e regolabile in varie altezze mediante una colonna telescopica a gas "Stabilus" nelle finiture: oro chiaro lucido, oro Champagne opaco, cromato lucido, cromo nero lucido, nichel opaco. Schienale disponibile anche con o senza trapuntatura a coste verticali o decoro "Sequence".

● Stool with seat in moulded high density polyurethane foam. Non-removable fabric or leather upholstery. Height-adjustable 360° swivel base with "Stabilus" pneumatic column in the finishes: bright light gold, matt Champagne gold, bright chrome, bright black chrome, matt nickel. Backrest available also with or without quilted vertical ribbing or "Sequence" decoration.

● Сиденье покрыто полиуретаном высокой плотности, вспененным в форме. Обивка из кожи и ткани несъемная. Основание, поворачиваемое на 360° и устанавливаемое на различной высоте посредством телескопической колонны с газовой пружиной "Stabilus", имеет следующую отделку: глянцевое светлое золото, матовое золото оттенка Шампанского, глянцевый хром, глянцевый черный хром, матовый никель. Спинка с прошивкой в вертикальный рубчик или без нее или с декором "Sequence".

● 高脚椅，坐面采用模压高度密聚氨酯泡沫制成。无论皮料或布料覆面皆不可拆卸。360°旋转底座，高度可通过「Stabilus」气压弹簧调整。金属饰面可选：亮光浅金、哑光香槟金、亮光镀铬、亮光镀黑铬、哑光镀镍。椅背可有或无绗缝，绗缝可选直条罗纹或「Sequence」装饰纹。

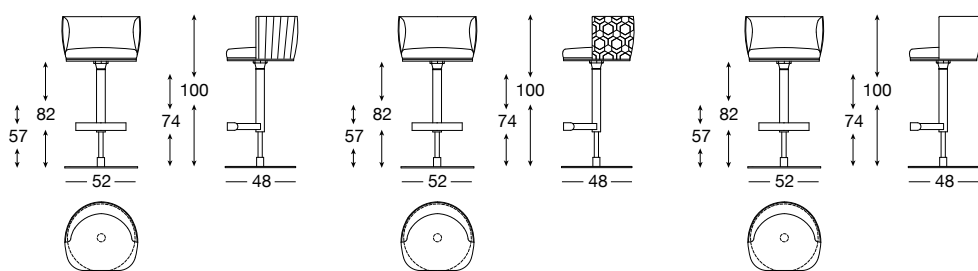

LA

Design by Ben WU_U 173

pg.196

● Struttura in legno massello di frassino scorniciato e pantografato tramite macchina a controllo numerico, verniciato ad acqua nei colori nero o marrone visone. Il sedile e lo schienale sono in poliuretano espanso a densità media rivestiti in pelle o tessuto non sfoderabile. Nello schienale è collocata una elegante maniglia in cuoio intrecciato tinto testa di moro fissata alla struttura mediante borchie metalliche cromate. Nelle gambe posteriori sono inseriti due puntali in pelle a campionario oppure in metallo cromato. Tutti i metalli sono disponibili nelle seguenti finiture galvaniche: Nichel satinato, Brown sfumato lucido, oro Black Rose, oro chiaro lucido, oro Champagne opaco, cromato lucido, cromo nero lucido, bronzo satinato opaco, oro rosa lucido, oro rosa opaco.

● Solid ash wood structure, moulded and shaped with CNC machines, painted with water-based colours in Black and Mink Brown. The seat and backrest are in medium density polyurethane foam, covered in non-removable leather or fabric upholstery. On the backrest, there is an elegant handle in braided saddle leather, coloured dark brown, fastened to the frame with chromed metal studs in the following finishes. At the bottom of the rear legs are installed two chromed metal ferrules also available in leather as per our sample set. All metals are available in the following galvanised finishes: Satin nickel, bright shaded brown, Black Rose gold, bright light gold, matt Champagne gold, bright chrome, bright black chrome, matt satin bronze, bright pink gold, matt pink gold.

● Структура из массива ясеня, профилированная и пантографированная на станке с ЧПУ, окрашенная в черный или коричневый норковый цвет материалами на водной основе. Сиденье и спинка выполнены из пенополиуретана средней плотности и имеют несъемную обивку из кожи или из ткани. На спинке имеется элегантная ручка из плетеной кожи, окрашенной в темно-коричневый цвет, прикрепленная к структуре хромированными металлическими заклепками. В задние ножки вставлены два наконечника из кожи по каталогу или из хромированного металла. Все металлы доступны в следующих гальванических отделках: сатинированный никель, коричневый деграде глянец, Black Rose золото, глянцевое светлое золото, матовое золото оттенка Шампанского, глянцевый хром, глянцевый черный хром, матовая сатинированная бронза, глянцевое розовое золото, матовое розовое золото.

● 栲木实木结构，木材通过数控机器弯弧与塑形，涂饰黑色或水貂棕色水性漆。中密度聚氨酯泡沫坐垫与靠背，覆面的皮料套或布料套皆不可拆卸。椅背饰有染暗棕色的优雅皮料编织把手，通过镀铬金属铆钉固定于结构上。两支后椅脚带脚套嵌饰，可选皮料覆面（依样本挑选）或镀铬金属。所有金属元素皆可选择以下电镀饰面：缎面镀镍、亮光渐变棕、黑玫瑰金、亮光浅金、哑光香槟金、亮光镀铬、亮光镀黑铬、哑光缎面青铜、亮光玫瑰金、哑光玫瑰金。

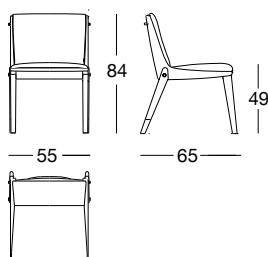

LILY

Design by Giuseppe IASPARRA_U 175

● Sedia proposta in due versioni: bassa e bergère. La struttura interna è in metallo schiumata in stampo a freddo. Il cuscino di seduta è in poliuretano espanso a doppia densità rivestito in fibra di poliestere accoppiata a tnt. La base è in metallo tubolare curvato assemblata con una piastra di metallo laserato e finita nelle seguenti finiture: Nichel satinato, Brown sfumato lucido, oro Black Rose, oro chiaro lucido, oro Champagne opaco, cromato lucido, cromo nero lucido, bronzo satinato opaco, oro rosa lucido, oro rosa opaco. Il rivestimento della struttura NON è sfoderabile, mentre il cuscino sia in pelle che tessuto è sfoderabile.

● Chair offered in two versions: low backrest and wing-backed. The internal metal structure is cold-moulded in foam. The seat cushion is in double density polyurethane foam covered in polyester fibre bonded with non-woven fabric. The base is in curved tubular metal assembled with a laser cut metal plate with the following finishes: Satin nickel, bright shaded brown, Black Rose gold, bright light gold, matt Champagne gold, bright chrome, bright black chrome, matt satin bronze, bright pink gold, matt pink gold. The upholstery CANNOT be removed from the structure, but the cushion covers in leather or fabric are removable.

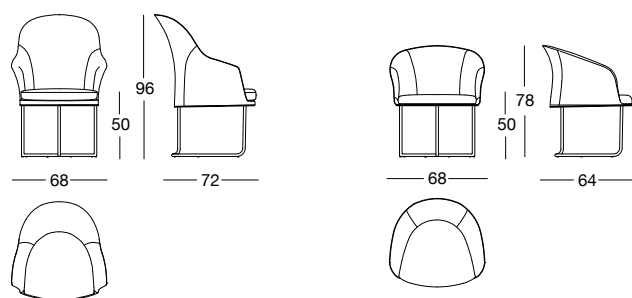

pg.182

● Стул, предлагаемый в двух вариантах: низкий и бергер. Внутренний каркас выполнен из металла, запененного в пресс-форме в холодном состоянии. Подушка сиденья выполнена из пенополиуретана двойной плотности и обтянута полиэфирным волокном в сочетании с tnt. Основание выполнено из гнутого трубчатого металла, собранного с вырезанной лазером плитой, со следующими видами отделки: сатинированный никель, глянцевый коричневый деграде, золото Black Rose, глянцевое светлое золото, матовое золото шампань, глянцевый хром, глянцевый черный хром, матовая сатинированная бронза, глянцевое розовое золото, матовое розовое золото. Обивка каркаса НЕСЪЕМНАЯ, а чехол подушки из кожи и из ткани может сниматься.

● 两种版本的扶手椅：低背与高背。内侧结构采用冷模压成型泡沫金属制成。坐垫则为双密度聚氨酯泡沫，外覆聚酯纤维粘合无纺布。底座采用圆弧管状金属与激光切割金属板组装而成，金属饰面可选：缎面镀镍、亮光渐变棕、黑玫瑰金、亮光浅金、哑光香槟金、亮光镀铬、亮光镀黑铬、哑光缎面青铜、亮光玫瑰金、哑光玫瑰金。结构的覆面不可拆卸，而皮料或布料的枕套则可拆卸。

MISS

Design by Giuseppe VIGANÒ_U 120

● Struttura in legno con cinghie elastiche e schienale in compensato curvato. Imbottitura in poliuretano espanso a quote differenziate. Data la particolare lavorazione, il rivestimento sia in pelle che in velluto, non è sfoderabile.

● Wooden frame with elastic webbing and with back in bent multilayer beech. Padding in high-density polyurethane foam in different thicknesses. Given the special processing, both the leather and velvet upholsteries are not removable.

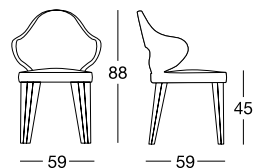

pg.270

● Деревянный каркас с упругими ремнями и спинкой из гнутой фанеры. Наполнитель из вспененного полиуретана различной толщины. Ввиду особой обработки обивка как из кожи, так и из ткани несъемная.

● 结构采用木材搭配松紧带制成，椅背则为圆弧胶合板。软包为不同密度氨酯泡沫。鉴于特殊的制作工艺，无论皮料或天鹅绒覆面，皆不可拆卸。

MARION

Design by Giuseppe IASPARRA_U 146 - U 145

pg.276

● Sedia con struttura metallica con cinghie elastiche, ricoperta di poliuretano ad alta densità schiumato in stampo. Bottoni di finitura nello schienale rivestiti in tinta unita o in cristalli Swarovski. Le gambe posteriori sono in legno nello stesso rivestimento della struttura. Le gambe anteriori (A) sono composte da vari materiali intercambiabili secondo le esigenze del cliente e disponibili nelle finiture: onice avorio, marmo Verde Guatemala, marmo Cortecchia, marmo Elegant Brown, marmo Palissandro oniciato, marmo Silver Wave, marmo Agatha Black, marmo Calacatta, rivestite in pelle/velluto a campionario. Versione con gambe anteriori (D) solo rivestite in pelle a campionario. Particolari torniti delle gambe (B-C) disponibili nelle finiture: Nichel satinato, Brown sfumato lucido, oro Black Rose, oro chiaro lucido, oro Champagne opaco, cromato lucido, cromo nero lucido, bronzo satinato opaco, rivestito in pelle a campionario. Data la particolare lavorazione il rivestimento sia in pelle che velluto non è sfoderabile.

● Chair with metal frame and elastic bands covered in high density moulded polyurethane foam. Finishing buttons in the backrest covered in plain colour or in Swarovski crystals. Rear legs are in wood in the same upholstery as the frame. Front legs (A) are made of various materials that are interchangeable depending on client preferences and available in the finishes: ivory onyx, Guatemala Green marble, Cortecchia marble, Elegant Brown marble, Shale Rosewood marble, Silver Wave marble, Agatha Black marble, Calacatta marble, covered in leathers/velvets as in our sample set. Version with front legs (D) only covered in leather from the range. Turned details of legs (B-C) available in the finishes: Satin nickel, bright shaded brown, Black Rose gold, bright light gold, matt Champagne gold, bright chrome, bright black chrome, matt satin bronze, covered in leathers from the catalogue. Given the special manufacturing process, velvet or leather upholstery is not removable.

● Стул с металлическим каркасом с эластичными ремнями, покрытым полиуретаном высокой плотности, вспененным в форме. Отделочные пуговицы спинки имеют одноцветную обивку или покрыты кристаллами Swarovski. Задние ножки выполнены из дерева и имеют такую же обивку, как каркас. Передние ножки (A) состоят из различных материалов, которые могут взаимозаменяться согласно потребностям заказчика, и имеют следующую отделку: оникс цвета слоновой кости, мрамор Verde Guatemala, мрамор Cortecchia, мрамор Elegant Brown, мрамор Palissandro oniciato, мрамор Silver Wave, мрамор Agatha Black, мрамор Calacatta, обивка кожей/бархатом по каталогу. Версия с передними ножками (D) только с обивкой кожей по каталогу. Выточенные детали ножек (B-C) имеют следующую отделку: сатинированный никель, коричневый деграде глянец, Black Rose золото, глянцевое светлое золото, матовое золото оттенка Шампанского, глянцевый хром, глянцевый черный хром, матовая сатинированная бронза, обивка кожей по каталогу. Ввиду особой обработки обивка как из кожи, так и из ткани является несъемной.

● 椅子，采用金属结构搭配松紧带制成，外覆高密度模压聚氨酯泡沫。靠背中的纽扣饰面可选单色或施华洛世奇水晶。后椅脚采用木质制成，覆面材料与结构相同。前椅脚（A）由多种可替换的材料组成，可依据客户需求提供以下饰面：象牙白缟玛瑙、Verde Guatemala大理石、Cortecchia大理石、Elegant Brown大理石、Palissandro oniciato大理石、Silver Wave大理石、Agatha Black大理石、Calacatta大理石、外覆皮料/天鹅绒（依样本挑选）。前椅脚（D）只提供面皮料覆面的版本，皮料依样本挑选。椅脚的独特车削金属嵌件（B-C），饰面可选：缎面镀镍、亮光渐变棕、黑玫瑰金、亮光浅金、哑光香槟金、亮光镀铬、亮光镀黑铬、哑光缎面青铜、皮料覆面（依样本挑选）。鉴于特殊的制作工艺，无论皮料或天鹅绒覆面皆不可拆卸。

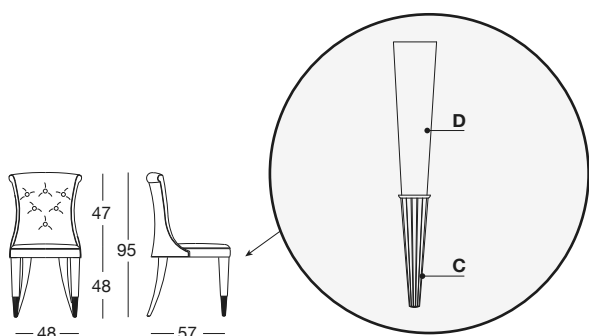
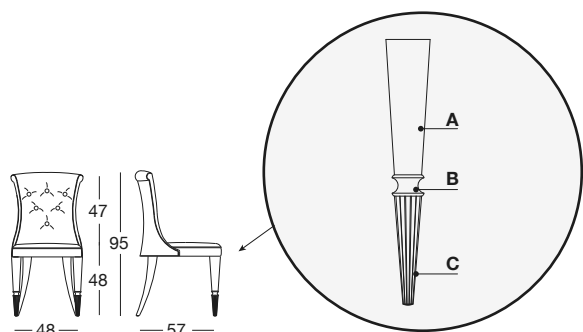

MIU

Design by Margherita FANTI_U 125

● Struttura in metallo schiumata in stampo ad alta densità. Rivestimento in tessuto non sfoderabile. Base in metallo, finitura: Nichel satinato, Brown sfumato lucido, oro Black Rose, oro chiaro lucido, oro Champagne opaco, cromato lucido, cromo nero lucido, bronzo satinato opaco, oro rosa lucido, oro rosa opaco.

● Iron frame cold-moulded in high-density foam. Non-removable fabric upholstery. Fixed metal base, finishes: Satin nickel, bright shaded brown, Black Rose gold, bright light gold, matt Champagne gold, bright chrome, bright black chrome, matt satin bronze, bright pink gold, matt pink gold.

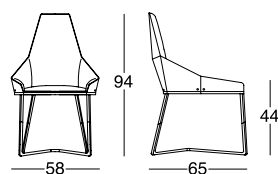

pg.234

● Железный каркас, покрыт полиуретаном высокой плотности, вспененным в форме. Обивка из ткани несъемная. Основание из металла, отделка: сатинированный никель, коричневый деграде глянец, Black Rose золото, гляцевое светлое золото, матовое золото оттенка Шампанского, гляцевый хром, гляцевый черный хром, матовая сатинированная бронза, гляцевое розовое золото, матовое розовое золото.

● 结构采用模压高度密泡沫金属制成。覆面布料不可拆卸。金属底座，其饰面可选：缎面镀镍、亮光渐变棕、黑玫瑰金、亮光浅金、哑光香槟金、亮光镀铬、亮光镀黑铬、哑光缎面青铜、亮光玫瑰金、哑光玫瑰金。

QUEEN

Design by Giuseppe VIGANÒ_U 179

● La struttura interna è in metallo con doppia schiumatura a stampo a freddo: morbida per lo schienale e rigida per i due braccioli. Il cuscino di seduta è in legno ricoperto in poliuretano espanso a doppia densità. Data la particolare lavorazione la sedia NON è sfoderabile e può essere fornita esclusivamente in pelle.

● The internal metal structure is covered in cold moulded foam: soft for the backrest and rigid for the two armrests. The seat cushion is in wood covered in double density polyurethane foam. Given the particular assembly technique, the chair upholstery is NOT removable and can be provided exclusively in leather.

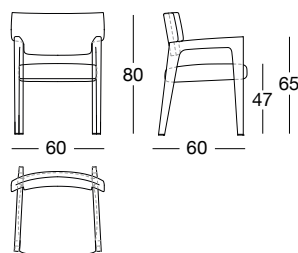

pg.190

● Внутренний каркас выполнен из металла с двойным запениванием в пресс-форме в холодном состоянии: мягким для спинки и жестким для двух подлокотников. Подушка сиденья из дерева, покрытого пенополиуретаном двойной плотности. Ввиду особенности обработки обивка стула НЕСЪЕМНАЯ и может поставляться исключительно из кожи.

● 内侧结构采用冷模压成型的双密度泡沫金属制成：软泡沫用于靠背部分，而硬泡沫则用于两边扶手。坐垫采用木材外覆双密度聚氨酯泡沫制成。鉴于特殊的制作工艺，坐垫套不可拆卸并提供皮料版本。



ONICI / MARMI

Onyx and marbles / Оникс и мрамор / 缟玛瑙与大理石

I toni dei materiali rappresentati sono puramente indicativi, essendo naturali possono differire da fornitura a fornitura / Colours of materials shown are merely indications. These products are natural, and therefore shades may differ from shipment to shipment / Оттенки представленных материалов являются ориентировочными, ввиду натуральности они могут отличаться от поставки к поставке / 展示材料的色调仅供参考，由于是天然材料可能因供货批次而异。

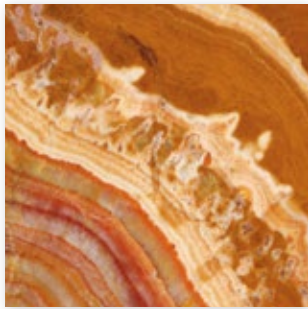

ONICE ROSSO

Red onyx
красный Белый
红色缟玛瑙

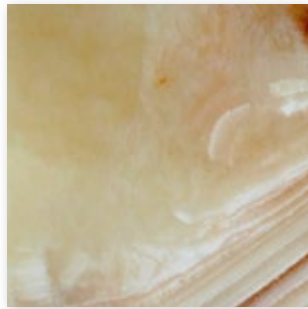

ONICE MIELE

Honey onyx
Оникс белый
蜜色缟玛瑙



ONICE AVORIO

Ivory onyx
Оникс цвета слоновой кости
象牙白缟玛瑙

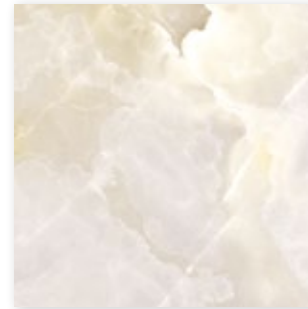

ONICE BIANCO

White onyx
Оникс белый
白色缟玛瑙

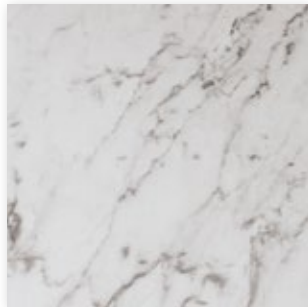

MARMO BIANCO CARRARA

White Carrara Marble
Мрамор Bianco Carrara
Bianco Carrara大理石



MARMO IMPERIAL BROWN

Imperial Brown Marble
Мрамор Imperial Brown
Imperial Brown大理石

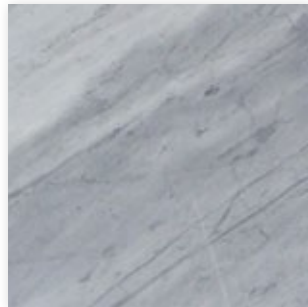

MARMO BARDIGLIO NUVOLATO

Bardiglio Nuvolato Marble
Мрамор Bardiglio Nuvolato
Bardiglio Nuvolato大理石

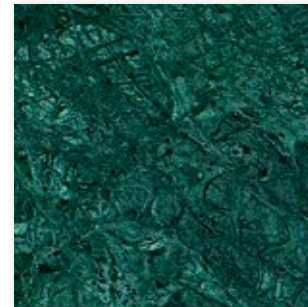

MARMO VERDE GUATEMALA

Verde Guatemala Marble
Мрамор Verde Guatemala
Verde Guatemala大理石

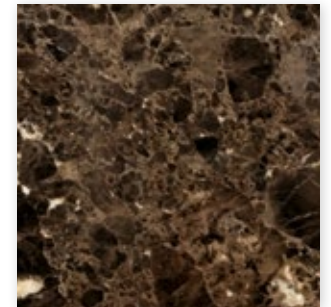

MARMO EMPERADOR DARK

Emperador Dark Marble
Мрамор Emperador Dark
Emperador Dark大理石

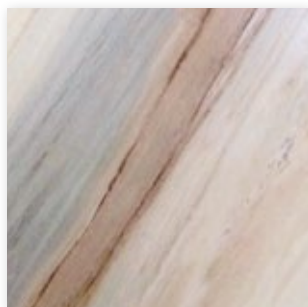

MARMO PALISSANDRO ONICIATO

Shale Rosewood Marble
мрамор Palissandro Oniciato
Palissandro Oniciato大理石



MARMO SILVER WAVE

Silver Wave Marble
Мрамор Silver Wave
Silver Wave大理石

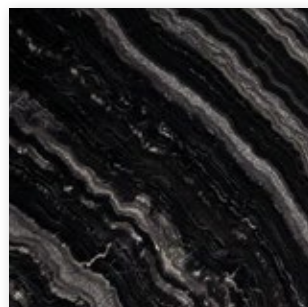

MARMO AGATHA BLACK

Agatha Black Marble
Мрамор Agatha Black
Agatha Black大理石



MARMO ROSSO LEVANTO

Rosso Levanto Marble
Мрамор Rosso Levanto
Rosso Levanto大理石

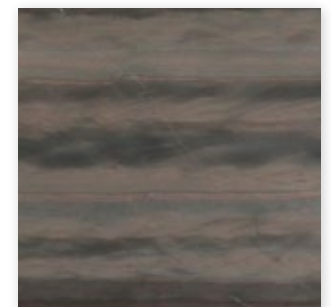

MARMO ELEGANT BROWN

Elegant Brown Marble
Мрамор Elegant Brown
Elegant Brown大理石



MARMO DOVER WHITE
Dover White Marble
 Мрамор Dover White
 Dover White大理石



MARMO CALACATTA
Calacatta Marble
 Мрамор Calacatta
 Calacatta大理石



MARMO CORTECCIA
Cortecchia Marble
 Мрамор Cortecchia
 Cortecchia大理石

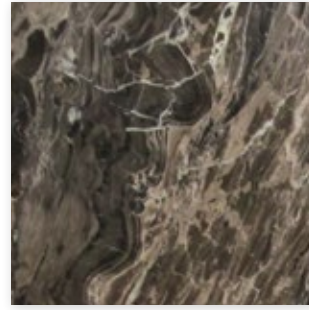

MARMO FRAPPUCCINO
Frappuccino Marble
 Мрамор Frappuccino
 Frappuccino大理石

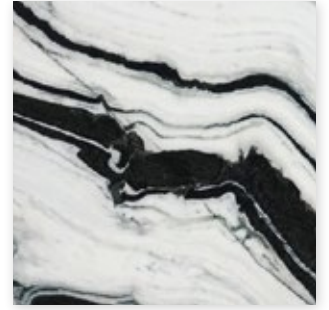

MARMO PANDA WHITE
Panda White Marble
 Мрамор Panda White
 Panda White大理石



MARMO SAHARA NOIR
 (finitura poliestere lucido / opaco)
Sahara Noir marble (glossy or matt polyester finish)
 Мрамор Sahara Noir (гляцевая и матовая полиэфирная отделка)
 Sahara Noir大理石 (亮光/哑光聚酯面漆)

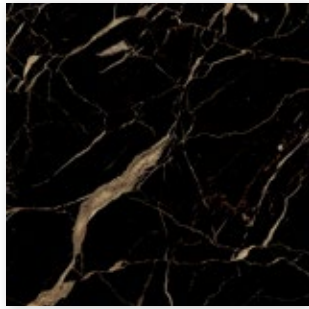

MARMO PORT SAINT LAURENT
Port Saint Laurent Marble
 Мрамор port Saint Laurent
 Port Saint Laurent大理石



MARMO FUSION MULTICOLOR
Fusion Multicolor Marble
 Мрамор Fusion Multicolor
 Fusion Multicolor大理石



MARMO FUSION LIGHT
Fusion Light Marble
 Мрамор Fusion Light
 Fusion Light大理石



MARMO EXPLOSION BLUE
Explosion Blue Marble
 Мрамор Explosion Blue
 Explosion Blue大理石



MARMO PATAGONIA
Patagonia Marble
 Мрамор Patagonia
 Patagonia大理石



QUARZO ROSA JULIET
Juliet Pink Quartz
 Розовый Кварц Juliet
 Rosa Juliet石英

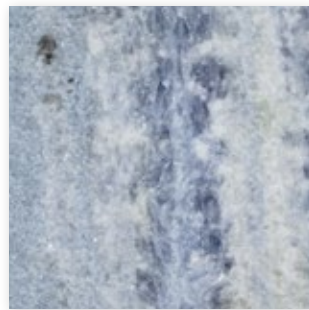

MARMO CALCITE AZUL
Calcite Azul Marble
 Мрамор Calcite Azul
 Calcite Azul大理石

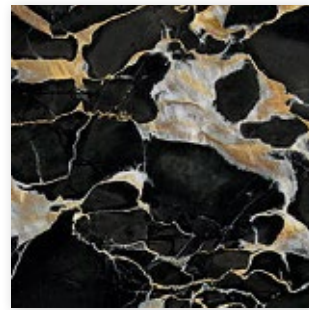

MARMO PORTORO
Portoro Marble
 Мрамор Portoro
 Portoro大理石

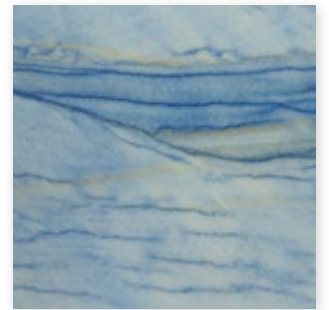

MARMO AZUL MACAUBA
Azul Macauba Marble
 Мрамор Azul Macauba
 Azul Macauba大理石

LEGNI IN ESSENZA E LACCATI

Natural finish and lacquered woods / Дерево: древесные породы и лак / 原色木质与烤漆木材

I toni dei materiali rappresentati sono puramente indicativi, essendo naturali possono differire da fornitura a fornitura / Colours of materials shown are merely indications. These products are natural, and therefore shades may differ from shipment to shipment / Оттенки представленных материалов являются ориентировочными, ввиду натуральности они могут отличаться от поставки к поставке / 展示材料的色调仅供参考，由于是天然材料可能因供货批次而异。

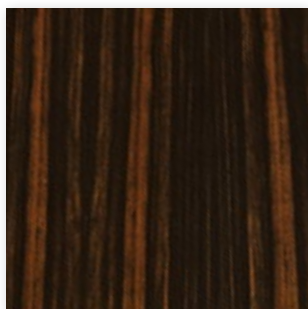

EBANO LUCIDO O OPACO

Glossy or matt ebony

Глянцевое / матовый эбеновое
дерево
亮光或哑光黑檀木

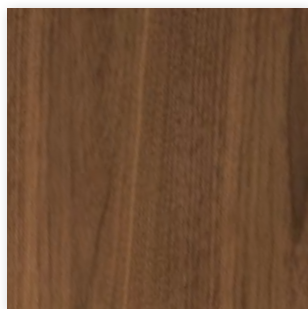

NOCE CANALETTO LUCIDO O OPACO

Glossy or matt canaletto walnut

Глянцевый / матовый орех canaletto
亮光或哑光卡纳莱托核桃木

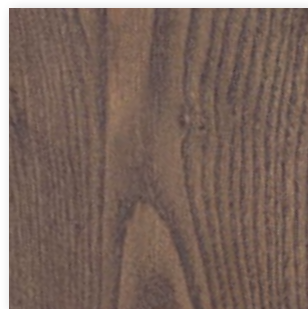

NOCE CANALETTO TINTO MACADAMIA OPACO

Matt canaletto walnut painted

Macadamia
Орех canaletto цвета макадамии
卡纳莱托核桃木
哑光染Macadamia色

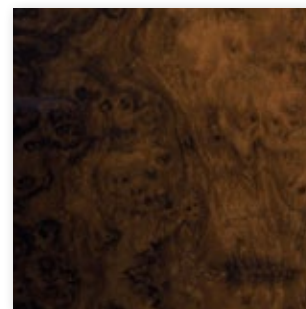

RADICA DI NOCE LUCIDA

Glossy walnut burl wood

Глянцевый корневище ореха
亮光胡桃木树瘤



ZEBRANO TINTO SCURO OPACO

Matt dark Zebrano

Матовое зебрано, тонированное в
темный цвет
染暗色哑光斑马木



ERABLE LUCIDO O OPACO

Glossy/matt maple

Глянцевый/матовый клен
亮光或哑光枫木

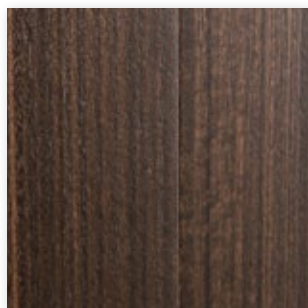

EUCALIPTO TERMOTRATTATO LUCIDO O OPACO

Glossy/matt thermo-smoked eucalyptus

Глянцевый/матовый термообработанный
эвкалипт
亮光或哑光热处理桉木

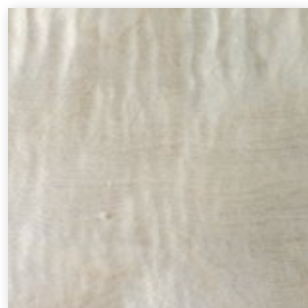

SYCAMORE FRISÉ AVORIO LUCIDO

Sycamore Frisé glossy ivory

Сикамор фризе цвет слоновой кости
глянцевый
亮光象牙白西克莫槭木

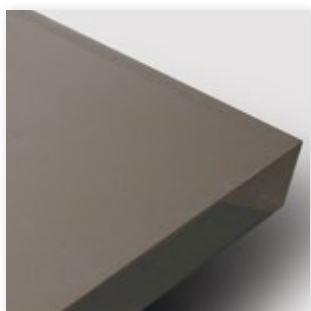

LACCATO LUCIDO TORTORA
Turtle dove grey glossy lacquer
Глянцевый лак серо-бежевого цвета
鸽灰色亮光烤漆

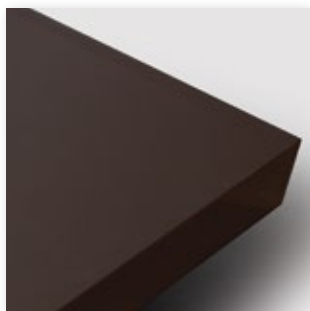

LACCATO LUCIDO MOKA
Moka glossy lacquer
Глянцевый лак цвета мокко
摩卡色亮光烤漆

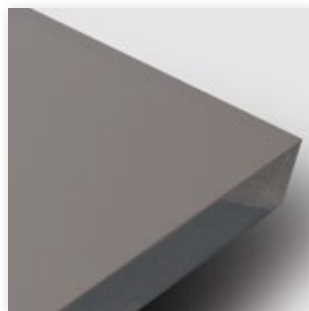

LACCATO LUCIDO PIOMBO
Lead grey glossy lacquer
Глянцевый лак свинцово-серого цвета
铅灰色亮光烤漆



LACCATO LUCIDO DARK PINE
Dark pine glossy lacquer
Глянцевый лак темно-зеленого цвета
暗松叶色亮光烤漆



LACCATO LUCIDO BLU NOTTE
Dark blue glossy lacquer
Глянцевый лак темно-синего цвета
夜蓝色亮光烤漆

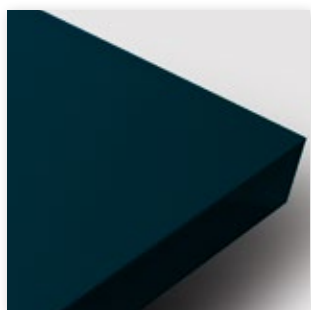

LACCATO LUCIDO PETROLIO
Teal glossy lacquer
Глянцевый лак цвета петроль
蓝绿色亮光烤漆

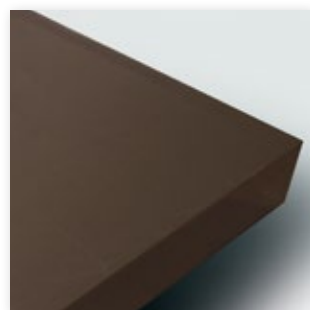

LACCATO LUCIDO CAFFÈ
Coffee glossy lacquer
Глянцевый лак кофейного цвета
咖啡色亮光烤漆

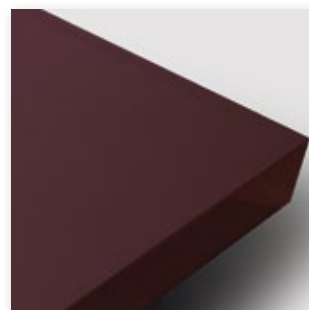

LACCATO LUCIDO PRUGNA
Plum glossy lacquer
Глянцевый лак сливового цвета
紫李子色亮光烤漆



LACCATO LUCIDO GRANITO
Granite glossy lacquer
Глянцевый лак гранитово-серого
цвета
花岗岩色亮光烤漆



LACCATO LUCIDO CORDA
Rope glossy lacquer
Глянцевый лак холщового цвета
草绳色亮光烤漆

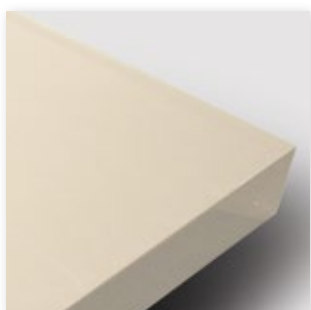

LACCATO LUCIDO AVORIO
Ivory glossy lacquer
Глянцевый лак цвета слоновой кости
象牙白亮光烤漆



LACCATO LUCIDO CIPRIA
Powder glossy lacquer
Глянцевый лак пудрового цвета
淡粉色亮光烤漆



LACCATO LUCIDO CANAPA
Canapa glossy lacquer
Глянцевый лак конопляного цвета
亚麻色亮光烤漆

METALLI

Metals / Металл / 金属

I toni dei materiali rappresentati sono puramente indicativi, possono differire da fornitura a fornitura / Colours of materials shown are merely indications. These products therefore shades may differ from shipment to shipment / Оттенки представленных материалов являются ориентировочными, ввиду натуральности они могут отличаться от поставки к поставке / 展示材料的色调仅供参考，由于是天然材料可能因供货批次而异。



ORO CHIARO LUCIDO

Bright light gold

Глянцевое светлое золото
亮光浅金



ORO CHAMPAGNE OPACO

Champagne matt gold

Матовое золото оттенка Шампанского
哑光香槟金



BRONZO SATINATO OPACO

Matt satin bronze

Матовая сатиновая бронза
哑光缎面青铜



CROMO NERO LUCIDO

Bright black chrome

Глянцевый черный хром
亮光镀黑铬



CROMATO LUCIDO

Bright chrome

Глянцевый хром
亮光镀铬



ORO ROSA LUCIDO

Bright pink gold

Глянцевое розовое золото
亮光玫瑰金



ORO ROSA OPACO

Matt pink gold

Матовое розовое золото
哑光玫瑰金



ORO BLACK ROSE

Black Rose gold

Black Rose золото
黑玫瑰金



BROWN SFUMATO LUCIDO

Bright Shaded Brown

Коричневый деграде глянец
亮光渐变棕



NICHEL SATINATO

Satin nickel

сатиновый никель
缎面镀镍

FUSIONI CESELLATE / CRISTALLI / SPECCHI

Engraved castings, glasses and mirrors / зеркала, керамика, литье с чеканкой / 刻铸件、水晶玻璃、镜面



FUSIONE DI OTTONE CESELLATO

Hand engraved cast brass

Литая латунь с резьбой ручной работы
凿刻烧铸黄铜

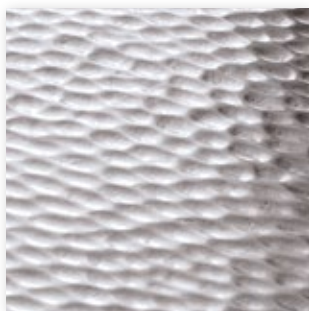

ALLUMINIO CESELLATO COLOR ARGENTO

Hand engraved silver aluminium

Алюминий с резьбой ручной работы серебряного цвета
银色凿刻铝



ALLUMINIO CESELLATO COLOR ORO ROSA

Hand engraved pink gold aluminium

Алюминий с резьбой ручной работы цвета розовое золото
玫瑰金色凿刻铝



CRISTALLO VERNICIATO NERO

Black painted glass

Стекло, окрашенное в черный цвет
黑色涂漆水晶



CRISTALLO BRONZO

Bronze glass

Стекло bronzo
青铜色水晶



CRISTALLO FUMÈ

Smoky glass

Стекло Fumè
烟熏色水晶

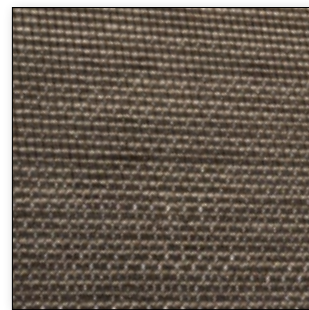

VETRO METAL MESH

Double-faced glass with metal mesh

Стекло с деталью metal mesh
金属网夹层玻璃



SPECCHIO NATURALE

Natural mirror

Натуральное зеркало
无色镜面



SPECCHIO BRONZO

Bronze mirror

Бронзовое зеркало
青铜色镜面



SPECCHIO FUMÈ

Smoky mirror

Дымчатое зеркало
烟熏色镜面

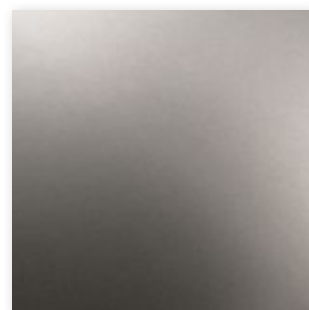

SPECCHIO ACIDATO FUMÈ

Frosted smoky mirror

Зеркало травленое дымчатое
烟熏色酸蚀镜面



SPECCHIO ACIDATO BRONZO

Frosted bronze mirror

Зеркало травленое бронзовое
青铜色酸蚀镜面

CONCEPT/
ART DIRECTION /
GRAPHIC PROJECT
Studio Longhi

FOTOGRAFIA
StudioEleven
Alberto Tagliabue

FOTORENDERING
Methodus

FOTOLITO
CD Cromo

PRINT
Grafiche Boffi - Giussano (MB)

Produced by
LONGHI S.P.A.
ALL RIGHTS RESERVED

The rights of the photographs are sole propriety of LONGHI S.P.A.
Total or partial reproduction in any form is prohibited.

LONGHI S.P.A. reserves the right to make the necessary changes
and improvements to the products described herein, at any time
and without notice.

LONGHI Logo, catalogue and advertising images are sole propriety
of LONGHI S.P.A, henceforth any use of the logo or adaptation
of images is strictly forbidden without LONGHI S.P.A. prior
approval; nonetheless, in any case the images must be used in
such a way that there is no reasonable doubt that those belong to
LONGHI S.P.A and refer to LONGHI S.P.A products. No part of this
publication can be reproduced or transmitted in any form or by
any means, both electronic or mechanical, including photocopying
and recording, or via any information storage and retrieval system,
without written permission of the publisher.

LONGHI