



**BLOOMING**  
COLLECTION\_2024

**LONGHI**



# BLOOMING

COLLECTION \_ 2024

DESIGNED BY  
GIUSEPPE VIGANÒ

ARNOLD | Sofa  
SUZANNE | Armchair  
SUZANNE | Office armchair  
LEDA | Small table  
GREGG | Small table  
GREGG | Pouf  
MOUTH | Table  
CAMELIA | Cabinet  
IDA | Desk  
ANGIE update | Small table  
ANDY update | Small table  
DAMIEN | Console

DESIGNED BY  
MARGHERITA FANTI

HUG | Sofa  
NIP Update | Sofa  
SLIDE | Small table  
NIP | Pouf  
HARPER | Cachepot  
HOLD | Cabinet  
HOLD | Bar Cabinet  
WING | Table  
BLOSSOM | Chair  
ECLIPSE | Carpet  
MIDNIGHT | Carpet

DESIGNED BY  
GIUSEPPE IASPARRA

ADELE | Bed  
ARIANNA | Bench  
SELENA | Chest of drawers  
ZELDA | Make-up desk  
NORA | Armchair  
AURORA | Mirror  
SEAMLESS | Carpet



BLOOMING COLLECTION BY GIUSEPPE VIGANÒ

A SOPHISTICATED BLEND  
OF CLEAN GEOMETRIC SHAPES,  
EMBELLISHED WITH  
CURVED METAL DETAILS ON THE  
LEGS, CREATE A FASCINATING  
INTERPLAY OF LIGHTS  
AND SHADOWS

# ARNOLD

## SOFA

designed by Giuseppe Viganò | W 502

Un divano dalle proporzioni abbondanti, si presenta con un ampio e accogliente pozzetto che abbraccia delicatamente il cuscino, invitando al puro relax. L'eleganza si manifesta attraverso un elemento decorativo in metallo curvato, delicatamente posizionato tra i volumi del bracciolo e della seduta. Il particolare metallico conferisce luminosità all'intero prodotto, che cattura lo sguardo e illumina lo spazio circostante come un gioiello.

*A spacious sofa, featuring a wide and welcoming seat that gently cradles the cushion, inviting you to sink in and relax. Its elegance is manifested in a curved metal element, delicately positioned around the volumes of the armrest and the seat. The metallic detail adds a touch of brightness to the entire product, drawing the eye and illuminating the space around it like a precious gem.*

*Глубокий удобный диван щедрых пропорций нежно окружает подушку, приглашая к полному расслаблению. Элегантность выражается декоративным элементом из закругленного металла, установленным между объемами подлокотника и сиденья. Металлическая деталь придает сияние всему изделию, которое привлекает взгляд и освещает окружающее пространство как ювелирное украшение.*

沙发比例丰满，其座位宽大而舒适，轻轻围绕着靠垫，邀人尽情放松身心。采用弧线金属饰件，巧妙置于扶手和坐垫的廓形之间，彰显优雅气息。金属细节使产品整体更加亮丽，宛如珠宝般引人注目，让所处的空间熠熠生辉。





SOFA | ARNOLD  
FABRIC | CAT.I SOULMATE 01  
LEATHER PIPING | P.12 NABUCK SILK 9001  
METAL INSERT | BRIGHT BURNISHED  
SMALL TABLE | TRAVERTINO  
SMALL CUSHIONS | P.6 TAKAO 02 FABRIC + CAT.F VELVET 90













SOFA | ARNOLD  
FABRIC | CAT.F COOZY 08  
LEATHER PIPING | P.12 NABUCK SILK 9001  
METAL INSERT | BRIGHT BURNISHED  
SMALL TABLE | P.12 NABUCK SILK 9001 +  
TRAVERTINO MARBLE  
SMALL CUSHIONS | P.12 GRIMALDI 01  
SMALL CUSHIONS | CAT.D VINTAGE 08 FABRIC



SOFA | ARNOLD  
FABRIC | CAT.F COOZY 08  
LEATHER PIPING | P.12 NABUCK SILK 9001  
METAL INSERT | BRIGHT BURNISHED  
SMALL TABLE | TRAVERTINO MARBLE  
SMALL CUSHIONS | P.12 GRIMALDI 01  
SMALL CUSHIONS | CAT.D VINTAGE 08 FABRIC









OUR MISSION IS  
EXCLUSIVENESS AND THE  
ABILITY TO MAKE  
EACH PIECE UNIQUE.





SOFA | ARNOLD  
FABRIC | CAT.F COOZY 08  
LEATHER PIPING | P.12 NABUCK SILK 9001  
METAL INSERT | BRIGHT BURNISHED  
SMALL CUSHIONS | P.12 GRIMALDI 01 FABRIC





SOFA | ARNOLD  
LEATHER | P.12 NABUCK SILK 9013  
PIPING | P.12 NABUCK SILK 9013  
METAL INSERT | BRIGHT BLACK CHROME









SOFA | ARNOLD  
FABRIC | CAT.H HEPWORTH 01  
LEATHER PIPING | P.12 NABUCK SILK 9001  
METAL INSERT | BRIGHT SHADED BROWN  
SMALL CUSHIONS | P.6 ATIRA 03

# GREGG

## SMALL TABLE

designed by  
Giuseppe Viganò | Y 928

La linea curva definisce questo il tavolino Gregg, elemento dal forte segno grafico che caratterizza gli arredi di questa collezione. Costituito da una struttura ovale con ponte, il tavolino Gregg accoglie un piano in marmo a goccia decentrato ed è arricchito lateralmente da un inserto in metallo. A completamento del progetto, Giuseppe Viganò crea Leda, un tavolino dalla base cilindrica bimaterica e il top circolare, che affiancato al tavolino Gregg crea un'esclusiva composizione su più altezze.

*Curved lines define the Gregg table, a piece with a strong aesthetic line that it shares with the rest of the pieces in this collection. The Gregg table has a drop-shaped marble top positioned slightly off centre of the oval shaped bridge structure, and it is decorated with a metal insert on the side. To complete the project, Giuseppe Viganò created Leda, a small table with the base in two materials and a circular top. Leda can be placed alongside Gregg to create an exclusive composition with dual height.*

# LEDA

## SMALL TABLE

designed by  
Giuseppe Viganò | Y 927

Столик Gregg определяет изогнутая линия, ярко выраженный графический элемент, присущий всей обстановке из этой коллекции. Столик Gregg, выполненный с овальным мостообразным каркасом, имеет смещенную от центра каплевидную мраморную столешницу и расположенную сбоку металлическую вставку. Дополняя проект, Джузеппе Вигано' создает Leda, столик с цилиндрическим основанием из двух материалов и круглой столешницей, который вместе со столиком Gregg создает эксклюзивную многоуровневую композицию.

弯曲的线条定义了这款 Gregg 茶几，这是一个具有强烈图形符号的元件，定义了该系列的家具。Gregg 小桌子由带桥架的椭圆形结构组成，配有偏心水滴形大理石台面，并在侧面饰有金属嵌饰。为了完成这个项目，Giuseppe Viganò 打造了 Leda 茶几，圆柱形双材料底座和圆形台面，与 Gregg 茶几相结合，在多个高度上创造出独特的组合。







SMALL TABLE | LEDA  
STRUCTURE | MATT EBONY + BRIGHT BURNISHED  
TOP | ROSSO LEVANTO MARBLE





SMALL TABLE | LEDA  
STRUCTURE | P.3 SUEDE 420050 + BRIGHT BURNISHED  
TOP | ROSSO LEVANTO MARBLE



SMALL TABLE | LEDA  
STRUCTURE | P.3 SUEDE 700071 + BRIGHT BURNISHED  
TOP | TRAVERTINO





SMALL TABLE | GREGG  
STRUCTURE | MATT SYCAMORE FRISÉ  
METAL INSERT | BRIGHT BURNISHED  
TOP | TRAVERTINO MARBLE

SMALL TABLE | LEDA  
STRUCTURE | MATT SYCAMORE FRISÉ + BRIGHT BURNISHED  
TOP | CALACATTA MARBLE



SMALL TABLE | GREGG  
STRUCTURE | GLOSSY LACQUERED "QUARTZ"  
METAL INSERT | BRIGHT BURNISHED  
TOP | CIPOLLINO MARBLE

SMALL TABLE | GREGG  
STRUCTURE | MATT EUCALYPTUS  
METAL INSERT | BRIGHT SHADED BROWN  
TOP | SILVER STREAM MARBLE





EXCELLENCE IS IN THE  
DETAILS, FROM RESEARCH  
AND DEVELOPMENT UP  
TO A COMPLETE CUSTOM  
MADE FURNISHING.

# GREGG

## POUF

designed by Giuseppe Viganò | X 445

Un elemento di arredo sinuoso, il suo design abbraccia l'eleganza e la fluidità delle forme. La sua forma lo rende perfettamente accostabile ai tavolini Gregg e Leda e conferisce armonia agli ambienti in cui è collocato.

*The design of this curved piece of furniture embraces the elegance and fluidity of its forms. Its shape makes it perfect for use with the Gregg and Leda small tables, and it conveys a sense of harmony to the rooms where it is placed.*

Это элемент обстановки извилистых очертаний, дизайн которого заключает в себе элегантность и плавность форм. Этот пуф идеально сочетается со столиками Gregg и Leda и приносит гармонию в окружающее пространство.

这是一件蜿蜒灵动的家具元件，设计的形状优雅、流畅。它的形状与 Gregg 和 Leda 茶几完美结合，并与所在的房间融为一体。





POUF | GREGG  
LEATHER | P.12 NABUCK SILK 9013





SMALL TABLE | GREGG  
STRUCTURE | MATT EUCALYPTUS  
METAL INSERT | BRIGHT SHADED BROWN  
TOP | TRAVERTINO

SMALL TABLE | LEDA  
STRUCTURE | P.3 SUEDE 580237 + BRIGHT BURNISHED  
TOP | ROSSO LEVANTO MARBLE

POUF | GREGG  
FABRIC | P.6 TAKAO 02

# SUZANNE

## ARMCHAIR

designed by Giuseppe Viganò | X 697

La poltrona, con la sua struttura accogliente e aulica, incarna l'eleganza senza tempo delle linee classiche. La sua presenza nella stanza è un invito alla comodità e al relax, mentre la sua silhouette rassicurante aggiunge un tocco di raffinatezza all'ambiente circostante. La scelta della base, disponibile sia in metallo che in legno, offre una versatilità che si adatta a diverse preferenze estetiche.

*The inviting and formal structure of this armchair embodies the timeless elegance of classic style. Its presence in a room is an invitation to comfort and relaxation, and its reassuring silhouette adds a touch of refinement to the surrounding environment. The base comes in metal or in wood, and this choice ensures a kind of versatility that adapts to different aesthetic tastes.*

*Кресло, удобный изысканный каркас которого выражает непреходящую элегантность классических форм. Его присутствие в комнате - это приглашение к удобству и расслаблению, а его спокойный силуэт привносит оттенок изысканности в окружающее пространство. Выбор основания, предлагаемого как из металла, так и из дерева, обеспечивает универсальность, благодаря которой этот предмет прекрасно вписывается в различные эстетические контексты.*

这款扶手椅结构温馨而优雅，体现了经典线条的永恒优雅。它在房间中的存在让人感到舒适和放松，而令人放心的轮廓则为周围的环境增添了一丝精致。底座可选金属和木材两种材质，实用百搭，适应了不同审美偏好。







ARMCHAIR | SUZANNE  
EXTERNAL UPHOLSTERY | P.12 NABUCK SILK 9001  
INTERNAL UPHOLSTERY | CAT.H HEPWORTH 01  
METAL BASE | BRIGHT SHADED BROWN

METAL BASE



WOOD BASE



ARMCHAIR | SUZANNE  
LEATHER | P.12 NABUCK SILK 9003  
BASE | LIQUORICE STAINED ASH WOOD

# MOUTH TABLE

designed by Giuseppe Viganò | T 194

il tavolo da pranzo, un sofisticato connubio di forme geometriche pulite, impreziosite dal dettaglio in metallo curvato delle gambe che crea un affascinante gioco di luci e ombre. L'apparente casualità di posizione dei basamenti definisce un oggetto versatile, declinabile da soluzioni formali più classiche fino alle dimensioni più ardite.

*This lovely dining table is an elegant blend of clean geometric shapes accented with a curved metal details on the legs, which creates a lovely interplay of lights and shadows. The apparently casual position of the bases defines this versatile object, which can be a more formal, classic solution or have larger, more popular dimensions.*

*Обеденный стол, изысканное сочетание чистых геометрических форм, украшенных деталью из закругленного металла ножек, создающей чарующую игру света и тени. Кажущаяся случайность положения оснований определяет универсальный предмет, представляемый в широком спектре: от более классических формальных решений до самых смелых размеров.*

餐桌的简洁几何形状之间形成精致的融合，饰以桌腿的弧形金属细节，营造出迷人的光影交织。底座的随机放置显而易见，造就变化多样的单品，从最经典的外形到与众不同的尺寸，变换自如。









TABLE | MOUTH  
STRUCTURE AND LEGS | CALACATTA MARBLE  
UNDERTOP | P.3 SUEDE 120  
METAL INSERTS | BRIGHT BURNISHED

CHAIRS | FRANCES  
STRUCTURE | "LIQUORICE" STAINED ASH WOOD  
SEAT AND BACK CUSHION | CAT.H MELFORD 09  
BASE AND BACK | BRIGHT BURNISHED







TABLE | MOUTH  
STRUCTURE AND LEGS | TRAVERTINO MARBLE  
UNDERTOP | P.3 SUEDE 120  
METAL INSERTS | BRIGHT BURNISHED







PIET BOON









TABLE | MOUTH  
STRUCTURE AND LEGS | CALACATTA MARBLE  
UNDERTOP | P.3 SUEDE 120  
METAL INSERTS | BRIGHT BURNISHED

CHAIRS | FRANCES  
STRUCTURE | "BLACK COAL" STAINED ASH WOOD  
LEATHER UPHOLSTERY | P.9 NABUCK 8024  
BACK CUSHION | P.9 NABUCK 1706  
BASE AND BACK | BRIGHT BURNISHED





TABLE | MOUTH  
TOP | FRAPPUCCINO MARBLE  
LEGS AND UNDERTOP | P.12 NABUCK SILK 9001  
METAL INSERTS | BRIGHT SHADED BROWN





# CAMELIA

## HIGH/LOW CABINET

designed by Giuseppe Viganò | Y 797

Il mobile Camelia è un'elegante fusione di forme e materiali. La sua struttura a ponte, disponibile in legno o rivestita in pelle, sostiene un piano in marmo, conferendo al mobile un'elevata raffinatezza. La base centrale è dotata di luce a LED dimmerabile, che aggiunge un tocco di atmosfera e rigore. Disponibile in due altezze, il mobile Camelia si adatta alle esigenze di ogni ambiente, offrendo versatilità e bellezza ineguagliabile.

*The Camelia cabinet is an elegant combination of forms and materials. Its wood or leather-covered bridge structure supports a marble surface, making the piece look extremely refined. The central base is fitted with a dimmerable LED light source that adds a touch of atmosphere and rigor to any furnishing scheme. Available in two heights, the Camelia cabinet can fit the needs of any room to bring unparalleled versatility and beauty.*

*Camelia - это элегантное слияние форм и материалов. Мостообразный каркас, предлагаемый с отделкой из дерева или кожи, служит опорой для мраморной столешницы, придавая изделию особую изысканность. Центральное основание имеет регулируемую светодиодную подсветку, которая создает особую атмосферу и торжественность. Комод Camelia, предлагаемый в двух вариантах высоты, благодаря своей универсальности и неподражаемой красоте адаптируется к потребностям любого помещения.*

Camelia 家具为形状和材料的优雅融合。桥式结构可选木材或外覆皮革，支撑着大理石台面，使这款家具精致至极。中央底座配有可调光 LED 灯，增添了一抹大气和严谨。Camelia 家具可选两种高度，适应各种房间的需求，实用百搭，美轮美奂。





HIGH CABINET | CAMELIA  
STRUCTURE | MATT EUCALYPTUS  
TOP | TRAVERTINO MARBLE  
METAL FRAME | BRIGHT BURNISHED  
INTERNAL DRAWERS | P.3 SUEDE 311



HIGH CABINET | CAMELIA  
STRUCTURE | P.6 SOFFIO 5007  
TOP | CALACATTA MARBLE  
METAL FRAME | BRIGHT BURNISHED  
INTERNAL DRAWERS | P.3 SUEDE 311







HIGH CABINET | CAMELIA  
STRUCTURE | P.6 SOFFIO 5007  
TOP | CALACATTA MARBLE  
METAL FRAME | BRIGHT BURNISHED  
INTERNAL DRAWERS | P.3 SUEDE 311



HIGH CABINET | CAMELIA  
STRUCTURE | MATT EUCALYPTUS  
TOP | FRAPPUCCINO MARBLE  
METAL FRAME | BRIGHT SHADED BROWN  
INTERNAL DRAWERS | P.3 SUEDE 311





HIGH CABINET | CAMELIA  
STRUCTURE | MATT SYCAMORE FRISE  
TOP | ARABESCATO OROBICO MARBLE  
METAL FRAME | BRIGHT BURNISHED  
INTERNAL DRAWERS | P.3 SUEDE 420050



LOW CABINET | CAMELIA  
STRUCTURE | MATT EUCALYPTUS  
TOP | FRAPPUCCINO MARBLE  
METAL FRAME | BRIGHT SHADED BROWN









LOW CABINET | CAMELIA  
STRUCTURE | P.9 NABUCK 8022  
TOP | TRAVERTINO MARBLE  
METAL FRAME | BRIGHT BURNISHED





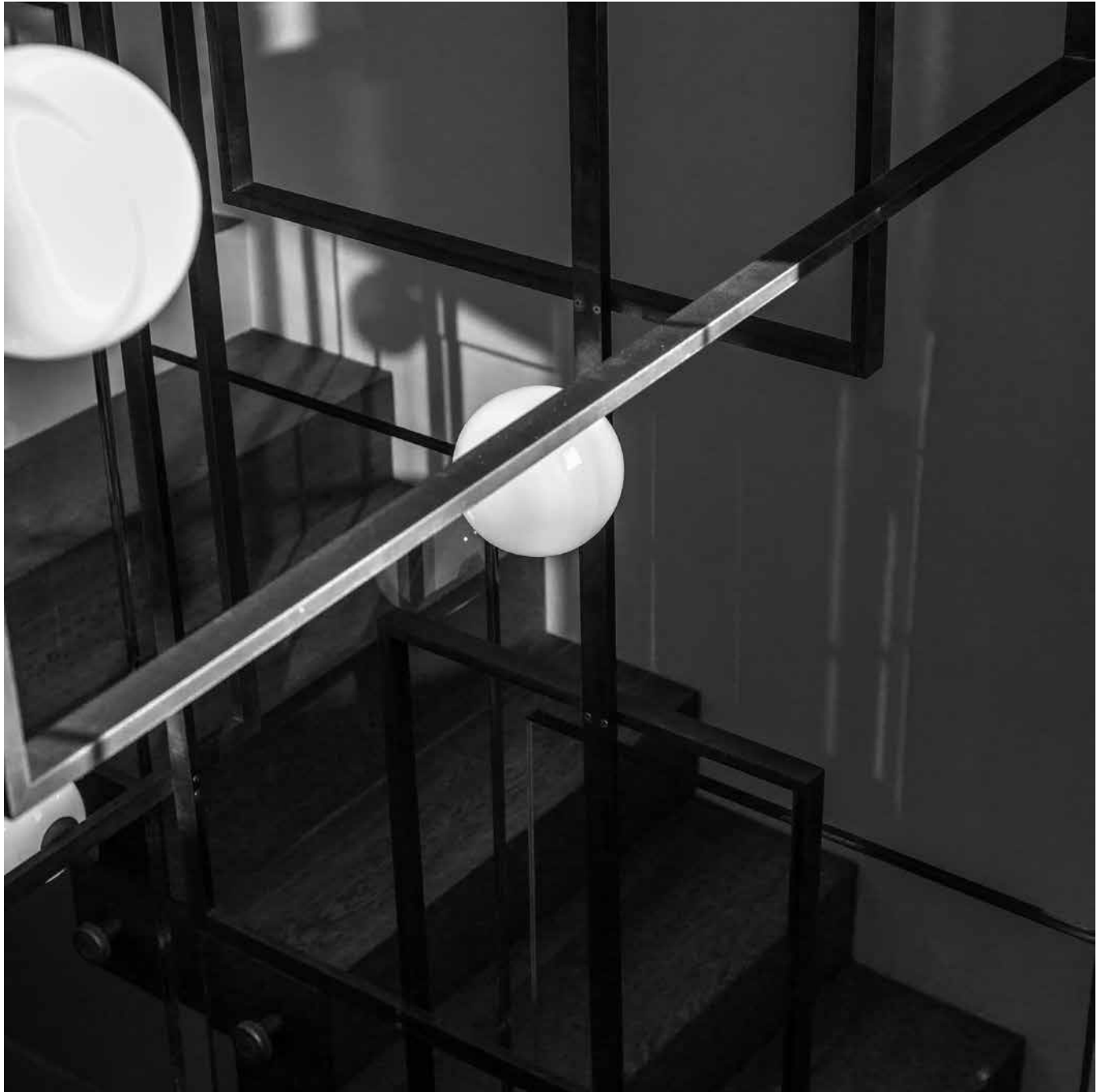

LEATHERS, FABRICS  
AND METALS TOGETHER IN  
ENDLESS COMBINATIONS.

# IDA DESK

designed by Giuseppe Viganò | T 195

La scrivania ellittica si distingue per la sua raffinata combinazione di funzionalità ed estetica. La struttura è a ponte, disponibile sia in legno che rivestita in pelle e accoglie due cassetiere con quattro cassetti ciascuna. Il top ellittico, realizzato anch'esso in legno con un inserto in cuoio coordinato, aggiunge un tocco di classe e personalità alla scrivania. Un sottile profilo metallico sotto il top impreziosisce ulteriormente la scrivania, evidenziando l'attenzione ai dettagli e la qualità artigianale.

*This elliptical desk stands out for its refined combination of aesthetic and functionality. The bridge structure is available in wood and covered in leather. It has two drawer units with four drawers each. The elliptical top is in wood with a leather insert, which adds a touch of class and personality to the desk. A thin metal profile under the top makes the desk look even more exclusive, as it highlights the attention to detail and the quality of the craftsmanship.*

Этот эллиптический письменный стол отличается изысканным сочетанием функциональности и эстетики. Мостообразный каркас, предлагаемый с отделкой из дерева или кожи, размещает две тумбы с 4 ящиками каждая. Эллиптическая столешница, также изготовленная из дерева со вставкой из скоординированной кожи, придает письменному столу утонченность и индивидуальность. Тонкий металлический профиль под столешницей еще больше повышает ценность этого предмета, подчеркивая внимание, которое было уделено деталям, и качество ремесленного производства.

椭圆形书桌外形精致，兼具功能性和美观性。桥式结构，可选木材和外覆皮革，配有两个抽屉柜，每个抽屉柜有四个抽屉。椭圆形台面也由木材制成，并配有皮革嵌饰，协调一致，为书桌增添了一丝优雅和个性。台面上方的薄金属边框进一步修饰了桌子，凸显了对细节和手工艺质量的关注。







DESK | IDA  
STRUCTURE AND TOP | MATT SYCAMORE FRISE  
METAL FRAME | BRIGHT BURNISHED  
DRAWERS | P.3 MIAMI 41010  
LEATHER INSERT | TOUPE 29









DESK | IDA  
TOP AND DRAWERS | MATT EUCALYPTUS  
STRUCTURE | P.3 MIAMI 41014  
METAL FRAME | BRIGHT BURNISHED  
LEATHER INSERT | TOUPE 29

# SUZANNE OFFICE

## HIGH/LOW CHAIR

designed by Giuseppe Viganò | X 697

La poltrona Suzanne si evolve per adattarsi all'ambiente office con due nuove varianti: una con ruote, con schienale alto e rigoroso e una "ospite" con base fissa e schienale più basso. Comfort e stile si uniscono per offrire soluzioni versatili e raffinate in ogni contesto.

*The Suzanne armchair has evolved to adapt to the office environment with two new variants: one with castors and a tall, distinct backrest, and another "guest" chair with a fixed base and a lower backrest. Comfort and style combine to offer refined, versatile solutions for any room and context.*

*Кресло Suzanne эволюционирует для адаптации к офисной среде двумя новыми вариантами: один - с колесами и высокой строгой спинкой, другой - для гостей с низким основанием и более низкой спинкой. Единение удобства и стиля для предложения изысканных универсальных решений в любом контексте.*

Suzanne 扶手椅不断发展以适应办公环境，推出了两种新款式：一种带轮子的扶手椅，靠背高而严谨，另一种“客用”扶手椅，配有固定底座和较低的椅背。舒适与时尚相结合，为各种房间提供百搭而精致的解决方案。









OFFICE ARMCHAIRS | SUZANNE  
LEATHER | P.12 PLUME 354  
BASE | BRIGHT CHROME







ESSENTIAL LINES AND  
ARCHITECTURAL VOLUMES  
IN HARMONY WITH THE  
SURROUNDING SPACE.

# DAMIEN

## CONSOLE

designed by Giuseppe Viganò | Y 929

Grande eleganza e sinuosità nelle forme che caratterizzano la serie Damien. Come il tavolo, anche la console è sostenuta da due gambe affusolate, in esclusivo stampo schiumato ad alta densità strutturale rivestite in pelle che conferiscono una linea slanciata al tavolo. Il piano in marmo, presenta una sagomatura perimetrale caratterizzata da un bordo in metallo.

*Exquisite elegance and curved lines stand out for the Damien series. Like the table, the console has two tapered legs exclusively moulded in high-density structural foam covered in leather which give the table a distinctive look. The marble top has a shaped perimeter and a metal border.*

*Серия Damien отличается воплощенной элегантностью и извилистостью форм. Как и стол, консоль также опирается на две обтянутые кожей конические ножки из эксклюзивного штампованного пеноматериала высокой структурной плотности, придающие столу особую изящность. Мраморная столешница имеет периметральный фасонный профиль с металлической кромкой.*

Damien 系列形状优雅，线条蜿蜒灵动。与桌子一样，玄关桌也由两个锥形桌脚支撑，桌脚由独有的高密度结构发泡模具制成，外覆皮革，使桌子呈现出纤细的线条。大理石台面的周边形状配有金属边缘。







CONSOLE | DAMIEN  
TOP | TRAVERTINO  
LEGS AND UNDERTOP | P.3 SUEDE 700071  
RINGS | BRIGHT BURNISHED



# ANDY

## SMALL TABLE

designed by Giuseppe Viganò | Y 731

Per arricchire la collezione, Giuseppe Viganò fa crescere il tavolino Andy introducendo una nuova variante con dimensioni ampliate, aumentando ulteriormente la possibilità di personalizzazione e funzionalità.

*To enhance the collection, Giuseppe Viganò made a bigger version of the Andy table, which also increases the number of ways that it can be customized and its functionality.*

Дополняя коллекцию, Джузеппе Вигано' увеличивает размеры столика Andy, включая новый вариант увеличенных размеров, еще больше расширяя возможности персонализации и функциональности этой модели.

为丰富产品系列，Giuseppe Viganò 推出尺寸更大的新款式，使 Andy 系列茶几不断扩展，进一步增加了定制的可能性和功能性。



# ANGIE

## SMALL TABLE

designed by Giuseppe Viganò | Y 731A

Angie è l'iconico tavolino già presente all'interno della collezione Loveluxe. La sua reinterpretazione con diametro ampliato, aggiunge possibilità di personalizzare qualsiasi progetto, senza rinunciare alla praticità di un piano d'appoggio estremamente funzionale.

*Angie is the iconic small table that was already in the Loveluxe collection. It has been reinterpreted with a larger diameter to add more options for customizing any project without giving up the practical convenience of an extremely functional place to set objects.*

- культовый столик, уже являющийся частью коллекции Loveluxe. Этот вариант увеличенного диаметра предоставляет возможность персонализировать любой проект, не отказываясь от практичности невероятно функциональной опорной поверхности.

Angie 茶几为 Loveluxe 系列中标志性茶几。扩大的直径重新诠释了产品，增加了定制任何项目的可能性，同时又不牺牲功能强大的台面的实用性。





SMALL TABLE | ANGIE  
TOP | SILVER STREAM MARBLE  
STRUCTURE | P.3 SUEDE 370050 + BRIGHT BLACK ROSE SPACER + BRIGHT BLACK ROSE

SMALL TABLE | ANGIE  
TOP | TRAVERTINO MARBLE  
STRUCTURE | P.3 SUEDE 700071 + BRIGHT SHADED BROWN SPACER + BRIGHT BURNISHED





## BLOOMING COLLECTION BY MARGHERITA FANTI

A SOPHISTICATED BLEND  
THE NEW PIECES DESIGNED FOR  
LONGHI TELL THE STORY OF  
RESEARCH THAT HAS  
SUCCEEDED IN BALANCING  
CLASSIC COMPONENTS AND  
CONTEMPORARY INFLUENCES  
WITH PARTICULAR ATTENTION  
WITH REGARD TO MATERIALS,  
COMFORT, A FEELING OF  
WELLNESS, AND A  
PLEASANT APPEARANCE.

# HUG SOFA

designed by Margherita Fanti | W 501

Il divano Hug vuole raccontare di geometrie classiche e composizioni contemporanee, forme circolari, semi circolari e rettangolari si alternano in maniera dinamica. Un divano a terra quasi monolitico, ricco di dettagli, il divano Hug si distingue per gli ampi braccioli che avvolgono la seduta e le cuciture che delineano le forme dei vari elementi creando un gioco grafico sulla seduta.

*The Hug sofa brings together classic shapes and contemporary compositions, with alternating circular, semi-circular, and rectangular forms that create a dynamic effect. A low, nearly monolithic piece of furniture, the Hug sofa stands out for its ample armrests, which embrace the seat, and its stitching, which outlines the shapes of the various components, adding visual interest.*

*Диван Hug имеет классические очертания и современную композицию, в которой динамично сочетаются круглые, полукруглые и прямоугольные формы. Кажущийся монолитным, насыщенный деталями диван Hug отличается объемными, окутывающими сиденье подлокотниками и строчками, подчеркивающими формы различных элементов, создавая на сиденье графическую игру узоров.*

Hug沙发既有经典几何图形，又有现代的组合。圆形、半圆形和长方形交替出现，动感十足。这款落地式Hug沙发近乎以整体呈现，细节丰富多彩，宽大的扶手环绕着坐垫。此外，缝线勾勒出各个元素的外形，各色图形于坐垫上相互交错，整体设计显得独树一帜。









SOFA | HUG  
LEATHER | P.12 NABUCK SILK 9014  
METAL INSERT | BRIGHT BURNISHED  
SMALL TABLE | DOVER WHITE MARBLE  
SMALL CUSHIONS | P.6 TAKAO 02 FABRIC  
SMALL CUSHIONS | P.12 SPRING 02 FABRIC  
CORNER CUSHION | CAT.D-DESCRIBE 282 FABRIC + P.12 NABUCK SILK 9014









SOFA | HUG  
FABRIC | CAT.D LAS VEGAS 08  
METAL INSERT | BRIGHT BURNISHED  
SMALL TABLE | DOVER WHITE MARBLE  
SMALL CUSHIONS | P.6 TAKAO 02 FABRIC





SOFA | HUG  
FABRIC | CAT.D LAS VEGAS 09  
SEAMS INSERTS | P.9 NABUCK 8014  
METAL INSERT | BRIGHT BURNISHED  
SMALL CUSHION | CAT.I HYDE PARK 256 FABRIC













SOFA | HUG  
LEATHER | P.12 NABUCK SILK 9014  
METAL INSERT | BRIGHT BURNISHED  
SMALL TABLE | DOVER WHITE MARBLE  
SMALL CUSHIONS | CAT.H RUST 161 FABRIC  
SMALL CUSHIONS | CAT.F MARS 061 FABRIC  
CORNER CUSHION | CAT.D DESCRIBE 282 FABRIC + P.12 NABUCK SILK 9014







INIMITABLE PIECES  
100% MADE IN ITALY.

# SLIDE

## SMALL TABLE

designed by Margherita Fanti | Y 926

Il tavolino Slide si presenta come una vera e propria opera scultorea, con un design che cattura l'attenzione grazie al suo piano otticamente tagliato e traslato. Questo particolare design permette di intravedere un dettaglio metallico che aggiunge ulteriore fascino visivo al prodotto.

*The Slide coffee table was designed with a sculptural look that can capture the observer's attention. Its top appears to be cut and offset. This design reveals a metallic detail that makes the table look more interesting and charming.*

Столик Slide - это самая настоящая скульптура, привлекающая внимание своей оптически рассеченной сдвинутой столешницей. Такой совершенно особенный дизайн позволяет заметить металлическую деталь, еще больше повышающую эффектность этого изделия.

Slide 茶几看起来就像一件真正的雕塑作品，台面经过光学切割和平移，设计引人注目。这种特别的设计让您可以瞥见金属细节，从而进一步增加产品的视觉吸引力。





SMALL TABLE | SLIDE  
TOP | SILVER STREAM MARBLE  
METAL | BRIGHT BLACK ROSE  
BASE | "QUARTZ" GLOSSY LACQUERED







SMALL TABLE | SLIDE  
TOP | CIPOLLINO MARBLE + DOVER WHITE MARBLE  
METAL | BRIGHT BURNISHED  
BASE | MATT BRONZE LACQUERED

# NIP ISLAND

## SOFA

designed by Margherita Fanti | W 594

Nip, divano dalle forme sinuose, composto da molteplici elementi garantisce massima libertà progettuale. A questa modularità si aggiungono due nuovi elementi isola con linee morbide e arrotondate. La lamiera in metallo, incastonata nell'elemento schienale, conferisce eleganza e raffinatezza illuminando l'intera struttura.

*Nip, a sofa with curved lines, comprises many elements and guarantees maximum design freedom. Two new island elements with soft, rounded contours were added to this modular product line. The metal sheet set into the backrest element conveys elegance and refinement as it brightens the entire structure.*

*Nip, диван извилистых форм, состоящий из многочисленных элементов, обеспечивает максимальную свободу проектирования. Эту модульную конструкцию дополняют два новых островных элемента мягких округлых очертаний. Металлический лист, украшающий элемент спинки, придает элегантность и изысканность, освещая всю конструкцию.*

Nip 沙发形状蜿蜒灵动，由多种元件组成，保证了最大的设计自由度。除了这种模块化之外，还有两个全新的岛式元件，线条柔和圆润。设置在椅背元件中的金属板优雅、精致，使整个结构光亮透明。







SOFA | NIP  
FABRIC | CAT.H LOFT 05  
METAL INSERT | SATINED BLACK ROSE  
SMALL CUSHIONS | P.6 TAKAO 02 FABRIC

ARMCHAIRS | COCOON  
FABRIC | CAT.I SOULMATE 01 WITH "GROOVE" QUILTING  
METAL INSERT | SATINED BLACK ROSE







SOFA | NIP  
FABRIC | CAT.H LOFT 05  
METAL INSERT | SATINED BLACK ROSE  
CUSHION | P.9 NABUCK 1720 WITH "GROOVE QUILTING" + CAT.H LOFT 05



# NIP POUF

designed by Margherita Fanti | W 594

Il pouf "Nip" è stato disegnato per essere affiancato al tavolino Slide e all'omonimo divano. Il suo volume rigoroso è smorzato dalla forma irregolare e giocosa. Il pouf bilancia componenti dal sapore classico e influenze di carattere contemporaneo.

*The "Nip" pouf was designed to be used next to the Slide table and the Nip sofa. Its rigorous volume is softened by its playful irregular shape. This pouf balances classic components and contemporary influences.*

*Nip, диван извилистых форм, состоящий из многочисленных элементов, обеспечивает максимальную свободу проектирования. Эту модульную конструкцию дополняют два новых островных элемента мягких округлых очертаний. Металлический лист, украшающий элемент спинки, придает элегантность и изысканность, освещая всю конструкцию.*

Nip 沙发凳旨在放置在 Slide 茶几和同名沙发旁边。廓形严谨，但外形不规则而俏皮，整体变得柔和。这款沙发凳平衡了经典风味和现代风格的元素。





POUF | NIP  
FABRIC | P.6 TAKAO 02 FABRIC

POUF | NIP  
LEATHER | P.9 SUEDE 370050 "CIRCLE" PRINT





PURE AND ESSENTIAL  
AESTHETICS WITH A VARIETY  
OF COMBINATIONS  
OF MATERIALS.

# HARPER

## CACHEPOT

designed by Margherita Fanti | Y 919

I cachepot Harper sono costituiti da una struttura tubolare arricchita dal distintivo inserto in metallo curvato. Come veri e propri gioielli conferiscono raffinata luminosità all'ambiente che arredano. Disponibili in due diverse altezze e customizzabili nei materiali per creare pezzi unici e personalizzati.

*The Harper cachepots have a tubular structure enhanced with a distinctive curved metal insert. Like authentic jewels, they add refined luminosity to any room where they are placed. They come in two different heights and the materials used to make them can be customized to create unique, personalized objects.*

*Кашпо Harper имеют трубчатый каркас с характерной изогнутой металлической вставкой. Как самые настоящие ювелирные украшения, они приносят сияние в окружающее пространство. Кашпо предлагаются в двух различных вариантах высоты и могут персонализироваться в плане материалов для создания уникальных неповторимых изделий.*

Harper 吊盆由管状结构组成，并配有独特的弧形金属嵌饰。就像真正的珠宝一样，使其装饰的房间精致而明亮。可选两种不同的高度并可定制材料，以打造独特的、个性化的作品。



CACHEPOTS | HARPER  
LEATHER | P.9 SUEDE PRINT "CORTECCIA" 380002  
METAL INSERT | BRIGHT BLACK ROSE

CACHEPOTS | HARPER  
"LILAC GREY" GLOSSY LACQUERED  
METAL INSERT | BRIGHT BLACK ROSE

CACHEPOTS | HARPER  
"ROSE METAL" METAL LACQUERED  
METAL INSERT | BRIGHT BURNISHED





CACHEPOTS | HARPER  
LEATHER | P.3 SUEDE 420050  
METAL INSERT | BRIGHT SHADED BROWN



CACHEPOTS | HARPER  
LEATHER | P.9 SUEDE 380002 CORTECCIA  
METAL INSERT | BRIGHT BLACK ROSE



# HOLD

## HIGH/LOW CABINET

designed by Margherita Fanti | Y 795

Questi contenitori si distinguono per la loro raffinatezza ed eleganza. Le forme delicate con angoli arrotondati suggeriscono un design sofisticato, mentre una nicchia laterale illuminata svela i luminosi interni laccati lucidi. I contenitori Hold, disponibili in due altezze, riconfermano l'attenzione per i dettagli e l'alta qualità del prodotto.

*These exquisite cabinets stand out for their refined elegance. The delicate forms with rounded corners suggest a sophisticated design, and a lighted side niche reveals luminous glossy lacquered interiors. Hold cabinets come in two different heights, and they confirm the attention to detail and high product quality.*

Эти тумбы отличает изысканность и элегантность. Нежные формы с закругленными углами передают утонченность дизайна, а боковая ниша с подсветкой позволяет увидеть светлые внутренние пространства с глянцевой лаковой отделкой. Тумбы Hold, предлагаемые в двух вариантах высоты, привлекают внимание деталями и высоким качеством исполнения.

这款储物柜精致而优雅。带有圆角的细腻形状使人想起精致的设计，而发光的侧面壁龛则展现出明亮的高光烤漆内饰。Hold 储物柜可选两种高度，再次证实了对细节的关注和产品的高质量。





LOW CABINET | HOLD  
STRUCTURE | MATT EBONY  
INTERNAL STRUCTURE | GLOSSY LACQUERED "QUARTZ"  
TOP AND BASE INSERT | DOVER WHITE MARBLE  
METAL INSERT | BRIGHT BURNISHED



HIGH CABINET | HOLD  
STRUCTURE | P.3 SUEDE 410048  
INTERNAL STRUCTURE | GLOSSY LACQUERED "LILAC GREY"  
TOP AND BASE INSERT | TRAVERTINO MARBLE  
METAL INSERT | BRIGHT BLACK ROSE







HIGH CABINET | HOLD  
STRUCTURE | MATT EBONY  
INTERNAL STRUCTURE | GLOSSY LACQUERED "QUARTZ"  
TOP AND BASE INSERT | DOVER WHITE MARBLE  
METAL INSERT | BRIGHT BURNISHED

LOW CABINET | HOLD  
STRUCTURE | P.3 SUEDE 410048  
INTERNAL STRUCTURE | GLOSSY LACQUERED "LILAC GREY"  
TOP AND BASE INSERT | TRAVERTINO MARBLE  
METAL INSERT | BRIGHT BLACK ROSE



WITHOUT MARBLE INSERT



WITH MARBLE INSERT







LOW/HIGH CABINET | HOLD  
STRUCTURE | MATT SYCAMORE FRISE  
INTERNAL STRUCTURE | GLOSSY LACQUERED "LILAC GREY"  
TOP AND BASE INSERT | CIPOLLINO MARBLE  
METAL INSERT | BRIGHT BLACK ROSE



LOW VERSION HIGH VERSION





LOW CABINET | HOLD  
STRUCTURE | P.3 SUEDE 410048  
INTERNAL STRUCTURE | GLOSSY LACQUERED "LILAC GREY"  
TOP AND BASE INSERT | CIPOLLINO MARBLE  
METAL INSERT | BRIGHT BLACK ROSE

HIGH CABINET | HOLD  
STRUCTURE | MATT EBONY  
INTERNAL STRUCTURE | GLOSSY LACQUERED "QUARTZ"  
TOP AND BASE INSERT | TRAVERTINO MARBLE  
METAL INSERT | BRIGHT BURNISHED







LOW CABINET | HOLD  
STRUCTURE | "LIQUORICE" STAINED ASH WOOD  
INTERNAL STRUCTURE | GLOSSY LACQUERED "QUARTZ"  
TOP AND BASE INSERT | TRAVERTINO MARBLE  
METAL INSERT | BRIGHT BURNISHED

# HOLD BAR

designed by Margherita Fanti | Y 796

Hold si aggiunge alla gamma di contenitori bar della collezione Loveluxe. Le linee disegnate da Margherita Fanti sono delicate, con angoli stondati. La nicchia illuminata è carattere distintivo del prodotto e lascia intravedere il portabottiglie e i ripiani di servizio. Il top in marmo e la maniglia in metallo conferiscono eleganza al prodotto.

*A new Hold cabinet has been added to the range of bar cabinets in the Loveluxe collection. Its delicate lines and rounded corners were designed by Margherita Fanti. The lighted niche is a distinctive feature of the product, and through it, the bottle holder and shelves are visible. The marble top and metal handle make this product elegant.*

*Hold пополняет гамму барных шкафов коллекции Loveluxe. Созданные Маргеритой Фанти формы деликатны и имеют скругленные углы. Изюминка предмета - ниша с подсветкой, в которой угадываются подставка для бутылок и вспомогательные полки.*

*Мраморная столешница и металлическая ручка придают изделию особую элегантность.*

Hold 添加到 Loveluxe 系列酒吧储物柜范围。Margherita Fanti 设计的线条细腻，边角圆润。带照明的壁龛为产品的一个显著特征，可以让人们看到瓶架和酒具层架。大理石台面和金属把手赋予产品优雅的气质。





BAR CABINET | HOLD  
STRUCTURE | P.3 SUEDE 420050  
INTERNAL STRUCTURE | "QUARTZ" GLOSSY LACQUERED  
TOP AND BASE INSERT | DOVER WHITE MARBLE  
HANDLE INSERT | BRIGHT SHADED BROWN



BAR CABINET | HOLD  
STRUCTURE | MATT EBONY  
INTERNAL STRUCTURE | MATT BRONZE LACQUERED  
TOP AND BASE INSERT | ARABESCATO OROBICO MARBLE  
HANDLE INSERT | MATT SATINED BRONZE



BAR CABINET | HOLD  
STRUCTURE | MATT EBONY  
INTERNAL STRUCTURE | "QUARTZ" GLOSSY LACQUERED  
TOP AND BASE INSERT | ARABESCATO OROBICO MARBLE  
HANDLE INSERT | MATT SATINED BRONZE



THE PLASTIC SHAPES  
SEEK EACH OTHER  
AND MERGE INTO  
A SINGLES SYMPHONY.

# WING TABLE

designed by Margherita Fanti | T 193

Le due imponenti ali che sostengono il piano del tavolo racchiudono un'interessante dualità: all'interno, una sottile e resistente lama metallica, mentre esternamente sono rivestite in pelle a campionario oppure laccate lucide. Questo contrasto di materiali aggiunge profondità al design, creando una struttura robusta e contemporanea. Il piano del tavolo è proposto in forma ovale oppure rotonda.

*The two impressive wings holding up the tabletop introduce an interesting duality: they have a thin, durable metal blade on the inside, and on the outside, they either have a glossy lacquer finish or leather upholstery from the catalogue. This contrast of materials adds depth to the design, and creates a strong, contemporary structure. The tabletop can be either oval or round.*

*Два величественных крыла, служащие опорой столешнице стола, характеризуются интересной двойственностью: внутри - тонкая прочная металлическая пластина, снаружи - отделка кожей по образцам или глянцевое лаковое покрытие. Этот контраст материалов привносит глубину в дизайн, давая в результате прочный современный каркас. Столешница стола предлагается овальной или круглой формы.*

支撑桌面的两个大曲翼具有有趣的二元性：内部是薄而坚固的金属刀片，而外覆依样本挑选的皮革或高光烤漆。这种材料的对比增加了设计的深度，打造出坚固而现代的结构。桌面有椭圆形或圆形外形可供选择









TABLE | WING  
TOP | DOVER WHITE MARBLE  
UNDERTOP | P.12 NABUCK SILK 9013  
LEGS | P.12 NABUCK SILK 9013 + SATINED BLACK ROSE





TABLE | WING  
TOP | TRAVERTINO MARBLE  
UNDERTOP | P.9 NABUCK 1720  
LEGS | P.9 NABUCK 1720 WITH "GROOVE" QUILTING +  
BRIGHT BURNISHED









TABLE | WING  
TOP | DOVER WHITE MARBLE  
UNDERTOP | P.12 NABUCK SILK 9013  
LEGS | P.12 NABUCK SILK 9013 + SATINED BLACK ROSE



TABLE | WING  
TOP | DOVER WHITE MARBLE  
UNDERTOP | P.9 NABUCK 1720  
LEGS | P.9 NABUCK 1720 WITH "GROOVE" QUILTING + BRIGHT BURNISHED





LEG COVERED IN  
LEATHER WITH "GROOVE" QUILTING



LEG COVERED IN  
SMOOTH LEATHER

GLOSSY LACQUERED LEG



# BLOSSOM

## CHAIR

designed by Margherita Fanti | U 181

La sedia Blossom segue il percorso tracciato dalla poltroncina Cocoon, raffinando gli spessori ma preservando gli stessi dettagli distintivi. Il risultato è un design avvolgente e confortevole che culla il corpo in un abbraccio accogliente.

*The Blossom chair follows the path initiated by the Cocoon armchair by refining the thicknesses while preserving the piece's distinctive details. The result is a captivating, comfortable design that rocks the body in a welcoming embrace.*

Стул Blossom вторит креслу Cocoon, но имеет уменьшенную толщину при сохранении всех отличительных деталей. В результате было создано изделие уютного удобного дизайна, принимающее тело в распростертых объятиях.

Blossom 椅子沿袭了 Cocoon 小扶手椅的思路，使厚度变薄，但保留了相同的独特细节。结果是一种环抱感十足、舒适的设计，将身体拥抱在温馨的怀抱中。



CHAIR | BLOSSOM  
LEATHER | P.12 NABUCK SILK 9014  
EXTERNAL BACK | CAT.F VELVET 90 FABRIC  
LEGS | BRIGHT LIGHT GOLD



CHAIR | BLOSSOM  
FABRIC | CAT.D VINTAGE 07  
EXTERNAL BACK | CAT.D VINTAGE 07 FABRIC WITH "GROOVE" QUILTING  
LEGS | MATT SATINED BRONZE



CHAIR | BLOSSOM  
EXTERNAL BACK | P.12 NABUCK SILK 9013 LEATHER  
FABRIC | CAT.1 SOULMATE 01  
LEGS | BRIGHT BURNISHED







CHAIR | BLOSSOM  
EXTERNAL BACK | P.9 NABUCK 1720 WITH "GROOVE" QUILTING  
LEATHER | P.9 NABUCK 1720  
LEGS | BRIGHT BURNISHED



DIDASCALIA TESTO TESTO  
TESTO DIDASCALIA  
TESTO DIDASCALIA TESTO  
DIDASCALIA TESTO TESTO  
TESTO DIDASCALIA  
TESTO DIDASCALIA TESTO





BLOOMING COLLECTION BY GIUSEPPE IASPARRA

“WHEN I DESIGNED THIS  
COLLECTION, I TRIED TO  
CAPTURE THE ESSENCE OF THIS  
SPECIAL PLACE BY DESIGNING  
PIECES THAT DO MORE THAN  
JUST FURNISH A ROOM.  
I WANTED THEM TO EMBRACE IT  
AND MAKE IT COSY.  
MY NEW BEDROOM COLLECTION  
IS JUST THAT: A WARM HUG”

# ADELE

## BED

designed by Giuseppe Iasparra | W 849

Il letto, cuore pulsante di ogni camera, è stato concepito come un abbraccio morbido, con le sue ali curve avvolgenti che invitano al relax e alla tranquillità. È più di un semplice mobile, è un rifugio sicuro per i nostri sogni, un luogo dove lasciarci andare e rigenerarci. Ogni dettaglio è stato studiato per garantire un'esperienza di vita notturna senza pari, dove ogni elemento contribuisce a creare un ambiente accogliente e raffinato, come le luci di cortesia sotto i comodini e i dettagli del metallo come piccoli accenti alla collezione, pensati per armonizzarsi con questa filosofia di protezione e comfort.

*The bed is the centrepiece of every bedroom, and this bed was conceived as a soft embrace with its curved wings extending an invitation to relax and rest. It's more than a simple piece of furniture. It's a safe haven for our dreams, and a place where we can just let go and be regenerated. Each detail was designed to guarantee an unequalled nocturnal experience, in which each element helps to create a refined and welcoming environment. We have courtesy lights under the night tables and metal details, such as small accents in the collection, which were created to harmonize with this idea of protection and comfort.*

*Кровать, главный элемент каждой спальни, была задумана как мягкие объятия, округлые крылья которых приглашают к расслаблению и спокойствию. Это больше, чем просто предмет для интерьера, это надежное убежище для наших снов, место, где мы можем отдыхать и восстанавливать свои силы. Каждая деталь разрабатывалась для обеспечения неповторимого опыта ночной жизни, в котором каждый элемент способствует созданию изысканной уютной атмосферы, как, например, подсветка под ночными столиками и детали из металла как маленькие акценты, гармонично сочетающиеся с этой идеей защиты и комфорта.*

作为每个房间的重中之重，床采用柔软宜人的怀抱设计，配有包络感曲翼，邀人放松身心、享受宁静。它不仅仅是家具，还是我们进入梦乡的庇护所，是一处放飞自我、重获新生的宝地。每一处细节都经过精心设计，定能带来非凡的夜间生活体验。在此，每一个元素汇聚一堂，打造出温馨精致的空间。如床头柜下的夜灯，以及作为该系列小物件的金属细节，均与保护和舒适的理念相辅相成。









BED | ADELE  
LEATHER | P.3 MIAMI 41012  
METAL INSERT | BRIGHT BLACK ROSE  
BEDSIDE TABLES | P.3 MIAMI 41012 + CALACATTA MARBLE TOP







BED | ADELE  
FABRIC | CAT.D SOFT VELVET 11  
PIPING | P.3 SUEDE 370050  
METAL INSERT | BRIGHT BLACK ROSE  
BEDSIDE TABLES | P.3 SUEDE 370050 + DOVER WHITE MARBLE TOP







BED | ADELE  
FABRIC | CAT.D SOFT VELVET 11  
METAL INSERT | BRIGHT BLACK ROSE

# ARIANNA BENCH

designed by Giuseppe Iasparra | X 450

Come per la testata del letto, volumi e scanalature intervallano e plasmano la panca Arianna. Ad impreziosire i volumi, un piano in marmo posto al centro della seduta.

*Volumes and ridges alternate to form the Arianna bench, much like the pattern on the headboard. A marble surface at the centre of the seat adds beauty to the volumes.*

Как и изголовье кровати, образ банкетки Arianna определяют объемы и канавки. Объемы подчеркиваются мрамором, размещенным по центру сиденья.

与床头板一样，Arianna 长凳的廓形和凹槽也形成空间。为了美化廓形，在座椅中央放置了大理石台面。





LONGHI

LONGHI





BENCH | ARIANNA  
LEATHER | P.3 SUEDE 370050  
MARBLE INSERT | DOVER WHITE MARBLE







OUR COLLECTIONS ALWAYS  
FEATURE A WEALTH OF CONTENT,  
TAILORED LIKE A BESPOKE SUIT.

# ZELDA

## MAKE-UP

designed by  
Giuseppe Iasparra | Y 861

Il mobile make-up è un elemento di design sofisticato, che diventa estremamente funzionale quando affiancato alla poltroncina bassa Nora. La sua struttura curva, rivestita in pelle sostiene un top in marmo bisellato. Il cassetto con frontale in metallo diventa elemento distintivo di raffinatezza. Completato da uno specchio circolare con cornice rivestita in pelle coordinata alla struttura, questo mobile make-up conferisce eleganza all'ambiente che lo accoglie.

*This make-up dresser is an element of sophisticated design that becomes extremely functional when paired with the low armchair, Nora. Its curved structure is covered in leather and supports the bevelled marble top. The small drawer with its metal front piece is a distinctive element of refined style. Completed with a circular mirror in a leather-upholstered frame that matches the frame, this make-up dresser adds elegance to room where it is placed.*

# NORA

## LOW ARMCHAIR

designed by  
Giuseppe Iasparra | X 698

Туалетный столик - это утонченный дизайнерский элемент, который становится максимально функциональным при использовании вместе с низким креслом Nora. На обтянутый кожей округлый каркас установлена мраморная столешница с факетом. Ящичек с металлическим фасадом становится отличительным изысканным элементом. Этот туалетный столик с круглым зеркалом в рамке, обтянутой кожей скоординированно с каркасом, привносит элегантность в окружающее пространство.

梳妆台是一个精致的设计元素，与 Nora 小扶手椅相结合时变得非常实用。弧形结构外覆皮革，支撑斜面大理石台面。带金属面板的小抽屉成为独特的精致元素。这款梳妆台配有圆形镜子和外覆皮革的框架，与结构相协调，为所在的房间增添了优雅。







MAKE-UP DESK | ZELDA  
STRUCTURE | P.3 SUEDE 410048  
TOP | JULIET QUARTZ MARBLE  
METAL DRAWER | BRIGHT BLACK ROSE

ARMCHAIR | NORA LOW  
EXTERNAL UPHOLSTERY | P.12 NABUCK SILK 9003  
INTERNAL UPHOLSTERY | CAT.1 TWEED 01 FABRIC





MAKE-UP DESK | ZELDA  
STRUCTURE | P.3 SUEDE 410048  
TOP | JULIET QUARTZ MARBLE  
METAL DRAWER | BRIGHT BLACK ROSE

ARMCHAIR | NORA LOW  
EXTERNAL UPHOLSTERY | P.12 NABUCK SILK 9003  
INTERNAL UPHOLSTERY | CAT.I TWEED 01 FABRIC



# NORA ARMCHAIR

designed by Giuseppe Iasparra | X 698

La poltrona Nora è costituita da una scocca esterna rivestita in pelle, dalla forma accogliente, che abbraccia una morbida cuscineria di seduta e schienale. Si integra armoniosamente nell'ambiente notte, ma può essere posizionata in qualsiasi ambiente conferendo stile ed eleganza.

*The Nora armchair has a cosy external shell covered in leather, that holds soft seat and backrest cushions. It integrates harmoniously into the bedroom, but can also be placed in any other room in the house to add style and elegance.*

Кресло Nora образовано обтянутым кожей наружным каркасом удобной формы, окружающим мягкие подушки сиденья и спинки. Оно гармонично вписывается в спальню, но может устанавливаться и в любом другом помещении, привнося в него стиль и элегантность.

Nora 扶手椅的外壳外覆皮革，形状温馨，配有柔软的座垫和靠垫。它和谐地融入卧室，但可以放置在任何房间中，颇具风格和优雅。









ARMCHAIRS | NORA  
EXTERNAL UPHOLSTERY | P.12 NABUCK SILK 9003  
INTERNAL UPHOLSTERY | CAT.I TWEED 01 FABRIC





# SELENA

## CHEST OF DRAWERS

designed by  
Giuseppe Iasparra | Y 860

La struttura curva del comò Selena è rivestita in pelle e racchiude come in un abbraccio una cassettiera imponente composta da 6 ampi cassetti con frontali in essenza. A completamento del progetto, Giuseppe Iasparra disegna Arianna, una specchiera dalla forma irregolare e contemporanea. Disponibile in due misure, è caratterizzata da una base rivestita con lavorazione scanalata che incornicia uno specchio naturale che segue la particolare silhouette.

*The curved structure of the Selena drawer unit is covered in leather. Within its structure, it holds an impressive chest of drawers made up of 6 large drawers with wood fronts. To complete the project, Giuseppe Iasparra created Arianna, a mirror with an irregular contemporary shape. Available in two sizes, this product has a base covered with a grooved pattern that frames a natural mirror that follows a particular silhouette.*

# AURORA

## MIRROR

designed by  
Giuseppe Iasparra | Y 351

Округлый каркас комода Selena обтянут кожей и держит, как в объятиях, большую тумбу с 6 большими ящиками с фасадами из дерева. Дополняя проект, Джузеппе Яспарра создает Arianna, зеркало неправильной современной формы. Предлагается двух размеров и характеризуется отделанным канавками основанием, которое окружает натуральное зеркало особых очертаний.

Selena 斗柜的弧形结构外覆皮革，并怀抱着一个大抽屉柜，包括 6 个带薄木贴面板的大抽屉。为了完成这个项目，Giuseppe Iasparra 设计了 Arianna 镜子，外形不规则，具有现代感。可选两种尺寸，底座经过凹槽加工，给一面特定轮廓的自然镜子镶框。





A curved vanity unit with a dark wood-grain finish and a light-colored marble top. The vanity features three drawers with horizontal lines. On top of the vanity, there are several decorative items: a tall, clear glass vase, a stack of books (one with "JUAN BORTOTA" visible), a dark, round object, and a white, abstract sculpture. Above the vanity is a large, oval mirror with a light-colored, ribbed frame. The vanity is set against a textured, light-colored wall. To the left, a large window provides a view of the ocean. To the right, a dark, vertical slat partition is visible.





CHEST OF DRAWERS | SELENA  
STRUCTURE | P.3 TECSUEDE 5105  
FRONTAL DRAWERS | MATT EBONY  
TOP | QUARTZ JULIET MARBLE  
METAL FRAME | BRIGHT BLACK ROSE

MIRROR | AURORA  
LEATHER | P.3 TECSUEDE 5105 WITH VERTICAL RIBBING



## NEW FINISHES 2024

“NEW FINISHES HAVE BEEN  
ADDED TO THE ALREADY WIDE  
RANGE IN THE CATALOGUE,  
CREATING SURPRISING,  
CAPTIVATING CONTRASTS”



## STONE

TRAVERTINO DI RAPOLANO

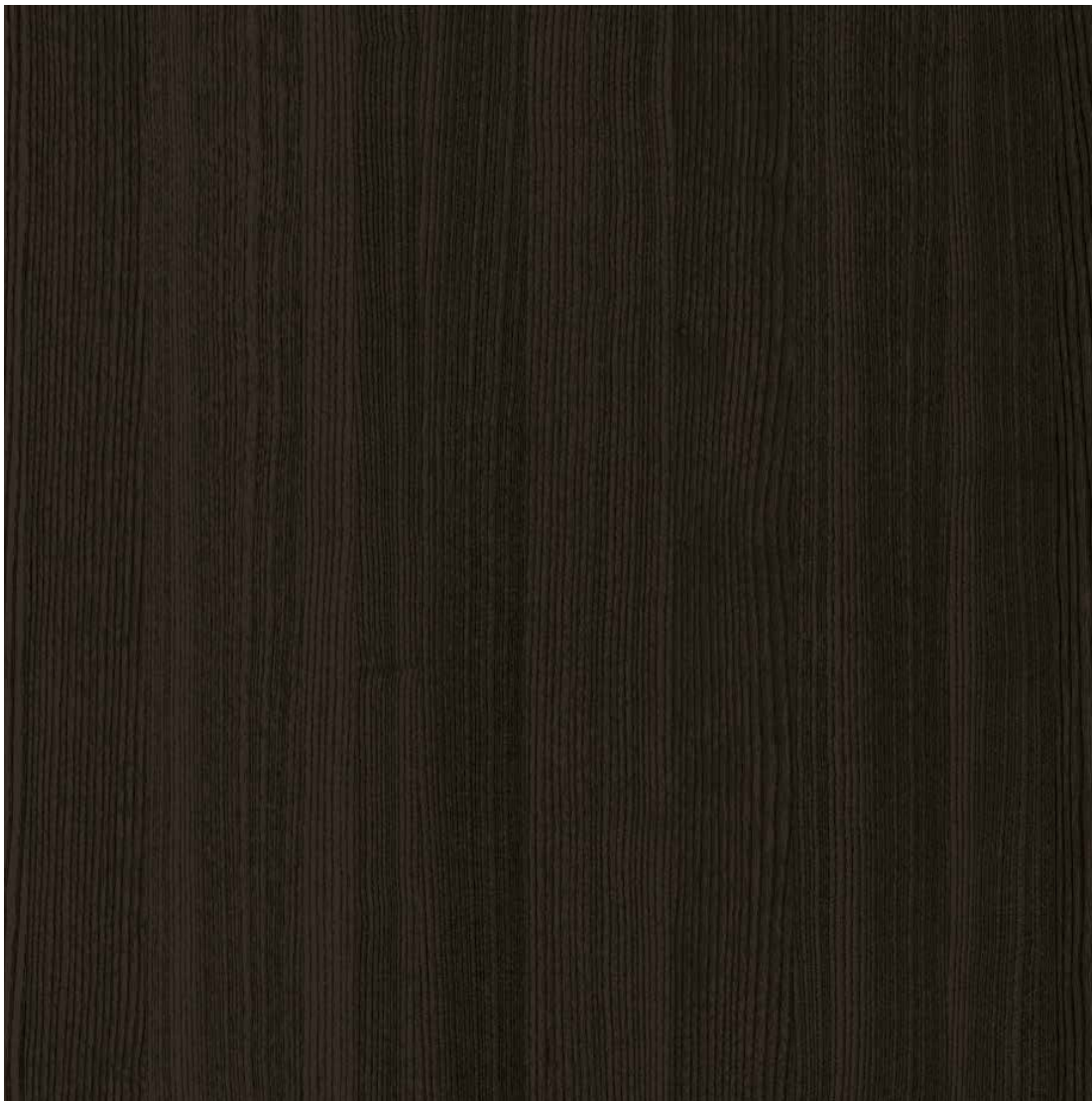

## WOOD

FRASSINO TINTO "LIQUIRIZIA"  
"LIQUORICE" STAINED ASH WOOD

GLOSSY LACQUERED  
LACCATO LUCIDO "QUARTZ"  
*"QUARTZ" GLOSSY LACQUERED*

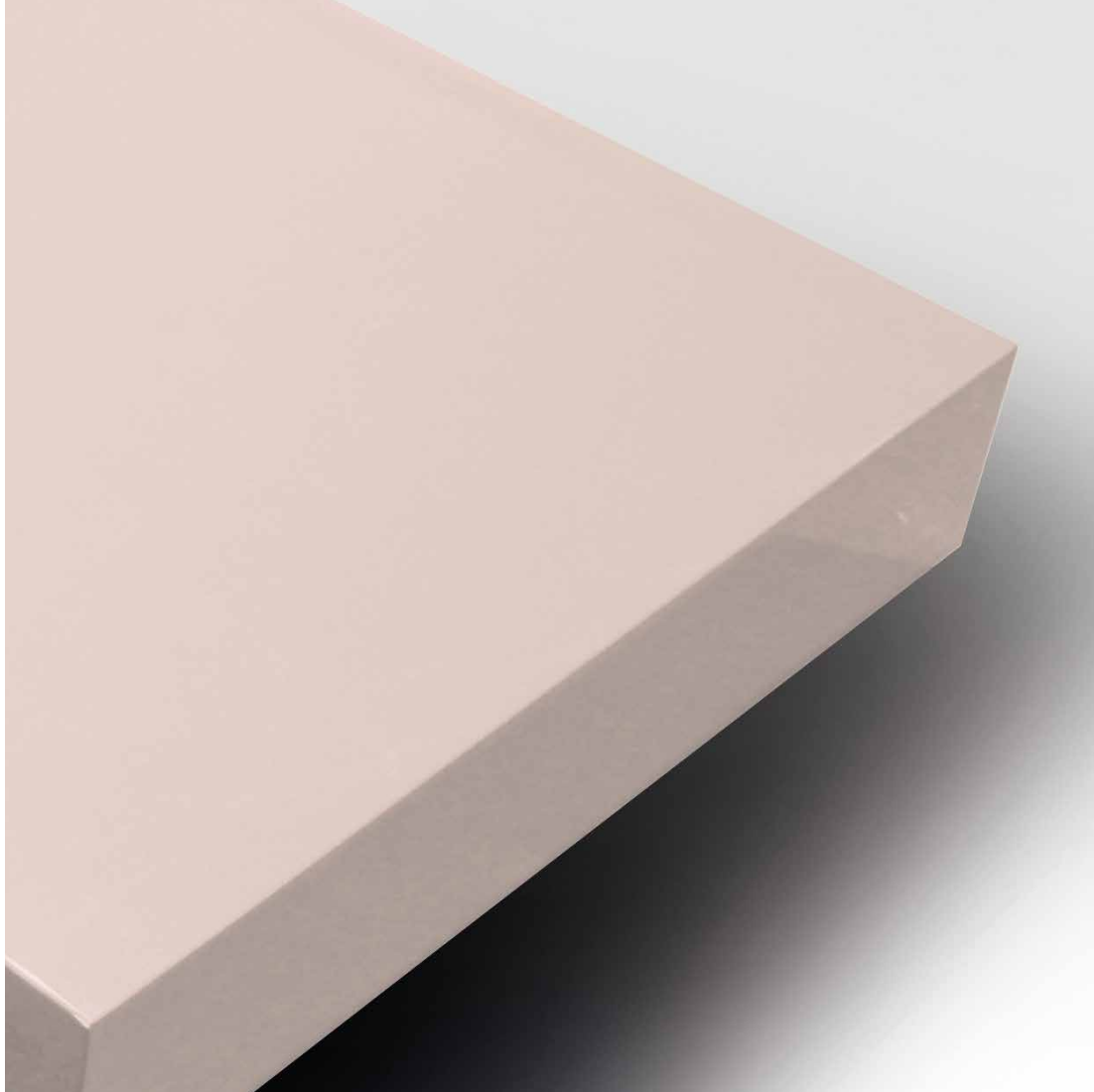

GLOSSY LACQUERED  
LACCATO LUCIDO "LILAC GREY"  
*"LILAC GREY" GLOSSY LACQUERED*

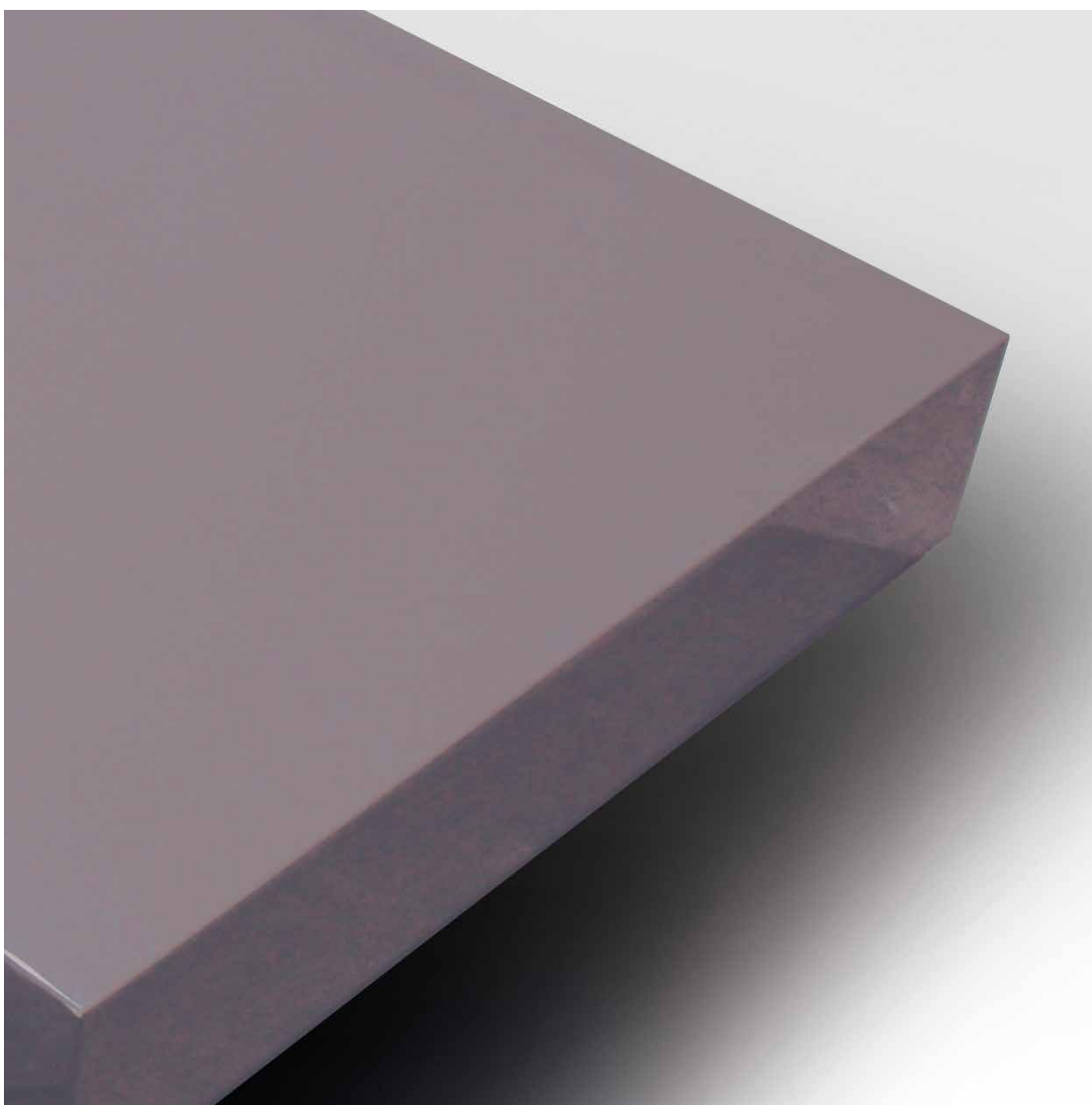



SPECIAL FABRICS  
ONLY FOR CUSHIONS

CAT.H RUST 161



CAT.F MARS 061



P.12 SPRING 02



CAT.I HYDE PARK 256

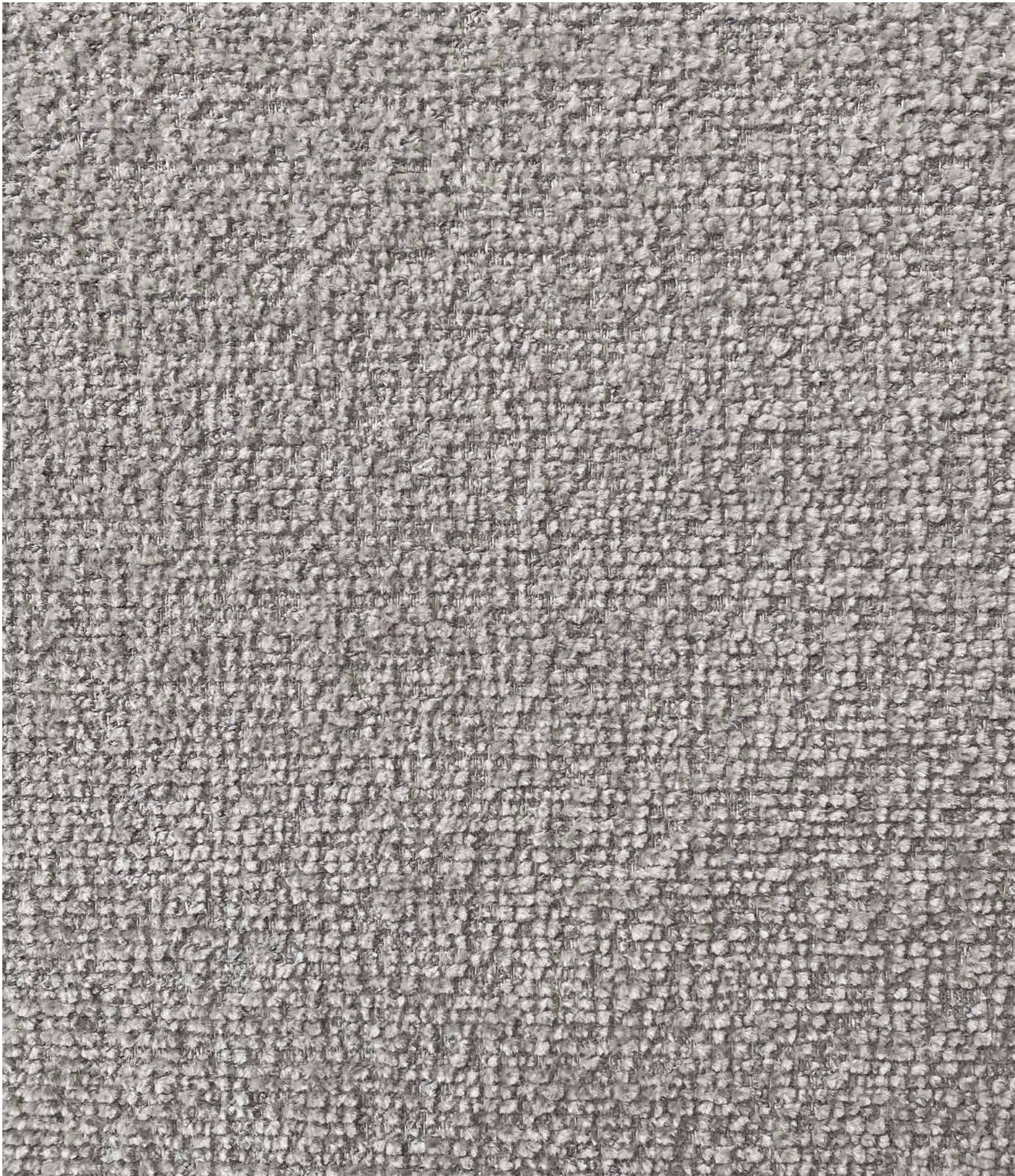

# COOZY Fabric

Cat.F

100% POLIESTERE RICICLATO / RECYCLED *POLYESTER*

MARTINDALE (ABRASION RESISTANCE TEST) 100.000 CYCLES



COOZY G246/01



COOZY G246/02



COOZY G246/04

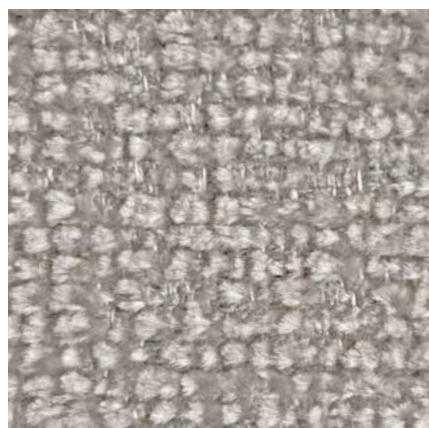

COOZY G246/08



COOZY G246/09

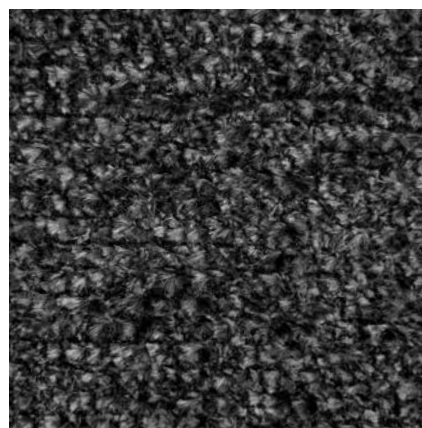

COOZY G246/10



# TWEED Fabric

## Cat. I

38% COTONE / COTTON  
27% POLIESTERE / POLYESTER  
14% LANA / WOOL  
11% LINO / LINEN  
4% MISTO / MIXED

MARTINDALE (ABRASION RESISTANCE TEST) 10.000 CYCLES



TWEED 01

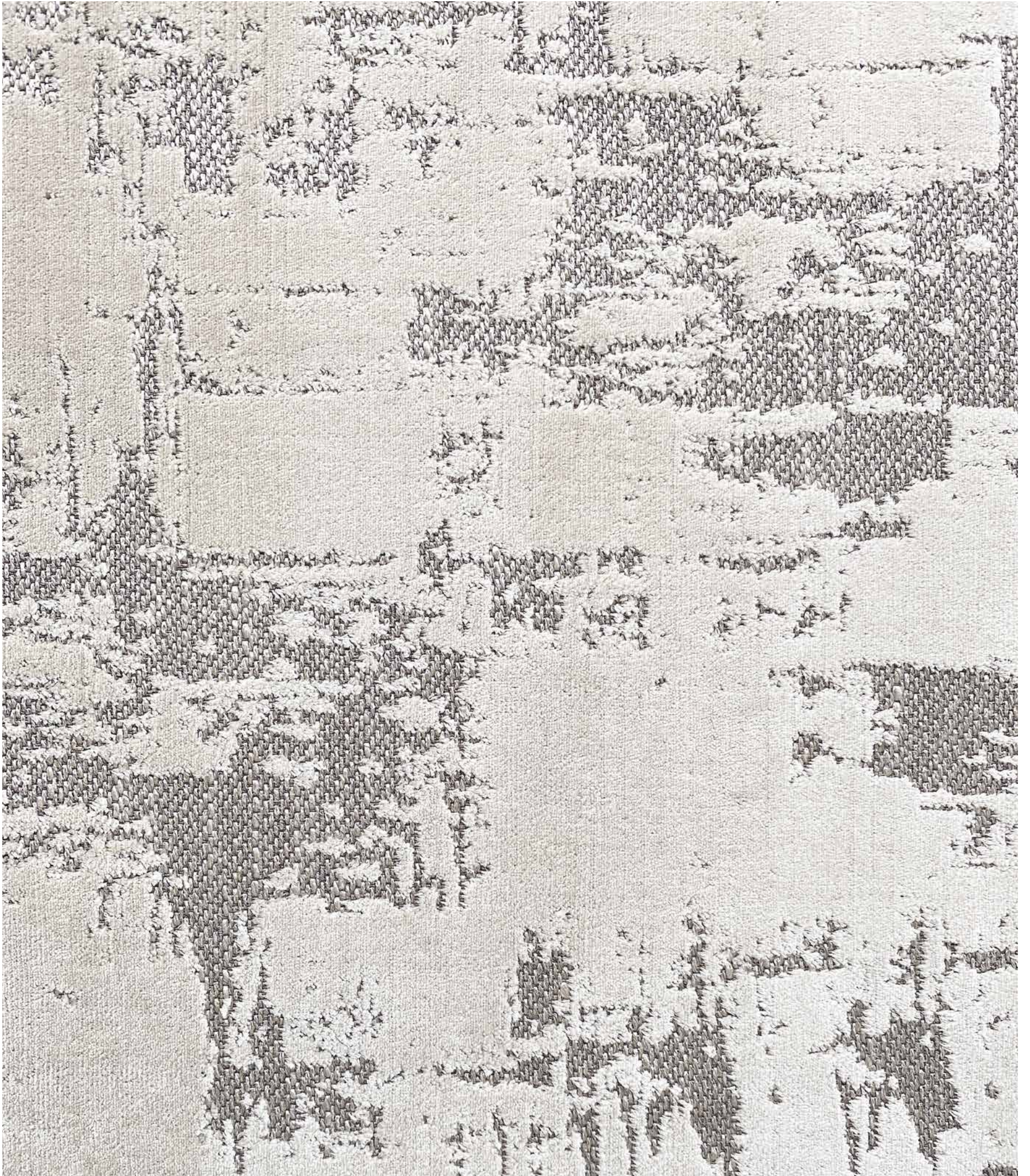

# LOFT Fabric

## Cat.H

12% COTONE / COTTON  
15% POLIESTERE / POLYESTER  
5% LINO / LINEN  
67% VISCOSA / VISCOSE  
1% FIBRA POLIAMMIDICA / NYLON

MARTINDALE (ABRASION RESISTANCE TEST) 33.500 CYCLES



LOFT 05



LOFT 06



LOFT 07

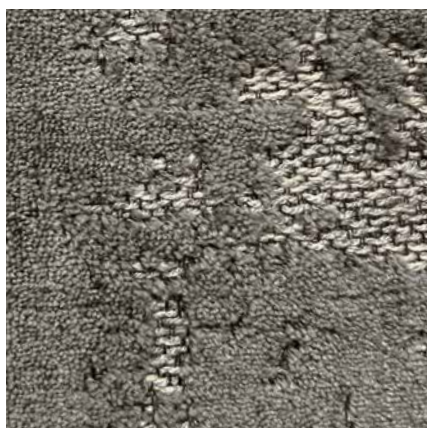

LOFT 08



# MELFORD Fabric

## Cat.H

7% COTONE / COTTON  
93% POLIESTERE / POLYESTER

MARTINDALE (ABRASION RESISTANCE TEST) 80.000 CYCLES

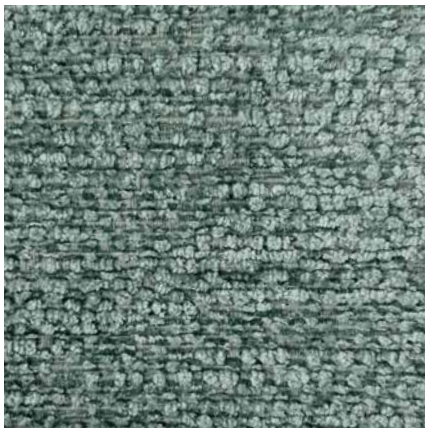

MELFORD 05 - Aqua



MELFORD 07 - Cornflower



MELFORD 10 - Navy

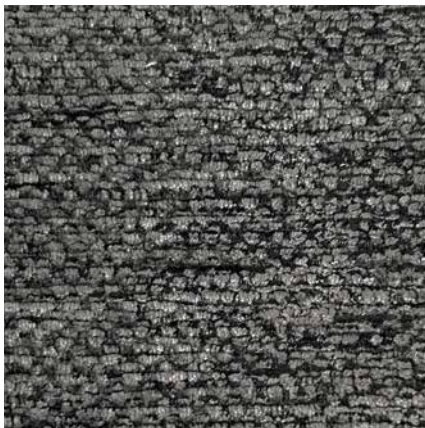

MELFORD 25 - Charcoal

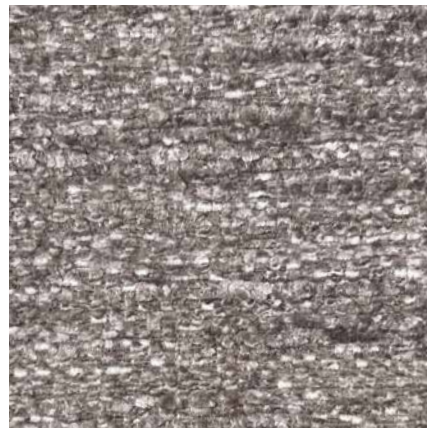

MELFORD 09 - Mink



MELFORD 16 - Elephant



MELFORD 19 - Stone



MELFORD 20 - Ivory



MELFORD 22 - Ecrú



# LAMBERTO Fabric

## Cat.1

13% COTONE / COTTON  
40% POLIESTERE / POLYESTER  
10% LANA / WOOL  
30% LINO / LINEN  
7% VISCOSA / VISCOSE

MARTINDALE (ABRASION RESISTANCE TEST) 10.000 CYCLES



LAMBERTO 01 - Ivory



LAMBERTO 02 - Linen



LAMBERTO 03 - Clay

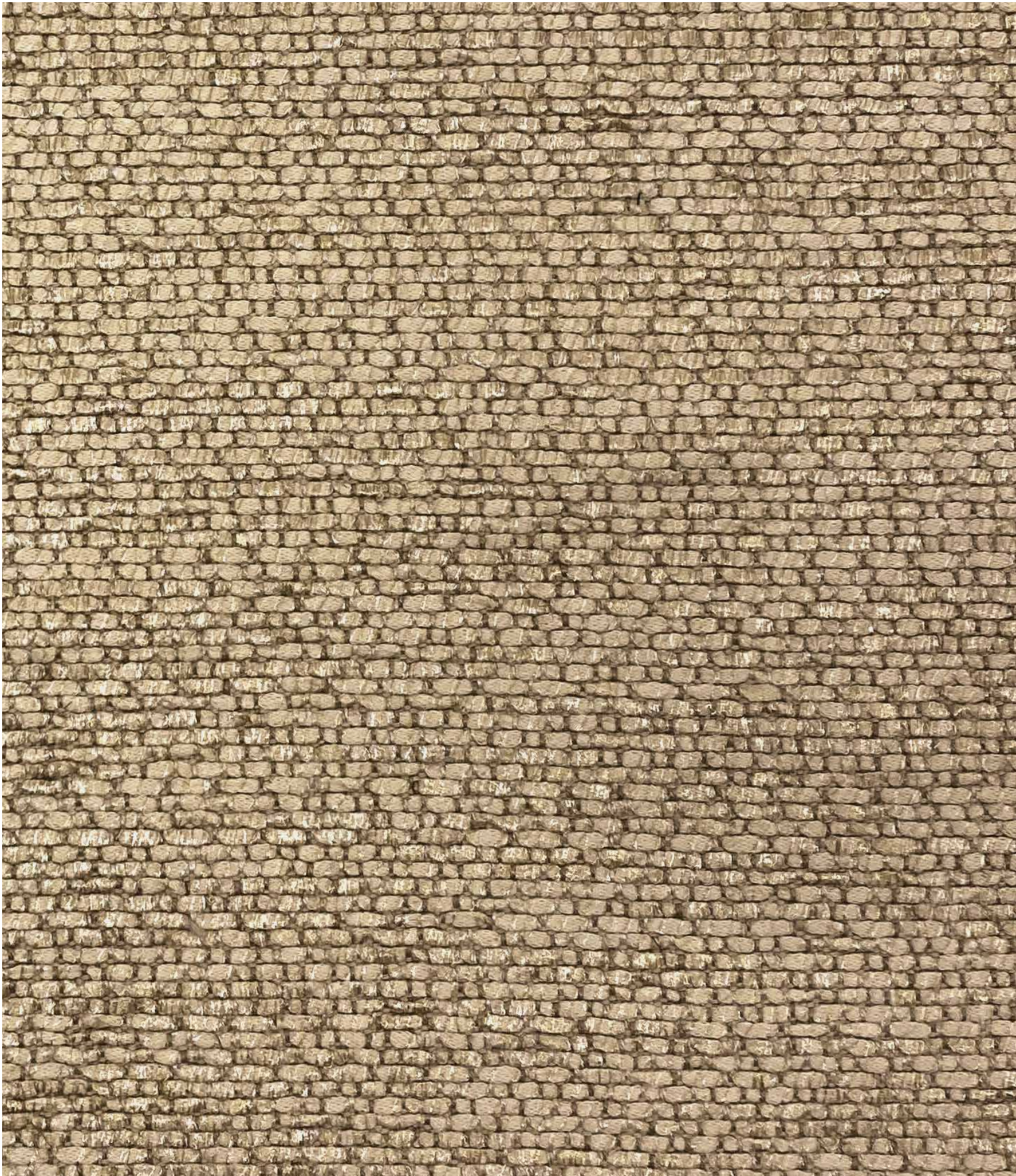

# GOYEN Fabric

Cat. I

44% COTONE / COTTON

24% POLIESTERE / POLYESTER

6% LINO / LINEN

18% VISCOSA / VISCOSE

8% FIBRA ACRILICA / POLYACRILIC

MARTINDALE (ABRASION RESISTANCE TEST) 50.000 CYCLES



GOYEN 04



GOYEN 03



GOYEN 02



# SOULMATE Fabric

## Cat. I

33% COTONE / COTTON  
30% VISCOSA / VISCOSE  
18% LANA / WOOL  
19% LINO / LINEN

MARTINDALE (ABRASION RESISTANCE TEST) 60.000 CYCLES



SOULMATE 01



BRUNITO LUCIDO  
BRIGHT BURNISHED



BRUNITO SATINATO  
SATINED BURNISHED



CROMO NERO LUCIDO  
BRIGHT BLACK CHROME



CROMO NERO SATINATO  
SATINED BLACK CHROME



BLACK ROSE LUCIDO  
BRIGHT BLACK ROSE



BLACK ROSE SATINATO  
SATINED BLACK ROSE



ORO CHIARO LUCIDO  
BRIGHT LIGHT GOLD



ORO CHIARO SATINATO  
SATINED LIGHT GOLD

## METALS



CROMATO LUCIDO  
BRIGHT CHROME



CROMATO SATINATO  
SATINED CHROME

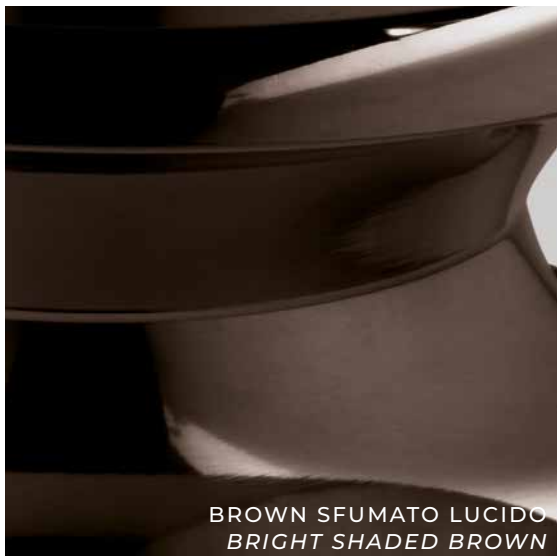

BROWN SFUMATO LUCIDO  
BRIGHT SHADED BROWN

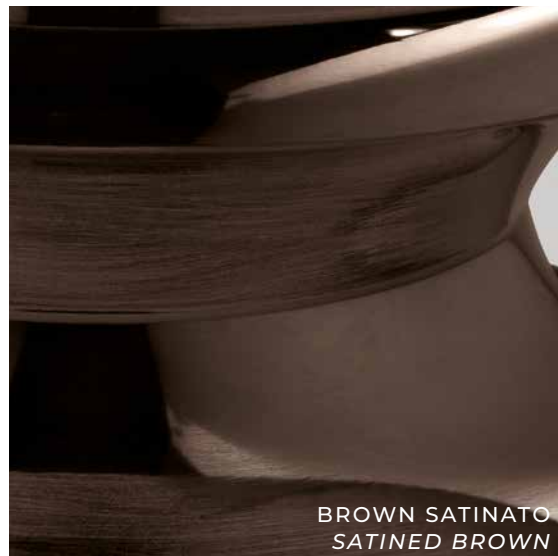

BROWN SATINATO  
SATINED BROWN

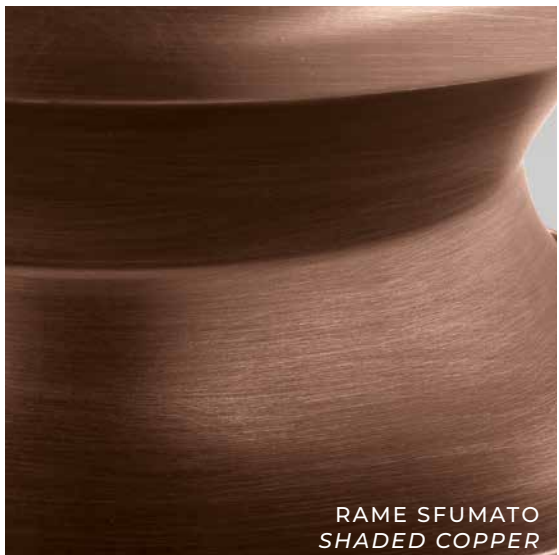

RAME SFUMATO  
SHADED COPPER



BRONZO SATINATO OPACO  
MATT SATINED BRONZE



CHAMPAGNE SATINATO  
SATINED CHAMPAGNE

# BERBERO CARPET

designed by Elle Studio | V 401

400 X 350 CM

100% LANA HIMALAYANA / HIMALAYAN WOOL



# SEAMLESS CARPET

designed by Giuseppe Iasparra | V 401

RECTANGULAR VERSION: 400 X 350 CM  
ROUND VERSION: Ø 300 CM

50% LANA / WOOL - 50% SETA / SILK



# MIDNIGHT CARPET

designed by Margherita Fanti | V 401

400 X 350 CM

20% LANA / WOOL - 80% SETA / SILK



# ECLIPSE CARPET

designed by Margherita Fanti | V 401

400 X 350 CM

20% LANA / WOOL - 80% SETA / SILK





# TECHNICAL NOTES

# ARNOLD

Design by Giuseppe VIGANÒ\_W 502

Collezione composta da divani ed elementi componibili in varie misure. La struttura è in legno, nella seduta delle robuste doghe flessibili in pvc sostengono il sedile in poliuretano espanso in varie densità con MEMORY FOAM. I cuscini di schienale sono in piuma d'oca sterilizzata. I piedini sono in legno rivestito in pelle e/o tessuto in tinta con base metallica verniciata color bronzo. Ai lati della seduta è collocata una elegante piastra semicircolare in metallo proposta nelle finiture a campionario: Champagne satinato, Brunito lucido/satinato, Rame sfumato, Brown lucido/satinato, Black Rose lucido/satinato, Oro chiaro lucido/satinato, Cromato lucido/satinato, Cromo nero lucido/satinato, Bronzo satinato opaco. Il rivestimento della struttura ed il sedile NON sono sfoderabili, mentre i cuscini di schienale, sia in pelle che tessuto, sono sfoderabili.

Collection of sofas and modular elements in various sizes. The structure is in wood with durable flexible PVC slats supporting the seat made of multi-density polyurethane foam with Memory Foam. The backrest cushions are in sterilized goose down. The feet are in wood covered in leather and/or fabric in the same colour, with a metal base painted bronze. On the sides of the seat, there is an elegant semi-circular metal plate offered in the finishes in the catalogue: Satined Champagne, Bright/satined Burnished, Shaded copper, Bright/satined brown, Bright/satined Black rose, Bright/satined light gold, Bright/satined chrome, Bright/satined black chrome, Matt satined bronze. The upholstery CANNOT be removed from the structure and the seat, but the seat and backrest cushions covers in leather or fabric are removable.

Divani / Sofas / Диваны

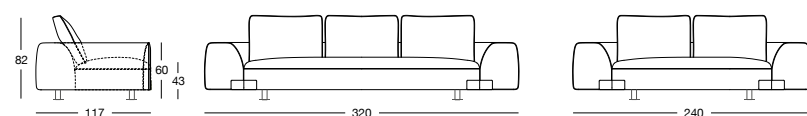

Terminali Sx / End unit L.H. / Боковые секции Л

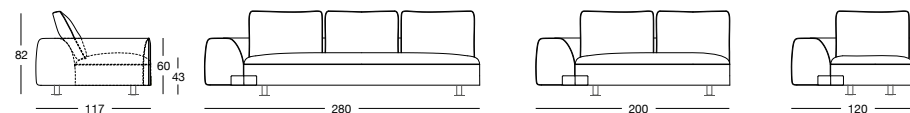

Terminali Dx / End unit R.H. / Боковые секции П

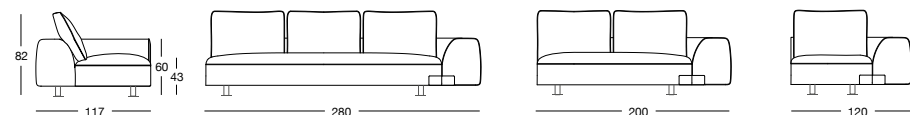

Centrali / Central / Центральные секции

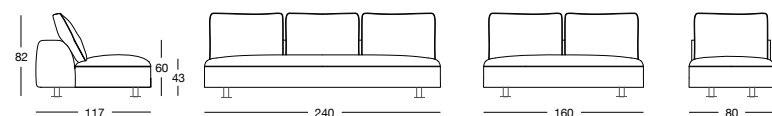

Коллекция состоит из диванов и модульных элементов различных размеров. Каркас выполнен из дерева, прочные гибкие планки из ПВХ поддерживают сиденье из пенополиуретана различной плотности с MEMORY FOAM. Подушки спинки наполнены стерилизованным гусиным пером. Ножки выполнены из дерева и обтянуты кожей и/или текстилем в тон с металлическим основанием, окрашенным в бронзовый цвет. По бокам сиденья предусмотрена элегантная полукруглая планка из металла, предлагаемая со следующей отделкой по образцам: сатирированная шампань, глянцевый/сатирированный вороненый, медный деграде, глянцевый/сатирированный коричневый, глянцевый/сатирированный Black Rose, глянцевое/сатирированное светлое золото, глянцевый/сатирированный хром, глянцевый/сатирированный черный хром, матовая сатирированная бронза. Обивка каркаса и сиденья НЕСЪЕМНАЯ, а обивка подушек спинки, как из кожи, так и из текстиля, съемная.

系列包括不同尺寸的沙发和模块化元素。结构采用木材制成，坐垫的坚固柔性 PVC 板条支撑着坐面，坐面由不同密度的聚氨酯泡沫和记忆泡棉制成。椅背枕垫填充已灭菌鹅羽毛。木材沙发脚外覆同色皮革和/或织物，配有青铜色漆面金属底座。坐垫两侧放置有优雅的半圆形金属板，饰面依样本挑选：亮光/缎面香槟色，亮光/缎面抛光，渐变铜，亮光/缎面棕色，亮光/缎面玫瑰黑，亮光/缎面浅金色，亮光/缎面镀铬，亮光/缎面黑铬，哑光缎面青铜色。结构的覆面材料和坐面不可拆卸；而椅背的皮革和织物枕垫均可拆卸。

Penisola angolare / Corner peninsula / Угловой полуостров

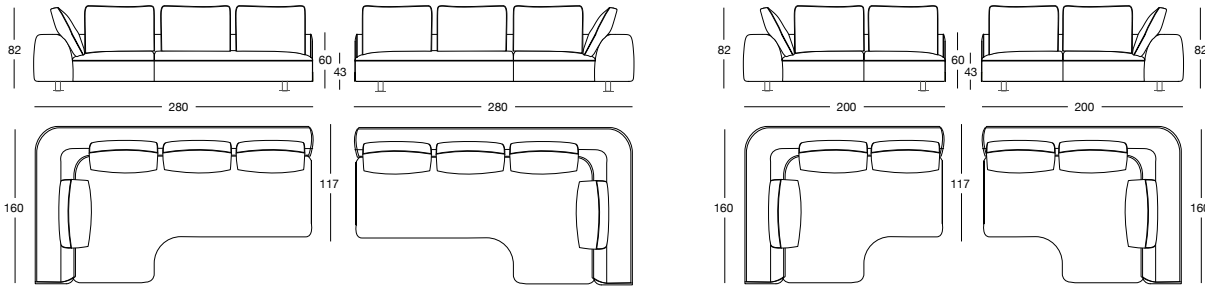

Angolo / Corner / Угловой элемент

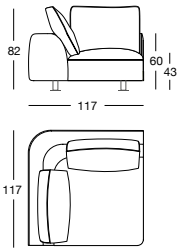

Dormeuse con bracciolo / chaise longue with armrests / шезлонг с подлокотниками

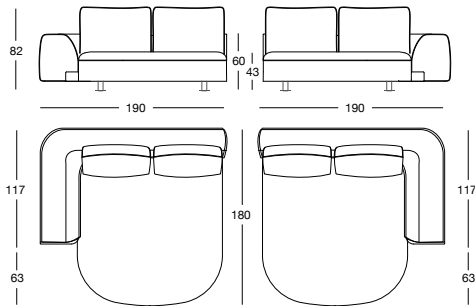

Dormeuse senza bracciolo / chaise longue without armrests / шезлонг без подлокотников

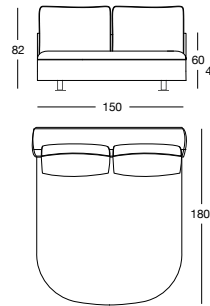

Tavolino / Small table / столик

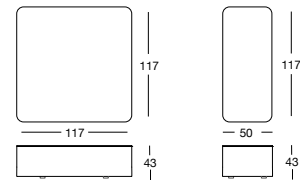

# HUG

Design by Margherita FANTL\_W 501

Divani ed elementi componibili proposti in varie misure, caratterizzati da una elevata comodità ottenuta mediante la fusione di speciali poliuretani espansi a varie densità e Memory Foam, sostenute da una struttura in legno e nella seduta, da robuste doghe flessibili in pvc. Il rivestimento della seduta è caratterizzato da una particolare impuntura sartoriale, con un inserto di pelle e/o tessuto in tinta unita o in contrasto, per un effetto cromatico di sicuro effetto. Data la particolare lavorazione il rivestimento sia in pelle che in tessuto NON è sfoderabile. Nella parte frontale sono posizionati dei piedini metallici proposti nelle finiture: Champagne satinato, Brunito lucido/satinato, Rame sfumato, Brown lucido/satinato, Black Rose lucido/satinato, Oro chiaro lucido/satinato, Cromato lucido/satinato, Cromo nero lucido/satinato, Bronzo satinato opaco. Completa la collezione un tavolino rivestito in pelle e/o tessuto con l'inserimento di piani di marmo nelle finiture a campionario.

Sofas and modular elements in various sizes, all with a high level of comfort obtained from mixing special polyurethane foams with various densities and Memory Foam. Supported by wooden structures, and seats are supported by durable flexible PVC slats. The seat upholstery has a particular sartorial stitching, with a plain coloured or contrasting leather and/or fabric insert for a striking chromatic effect. Given the particular manufacturing process, the leather or fabric upholstery is NOT removable. Metal feet in the following finishes are positioned at the front: satined Champagne, Bright/satined Burnished, Shaded copper, Bright/satined brown, Bright/satined Black Rose, Bright/satined light gold, Bright/satined chrome, Bright/satined black chrome, Matt satined bronze. The collection is completed with small tables covered in leather and/or fabric, with marble inserts in the tops, from the catalogue.

## Divani / Sofas / Диваны

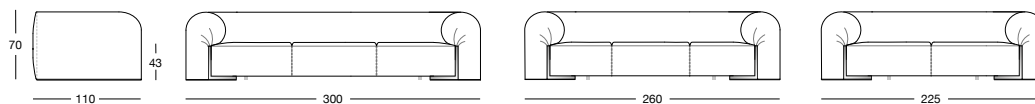

## Terminali Sx / End unit L.H. / Боковые секции Л

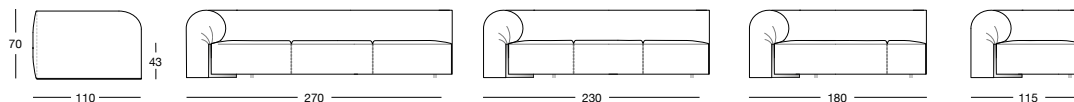

## Terminali Sx con schienale arretrato / Left end unit with shorter back panel / Левые боковые секции с отодвинутой назад спинкой

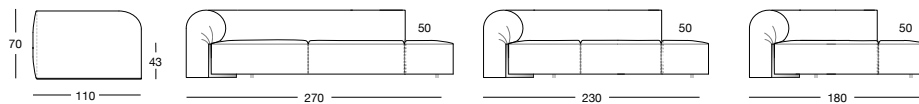

## Terminali Dx / End unit R.H. / Боковые секции П

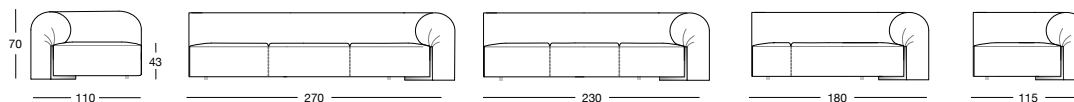

## Terminali Dx con schienale arretrato / Right end unit with shorter back panel / Правые боковые секции с отодвинутой назад спинкой

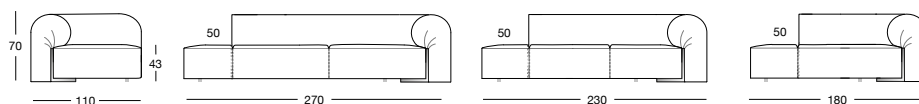

## Centrali / Central / Центральные секции

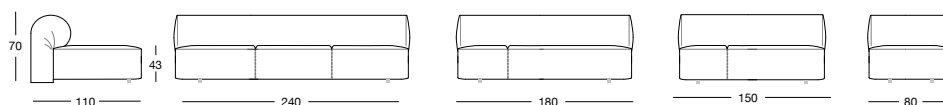

Диваны и модульные элементы, предлагаемые различных размеров, отличаются повышенным удобством, обеспечиваемым сочетанием специальных пенополиуретанов различной плотности и Memory Foam на деревянном каркасе и прочными упругими планками из ПВХ на сиденье. К обивке сиденья пришта ручка со вставкой из кожи и/или текстиля в тон или эффектно контрастная. Учитывая особую обработку, обивка как из кожи, так и из текстиля НЕСЪЕМНАЯ. В передней части установлены металлические ножки, предлагаемые со следующей отделкой: сатирированная шампань, глянцевый/сатирированный вороненый, медный деграде, глянцевый/сатирированный коричневый, глянцевый/сатирированный Black Rose, глянцевое/сатирированное светлое золото, глянцевый/сатирированный хром, глянцевый/сатирированный черный хром, матовая сатирированная бронза. Дополняет коллекцию столик, обтянутый кожей и/или текстилем, с полками из мрамора с отделкой по образцам.

不同尺寸的沙发和模块化元素，融合了各种密度的特殊聚氨酯泡沫和记忆泡棉，因此极具舒适感，并由木材结构支撑，坐垫则由坚固的柔性PVC板条支撑。坐垫的覆面材料采用独特的裁剪风格明线，配有皮革和/或织物嵌饰。嵌饰为纯色或撞色，确保了色调效果。由于采用了独特工艺，皮革和织物覆面材料均不可拆卸。正面部分的金属沙发脚，可选以下饰面：亮光/缎面香槟色，亮光/缎面抛光，渐变铜，亮光/缎面棕色，亮光/缎面玫瑰黑，亮光/缎面浅金色，亮光/缎面镀铬，亮光/缎面黑铬，哑光缎面青铜色。茶几为该系列锦上添花，外覆皮革和/或织物，采用大理石台面，饰面依样本挑选。

Terminali angolari Sx / Left end corner unit / Левый крайний угловой блок

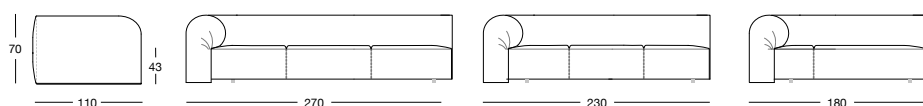

Terminali angolari Dx / Right end corner unit / правый угловой блок

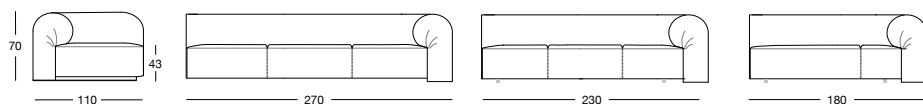

Angolo / Corner / Угловой элемент

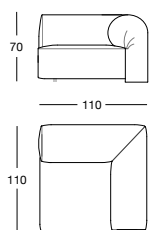

Centrale doppia profondità / Double depth centre unit / Центральный элемент двойной глубины

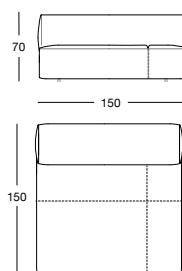

Dormeuse con bracciolo / chaise longue with armrests / шезлонг с подлокотниками

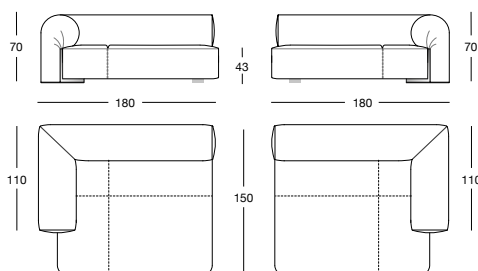

Dormeuse senza braccioli / chaise longue without armrests / шезлонг без подлокотников

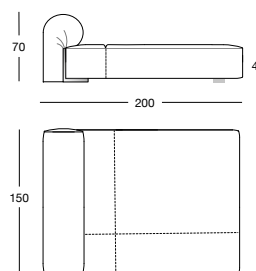

Tavolino / Small table / столик

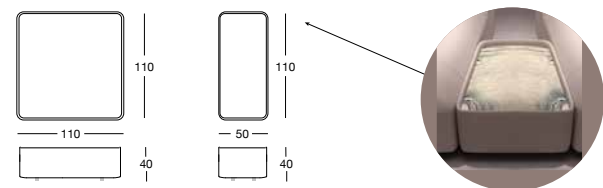

# NIP

## Design by Margherita FANTL\_W 594

Divano composto da elementi dalle linee semplici ideali per composizioni lineari o semi angolari. Nei braccioli e negli schienali aperti, è incastonata una piastra metallica cromata che esalta le forme sinuose dei vari elementi, nelle finiture: Champagne satinato, Brunito lucido/satinato, Rame sfumato, Brown lucido/satinato, Black Rose lucido/satinato, Oro chiaro lucido/satinato, Cromato lucido/satinato, Cromo nero lucido/satinato, Bronzo satinato opaco. Ogni bracciolo presenta la piastra in metallo. Piastra metallica non prevista in caso di due elementi adiacenti in composizione angolare. Grande importanza è stata riservata alla comodità, dove speciali poliuretani espansi sono composti tra di loro per donare una morbida resilienza e resistenza allo schiacciamento, con le sedute sostenute alla base da speciali doghe elastiche in PVC, sorrette da una solida struttura in legno. Altra caratteristica rilevante è una esclusiva decorazione trapuntata "Groove" che, a richiesta, cinge la parte frontale dei vari elementi. Realizzata artigianalmente dona un effetto tridimensionale al prodotto, accentuandone l'esclusiva originalità. Completano la collezione una serie di cuscini decorativi, proposti in varie dimensioni e finiture. Data la particolare lavorazione, i rivestimenti, NON sono sfoderabili.

Sofa made up of elements with simple lines, ideal for linear or semiangular compositions. The open armrests and backrests have a chromed metal plate set into them, which enhances the curves in the various elements. This plate comes in the finishes: satined Champagne, Bright/satined Burnished, Shaded copper, Bright/satined brown, Bright/satined Black Rose, Bright/satined light gold, Bright/satined chrome, Bright/satined black chrome, Matt satined bronze. Each armrest includes the metal plate. The metal plate is not present once you combine two sofa elements into a corner composition. Comfort is a major priority for this piece. Special polyurethane foams were mixed together to provide softness, resilience, and crush resistance. The seats are supported at the base by special elastic PVC slats, in turn supported by a solid wooden structure. The most significant characteristic is an exclusive quilted "Groove" decoration that, on request, can decorate the front part of the various elements. Made by hand, it gives the product a three-dimensional effect and accents its exclusive originality. A series of decorative cushions in various sizes and finishes complete the collection. Given the particular assembly of the product, the upholstery is NOT removable.

Divani / Sofas / Диваны

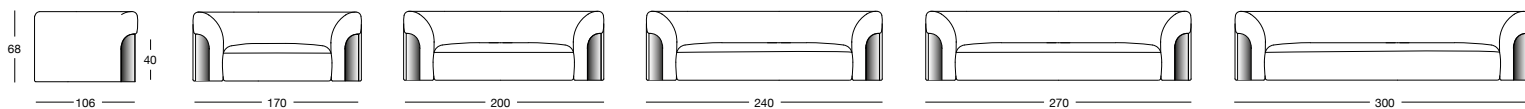

Terminali Sx / End unit L.H. / Боковые секции Л

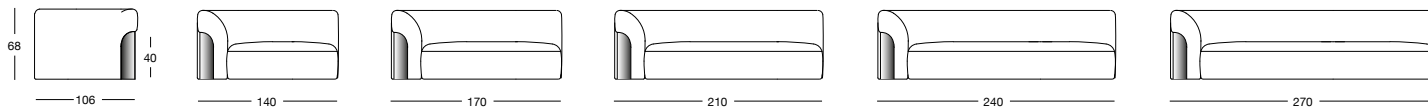

Terminali Sx con schienale arretrato / Left end unit with shorter back panel / Левые боковые секции с отодвинутой назад спинкой

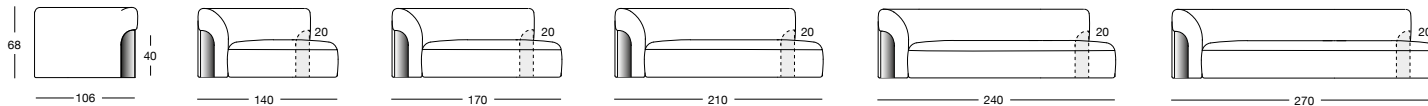

Terminali Dx / End unit R.H. / Боковые секции П

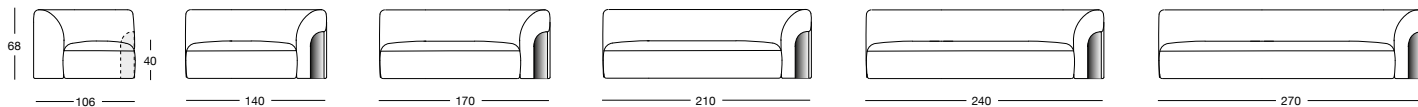

Terminali Dx con schienale arretrato / Right end unit with shorter back panel / Правые боковые секции с отодвинутой назад спинкой

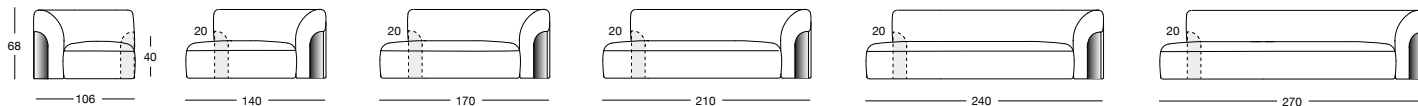

Диван состоит из элементов простых очертаний, идеально подходящих для линейных или угловых композиций. В подлокотники и в открытые спинки вставлена хромированная металлическая пластина, подчеркивающая извилистые формы различных элементов, с отделкой: сатирированная шампань, глянцевый/сатирированный вороненый, медный деграде, глянцевый/сатирированный коричневый, глянцевый/сатирированный Black Rose, глянцевое/сатирированное светлое золото, глянцевый/сатирированный хром, глянцевый/сатирированный черный хром, матовая сатирированная бронза. Каждый подлокотник имеет металлическую пластину. Металлическая пластина не предусмотрена в случае двух смежных элементов угловой композиции. Большое внимание было уделено удобству, для чего используется несколько видов специального пенополиуретана, придающие мягкую упругость и устойчивость к смятию, а сиденья опираются в основании на специальные эластичные рейки из ПВХ, установленные на прочный деревянный каркас. Еще одной отличительной особенностью является выполняемый на заказ эксклюзивный декор в виде простежки «Groove», опоясывающий фронтальную часть различных элементов. Выполненная вручную простежка придает изделию трехмерность, подчеркивая его эксклюзивную оригинальность. Дополняет коллекцию серия декоративных подушек разных размеров и оформления. Ввиду особенности обработки обивка НЕСЪЕМНАЯ.

沙发由简约线条元素组成，是线性或半角组合的理想选择。在开放式扶手和靠背中，镶嵌了镀铬金属板，以增强不同元素的蜿蜒形态，饰面可选：亮光/缎面香槟色，亮光/缎面抛光，渐变铜，亮光/缎面棕色，亮光/缎面玫瑰黑，亮光/缎面浅金色，亮光/缎面镀铬，亮光/缎面黑铬，哑光缎面青铜色。沙发底座由特殊的PVC弹性板条支撑，而板条由实木结构支撑。另一个重要的特征是独家“Groove”绗缝装饰，可依要求包围各种元素的正面。手工制作作为沙发打造立体效果，突出其独特的原创设计。为完成这套系列，可选一系列的装饰枕垫，有各种尺寸和饰面可供选择。鉴于特殊的制作工艺，覆面不可拆卸。

Centrali / Central / Центральные секции

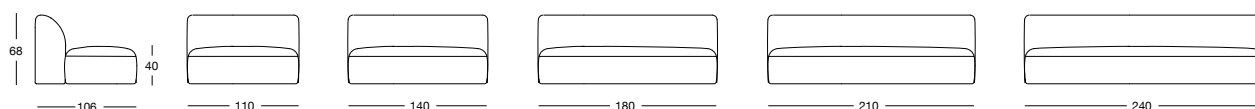

Centrali con schienale arretrato Dx / Central unit with shorter right back panel / Центральные секции с отодвинутой назад спинкой справа

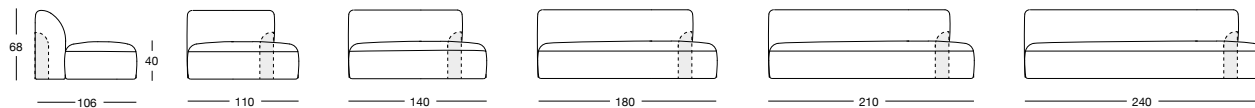

Centrali con schienale arretrato Sx / Central unit with shorter left back panel / Центральные секции с отодвинутой назад спинкой слева

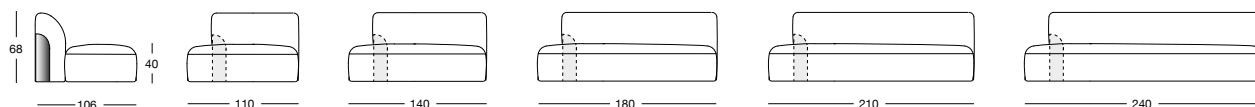

Penisola lineare / Linear peninsula / Линейная приставная секция

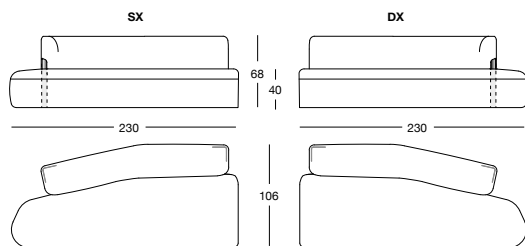

Penisola semiangolare / Semiangular peninsula / Полууголовая приставная секция

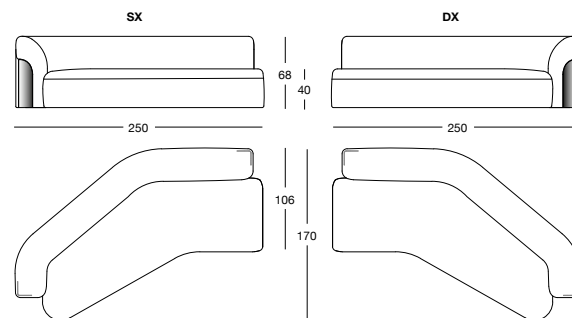

Cuscini "Groove" / "Groove" cushions / Подушки «Groove»

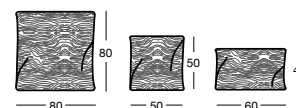

Divano con schienali curvi arretrati / Sofa with curved offset backrests / Диван с закругленными отодвинутыми назад спинками

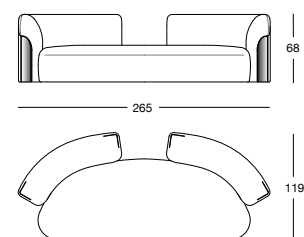

Isola rotonda / Round island / Round island / круглый остров

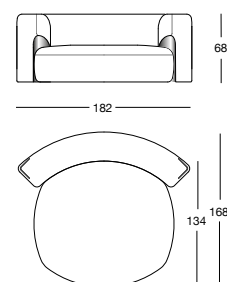

Pouf / Pouf / пуф

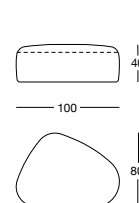

# NORA

Design by Giuseppe IASPARRA\_X 698

pg.220/226

Questa poltrona ha la struttura portante realizzata con una innovativa tecnologia che utilizza il POLIMEX®. Trattasi di un poliaccoppiato brevettato che combina in un corpo unico poliuretani ad alta resistenza meccanica con delle schiume in poliuretano espanso a varie densità che garantiscono una elevata resistenza strutturale, un peso ridotto, ed un indiscutibile comfort. Inoltre il POLIMEX® è un composto a basso impatto ambientale, essendo riciclabile al 100%. Il cuscino di seduta è in legno ricoperto in poliuretano espanso a triplice densità. Il cuscino di schienale (della poltrona alta) è in poliuretano espanso a quota media, ricoperto con una fodera in resinato accoppiato. Il rivestimento della struttura e del sedile NON è sfoderabile, mentre il rivestimento dello schienale della poltrona sia in pelle che in tessuto è sfoderabile.

*The load-bearing structure of this armchair is made with an innovative technology that uses POLIMEX®. This is a poly-bonded material that combines polyurethanes with high mechanical resistance and multi-density polyurethane foams in a single material that can guarantee high structural resistance, reduced weight, and unmatched comfort. In addition, POLIMEX® has low environmental impact, since it is 100% recyclable. The seat cushion is in wood covered in triple-density polyurethane foam. The backrest cushion (of the high armchair) is in medium density polyurethane foam upholstered with a white bonded resin cover. The upholstery of the structure and seat are NOT removable, but the fabric and leather covers of the armchair backrest can be removed.*

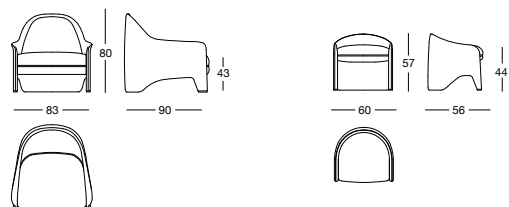

Это кресло имеет несущий каркас, выполненный по инновационной технологии с использованием POLIMEX®. Это запатентованный многослойный материал, состоящий из полиуретанов высокой механической прочности и пенополиуретанов различной плотности, гарантирующих высокую конструкционную прочность, небольшой вес и очевидное удобство. Кроме того, POLIMEX® является экологичным материалом, так как может перерабатываться на 100%. Подушка сиденья выполнена из дерева, покрытого пенополиуретаном тройной плотности. Подушка спинки (высокого кресла) изготовлена из пенополиуретана средней толщины с покрытием из многослойного прорезиненного материала. Обивка каркаса и сиденья НЕСЪЕМНАЯ, а обивка спинки кресла как из кожи, так и из текстиля съёмная.

扶手椅的支撑结构由使用 POLIMEX® 的创新技术制成。它是一种专利多层板，将高强度聚氨酯与不同密度的聚氨酯泡沫结合成单一整体，从而确保结构强度高、重量轻，且极具舒适性。此外，POLIMEX® 还是环保型化合物，100%可回收利用。座垫采用木材制成，外覆三倍密度聚氨酯泡沫。椅背枕垫（高扶手椅）由高度适中的聚氨酯泡沫制成，外覆白色树脂粘合套。结构的覆面材料和坐面不可拆卸；而扶手椅椅背的皮革和织物覆面材料均可拆卸。

# GREGG

Design by Giuseppe VIGANÒ\_X 445

pg.40

Pouf con curva sinuosa ideale accostato a tavolini ovali o rotondi. Struttura in legno e cinghie elastiche ricoperta in poliuretano espanso a doppia densità. Il rivestimento sia in pelle che tessuto NON è sfoderabile.

*Pouf with curved shape, ideal for use with oval or round tables. Wooden structure and elastic bands covered in double density polyurethane foam. The leather or fabric upholstery is NOT removable.*

Пуф округлых очертаний, идеально дополняющий овальные или круглые столики. Деревянный каркас и упругие ремни, покрытые пенополиуретаном двойной плотности. Обивка как из кожи, так и из текстиля НЕСЪЕМНАЯ.

沙发凳采用弯曲设计，十分适合搭配椭圆或圆形茶几。结合木材和松紧带结构，外覆双密度聚氨酯泡沫。皮革和织物覆面材料均不可拆卸。

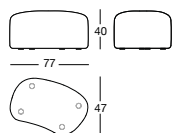

# SUZANNE

Design by Giuseppe VIGANÒ\_X 697

pg.44

La poltrona ha la struttura portante realizzata con una innovativa tecnologia che utilizza il POLIMEX®. Trattasi di un poliaccoppiato brevettato che combina in un corpo unico poliuretani ad alta resistenza meccanica con delle schiume in poliuretano espanso a varie densità che garantiscono una elevata resistenza strutturale, un peso ridotto, ed un indiscutibile comfort. Inoltre il POLIMEX® è un composto a basso impatto ambientale, essendo riciclabile al 100%. Il cuscino di seduta è in legno ricoperto in poliuretano espanso a triplice densità. La base è in legno massello di Frassino tinto nei colori: nero, liquirizia, marrone Visone, Wengè oppure in metallo curvato proposto nella varie finiture a campionario: Champagne satinato, Brunito lucido/satinato, Rame sfumato, Brown lucido/satinato, Black Rose lucido/satinato, Oro chiaro lucido/satinato, Cromato lucido/satinato, Cromo nero lucido/satinato, Bronzo satinato opaco. Il rivestimento sia in pelle che tessuto NON è sfoderabile.

*The load-bearing structure of this armchair is made with an innovative technology that uses POLIMEX®. This is a poly-bonded material that combines polyurethanes with high mechanical resistance and multi-density polyurethane foams in a single material that can guarantee high structural resistance, reduced weight, and unmatched comfort. In addition, POLIMEX® has low environmental impact, since it is 100% recyclable. The seat cushion is in wood covered in triple-density polyurethane foam. Painted with water-based colors in black, liquorice, Mink brown, wengé, ebony, walnut or natural ash wood. The base is curved metal offered in the various finishes available in the catalogue: Satined Champagne, Bright/satined Burnished, Shaded copper, Bright/satined brown, Bright/satined Black Rose gold, Bright/satined light gold, Bright/satined chrome, Bright/satined black chrome, Matt satined bronze. The leather or fabric upholstery is NOT removable.*

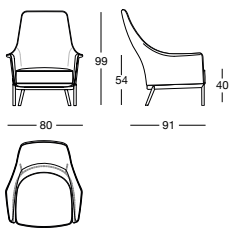

# SUZANNE OFFICE

Design by Giuseppe VIGANÒ\_X 697

pg.90

La Poltrona nella versione office, ha la struttura portante realizzata in una innovativa tecnologia che utilizza il POLIMEX®. Trattasi di un poliaccoppiato brevettato che combina in un corpo unico poliuretani ad alta resistenza meccanica con delle schiume in poliuretano espanso a varie densità che garantiscono una elevata resistenza strutturale, un peso ridotto, ed un indiscutibile comfort. Inoltre il POLIMEX® è un composto a basso impatto ambientale, essendo riciclabile al 100%. Il cuscino di seduta è in legno ricoperto in poliuretano espanso a triplice densità. La poltrona è realizzata in due versioni: Con schienale alto, con basamento in metallo cromato lucido appoggiato su ruote, girevole a 360° con pistone a gas regolabile in altezza ed una inclinazione regolabile di 4° avanti e 11° indietro. Con schienale basso, con basamento in metallo cromato lucido senza ruote, girevole a 360° auto allineante, con inclinazione regolabile di 4° avanti e 11° indietro. Il rivestimento sia in pelle che tessuto NON è sfoderabile.

*The load-bearing structure of the office armchair is made with an innovative technology that uses POLIMEX®. This is a poly-bonded material that combines polyurethanes with high mechanical resistance and multi-density polyurethane foams in a single material that can guarantee high structural resistance, reduced weight, and unmatched comfort. In addition, POLIMEX® has low environmental impact, since it is 100% recyclable. The seat cushion is in wood covered in triple-density polyurethane foam. There are two versions of this armchair: With a high backrest and the base in bright chrome metal set on castors, 360° swivel, gas piston for height adjustments, and adjustable tilt from 4° forward and 11° backward. With a low backrest and the base in bright chrome metal set without castors, self-aligning 360° swivel, and adjustable tilt from 4° forward and 11° backward. The leather or fabric upholstery is NOT removable.*

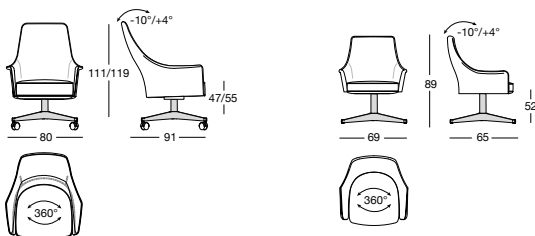

Кресло имеет несущий каркас, выполненный по инновационной технологии с использованием POLIMEX®. Это запатентованный многослойный материал, состоящий из полиуретанов высокой механической прочности и пенополиуретанов различной плотности, гарантирующих высокую конструкционную прочность, небольшой вес и очевидное удобство. Кроме того, POLIMEX® является экологичным материалом, так как может перерабатываться на 100%. Подушка сиденья выполнена из дерева, покрытого пенополиуретаном тройной плотности. Окрашены красками на водной основе в черный цвет, лакрицу, коричневую норку, венге, черное дерево, орех или натуральный ясень. Основание выполнено из закругленного металла, предлагаемого с различной отделкой по образцам: сатирированная шампань, глянцевый/сатирированный вороненый, медный деграде, глянцевый/сатирированный коричневый, глянцевый/сатирированный Black Rose, глянцевый/сатирированное светлое золото, глянцевый/сатирированный хром, глянцевый/сатирированный черный хром, матовая сатирированная бронза. Обивка как из кожи, так и из текстиля НЕСЪЕМНАЯ.

扶手椅的支撑结构由采用POLIMEX®的创新技术制成。它是一种专利多层板，将高强度聚氨酯与不同密度的聚氨酯泡沫结合成统一的整体，从而保证结构强度高、重量轻，且极舒适性。另外，POLIMEX®还是环保型化合物，100%可回收利用。座垫采用木材制成，外覆三倍密度聚氨酯泡沫。椅背枕垫（高凳椅）由高度适中的聚氨酯泡沫制成结构的覆面材料和坐面不受影响；而椅子椅背的皮革和织物覆面材料支撑。底座采用实心白蜡木，染成以下颜色：黑色、甘草色：黑色、甘草色、水貂棕色、鸡翅木或弧形金属，有多种装饰面供选择：缎面香槟色、光面/缎面抛光、暗铜色、光面/缎面棕色、光面黑色玫瑰色/缎光、亮光/缎光浅金色、亮光/缎光镀铬、亮光/光缎黑铬、哑光缎光青铜色。皮革和织物覆盖物均不可佩戴。

Кресло в офисном варианте имеет несущий каркас, выполненный по инновационной технологии с использованием POLIMEX®. Это запатентованный многослойный материал, состоящий из полиуретанов высокой механической прочности и пенополиуретанов различной плотности, гарантирующих высокую конструкционную прочность, небольшой вес и очевидное удобство. Кроме того, POLIMEX® является экологичным материалом, так как может перерабатываться на 100%. Подушка сиденья выполнена из дерева, покрытого пенополиуретаном тройной плотности. Кресло предлагается в двух вариантах: С высокой спинкой, с основанием из глянцевого хромированного металла, установленным на колесах, с поворотом на 360° газовым поршнем, регулируемым по высоте, и наклоном, регулируемым на 4° вперед и 11° назад. С низкой спинкой, с основанием из глянцевого хромированного металла, без колес, с поворотом на 360°, самовыравниванием и наклоном, регулируемым на 4° вперед и 11° назад. Обивка как из кожи, так и из текстиля НЕСЪЕМНАЯ.

扶手椅的办公款，其支撑结构由使用 POLIMEX® 的创新技术制成。它是一种专利多层板，将高强度聚氨酯与不同密度的聚氨酯泡沫结合成单一整体，从而确保结构强度高、重量轻，且极具舒适性。此外，POLIMEX® 还是环保型化合物，100%可回收利用。座垫采用木材制成，外覆三倍密度聚氨酯泡沫。扶手椅有以下两种款式：高椅背款，采用亮光镀铬金属底座，配置脚轮，可 360° 旋转，气动活塞可调节高度，可向前 4° 和向后 11° 倾斜。低椅背款，采用亮光镀铬金属底座，不配置脚轮，可 360° 自动对准旋转，可向前 4° 和向后 11° 倾斜。皮革和织物覆面材料均不可拆卸。

# MOUTH

Design by Giuseppe Viganò\_T 194

pg.48

Tavolo con 3 gambe dalla forma trapezoidale triangolare rivestite in marmo, coordinate con il piano, con bordi arrotondati: Travertino, Beola Argentata, marmo Cipollino, marmo Arabescato Orobico, marmo Silver Stream, marmo Bianco Carrara, marmo Imperial Brown, marmo Elegant Brown, marmo Sahara Noir (finitura poliестere), marmo Dover White, marmo Verde Guatemala, marmo Rosso Levanto, marmo Palissandro Oniciato, marmo Emperador Dark, marmo Silver Wave, marmo Agatha Black, marmo Frappuccino, marmo Calacatta, marmo Patagonia, marmo Quarzo Juliet. All'interno la gamba presenta un inserto in metallo curvato nelle finiture: Champagne satinato, Brunito lucido/satinato, Rame sfumato, Brown lucido/satinato, Black Rose lucido/satinato, Oro chiaro lucido/satinato, Cromato lucido/satinato, Cromo nero lucido/satinato, Bronzo satinato opaco. Il sottopiano è in pelle e bordato da un profilo in metallo coordinato all'inserto della gamba. Il piano è in Marmo spessore 20mm, sempre coordinato alla finitura della gamba. Nella versione maxi (cm 300x110), il top è scomposto in 3 parti, intervallate da 2 inserti lineari in metallo coordinati alla gamba.

Table with 3 trapezoidal triangular legs covered in marble, coordinated with the top, and with rounded edges: Travertino, Silver Beola, Cipollino marble, Arabescato Orobico marble, Silver Stream marble, White Carrara marble, Imperial Brown marble, Elegant Brown marble, Sahara Noir marble (polyester finish), Dover White marble, Guatemala Green marble, Red Levanto marble, Shale Rosewood marble, Emperador Dark marble, Silver Wave marble, Agatha Black marble, Frappuccino marble, Calacatta marble, Patagonia marble, Juliet Quartz marble. The leg interior has a curved metal insert in the following finishes: satined Champagne, Bright/satined Burnished, Shaded copper, Bright/satined brown, Bright/satined Black Rose, Bright/satined light gold, Bright/satined chrome, Bright/satined black chrome, Matt satined bronze. The undertop part is in leather with a metal border in the same leather as the insert. The marble top (20 mm thickness) is always coordinated with the leg finish. In the maxi version (330x130 - 300x110 cm), the top comes in 3 parts. Between the parts are 2 linear inserts in metal coordinated with the legs.

Стол с 3 ножками трапециевидно-треугольной формы, облицованными мрамором, скоординированными со столешницей, с закругленными краями: Travertino, Beola Argentata, мрамор Cipollino, мрамор Arabescato Orobico, мрамор Silver Stream, мрамор Bianco Carrara, мрамор Imperial Brown, мрамор Elegant Brown, мрамор Sahara Noir (полиэфирная отделка), мрамор Dover White, мрамор Verde Guatemala, мрамор Rosso Levanto, мрамор Palissandro Oniciato, мрамор Emperador Dark, мрамор Silver Wave, мрамор Agatha Black, мрамор Frappuccino, мрамор Calacatta, мрамор Patagonia, мрамор Quarzo Juliet. Внутри ножки имеется вставка из закругленного металла со следующей отделкой: сатиновая шампань, глянцевый/сатиновый вороненый, медный деграде, глянцевый/сатиновый коричневый, глянцевый/сатиновый Black Rose, глянцевое/сатиновое светлое золото, глянцевый/сатиновый хром, глянцевый/сатиновый черный хром, матовая сатиновая бронза. Нижняя поверхность столешницы обтянута кожей и окантована металлическим профилем, скоординированным со вставкой ножки. Столешница выполнена из мрамора толщиной 20 мм с отделкой, также скоординированной с отделкой ножки. В варианте макси (330x130 - 300x110 см) столешница состоит из 3 частей, между которыми установлены 2 металлические линейные вставки, скоординированные с ножкой.

桌子配有 3 条三角梯形桌脚，圆形边缘桌脚外覆以下大理石，与桌面相协调：Travertino, Beola Argentata, Cipollino 大理石, Arabescato Orobico 大理石, Silver Stream 大理石, Bianco Carrara 大理石, Imperial Brown 大理石, Elegant Brown 大理石, Sahara Noir 大理石 (聚酯纤维饰面), Dover White 大理石, Verde Guatemala 大理石, Rosso Levanto 大理石, Palissandro Silver Wave 大理石, Agatha Black 大理石, Frappuccino 大理石, Calacatta 大理石, Patagonia 大理石, Quarzo Juliet 大理石。桌脚内侧配有弧形金属嵌饰，可选以下饰面：亮光/缎面香槟色，亮光/缎面抛光，渐变铜，亮光/缎面棕色，亮光/缎面玫瑰黑，亮光/缎面浅金色，亮光/缎面镀铬，亮光/缎面黑铬，哑光缎面青铜色。桌面下方采用皮革，边缘饰有金属型材，与桌脚的嵌饰相协调。桌面采用 20 毫米厚的大理石，始终与桌脚的饰面相协调。针对大号款式 (330x130 - 300x110 厘米)，桌面分为三部分，中间穿插 2 个与桌脚相协调的线形金属嵌饰。

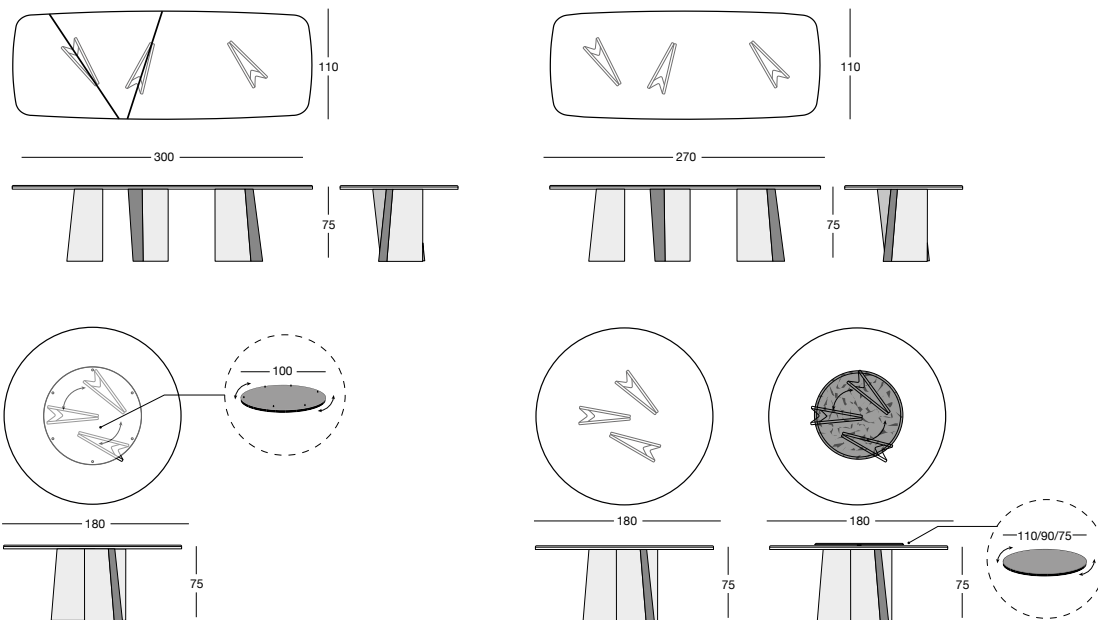

# WING

Design by Margherita FANTL\_T 193

pg.178

Tavolo dalla forma ovale o rotonda, con due gambe portanti a semicerchio. Le gambe all'interno sono in metallo: Champagne satinato, Brunito lucido/satinato, Rame sfumato, Brown sfumato lucido/satinato, Black Rose lucido/satinato, Oro chiaro lucido/satinato, Cromato lucido/satinato, Cromo nero lucido/satinato, Bronzo satinato opaco. All'esterno le gambe sono invece rivestite in pelle liscia o con trapuntatura "Groove" nei colori a campionario, oppure laccate lucide colori a campionario, compresi i due esclusivi "Quartz" e "Lilac grey". Il sottopiano è coordinato con la finitura esterna della gamba. Il piano è in marmo spessore 20 mm: Travertino, Beola Argentata, marmo Cipollino, marmo Arabescato Orobico, marmo Silver Stream, marmo Bianco Carrara, marmo Imperial Brown, marmo Elegant Brown, marmo Sahara Noir (finitura poliestere), marmo Dover White, marmo Verde Guatemala, marmo Rosso Levanto, marmo Palissandro Oniciato, marmo Emperador Dark, marmo Silver Wave, marmo Agatha Black, marmo Frappuccino, marmo Calacatta, marmo Patagonia, marmo Quarzo Juliet.

Oval or round table with two semi-circular load-bearing legs. The leg interiors are in metal: satined Champagne, Bright/satined Burnished, Shaded copper, Bright/satined brown, Bright/satined Black rose, Bright/satined light gold, Bright/satined chrome, Bright/satined black chrome, Matt satined bronze.

The leg exterior is covered in smooth or quilted leather, the "Groove" decoration, in the colours from the catalogue, or glossy lacquer from the catalogue, including the two exclusive colours "Quartz" and "Lilac grey". The undertop is coordinated with the external finish of the leg. The top is in marble, 20 mm thick: Travertino, Silver Beola, Cipollino marble, Arabescato Orobico marble, Silver Stream marble, White Carrara marble, Imperial Brown marble, Elegant Brown marble, Sahara Noir marble (polyester finish), Dover White marble, Guatemala Green marble, Red Levanto marble, Shale Rosewood marble, Emperador Dark marble, Silver Wave marble, Agatha Black marble, Frappuccino marble, Calacatta marble, Patagonia marble, Juliet Quartz marble.

Овальный или круглый стол с двумя несущими полукруглыми ножками. Ножки внутри выполнены из металла: сатирированная шампань, гляцевый/сатирированный вороненый, медный деграде, гляцевый/сатирированный коричневый, гляцевый/сатирированный Black Rose, гляцевое/сатирированное светлое золото, гляцевый/сатирированный хром, гляцевый/сатирированный черный хром, матовая сатирированная бронза. Снаружи ножки обтянуты кожей, гладкой или со стежкой «Groove» цветов по образцам, или имеют гляцевое лакированное покрытие цветов по образцам, включая два эксклюзивных оттенка «Quartz» и «Lilac grey». Нижняя поверхность столешницы скоординирована с наружной отделкой ножки. Столешница выполнена толщиной 20 мм из мрамора: Travertino, Beola Argentata, мрамор Cipollino, мрамор Arabescato Orobico, мрамор Silver Stream, мрамор Bianco Carrara, мрамор Imperial Brown, мрамор Elegant Brown, мрамор Sahara Noir (полиэфирная отделка), мрамор Dover White, мрамор Verde Guatemala, мрамор Rosso Levanto, мрамор Palissandro Oniciato, мрамор Emperador Dark, мрамор Silver Wave, мрамор Agatha Black, мрамор Frappuccino, мрамор Calacatta, мрамор Patagonia, мрамор Quarzo Juliet.

桌子为椭圆或圆形，两条支撑桌脚呈半圆形。桌脚内侧采用以下金属：缎面香槟色，亮光/缎面抛光，渐变铜，亮光/缎面棕色，亮光/缎面玫瑰黑，亮光/缎面浅金色，亮光/缎面镀铬，哑光缎面青铜色。桌脚外覆亮面皮革；或选用“Groove”纹缝，颜色依样本挑选；也可采用亮光烤漆，颜色依样本挑选，包括独家“石英”和“丁香灰”。桌面下方与桌脚外部饰面相协调。

桌面采用 20 毫米厚的大理石：Travertino, Beola Argentata, Cipollino 大理石, Arabescato Orobico 大理石, Silver Stream 大理石, Bianco Carrara 大理石, Imperial Brown 大理石, Elegant Brown 大理石, Sahara Noir 大理石（聚酯纤维饰面），Dover White 大理石, Verde Guatemala 大理石, Rosso Levanto 大理石, Palissandro Oniciato 大理石, Emperador Dark 大理石, Silver Wave 大理石, Agatha Black 大理石, Frappuccino 大理石, Calacatta 大理石, Patagonia 大理石, Quarzo Juliet 大理石。

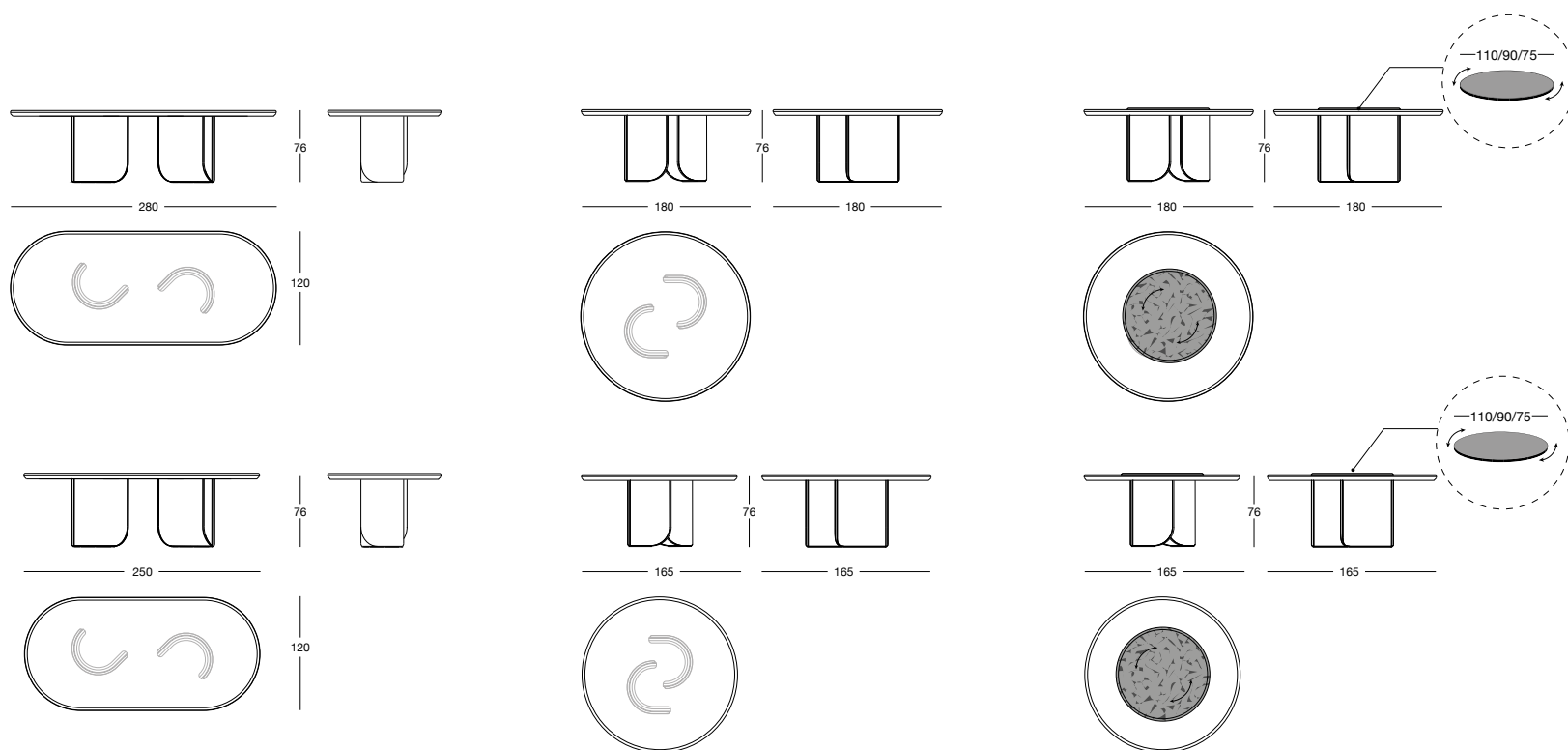

# BLOSSOM

Design by Margherita FANTL\_U 181

pg.192

La struttura della sedia è realizzata con un telaio in alluminio che viene schiumato con poliuretano iniettato in uno stampo. Le calotte esterne, che abbracciano la struttura, sono realizzate in compensato curvato con un leggero strato di poliuretano espanso ad alta densità e rivestite in tinta unita o in bicolore e possono essere trapuntate con esclusiva decorazione "Groove". Le gambe sono realizzate in due versioni: in legno massello di frassino nei colori: nero, liquirizia, marrone Visone, Wengè, Ebano, Noce o Frassino naturale, oppure mediante una fusione metallica con iniezione in uno speciale stampo, per poi essere verniciate nelle seguenti finiture: Champagne satinato, Brunito lucido/satinato, Rame sfumato, Brown sfumato lucido/satinato, Black Rose lucido/satinato, Oro chiaro lucido/satinato, Cromato lucido/satinato, Cromo nero lucido/satinato, Bronzo satinato opaco. I rivestimenti sia in pelle che tessuto NON sono sfoderabili.

The chair's frame is made from aluminium covered in polyurethane foam and injected into a mould. The external covers, on the structure's either sides are made from curved plywood with a light layer of high-density polyurethane foam and covered in plain or dual colour. These can be quilted with the "Groove" decoration. The legs come in two versions: either from solid ash wood available in black, liquorice, mink brown, wenge, ebony, walnut, or natural ash; or produced through a metal casting process using a special mould, and painted in the following finishes: Satined Champagne, Bright/satined Burnished, Shaded copper, Bright/satined shaded brown, Bright/ satined Black Rose gold, Bright/ satined light gold, Bright/ satined chrome, Bright/ satined black chrome, Matt satined bronze. Leather and fabric upholstery is NOT removable.

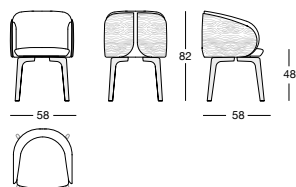

Каркас стула имеет алюминиевую раму, которая заливается пенополиуретаном в пресс-форме. Окружающие каркас наружные поверхности выполнены из закругленной фанеры с тонким слоем пенополиуретана высокой плотности с одно- или двухцветной обивкой и могут украшаться эксклюзивной строчкой «Groove». Ножки выполняются в двух вариантах: массив ясеня цветов: черный, лакричный, коричневый норковый, венге, эбеновое дерево, орех или натуральный ясень, или металлическое литье в специальной пресс-форме с последующей окраской в следующие оттенки: сатирированная шампань, глянцевый/сатирированный вороненый, медный деграде, глянцевый/сатирированный коричневый деграде, глянцевый/сатирированный Black Rose, глянцевое/сатирированное светлое золото, глянцевый/сатирированный хром, глянцевый/сатирированный черный хром, матовая сатирированная бронза. Обивка как из кожи, так и из текстиля НЕСЪЕМНАЯ.

座椅结构采用铝制框架，框架是将聚氨酯注入模具发泡而成。包住结构的外壳由弧形胶合板制成，上面有一层轻薄的高密度聚氨酯泡沫，覆面为纯色或双色，还可选配有独家装饰“Groove”的绗缝。椅腿有两种款式：一种是实木，可选榉木（颜色：黑色、甘草色、棕色）、水貂木、鸡翅木、黑檀木、胡桃木或天然柁木；或者使用特制模具注塑金属铸造而成，接着采用以下漆面的饰面：缎面香槟色，亮光/缎面抛光，渐变铜，亮光/缎面渐变棕色，亮光/缎面玫瑰黑，亮光/缎面浅金色，亮光/缎面镀铬，亮光/缎面黑铬，哑光缎面青铜色。皮革和织物覆面材料均不可拆卸。

# IDA

Design by Giuseppe VIGANÒ\_T 195

pg.82

Scrivania dalla forma ellittica, composta da una struttura a ponte in legno, nelle finiture: Eucalipto opaco, Ebano opaco, Sycamore frisé opaco. Oppure rivestita in pelle colori a campionario. Ha due cassettiere inglobate nella struttura, da 4 cassetti ciascuna con frontali in legno o pelle. Il top ellittico è in legno nelle medesime finiture della struttura con inserto in cuoio. Sotto il top è presente un profilo metallico che impreziosisce la scrivania, nelle finiture: Champagne satinato, Brunito lucido/satinato, Rame sfumato, Brown sfumato lucido/satinato, Black Rose lucido/satinato, Oro chiaro lucido/satinato, Cromato lucido/satinato, Cromo nero lucido/satinato, Bronzo satinato opaco. Su richiesta è disponibile un foro passacavi.

Elliptical desk with a wooden bridge structure in the finishes: Matt eucalyptus, Matt ebony, Matt sycamore frisé. Or covered in coloured leather from the catalogue. The desk has two chests of drawers incorporated into the structure. Each has 4 drawers with fronts in wood or leather. The elliptical top is in wood with the same finish as the structures with leather inserts. Under the top, there is a decorative metal profile in the following finishes: Satined champagne, Bright/satined Burnished, Shaded copper, Bright/satined shaded brown, Bright/satined Black rose, Bright/satined light gold, Bright/satined chrome, Bright/satined black chrome, Matt satined bronze. A cable hole is available on request.

Письменный стол эллиптической формы, состоящий из деревянного каркаса-мостика со следующей отделкой: матовый эвкалипт, матовое эбеновое дерево, матовый сикамор фризе. или обтянутого кожей цветов по образцам. В каркас встроено две тумбы, каждая с 4 ящиками с фасадами из дерева или кожи. Эллиптическая столешница выполнена из дерева с такой же отделкой, что и каркас, со вставкой из кожи. Под столешницей предусмотрен украшающий стол металлический профиль со следующей отделкой: сатирированная шампань, глянцевый/сатирированный вороненый, медный деграде, коричневый деграде глянцевый/сатирированный, глянцевый/сатирированный Black Rose, глянцевое/сатирированное светлое золото, глянцевый/сатирированный хром, глянцевый/сатирированный черный хром, матовая сатирированная бронза. Отверстие для кабеля доступно по запросу.

椭圆形书桌，由木材桥体结构组成，可选以下饰面：哑光枫木，哑光桉木，哑光黑檀木，中度哑光卡纳莱托核桃木，哑光西克莫槭木。或外覆皮革，颜色依样本挑选。结构内有两个抽屉柜，每个柜子均配置4个抽屉，抽屉面板为木材或皮革。椭圆形木材桌面采用与结构相同的饰面，并配有皮革嵌饰。桌面下方有点缀书桌的金属型材，可选以下饰面：缎面香槟色，亮光/缎面抛光，渐变铜，亮光/缎面渐变棕色，亮光/缎面玫瑰黑，亮光/缎面浅金色，亮光/缎面镀铬，亮光/缎面黑铬，哑光缎面青铜色。

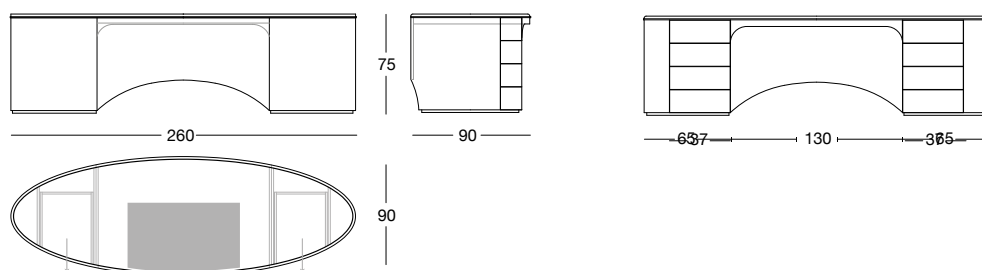

# ANDY

Design by Giuseppe VIGANÒ\_Y 731

pg.102

Serie di tavolini componibili in legno a base piramidale disponibili in diverse misure e finiture. Struttura in legno: laccato lucido colori a campionario, Erable lucido/opaco, Eucalipto lucido/opaco, Ebano lucido/opaco, Noce Canaletto medio lucido/opaco, Sycamore frisè lucido/opaco. Radica di Noce lucida, rivestito in pelle a campionario. Distanziale in metallo tornito: Champagne satinato, Brunito lucido/satinato, Rame sfumato, Brown sfumato lucido/satinato, Black Rose lucido/satinato, Oro chiaro lucido/satinato, Cromato lucido/satinato, Cromo nero lucido/satinato, Bronzo satinato opaco. Solo per la parte superiore sono presenti un elemento in onice miele illuminato, o un elemento in metallo con vaschetta in acciaio inox ad uso portabottiglie o contenitore per piante e fiori. Finiture piani: specchio bronzo o fumè mm 4 con bisellatura. Marmo spessore mm 20 con bisellatura di mm 20: marmo Cipollino, marmo Arabescato Orobico, marmo Silver Stream, marmo Imperial Brown, marmo Rosso Levante, marmo Emperador Dark, marmo Silver Wave. Solo per il modulo contenitore il piano (con foro circolare per vaschetta) è in metallo nelle finiture a campionario.

Series of small modular tables with pyramid shaped base available in different sizes and finishes. Wood structure: glossy lacquered wood in range colours, Glossy/matt Maple, Glossy/matt Eucalyptus, Glossy/matt Ebony, Glossy/matt medium Canaletto walnut, Glossy/matt Sycamore frisè, glossy walnut burl wood, upholstered in range leathers. Turned metal spacer: satined Champagne, Bright/satined Burnished, Shaded copper, Bright/satined brown, Bright/satined Black rose, Bright/satined light gold, Bright/satined chrome, Bright/satined black chrome, Matt satined bronze. Only the top part has an element in lighted honey onyx, or an element in metal, with stainless steel liner to use as a bottle holder or plant box. Top finishes: 4 mm bronze or smoky mirror with bevel 20mm, Marble with 20mm bevel: Cipollino marble, Arabescato Orobico marble, Silver Stream marble, Imperial Brown marble, Red Levante marble, Emperador Dark marble, Silver Wave marble. Only for the container unit, the top is in metal as per sample finishes.

Серия деревянных сборных столиков с пирамидальным основанием, которые могут иметь различные размеры и отделки. Деревянный каркас: глянцевый лак в цветовой гамме по каталогу, глянцевый/матовый клен, глянцевый/матовый эвкалипт, глянцевое/матовое эбеновое дерево, глянцевый/матовый орех каналетто среднего тона, глянцевый/матовый сикомор фризе, глянцевое корневище ореха. обивка кожей по каталогу. Проставочный элемент из выточенного металла: сатинированная шампань, глянцевый/сатинированный вороненый, медный деграде, глянцевый/сатинированный коричневый, глянцевый/сатинированный Black Rose, глянцевое/сатинированное светлое золото, глянцевый/сатинированный хром, глянцевый/сатинированный черный хром, матовая сатинированная бронза. Только для верхней части предусмотрены элемент из оникса с подсветкой и элемент из металла с емкостью из нержавеющей стали для бутылок или для растений и цветов. Отделка столешниц: бронзовое или дымчатое зеркало 4 мм со скосом. Мрамор толщиной 20 мм со скосом 20 мм: мрамор Cipollino, мрамор Arabescato Orobico, мрамор Silver Stream, мрамор Imperial Brown, мрамор Rosso Levante, мрамор Emperador Dark, мрамор Silver Wave. Только для модуля контейнера, топ в металле согласно отделкам образцов.

系列模块化木制咖啡桌，带金字塔底座，有不同尺寸和饰面可供选择。木结构：样品颜色的光泽漆，可擦除光面/哑光，光泽/哑光桉树色，光面/哑光乌木，中等光泽/哑光卡纳莱托胡桃木，光面/哑光 Sycamore frisè。有光泽的胡桃木石楠木，覆盖有样品皮革。车削金属垫片：缎面香槟色，亮光/缎面抛光，渐变铜，亮光/缎面棕色，亮光/缎面玫瑰黑，亮光/缎面浅金色，亮光/缎面镀铬，亮光/缎面黑铬，哑光缎面青铜色。仅在上部有一个发光的蜂蜜玛瑙元件，或一个带有不锈钢托盘的金属元件，用作瓶架或植物和花卉的容器。顶部饰面：4毫米青铜或烟色斜面镜。大理石厚度20毫米，斜角20毫米：西波里诺大理石，阿拉贝斯卡托奥罗比科大理石，银流大理石，帝国棕色大理石，罗索莱万托大理石，Emperador 深色大理石，银波大理石。仅对于容器模块，顶部（带有用于托盘的圆孔）在样品饰面中由金属制成。

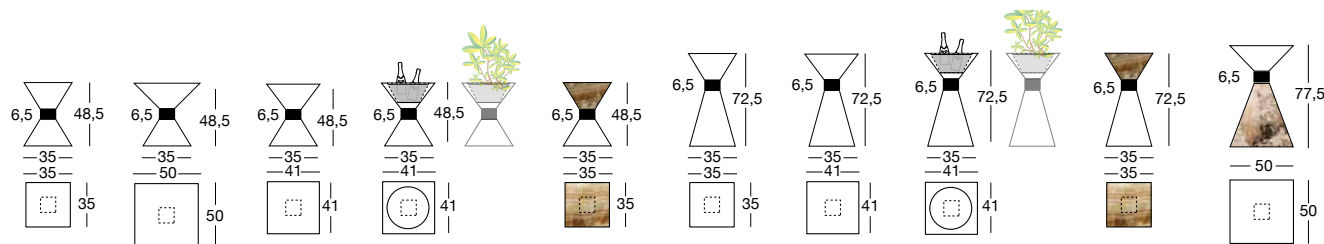

# ANGIE

Design by Giuseppe VIGANÒ\_Y 731A

pg.104

Serie di tavolini componibili in metallo a base conica disponibili in diverse misure e finiture. Struttura in metallo: Champagne satinato, Brunito lucido/satinato, Rame sfumato, Brown sfumato lucido/satinato, Black Rose lucido/satinato, Oro chiaro lucido/satinato, Cromato lucido/satinato, Cromo nero lucido/satinato, Bronzo satinato opaco. laccato lucido colori a campionario, rivestito in pelle a campionario. Distanziale in metallo tornito nelle finiture Champagne satinato, Brunito lucido/satinato, Rame sfumato, Brown sfumato lucido/satinato, Black Rose lucido/satinato, Oro chiaro lucido/satinato, Cromato lucido/satinato, Cromo nero lucido/satinato, Bronzo satinato opaco. Solo per la parte superiore è presente un elemento in metallo con vaschetta in acciaio inox ad uso portabottiglie o contenitore per piante e fiori. Finiture piani: specchio bronzo o fumè mm 4 con bisellatura. Marmo spessore mm 20 con bisellatura di mm 20: Travertino, Beola Argentata, marmo Cipollino, marmo Arabescato Orobico, marmo Silver Stream, marmo Bianco Carrara, marmo Imperial Brown, marmo Sahara Noir (finitura poliestere lucido e opaco), marmo Dover White, marmo Verde Guatemala, marmo Rosso Levanto, marmo Elegant Brown, marmo Palissandro Oniciato, marmo Emperador Dark, marmo Silver Wave, marmo Agatha Black, marmo Frappuccino, marmo Calacatta, marmo Patagonia, marmo Quarzo Juliet, marmo Calcite Azul, marmo Azul Macauba. Solo per il modulo contenitore il piano (con foro circolare per vaschetta) è in metallo nelle finiture a campionario. ANGIE pouf: il tavolino diventa sgabellino/pouf applicando un cuscino rivestito in pelle a campionario.

Series of small modular tables with pyramid shaped base available in different sizes and finishes. Structure in metal: satined Champagne, Bright/satined Burnished, Shaded copper, Bright/satined brown, Bright/satined Black rose, Bright/satined light gold, Bright/satined chrome, Bright/satined black chrome, Matt satined bronze, glossy lacquered in range colours, upholstered in range leathers. Turned metal spacers in satined Champagne, Bright/satined Burnished, Shaded copper, Bright/satined brown, Bright/satined Black rose, Bright/satined light gold, Bright/satined chrome, Bright/satined black chrome, Matt satined bronze, Only the top part has a metal element, with stainless steel liner to use as a bottle holder or plant box. Top finish: 4 mm bronze or smoky mirror with bevel, Marble th 20 mm with 20mm bevel: Travertino, Silver Beola stone, Cipollino marble, Arabescato Orobico marble, Silver Stream marble, White Carrara marble, Imperial Brown marble, Sahara Noir marble (glossy and matt polyester finish), Dover White marble, Guatemala Green marble, Red Levanto marble, Elegant Brown marble, Shale Rosewood marble, Emperador Dark marble, Silver Wave marble, Agatha Black marble, Frappuccino marble, Calacatta marble, Patagonia marble, Juliet Quartz marble, Calcite Azul marble, Azul Macauba marble. Only for the container unit, the top is in metal as per sample finishes. ANGIE pouf: The small table becomes a stool/pouf by applying a cushion covered in leather from the range.

Серия металлических сборных столиков с коническим основанием, которые могут иметь различные размеры и отделки. Металлический каркас: сатинированная шампань, гляцевый/сатинированный вороненый, медный деграде, гляцевый/сатинированный коричневый, гляцевый/сатинированный Black Rose, гляцевое/сатинированное светлое золото, гляцевый/сатинированный хром, гляцевый/сатинированный черный хром, матовая сатинированная бронза, гляцевый лак в цветовой гамме по каталогу, обивка кожей по каталогу. Проставочный элемент из выточенного металла: сатинированная шампань, гляцевый/сатинированный вороненый, медный деграде, гляцевый/сатинированный коричневый, гляцевый/сатинированный Black Rose, гляцевое/сатинированное светлое золото, гляцевый/сатинированный хром, гляцевый/сатинированный черный хром, матовая сатинированная бронза. Только для верхней части предусмотрен элемент из металла с емкостью из нержавеющей стали для бутылок или для растений и цветов. Отделка столешниц: бронзовое или дымчатое зеркало 4 мм со скосом. Мрамор толщиной 20 мм со скосом 20 мм: Travertino, серебристый гнейс, мрамор Cipollino, мрамор Arabescato Orobico, мрамор Silver Stream, мрамор Bianco Carrara, мрамор Imperial Brown, мрамор Sahara Noir (гляцевая и матовая полиэфирная отделка), мрамор Dover White, мрамор Verde Guatemala, мрамор Rosso Levanto, мрамор Elegant Brown, мрамор Palissandro Oniciato, мрамор Emperador Dark, мрамор Silver Wave, мрамор Agatha Black, мрамор Frappuccino, мрамор Calacatta, мрамор Patagonia, мрамор Quarzo Juliet, мрамор Calcite Azul, мрамор Azul Macauba. Только для модуля контейнера, топ в металле согласно отделкам образцов. ANGIE pouf: Столик становится табуретом/пуфом при помещении подушки с кожаной обивкой по каталогу.

锥形底座金属模块化茶几系列，有不同尺寸和饰面可供选择。金属结构：缎面香槟色、亮光/缎面抛光、渐变铜、亮光/缎面渐变棕色、亮光/缎面玫瑰黑、亮光/缎面浅金色、亮光/缎面镀铬、亮光/缎面黑铬、哑光缎面青铜色。亮光烤漆颜色依样本挑选，外覆的皮革依样本挑选。车削金属垫圈的饰面，可选缎面香槟色、亮光/缎面抛光、渐变铜、亮光/缎面渐变棕色、亮光/缎面玫瑰黑、亮光/缎面浅金色、亮光/缎面镀铬、亮光/缎面黑铬、哑光缎面青铜色。亮光烤漆颜色依样本挑选，外覆的皮革依样本挑选。仅有上半部分是锈钢托盘金属构件，可用作酒瓶架或花盆。桌面饰面：青铜色或烟黑色 4 毫米镜面，采用磨斜边设计。20 毫米厚大理石，带有 20 毫米磨斜边：Travertino、Beola Argentata、Cipollino 大理石、Arabescato Orobico 大理石、Silver Stream 大理石、Bianco Carrara 大理石、Imperial Brown 大理石、Sahara Noir 大理石（亮光和哑光聚酯纤维饰面）、Dover White 大理石、Verde Guatemala 大理石、Rosso Levanto 大理石、Elegant Brown 大理石、Oniciato Palissandro 大理石、Emperador Dark 大理石、Silver Wave 大理石、Agatha Black 大理石、Frappuccino 大理石、Calacatta 大理石、Patagonia 大理石、Quarzo Juliet 大理石、Calcite Azul 大理石、Azul Macauba 大理石。仅适用于容器模块，顶部（带托盘圆孔）采用金属材质，饰面依样本挑选。ANGIE 沙发凳：若搭配外覆皮革（依样本挑选）的枕垫，茶几可变成椅凳/沙发凳。

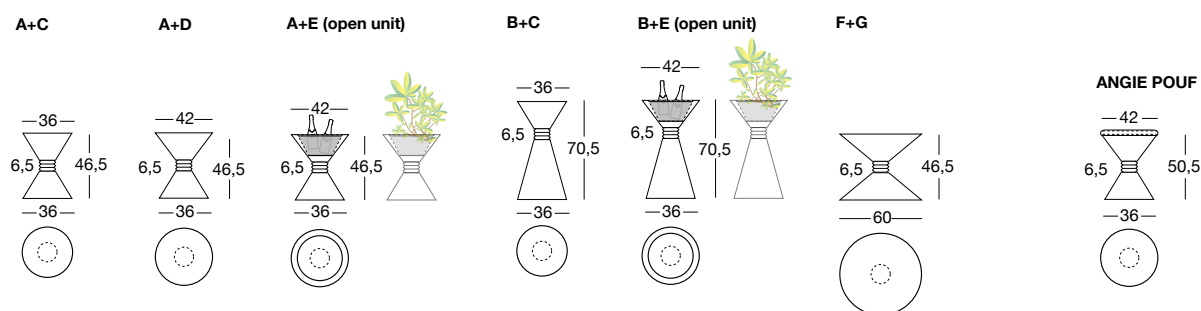

# GREGG

Design by Giuseppe VIGANÒ\_Y 928

pg.28

Tavolino dalla forma ellittica, composto da una struttura a ponte in legno, nelle finiture: Eucalipto opaco, Ebano opaco, Sycamore frisé opaco. Oppure laccato lucido a campionario. Il marmo è posto sul piano in posizione asimmetrica e decentrata, con bordo a mezzo toro spessore 20 mm: Travertino, Beola Argentata, marmo Cipollino, marmo Arabescato Orobico, marmo Silver Stream, marmo Bianco Carrara, marmo Imperial Brown, marmo Elegant Brown, marmo Sahara Noir (finitura poliestere), marmo Dover White, marmo Verde Guatemala, marmo Rosso Levanto, marmo Palissandro Oniciato, marmo Emperador Dark, marmo Silver Wave, marmo Agatha Black, marmo Frappuccino, marmo Calacatta, marmo Patagonia, marmo Quarzo Juliet. Sulle due cuspidi dell'ellisse ci sono due inserti metallici, nelle finiture: Champagne satinato, Brunito lucido/satinato, Rame sfumato, Brown sfumato lucido/satinato, Black Rose lucido/satinato, Oro chiaro lucido/satinato, Cromato lucido/satinato, Cromo nero lucido/satinato, Bronzo satinato opaco.

*Small oval table with a wooden bridge structure in the finishes: Matt eucalyptus, Matt ebony, Matt sycamore frisé. Or glossy lacquer in the colours in the catalogue. The marble is set on the top in an asymmetrical and off-centred position, with a 20 mm thick half bullnose edge: Travertino, Silver Beola, Cipollino marble, Arabescato Orobico marble, Silver Stream marble, White Carrara marble, Imperial Brown marble, Elegant Brown marble, Sahara Noir marble (polyester finish), Dover White marble, Guatemala Green marble, Red Levanto marble, Shale Rosewood marble, Emperador Dark marble, Silver Wave marble, Agatha Black marble, Frappuccino marble, Calacatta marble, Patagonia marble, Juliet Quartz marble. On the two ends of the ellipse, there are two metal inserts, in the finishes: Satined champagne, Bright/satined Burnished, Shaded copper, Bright/satined brown, Bright/satined Black rose, Bright/satined light gold, Bright/satined chrome, Bright/satined black chrome, Matt satined bronze.*

*Столик эллиптической формы, состоящий из деревянного каркаса-мостика со следующей отделкой: матовый эвкалипт, матовое эбеновое дерево, матовый сикамор фризе. Или лакированный глянцевый цвет по образцам. Столешница с ассиметрично расположенным мрамором, сдвинутым относительно центра, с полукруглым краем мрамор Silver Stream, мрамор Bianco Carrara, мрамор Imperial Brown, мрамор Elegant Brown, мрамор Sahara Noir (полиэфирная отделка), мрамор Dover White, мрамор Verde Guatemala, мрамор Rosso Levanto, мрамор Palissandro Oniciato, мрамор Emperador Dark, мрамор Silver Wave, мрамор Agatha Black, мрамор Frappuccino, мрамор Calacatta, мрамор Patagonia, мрамор Quarzo Juliet. На двух вершинах эллипса предусмотрены две металлические вставки со следующей отделкой: сатирированная шампань, глянцевый/сатирированный вороненый, медный деграде, глянцевый/сатирированный коричневый, глянцевый/сатирированный Black Rose, глянцевое/сатирированное светлое золото, глянцевый/сатирированный хром, глянцевый/сатирированный черный хром, матовая сатирированная бронза.*

椭圆形茶几，由木材桥体结构组成，可选以下饰面：哑光枫木，哑光桉木，哑光黑檀木，中度哑光卡纳莱托核桃木，哑光西克莫槭木。或选用亮光烤漆，颜色依样本挑选。台面大理石的放置不对称且偏离中心，搭配半圆磨边，厚度为20毫米：Travertino, Beola Argentata, Cipollino 大理石, Arabescato Orobico 大理石, Silver Stream 大理石, Bianco Carrara 大理石, Imperial Brown 大理石, Elegant Brown 大理石, Sahara Noir 大理石（聚酯纤维饰面），Dover White 大理石, Verde Guatemala 大理石, Rosso Levanto 大理石, Palissandro Oniciato 大理石, Emperador Dark 大理石, Silver Wave 大理石, Agatha Black 大理石, Frappuccino 大理石, Calacatta 大理石, Patagonia 大理石, Quarzo Juliet 大理石。椭圆形的两个尖点上点缀两个金属嵌饰，可选以下饰面：亮光/缎面香槟色，亮光/缎面抛光，渐变铜，亮光/缎面棕色，亮光/缎面玫瑰黑，亮光/缎面浅金色，亮光/缎面镀铬，亮光/缎面黑铬，哑光缎面青铜色。

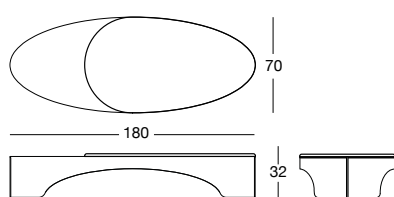

# LEDA

Design by Giuseppe VIGANÒ\_Y 927

pg.28

Serie di tavolini componibili in metallo a base conica disponibili in diverse misure e finiture. Struttura in metallo: Champagne satinato, Brunito lucido/satinato, Rame sfumato, Brown sfumato lucido/satinato, Black Rose lucido/satinato, Oro chiaro lucido/satinato, Cromato lucido/satinato, Cromo nero lucido/satinato, Bronzo satinato opaco. laccato lucido colori a campionario, rivestito in pelle a campionario. Distanziale in metallo tornito nelle finiture Rame sfumato, Brown sfumato lucido, oro Black Rose, oro chiaro lucido, Champagne opaco, cromato lucido, cromo nero lucido, bronzo satinato opaco, oro rosa lucido, oro rosa opaco. Solo per la parte superiore è presente un elemento in metallo con vaschetta in acciaio inox ad uso portabottiglie o contenitore per piante e fiori. Finiture piani: specchio bronzo o fumè mm 4 con bisellatura. Marmo spessore mm 20 con bisellatura di mm 20: Travertino, Beola Argentata, marmo Cipollino, marmo Arabescato Orobico, marmo Silver Stream, marmo Bianco Carrara, marmo Imperial Brown, marmo Sahara Noir (finitura poliestere lucido e opaco), marmo Dover White, marmo Verde Guatemala, marmo Rosso Levanto, marmo Elegant Brown, marmo Palissandro Oniciato, marmo Emperador Dark, marmo Silver Wave, marmo Agatha Black, marmo Frappuccino, marmo Calacatta, marmo Patagonia, marmo Quarzo Juliet, marmo Calcite Azul, marmo Azul Macauba. Solo per il modulo contenitore il piano (con foro circolare per vaschetta) è in metallo nelle finiture a campionario. ANGIE pouf: il tavolino diventa sgabellino/pouf applicando un cuscino rivestito in pelle a campionario.

Series of small modular tables with pyramid shaped base available in different sizes and finishes. Structure in metal: Satined champagne, Shaded copper, bright shaded brown, Black rose, bright light gold, matt Champagne, bright chrome, bright black chrome, matt satin bronze, bright pink gold, matt pink gold, glossy lacquered in range colours, upholstered in range leathers. Turned metal spacers in Shaded copper, bright shaded brown, Black rose, bright light gold, matt Champagne, bright chrome, bright black chrome, matt satin bronze, bright pink gold, matt pink gold. Only the top part has a metal element, with stainless steel liner to use as a bottle holder or plant box. Top finish: 4 mm bronze or smoky mirror with bevel, Marble th 20 mm with 20mm bevel: Travertino, Silver Beola stone, Cipollino marble, Arabescato Orobico marble, Silver Stream marble, White Carrara marble, Imperial Brown marble, Sahara Noir marble (glossy and matt polyester finish), Dover White marble, Guatemala Green marble, Red Levanto marble, Elegant Brown marble, Shale Rosewood marble, Emperador Dark marble, Silver Wave marble, Agatha Black marble, Frappuccino marble, Calacatta marble, Patagonia marble, Juliet Quartz marble, Calcite Azul marble, Azul Macauba marble. Only for the container unit, the top is in metal as per sample finishes. ANGIE pouf: The small table becomes a stool/pouf by applying a cushion covered in leather from the range.

Серия металлических сборных столиков с коническим основанием, которые могут иметь различные размеры и отделки. Металлический каркас: сатинированная шампань, коричневый деграде глянец, Black Rose золото, гляцевое светлое золото, матовое оттенка Шампанского, гляцевый хром, гляцевый черный хром, матовая сатинированная бронза, гляцевое розовое золото, матовое розовое золото, гляцевый лак в цветовой гамме по каталогу, обивка кожей по каталогу. Проставочный элемент из выточенного металла: медный деграде, коричневый деграде глянец, Black Rose золото, гляцевое светлое золото, матовое оттенка Шампанского, гляцевый хром, гляцевый черный хром, матовая сатинированная бронза, гляцевое розовое золото, матовое розовое золото. Только для верхней части предусмотрен элемент из металла с емкостью из нержавеющей стали для бутылок или для растений и цветов. Отделка столешниц: бронзовое или дымчатое зеркало 4 мм со скосом. Мрамор толщиной 20 мм со скосом 20 мм: Travertino, серебристый гнейс, мрамор Cipollino, мрамор Arabescato Orobico, мрамор Silver Stream, мрамор Bianco Carrara, мрамор Imperial Brown, мрамор Sahara Noir (гляцевая и матовая полиэфирная отделка), мрамор Dover White, мрамор Verde Guatemala, мрамор Rosso Levanto, мрамор Elegant Brown, мрамор Palissandro Oniciato, мрамор Emperador Dark, мрамор Silver Wave, мрамор Agatha Black, мрамор Frappuccino, мрамор Calacatta, мрамор Patagonia, мрамор Quarzo Juliet, мрамор Calcite Azul, мрамор Azul Macauba. Только для модуля контейнера, топ в металле согласно отделкам образцов. ANGIE pouf: Столик становится табуретом/пуфом при помещении подушки с кожаной обивкой по каталогу.

圆形茶几的双材质立柱，分为两部分：上半金属部分可选以下饰面：亮光/缎面香槟色，亮光/缎面抛光，渐变铜，亮光/缎面渐变棕色，亮光/缎面玫瑰黑，亮光/缎面浅金色，亮光/缎面镀铬，亮光/缎面黑铬，哑光缎面青铜色。下半部分外覆依样本挑选的皮革，或选用以下饰面的实木：哑光枫木，哑光橡木，哑光黑檀木，中度哑光卡纳莱托核桃木，哑光西克莫槭木。台面采用 20 毫米厚的大理石：Travertino, Beola Argentata, Cipollino 大理石, Arabescato Orobico 大理石, Silver Stream 大理石, Bianco Carrara 大理石, Imperial Brown 大理石, Elegant Brown 大理石, Sahara Noir 大理石 (聚酯纤维饰面), Dover White 大理石, Verde Guatemala 大理石, Rosso Levanto 大理石, Palissandro Oniciato 大理石, Emperador Dark 大理石, Silver Wave 大理石, Agatha Black 大理石, Frappuccino 大理石, Calacatta 大理石, Patagonia 大理石, Quarzo Juliet 大理石。落地式圆形底座由金属制成，与立柱相结合。

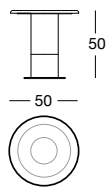

# SLIDE

Design by Margherita Fanti\_Y 926

pg.130

Tavolino dalla forma ovoidale, con 2 gambe curve in legno laccato colori a campionario, compresi i due esclusivi "Quartz" e "Lilac grey". Il piano è costituito da due porzioni in marmo sezionato, posizionate in modo sfalsato, raggiato a mezzo toro spessore 20 mm: Travertino, Beola Argentata, marmo Cipollino, marmo Arabescato Orobico, marmo Silver Stream, marmo Bianco Carrara, marmo Imperial Brown, marmo Elegant Brown, marmo Sahara Noir (finitura poliestere), marmo Dover White, marmo Verde Guatemala, marmo Rosso Levanto, marmo Palissandro Oniciato, marmo Emperador Dark, marmo Silver Wave, marmo Agatha Black, marmo Frappuccino, marmo Calacatta, marmo Patagonia, marmo Quarzo Juliet. Le due porzioni possono essere della medesima finitura oppure, su richiesta, di due marmi diversi. Il sottopiano è in legno e lungo il suo perimetro è rivestito da un profilo metallico, nelle finiture: Champagne satinato, Brunito lucido/satinato, Rame sfumato, Brown sfumato lucido/satinato, Black Rose lucido/satinato, Oro chiaro lucido/satinato, Cromato lucido/satinato, Cromo nero lucido/satinato, Bronzo satinato opaco.

Small oval table with 2 curved wooden legs lacquered in colours from the catalogue, including the exclusive "Quartz" and "Lilac grey". The top consists of two portions in sectioned marble, positioned irregularly, with 20 mm bevelled joint: Travertino, Silver Beola, Cipollino marble, Arabescato Orobico marble, Silver Stream marble, White Carrara marble, Imperial Brown marble, Elegant Brown marble, Sahara Noir marble (polyester finish), Dover White marble, Guatemala Green marble, Red Levanto marble, Shale Rosewood marble, Emperador Dark marble, Silver Wave marble, Agatha Black marble, Frappuccino marble, Calacatta marble, Patagonia marble, Juliet Quartz marble. The two portions must be the same finish, or if requested, they can be two different marbles. The undertop part is in lacquered wood, and along the perimeter, it is covered with a metallic profile in the finishes: Satined champagne, Bright/satined Burnished, Shaded copper, Bright/satined brown, Bright/satined Black rose, Bright/satined light gold, Bright/satined chrome, Bright/satined black chrome, Matt satined bronze.

Столик яйцевидной формы на 2 закругленных ножках из лакированного дерева цветов по образцам, включая два эксклюзивных оттенка «Quartz» и «Lilac grey». Столешница толщиной 20 мм состоит из двух частей, сдвинутых относительно друг друга, с полукруглым краем, из мрамора: Travertino, Beola Argentata, мрамор Cipollino, мрамор Arabescato Orobico, мрамор Silver Stream, мрамор Bianco Carrara, мрамор Imperial Brown, мрамор Elegant Brown, мрамор Sahara Noir (полиэфирная отделка), мрамор Dover White, мрамор Verde Guatemala, мрамор Rosso Levanto, мрамор Palissandro Oniciato, мрамор Emperador Dark, мрамор Silver Wave, мрамор Agatha Black, мрамор Frappuccino, мрамор Calacatta, мрамор Patagonia, мрамор Quarzo Juliet. Две части могут иметь одинаковую отделку или же выполняться на заказ из двух различных видов мрамора. Нижняя поверхность столешницы выполнена из лакированного дерева, а по периметру окантована металлическим профилем со следующей отделкой: глянцевая/сатинированная шампань, глянцевый/сатинированный вороненый, медный деграде, глянцевый/сатинированный коричневый, глянцевый/сатинированный Black Rose, глянцевое/сатинированное светлое золото, глянцевый/сатинированный хром, глянцевый/сатинированный черный хром, матовая сатинированная бронза.

卵形茶几，配有 2 条烤漆木材弧形桌脚，颜色依样本挑选，包括独家“石英”和“丁香灰”。台面由所选大理石的两部分组成，大理石错落放置，半圆磨边为 20 毫米厚：Travertino, Beola Argentata, Cipollino 大理石, Arabescato Orobico 大理石, Silver Stream 大理石, Bianco Carrara 大理石, Imperial Brown 大理石, Elegant Brown 大理石, Sahara Noir 大理石（聚酯纤维饰面），Dover White 大理石, Verde Guatemala 大理石, Rosso Levanto 大理石, Palissandro Oniciato 大理石, Emperador Dark 大理石, Silver Wave 大理石, Agatha Black 大理石, Frappuccino 大理石, Calacatta 大理石, Patagonia 大理石, Quarzo Juliet 大理石。可为台面的两部分选择相同的饰面，或按需选用不同的大理石。木材台面下方采用烤漆，沿着周边外覆金属型材，可选以下饰面：缎面香槟色，亮光/缎面抛光，渐变铜，亮光/缎面棕色，亮光/缎面玫瑰黑，亮光/缎面浅金色，亮光/缎面镀铬，亮光/缎面黑铬，哑光缎面青铜色。

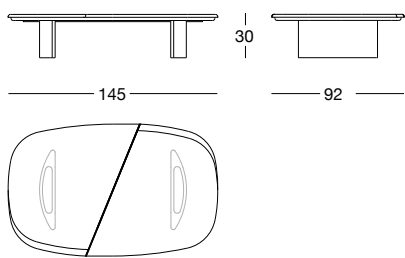

# HARPER

Design by Margherita FANTLY 919

Cachepot per piante e fiori. Struttura in legno curvato rivestita in pelle a campionario, o laccato metallizzato nei colori: Blue lead, Rose metal, oppure laccato lucido nei colori a campionario, compresi i due nuovi esclusivi colori "Quartz" e "Lilac grey". Top e Inserto in lamiera curvata metallica nelle finiture: Champagne satinato, Brunito lucido/satinato, Rame sfumato, Brown sfumato lucido/satinato, Black Rose lucido/satinato, Oro chiaro lucido/satinato, Cromato lucido/satinato, Cromo nero lucido/satinato, Bronzo satinato opaco.

Cachepot for plants and flowers. Curved metal structure covered in leather from the catalogue, or finished with metallic lacquer in the finishes: Blue lead, Rose metal, or glossy lacquer from the catalogue, including the two exclusive new colours "Quartz" and "Lilac grey". Top and insert in curved metal sheet in the finishes: Satined champagne, Bright/satined Burnished, Shaded copper, Bright/satined brown, Bright/satined Black Rose gold, Bright/satined light gold, Bright/satined chrome, Bright/satined black chrome, Matt satined bronze.

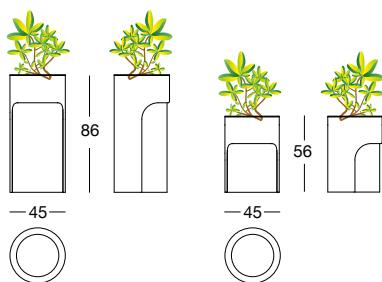

pg.150

Кашпо для цветов. Закругленный деревянный каркас, обтянутый кожей по образцам или с металлизированным лакированным покрытием цветов: Blue lead, Rose metal или гляцевый лакированный цветовой по образцам, включая два новых эксклюзивных оттенка «Quartz» и «Lilac grey». Столешница и вставка из закругленного металлического листа со следующей отделкой: сатирированная шампань, гляцевый/сатирированный вороненый, медный деграде, гляцевый/сатирированный коричневый, гляцевый/сатирированный Black Rose, гляцевое/сатирированное светлое золото, гляцевый/сатирированный хром, гляцевый/сатирированный черный хром, матовая сатирированная бронза.

花盆可种植花草。弧形木材结构外覆依样本挑选的皮革，或选用以下颜色的金属烤漆：铅蓝色、金属玫瑰色；或选择亮光烤漆，颜色依样本挑选，包括独家新颜色“石英”和“丁香灰”。顶部和嵌饰为弧形金属板，可选以下饰面：缎面香槟色，亮光/缎面抛光，渐变铜，亮光/缎面棕色，亮光/缎面玫瑰黑，亮光/缎面浅金色，亮光/缎面镀铬，亮光/缎面黑铬，哑光缎面青铜色。

# DAMIEN

Design by Giuseppe Viganò\_Y 929

Consolle con 2 gambe realizzate con esclusivo stampo schiumato ad alta densità strutturale rivestite in pelle a campionario. Piastra sottogamba e bordino sottopiano in metallo nelle finiture: Champagne satinato, Brunito lucido/satinato, Rame sfumato, Brown sfumato lucido/satinato, Black Rose lucido Cromato lucido/satinato, Cromo nero lucido/satinato, Bronzo satinato opaco. Il piano è in marmo spessore marmo Arabescato Orobico, marmo Silver Stream, marmo Bianco Carrara, marmo Imperial Brown, marmo Elegant Brown, marmo Sahara Noir (finitura poliestere), marmo Dover White, marmo Rosso Levante, marmo Palissandro Oniciato, marmo Emperador Dark, marmo Silver Wave, marmo Agatha Black, marmo Frappuccino, marmo Calacatta, marmo Patagonia, marmo Quarzo Juliet.

Console with 2 legs made in an exclusive mould with high density structural foam covered in leather from the catalogue. Underleg plate and undertop edge in metal in the finishes: Satined champagne, Bright/satined brown, Bright/satined Black rose, Bright/satined light gold, Bright/satined chrome, Matt satined bronze. The marble top is 20 mm thick with a bevelled edge: Travertino, Cipollino marble, Arabescato Orobico marble, Silver Stream marble, White Carrara marble, Imperial Brown marble, Elegant Brown marble, Sahara Noir marble (polyester finish), Dover White marble, Red Levante marble, Shale Rosewood marble, Emperador Dark marble, Silver Wave marble, Agatha Black marble, Frappuccino marble, Calacatta marble, Patagonia marble, Juliet Quartz marble.

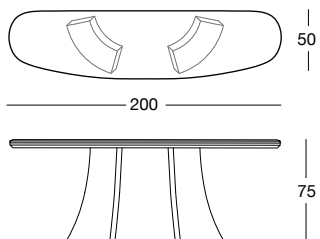

pg.98

Консоль на 2 ножках, изготовленных из эксклюзивного штампованного пеноматериала высокой структурной плотности и обтянутых кожей по образцам. Плита под ножкой и кромка нижней поверхности столешницы из металла со следующей отделкой: сатирированная шампань, гляцевый/сатирированный вороненый, медный деграде, гляцевый/сатирированный коричневый, гляцевый/сатирированный Black Rose, гляцевое/сатирированное светлое золото, гляцевый/сатирированный хром, гляцевый/сатирированный черный хром, матовая сатирированная бронза. Столешница выполнена толщиной 20 мм со скосом из мрамора: Travertino, мрамор Cipollino, мрамор Arabescato Orobico, мрамор Silver Stream, мрамор Bianco Carrara, мрамор Imperial Brown, мрамор Elegant Brown, мрамор Sahara Noir (полиэфирная отделка), мрамор Dover White, мрамор Rosso Levante, мрамор Palissandro Oniciato, мрамор Emperador Dark, мрамор Silver Wave, мрамор Agatha Black, мрамор Frappuccino, мрамор Calacatta, мрамор Patagonia, мрамор Quarzo Juliet.

玄关桌配有2条桌脚，桌脚由独有的高密度结构发泡模具制成，外覆依样本挑选的皮革。桌脚下方采用金属板，桌面下方配置金属镶边，可选以下饰面：缎面香槟色，亮光/缎面抛光，渐变铜，

亮光/缎面棕色，亮光/缎面玫瑰黑，亮光/缎面浅金色，亮光/缎面镀铬，亮光/缎面黑铬，哑光缎面青铜色。桌面采用20毫米厚的磨斜边大理石：Travertino, Beola Argentata, Cipollino大理石, Arabescato Orobico大理石, Silver Stream大理石, Bianco Carrara大理石, Imperial Brown大理石, Elegant Brown大理石, Sahara Noir大理石(聚酯纤维饰面) Dover White大理石, Verde Guatemala大理石, Rosso Levante大理石, Palissandro Oniciato大理石, Emperador Dark大理石, Silver Wave大理石, Agatha Black大理石, Frappuccino大理石, Calacatta大理石, Patagonia大理石, Quarzo Juliet大理石。或选用青铜色或烟熏色镜面。

# CAMELIA

Design by Giuseppe Viganò\_Y 797

pg.64

Mobile dalla forma ellittica, composto da una struttura a ponte in legno, nelle finiture: Eucalipto opaco, Ebano opaco, Sycamore frisé opaco. Oppure rivestito in pelle colori a campionario. Il mobile è proposto con 6 ante con apertura push-pull. Nella versione alta sono presenti 2 cassetti interni in pelle (i frontali dei cassetti seguono la struttura esterna se rivestita oppure sono in pelle P.3 nella versione con struttura in essenza). Il piano ellittico è in marmo con bordo a mezzo toro spessore 20 mm: Travertino, Beola Argentata, marmo Cipollino, marmo Arabescato Orobico, marmo Silver Stream, marmo Bianco Carrara, marmo Imperial Brown, marmo Elegant Brown, marmo Sahara Noir (finitura poliestere), marmo Dover White, marmo Verde Guatemala, marmo Rosso Levanto, marmo Palissandro Oniciato, marmo Emperador Dark, marmo Silver Wave, marmo Agatha Black, marmo Frappuccino, marmo Calacatta, marmo Patagonia, marmo Quarzo Juliet. Sotto il piano è presente un profilo metallico a sbalzo, nelle finiture: Champagne satinato/lucido, Brunito lucido/satinato, Rame sfumato, Brown sfumato lucido/satinato, Black Rose lucido/satinato, Oro chiaro lucido/satinato, Cromato lucido/satinato, Cromo nero lucido/satinato, Bronzo satinato opaco. La base centrale è illuminata con luce a Led dimmerabile.

*Elliptical cabinet with a wooden bridge structure in the finishes: Matt eucalyptus, Matt ebony, Matt sycamore frisé. Or covered in coloured leather from the catalogue. The cabinet has 6 doors with push-pull openings. The high version features 2 drawers with leather interiors (the drawer fronts are similar to the outside structure if covered, or if the structure is in wood, the drawers are covered in P.3 version leather). The elliptical top is in marble with a 20 mm thick half bullnose edge: Travertino, Silver Beola, Cipollino marble, Arabescato Orobico marble, Silver Stream marble, White Carrara marble, Imperial Brown marble, Elegant Brown marble, Sahara Noir marble (polyester finish), Dover White marble, Guatemala Green marble, Red Levanto marble, Shale Rosewood marble, Emperador Dark marble, Silver Wave marble, Agatha Black marble, Frappuccino marble, Calacatta marble, Patagonia marble, Juliet Quartz marble. Under the top, there is a cantilevered metal profile in the finishes: Satined/bright Champagne, Bright/satined Burnished, Shaded copper, Bright/satined shaded brown, Bright/satined Black rose, Bright/satined light gold, Bright/satined chrome, Bright/satined black chrome, Matt satined bronze. The central base is lit with dimmable LED lights.*

Тумба эллиптической формы, состоящая из деревянного каркаса-мостика со следующей отделкой: матовый эвкалипт, матовое эбеновое дерево, матовый сикамор фризе. Или обтянутым кожей цветов по образцам. Тумба предлагается с 6 створками с системой push-pull. В высоком варианте предусматриваются 2 внутренних ящика из кожи (фасады ящиков выполнены с такой же отделкой, что и наружная часть каркаса, если она обтянута кожей или текстилем, или из кожи P.3 в варианте с каркасом, облицованным деревом). Эллиптическая столешница выполнена из мрамора толщиной 20 мм с полукруглым краем: Travertino, Beola Argentata, мрамор Cipollino, мрамор Arabescato Orobico, мрамор Silver Stream, мрамор Bianco Carrara, мрамор Imperial Brown, мрамор Elegant Brown, мрамор Sahara Noir (полиэфирная отделка), мрамор Dover White, мрамор Verde Guatemala, мрамор Rosso Levanto, мрамор Palissandro Oniciato, мрамор Emperador Dark, мрамор Silver Wave, мрамор Agatha Black, мрамор Frappuccino, мрамор Calacatta, мрамор Patagonia, мрамор Quarzo Juliet. Под столешницей находится выступающий металлический профиль со следующей отделкой: сатиновая шампань, гляцевый/сатиновый вороненый, медный деграде, коричневый деграде гляцевый/сатиновый, гляцевый/сатиновый Black Rose, гляцевое/сатиновое светлое золото, гляцевый/сатиновый хром, гляцевый/сатиновый черный хром, матовая сатиновая бронза. Центральное основание имеет регулируемую светодиодную подсветку.

椭圆形柜子由木材桥体结构组成，可选以下饰面：哑光枫木，哑光桉木，哑光黑檀木，中度哑光卡纳莱托核桃木，哑光西克莫榉木。或外覆皮革，颜色依样本挑选。柜子配有 6 扇推拉式柜门。高柜的内部有 2 个皮革抽屉（若外覆材质，则抽屉面板与外部结构一致；若是实木结构，则抽屉面板外覆 P.3 皮革）。椭圆形柜面，采用 20 毫米厚的半圆磨边大理石：Travertino, Beola Argentata, Cipollino 大理石, Arabescato Orobico 大理石, Silver Stream 大理石, Bianco Carrara 大Dover White 大理石, Verde Guatemala 大理石, Rosso Levanto 大理石, Palissandro Oniciato 大理石, Emperador Dark 大理石, Silver Wave 大理石, Agatha Black 大理石, Frappuccino 大理石, Calacatta 大理石, Patagonia 大理石, Quarzo Juliet 大理石。柜面下方有悬臂金属型材，可选以下饰面：缎面香槟色，亮光/缎面抛光，渐变铜，亮光/缎面渐变棕色，亮光/缎面玫瑰黑，亮光/缎面浅金色，亮光/缎面镀铬，亮光/缎面黑铬，哑光缎面青铜色。底座中央装有可调光的 LED 灯。

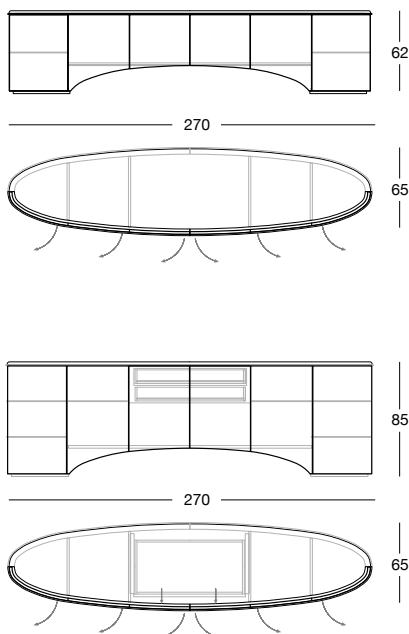

# HOLD

Design by Margherita FANTLY 795

pg.156

Collezione di mobili dalla forma trapezoidale con angoli curvi disponibili in due altezze, composti da una struttura in legno, rivestita esternamente in pelle a campionario oppure nelle essenze: Eucalipto lucido/opaco, Ebano lucido/opaco, Noce Canaletto medio lucido/opaco, Sycamore frisè lucido/opaco, Frassino tinto liquirizia opaco. L'interno della struttura è laccata lucida colori a campionario, compresi i due esclusivi "Quartz" e "Lilac grey" oppure laccata bronzo opaco. Le 4 ante, con bordi bisellati, sono laccate internamente e rivestite esternamente in pelle a campionario oppure nelle essenze coordinate con la struttura. I ripiani interni sono in vetro bronzo. Solo nella versione alta, il vano centrale ha predisposti due cassetti interni con frontali in pelle coordinati alla struttura, oppure in pelle P.3 se abbinati alla struttura in essenza. Le particolarità del mobile sono: il vano semi-aperto, illuminato con luce a Led e il basamento in marmo, coordinato al top come optional e un inserto metallico nelle finiture a campionario. Top trapezoidale in marmo spessore 20 mm: Travertino, Beola Argentata, marmo Cipollino, marmo Arabescato Orobico, marmo Silver Stream, marmo Bianco Carrara, marmo Imperial Brown, marmo Elegant Brown, marmo Sahara Noir (finitura poliestere), marmo Dover White, marmo Verde Guatemala, marmo Rosso Levanto, marmo Palissandro Oniciato, marmo Emperador Dark, marmo Silver Wave, marmo Agatha Black, marmo Frappuccino, marmo Calacatta, marmo Patagonia, marmo Quarzo Juliet.

Collection of furniture with a trapezoidal shape, with curved corners, available in two heights. Wooden structure, upholstered externally in leather from the catalogue or in wood: Glossy/matt eucalyptus, Glossy/matt ebony, Glossy/matt medium Canaletto walnut, Glossy/matt sycamore frisè, Matt liquorice stained ash wood. The inside of the structure is finished in glossy lacquer in colours from the catalogue, including the two exclusive colours "Quartz" and "Lilac grey", or in matt bronze lacquer. The 4 doors have bevelled edges. Internally, they have a lacquered finish, and their exterior is covered in leather from the catalogue or wood coordinated with the structure. The internal shelves are in bronzed glass. Only the high version has a central compartment with two internal drawers with leather fronts coordinated with the structure, and if the structure is in wood, the drawer fronts are covered in P.3 leather. This cabinet features: a semi-open compartment with LED lighting and a marble base, coordinated with the top, as an optional - and a metallic insert in the finishes in the catalogue. The trapezoidal marble top (20 mm thick) is in: Travertino, Silver Beola, Cipollino marble, Arabescato Orobico marble, Silver Stream marble, White Carrara marble, Imperial Brown marble, Elegant Brown marble, Sahara Noir marble (polyester finish), Dover White marble, Guatemala Green marble, Red Levanto marble, Shale Rosewood marble, Emperador Dark marble, Silver Wave marble, Agatha Black marble, Frappuccino marble, Calacatta marble, Patagonia marble, Juliet Quartz marble.

Collezione di tumb trapezoidale di forma con angoli arrotondati è offerta in due versioni di altezza. Le tumb hanno un telaio in legno con rivestimento esterno in pelle o in legno: lucido/matt eucalipto, lucido/matt ebano, lucido/matt noce canaletto medio, lucido/matt sicamore frisè, lucido/matt frassino tinto liquirizia. L'interno della struttura è verniciato lucido nei colori a campionario, compresi i due esclusivi "Quartz" e "Lilac grey", o verniciato lucido in bronzo opaco. Le 4 ante, con bordi bisellati, sono verniciate internamente e rivestite esternamente in pelle o in legno coordinato con la struttura. I ripiani interni sono in vetro bronzo. Solo nella versione alta, il vano centrale ha predisposti due cassetti interni con frontali in pelle coordinati alla struttura, oppure in pelle P.3 se abbinati alla struttura in legno. Le particolarità del mobile sono: il vano semi-aperto, illuminato con luce a Led e il basamento in marmo, coordinato al top come optional e un inserto metallico nelle finiture a campionario. Top trapezoidale in marmo spessore 20 mm: Travertino, Beola Argentata, marmo Cipollino, marmo Arabescato Orobico, marmo Silver Stream, marmo Bianco Carrara, marmo Imperial Brown, marmo Elegant Brown, marmo Sahara Noir (finitura poliestere), marmo Dover White, marmo Verde Guatemala, marmo Rosso Levanto, marmo Palissandro Oniciato, marmo Emperador Dark, marmo Silver Wave, marmo Agatha Black, marmo Frappuccino, marmo Calacatta, marmo Patagonia, marmo Quarzo Juliet.

带圆角的系列梯形柜，可选两种高度，由木材结构组成，外覆依样本挑选的皮革，或采用以下实木：亮光/哑光枫木，亮光/哑光桉木，亮光/哑光黑檀木，中度亮光/哑光卡纳莱托核桃木，亮光/哑光西克莫槭木。结构内部采用亮光烤漆，颜色依样本挑选，包括独家“石英”和“丁香灰”，或选用哑光青铜色烤漆。配有4扇磨斜边柜门，内侧为烤漆，外覆依样本挑选的皮革，或选用与结构相协调的实木。内部隔板为青铜色玻璃。仅限高柜款式，中央隔层配有两个内部抽屉，抽屉面板采用与结构相协调的皮革；若与实木结构相结合，则抽屉面板为P.3皮革。柜子的特点如下所列：装有Led灯的半开放式隔层，搭配大理石底座，可选择与柜面相协调。配置金属嵌饰，饰面依样本挑选。20毫米厚度的梯形大理石台面：Travertino, Beola Argentata, Cipollino大理石, Arabescato Orobico大理石, Silver Stream大理石, Bianco Carrara大理石, Imperial Brown大理石, Elegant Brown大理石, Sahara Noir大理石(聚酯纤维饰面), Dover White大理石, Verde Guatemala大理石, Rosso Levanto大理石, Palissandro Oniciato大理石, Emperador Dark大理石, Silver Wave大理石, Agatha Black大理石, Frappuccino大理石, Calacatta大理石, Patagonia大理石, Quarzo Juliet大理石。

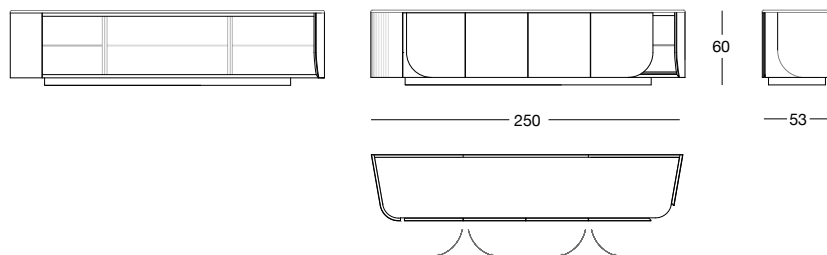
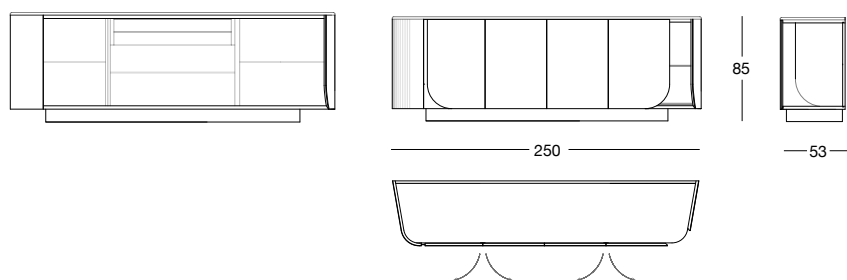

# HOLD BAR

Design by Margherita FANTLY 796

pg.172

Credenza dalla forma trapezoidale con angoli curvi composta da una struttura in legno, rivestita esternamente in pelle a campionario oppure nelle essenze: Eucalipto lucido/opaco, Ebano lucido/opaco, Noce Canaletto medio lucido/opaco, Sycamore frisè lucido/opaco, Frassino tinto liquirizia opaco. L'interno della struttura è laccata lucida colori a campionario, compresi i due esclusivi "Quartz" e "Lilac grey" oppure laccata bronzo opaco. Il mobile è composto da due settori distinti: L'anta di destra lascia intravedere un vano semi-aperto illuminato a Led completo di un ripiano in legno e uno in vetro bronzo. All'interno del vano sono presenti 3 cassetti portabottiglie e la base del piano è in marmo coordinata al top. Sullo schienale è previsto un rivestimento in specchio. L'anta di sinistra invece serra completamente il vano, che accoglie 2 cassetti laccati coordinati alla struttura interna e un ripiano in vetro. Lo schienale è laccato coordinato alla struttura interna. Top trapezoidale in marmo spessore 20 mm: Travertino, Beola Argentata, marmo Cipollino, marmo Arabescato Orobico, marmo Silver Stream, marmo Bianco Carrara, marmo Imperial Brown, marmo Elegant Brown, marmo Sahara Noir (finitura poliestere), marmo Dover White, marmo Verde Guatemala, marmo Rosso Levanto, marmo Palissandro Oniciato, marmo Emperador Dark, marmo Silver Wave, marmo Agatha Black, marmo Frappuccino, marmo Calacatta, marmo Patagonia, marmo Quarzo Juliet.

Cupboard with a trapezoidal shape, with curved corners. Wooden structure, upholstered externally in leather from the catalogue or in wood: Glossy/matt eucalyptus, Glossy/matt ebony, Glossy/matt medium Canaletto walnut, Glossy/matt sycamore frisè, Matt liquorice stained ash wood. The inside of the structure is finished in glossy lacquer in colours from the catalogue, including the two exclusive colours "Quartz" and "Lilac grey", or in matt bronze lacquer. The cupboard is made with two distinct parts: The right door shows a semi-open compartment with LED lighting complete with a wood shelf and a bronzed glass shelf. Inside the compartment, there are 3 bottle drawers and the base of the top is in marble, coordinated with the top. The back wall of the cupboard is covered in mirror. The left door completely hides the compartment, which has 2 lacquered drawers coordinated with the internal structure and a glass shelf. The back is lacquered and coordinated with the internal structure. The trapezoidal marble top (20 mm thick) is in: Travertino, Silver Beola, Cipollino marble, Arabescato Orobico marble, Silver Stream marble, White Carrara marble, Imperial Brown marble, Elegant Brown marble, Sahara Noir marble (polyester finish), Dover White marble, Guatemala Green marble, Red Levanto marble, Shale Rosewood marble, Emperador Dark marble, Silver Wave marble, Agatha Black marble, Frappuccino marble, Calacatta marble, Patagonia marble, Juliet Quartz marble.

Буфет трапециевидной формы с закругленными углами имеет деревянный каркас с наружным покрытием из кожи по образцам или дерева: глянцевый/матовый эвкалипт, глянцевое/матовое эбеновое дерево, глянцевый/матовый орех каналетто среднего тона, глянцевый/матовый сикамор фризе, Matt liquorice stained ash wood. Внутри каркас имеет глянцевую лаковую отделку цветов по образцам, включая два эксклюзивных оттенка «Quartz» и «Lilac grey», или лакированную матовую бронзового цвета. Буфет состоит из двух отдельных секций: Правая створка прикрывает полуоткрытое отделение со светодиодной подсветкой с одной полкой из дерева и одной из бронзового стекла. Внутри отделения предусмотрено 3 ящика для бутылок, основание полки выполнено из мрамора, скоординированного со столешницей. На задней стенке предусматривается зеркальное покрытие. Левая створка полностью закрывает отделение с 2 ящиками с лаковым покрытием, скоординированными с внутренним каркасом, и полкой из стекла. Задняя стенка имеет лаковое покрытие, скоординированное с внутренней отделкой каркаса. Трапециевидная столешница толщиной 20 мм из мрамора: Travertino, Beola Argentata, мрамор Cipollino, мрамор Arabescato Orobico, мрамор Silver Stream, мрамор Bianco Carrara, мрамор Imperial Brown, мрамор Elegant Brown, мрамор Sahara Noir (полиэфирная отделка), мрамор Dover White, мрамор Verde Guatemala, мрамор Rosso Levanto, мрамор Palissandro Oniciato, мрамор Emperador Dark, мрамор Silver Wave, мрамор Agatha Black, мрамор Frappuccino, мрамор Calacatta, мрамор Patagonia, мрамор Quarzo Juliet.

带圆角的橱柜，由木材结构组成，外覆依样本挑选的皮革，或采用以下实木：亮光/哑光枫木，亮光/哑光按木，亮光/哑光黑檀木，中度亮光/哑光卡纳莱托核桃木，亮光/哑光西克莫槭木。结构内部采用亮光烤漆，颜色依样本挑选，包括独家“石英”和“丁香灰”，或选用哑光青铜色烤漆。柜体由两个独特的部分组成：通过右侧柜门可隐约看见一个半开式隔层，装有 Led 灯，内置一个木材隔板和一个青铜色玻璃隔板。隔层内部配有 3 个酒架抽屉，柜面底座采用与柜面相协调的大理石。背板的覆面材料为镜面。左侧柜门则完全封闭了隔层，内置 2 个与内部结构相协调的烤漆抽屉和 1 个玻璃隔板。背板为烤漆，与内部结构相协调。20 毫米厚度的梯形大理石台面：Travertino, Beola Argentata, Cipollino 大理石, Arabescato Orobico 大理石, Silver Stream 大理石, Bianco Carrara 大理石, Imperial Brown 大理石, Elegant Brown 大理石, Sahara Noir 大理石 (聚酯纤维饰面), Dover White 大理石, Verde Guatemala 大理石, Rosso Levanto 大理石, Palissandro Oniciato 大理石, Emperador Dark 大理石, Silver Wave 大理石, Agatha Black 大理石, Frappuccino 大理石, Calacatta 大理石, Patagonia 大理石, Quarzo Juliet 大理石。

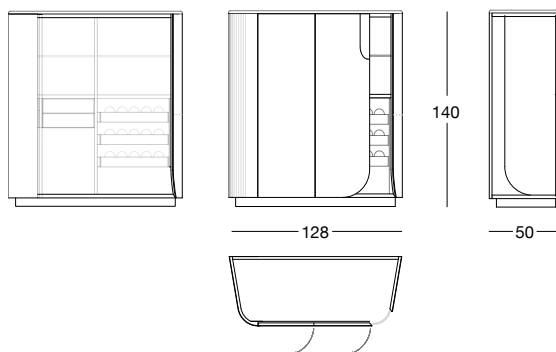

# ADELE

Design by Giuseppe IASPARRA\_W 849

La testata del letto è in legno, caratterizzata da pannelli sagomati in poliuretano espanso a quota media e rivestiti in pelle e tessuto. La testata è prevista in due varianti, una dritta e una con sponde laterali curve che possono opzionalmente accogliere 2 comodini rotondi. I comodini possono avere uno o due cassettini con bordo in metallo rivestiti in pelle ed un top in marmo nella varie finiture a campionario, completate da una soffusa luce a led proiettata a terra. I metalli presenti sono verniciati nelle varie finiture: Champagne satinato, Brunito lucido/satinato, Rame sfumato, Brown sfumato lucido/satinato, Black Rose lucido/satinato, Oro chiaro lucido/satinato, Cromato lucido/satinato, Cromo nero lucido/satinato, Bronzo satinato opaco. Il retro della testata è finita nella parte nascosta "a muro" con una elegante tela logata "LONGHI". A richiesta è possibile rifinire tutta la parte posteriore della testata nel medesimo rivestimento frontale. Il giroletto è in legno ricoperto in poliuretano espanso a quota media, e può accogliere: la rete fissa con doghe di legno regolabile in altezza, il sommier a molle da incasso a filo base, un pratico vano contenitore caratterizzato da due movimenti per portare il materasso in piano. Il fondo del contenitore è in legno laminato effetto seta. Una coppia di reti elettrificate telecomandate senza filo, con motori integrati direttamente nella struttura, che bilanciano il piano a doghe di legno ammortizzate. Per questa tipologia di reti è necessario l'utilizzo dei relativi materassi dedicati. Tutti i rivestimenti sia in pelle che in tessuto NON sono sfoderabili.

The headboard is made from wood, with shaped panels made from medium density polyurethane foam covered in leather and fabric. The headboard comes in two styles, one straight and one with curved sides that can accommodate two round night tables. The night tables come with one or two drawers and are upholstered in leather and have metal edges. They have marble tops in the various options available in the catalogue, and the entire composition is completed with a soft LED light directed at the floor. The metals present are painted in the following finishes: Satined Champagne, Bright/satined Burnished, Shaded copper, Bright/satined brown, Bright/satined Black rose, Bright/satined light gold, Bright/satined chrome, Bright/satined black chrome, Matt satined bronze. The hidden part of the back of the headboard, next to the wall, is finished with an elegant upholstery fabric bearing the "LONGHI" logo. On request, the entire back part of the headboard can be finished with the same materials as the front. The wooden bed frame is covered in medium density polyurethane foam, and can hold: a flat bedspring with wooden slats and adjustable lower back support, height adjustable, a box spring that fits flush into the bed frame, a container bedspring with double opening movement with bottom in silk-effect laminate. All leather and fabric upholstery are NOT removable.

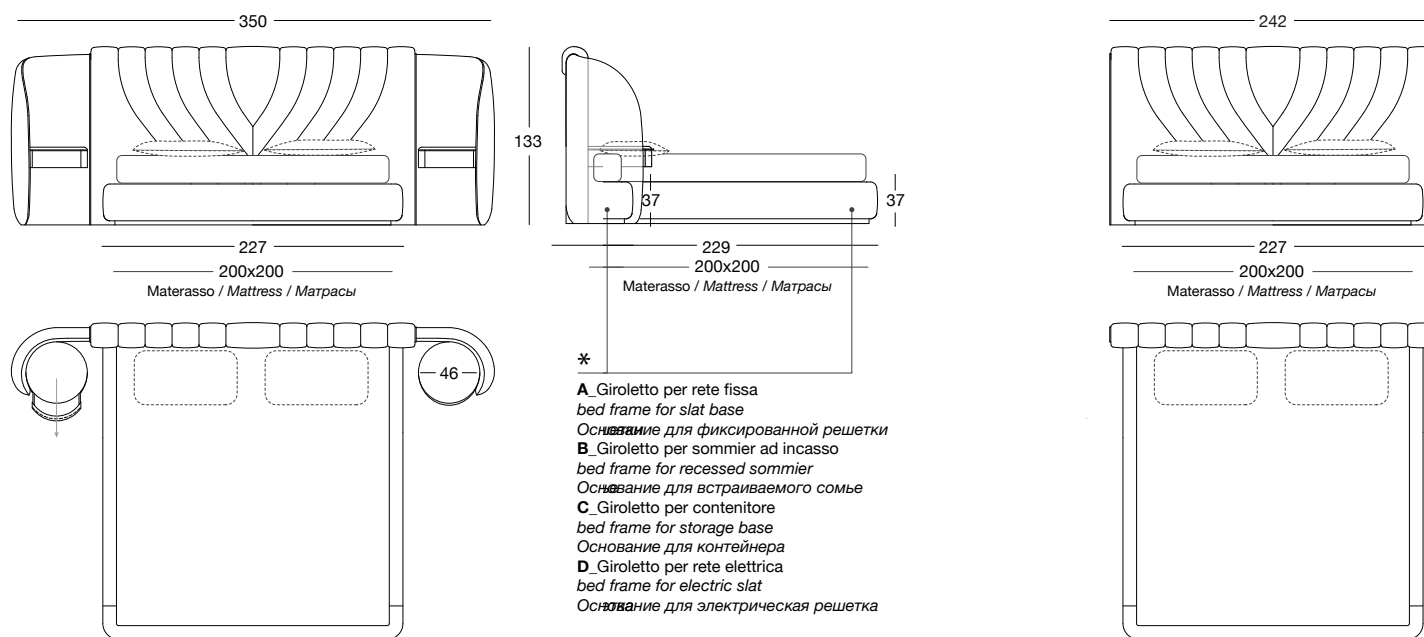

Изголовье кровати выполнено из дерева с профильными панелями из пенополиуретана средней толщины, обтянутыми кожей и текстилем. Изголовье предусматривается в двух вариантах: прямом и с закругленными боковинами, в которые дополнительно могут устанавливаться 2 круглых ночных столика.

Ночные столики могут иметь один или два обтянутых кожей ящика с металлической окантовкой и верхом из мрамора с различной отделкой по образцам с направленной вниз светодиодной подсветкой.

Использованные металлы окрашены в различные цвета: сатинированная шампань, глянцевый/сатинированный вороненый, медный деграде, глянцевый/сатинированный коричневый, глянцевый/сатинированный Black Rose, глянцевое/сатинированное светлое золото глянцевый/сатинированный хром, глянцевый/сатинированный черный хром, матовая сатинированная бронза. Задняя часть изголовья в скрытой части, обращенной к стене, обтянута элегантным полотном с логотипом «LONGHI».

На заказ вся задняя часть изголовья может выполняться с таким же покрытием, что и передняя. Царга выполнена из дерева, покрытого пенополиуретаном средней высоты, и может размещать: Плоская решетка с деревянными планками и жесткой регулировкой поясничной зоны, регулируемая по высоте. Решетка со встроенными пружинами вровень с основанием. Решетка-контейнер с двойным движением при открытии с дном из ламината с шелковистым эффектом. Вся обивка как из кожи, так и из текстиля НЕСЪЕМНАЯ.

床头板采用木材制成，为高度适中的聚氨酯泡沫异形板，外覆皮革和织物。床头板有两种款式可供选择，一款为直线型，另一款带有弧形侧板，可选配两个圆形床头柜。床头柜配有一或两个带有金属边的抽屉，抽屉外覆皮革。大理石柜面可依样本挑选，柔和的 LED 灯投射在地面上。金属部分为漆面，可选以下饰面：亮光/缎面香槟色，亮光/缎面抛光，渐变铜，亮光/缎面棕色，亮光/缎面玫瑰黑，亮光/缎面浅金色，亮光/缎面镀铬，亮光/缎面黑铬，哑光缎面青铜色。床头板背面的隐藏“壁挂”部分，饰有优雅的“LONGHI”徽标帆布。整个床头板的背板部分，也可按需选用与正面相同的覆面材料。床架由木材制成，外覆聚氨酯泡沫，高度适中，可容纳：平坦床基，采用木板条和床身腰部硬度调节装置，高度可调。嵌入式弹簧床垫。收纳格床基，配有双开活动装置和仿丝绒层压板底部。所有的皮革和织物覆面材料均不可拆卸。

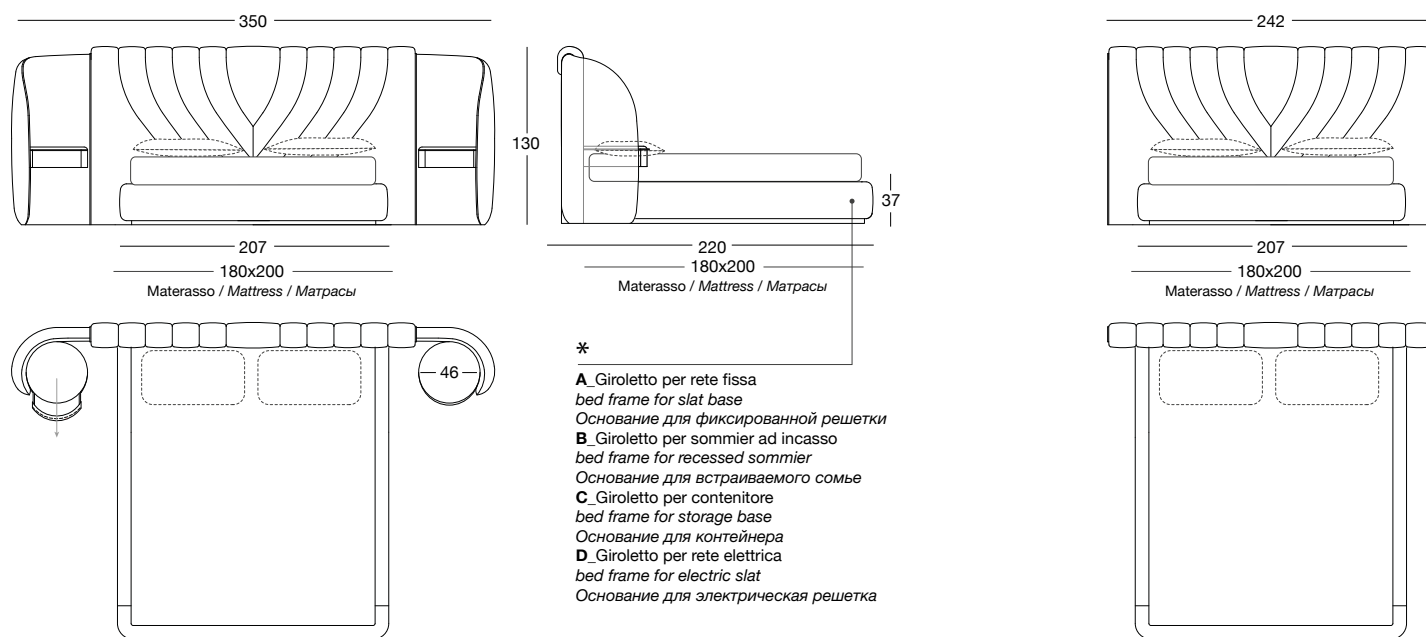

# ARIANNA

Design by Giuseppe IASPARRA\_X 450

Particolare panca imbottita, con struttura in legno ricoperta in poliuretano espanso a doppia densità. Al centro è collocato un piano di marmo disponibile nelle varie finiture a campionario. I rivestimenti sia in pelle che in tessuto NON sono sfoderabili.

Particular padded bench, with wooden structure covered in double density polyurethane foam. A marble top, available in the following finishes from the catalogue, is placed in the centre. Leather and fabric upholstery are NOT removable.

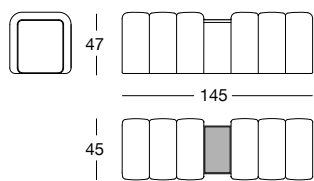

# SELENA

Design by Giuseppe IASPARRA\_Y 860

Comò con scocca esterna che abbraccia una cassetiera in legno a 6 cassetti, con frontali nelle finiture: Eucalipto lucido/opaco, Ebano lucido/opaco, Noce Canaletto medio lucido/opaco, Sycamore frisé lucido/opaco. La scocca esterna può essere rivestita in pelle a campionario. Il top è in marmo: Travertino, Beola Argentata, marmo Cipollino, marmo Arabescato Orobico, marmo Silver Stream, marmo Bianco Carrara, marmo Imperial Brown, marmo Elegant Brown, marmo Sahara Noir (finitura poliestere), marmo Dover White, marmo Verde Guatemala, marmo Rosso Levanto, marmo Palissandro Oniciato, marmo Emperador Dark, marmo Silver Wave, marmo Agatha Black, marmo Frappuccino, marmo Calacatta, marmo Patagonia, marmo Quarzo Juliet. Il profilo metallico posto nella parte inferiore, è disponibile nelle finiture: Champagne satinato, Brunito lucido/satinato, Rame sfumato, Brown lucido/satinato, Black Rose lucido/satinato, Oro chiaro lucido/satinato, Cromato lucido/satinato, Cromo nero lucido/satinato, Bronzo satinato opaco.

Drawer unit with external shell that wraps around the wooden drawer unit with 6 drawers, with fronts in the finishes: Glossy/matt eucalyptus, Glossy/matt ebony, Glossy/matt medium Canaletto walnut, Glossy/matt sycamore frisé. The external shell can be covered in leather from the catalogue. The top is in marble: Travertino, Silver Beola, Cipollino marble, Arabescato Orobico marble, Silver Stream marble, White Carrara marble, Imperial Brown marble, Elegant Brown marble, Sahara Noir marble (polyester finish), Dover White marble, Guatemala Green marble, Red Levanto marble, Shale Rosewood marble, Emperador Dark marble, Silver Wave marble, Agatha Black marble, Frappuccino marble, Calacatta marble, Patagonia marble, Juliet Quartz marble. The metal profile on the lower part is available in the following finishes: Satined Champagne, Bright/satined Burnished, Shaded copper, Bright/satined brown, Bright/satined Black rose, Bright/satined light gold, Bright/satined chrome, Bright/satined black chrome, Matt satined bronze.

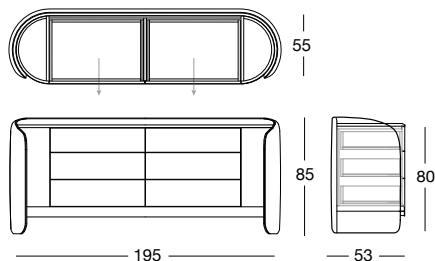

Неповторимая мягкая банкетка с деревянным каркасом, покрытым пенополиуретаном двойной плотности. В центре предусмотрена плоскость из мрамора с различной отделкой по образцам. Обивка как из кожи, так и из текстиля НЕСЪЕМНАЯ.

独特的软垫长凳，其木材结构外覆双密度聚氨酯泡沫。中间放置有大理石面板，各式饰面可依样本挑选。皮革和织物覆面材料均不可拆卸。

Комод с наружным каркасом, окружающим тумбу из дерева с 6 ящиками с фасадами со следующей отделкой: глянцевый/матовый эвкалипт, глянцевое/матовое эбеновое дерево, глянцевый/матовый орех каналетто среднего тона, глянцевый/матовый сикамор фризе. Наружный каркас может обтягиваться кожей по образцам. Столешница выполнена из мрамора: Travertino, Beola Argentata, мрамор Cipollino, мрамор Arabescato Orobico, мрамор Silver Stream, мрамор Bianco Carrara, мрамор Imperial Brown, мрамор Elegant Brown, мрамор Sahara Noir (полиэфирная отделка), мрамор Dover White, мрамор Verde Guatemala, мрамор Rosso Levanto, мрамор Palissandro Oniciato, мрамор Emperador Dark, мрамор Silver Wave, мрамор Agatha Black, мрамор Frappuccino, мрамор Calacatta, мрамор Patagonia, мрамор Quarzo Juliet. Металлический профиль в нижней части предлагается со следующей отделкой: сатинованный шампань, глянцевый/сатинованный вороненый, медный деграде, глянцевый/сатинованный коричневый, глянцевый/сатинованный Black Rose, глянцевое/сатинованное светлое золото, глянцевый/сатинованный хром, глянцевый/сатинованный черный хром, матовая сатинованная бронза.

斗柜的外壳与 6 抽屉木材抽屉柜融为一体，抽屉面板可选以下饰面：亮光/哑光枫木，亮光/哑光桉木，亮光/哑光黑檀木，中度亮光/哑光卡纳莱托核桃木，亮光/哑光西克莫槭木。外壳可外覆依样本挑选的皮革。柜面采用以下大理石：Travertino, Beola Argentata, Cipollino 大理石, Arabescato Orobico 大理石, Silver Stream 大理石, Bianco Carrara 大理石, Imperial Brown 大理石, Elegant Brown 大理石, Sahara Noir 大理石（聚酯纤维饰面），- Dover White 大理石, Verde Guatemala 大理石, Rosso Levanto 大理石, Palissandro Oniciato 大理石, Emperador Dark 大理石, Silver Wave 大理石, Agatha Black 大理石, Frappuccino 大理石, Calacatta 大理石, Patagonia 大理石, Quarzo Juliet 大理石。下半部分的金属型材，可选以下饰面：缎面香槟色，亮光/缎面抛光，渐变铜，亮光/缎面棕色，亮光/缎面玫瑰黑，亮光/缎面浅金色，亮光/缎面镀铬，亮光/缎面黑铬，哑光缎面青铜色。

# ZELDA

Design by Giuseppe IASPARRA\_Y 86r

pg.220

Mobile Make-up costituito da una struttura curva portante rivestita in pelle a campionario. Il top è in marmo: Travertino, marmo Cipollino, marmo Arabescato Orobico, marmo Silver Stream, marmo Bianco Carrara, marmo Imperial Brown, marmo Elegant Brown, marmo Sahara Noir (finitura poliestere), marmo Dover White, marmo Verde Guatemala, marmo Rosso Levanto, marmo Palissandro Oniciato, marmo Emperador Dark, marmo Silver Wave, marmo Agatha Black, marmo Frappuccino, marmo Calacatta, marmo Patagonia, marmo Quarzo Juliet. È previsto un piccolo cassetto estraibile con frontale in finitura metallica: Champagne satinato, Brunito lucido/satinato, Rame sfumato, Brown sfumato lucido/satinato, Black Rose lucido/satinato, Oro chiaro lucido/satinato, Cromato lucido/satinato, Cromo nero lucido/satinato, Bronzo satinato opaco. La cornice dello specchio circolare e la sua struttura sono rivestite coordinate con la struttura curva.

Make-up vanity with a curved load-bearing structure covered in leather from the catalogue. The top is in marble: Travertino, Cipollino marble, Arabescato Orobico marble, Silver Stream marble, White Carrara marble, Imperial Brown marble, Elegant Brown marble, Sahara Noir marble (polyester finish), Dover White marble, Guatemala Green marble, Red Levanto marble, Shale Rosewood marble, Emperador Dark marble, Silver Wave marble, Agatha Black marble, Frappuccino marble, Calacatta marble, Patagonia marble, Juliet Quartz marble. There is a small extractable drawer with metal-finish front: Satined Champagne, Bright/satined Burnished, Shaded copper, Bright/satined brown, Bright/satined Black rose, Bright/satined light gold, Bright/satined chrome, Bright/satined black chrome, Matt satined bronze. The circular mirror frame and its structure are upholstered and coordinated with the curved structure.

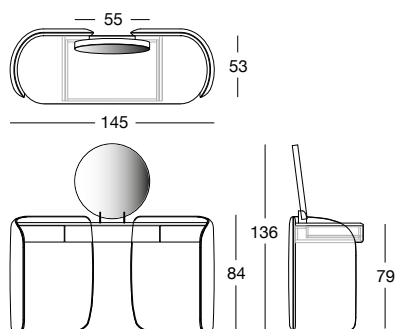

Туалетный столик имеет закругленный несущий каркас, обтянутый кожей по образцам. Столешница выполнена из мрамора: Travertino, мрамор Cipollino, мрамор Arabescato Orobico, мрамор Silver Stream, мрамор Bianco Carrara, мрамор Imperial Brown, мрамор Elegant Brown, мрамор Sahara Noir (полиэфирная отделка), мрамор Dover White, мрамор Verde Guatemala, мрамор Rosso Levanto, мрамор Palissandro Oniciato, мрамор Emperador Dark, мрамор Silver Wave, мрамор Agatha Black, мрамор Frappuccino, мрамор Calacatta, мрамор Patagonia, мрамор Quarzo Juliet. Предусматривается небольшой выдвижной ящик с фасадом с металлической отделкой: сатинированная шампань, гляцевый/сатинированный вороненый, медный деграде, гляцевый/сатинированный коричневый, гляцевый/сатинированный Black Rose, гляцевое/сатинированное светлое золото, гляцевый/сатинированный хром, гляцевый/сатинированный черный хром, матовая сатинированная бронза. Рама круглого зеркала и его структура имеют отделку, скоординированную с закругленным каркасом.

梳妆台由弧形支撑结构组成，外覆依样本挑选的皮革。台面采用以下大理石：Travertino, Beola Argentata, Cipollino 大理石, Arabescato Orobico 大理石, Silver Stream 大理石, Bianco Carrara 大理石, Imperial Brown 大理石, Elegant Brown 大理石, Sahara Noir 大理石 (聚酯纤维饰面), Dover White 大理石, Verde Guatemala 大理石, Rosso Levanto 大理石, Palissandro Oniciato 大理石, Emperador Dark 大理石, Silver Wave 大理石, Agatha Black 大理石, Frappuccino 大理石, Calacatta 大理石, Patagonia 大理石, Quarzo Juliet 大理石。配置抽拉式小抽屉，抽屉面板可选以下金属饰面：缎面香槟色，亮光/缎面抛光，渐变铜，亮光/缎面棕色，亮光/缎面玫瑰黑，亮光/缎面浅金色，亮光/缎面镀铬，亮光/缎面黑铬，哑光缎面青铜色。圆形镜子的框架及其结构的覆面，与弧形结构相协调。

# AURORA

Design by Giuseppe IASPARRA\_Y 35r

pg.232

Specchiera dalla forma irregolare, costituita da un pannello sagomato rivestito in Tecsuede colori a campionario con con speciale dogatura verticale. Lo specchio è bisellato.

Irregularly shaped mirror consisting of a shaped panel covered in Tecsuede in colours from the catalogue, with special vertical slats. The mirror is bevelled.

Зеркало неправильной формы, образованное профильной панелью, обтянутой Tecsuede цветов по образцам, со специальными вертикальными планками. Зеркало выполнено с фасетом.

不规则形状的镜子包括一块异形板，板材外覆颜色依样本挑选的 Tecsuede，并配有特殊的垂直板条。镜子为磨斜边。

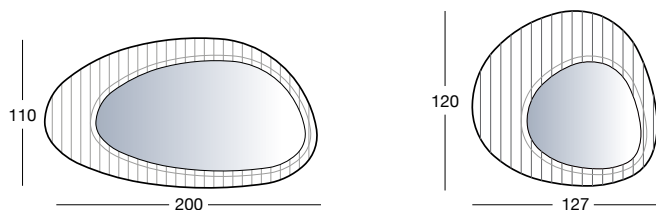

CONCEPT/  
ART DIRECTION /  
GRAPHIC PROJECT  
**Studio Longhi**

Printed in Italy: June 2024

PHOTO  
**Andrea Pancino**

FOTOLITO  
**CD Cromo**

**Produced by  
LONGHI S.P.A.  
ALL RIGHTS RESERVED**

The rights of the photographs are sole propriety of LONGHI S.P.A.  
Total or partial reproduction in any form is prohibited.

LONGHI S.P.A. reserves the right to make the necessary changes  
and improvements to the products described herein, at any time  
and without notice.

LONGHI Logo, catalogue and advertising images are sole propriety  
of LONGHI S.P.A, henceforth any use of the logo or adaptation  
of images is strictly forbidden without LONGHI S.P.A. prior  
approval; nonetheless, in any case the images must be used in  
such a way that there is no reasonable doubt that those belong to  
LONGHI S.P.A and refer to LONGHI S.P.A products. No part of this  
publication can be reproduced or transmitted in any form or by  
any means, both electronic or mechanical, including photocopying  
and recording, or via any information storage and retrieval system,  
without written permission of the publisher.

**ALL MODELS AND DESIGNS ARE REGISTERED AND FILED**

**LONGHI**