

LAURAMERONI
design ■ collection

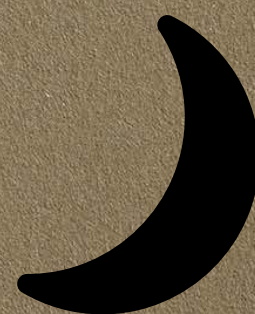

Night mood_
a new experience

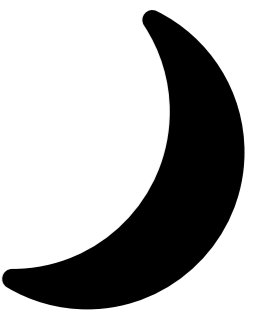

BEDIF
FEREN
TBEUN
IQUE

The ability of craftsmen from the Brianza area has fascinated me from a young age. Over time, this craftsmanship has evolved and developed into industrial production.

I wanted to invite the architects to rediscover and exploit the unique skills of our master craftsmen. To create products, using the most sophisticated equipment and the finest materials, designed for ambitious and refined people looking for products in which differentiation and uniqueness prevail.

Night mood_

a new experience

Walk-in closets_ Cabine armadio	07
Wardrobes_ Armadi	29
Beds_ Letti	99
Furniture_ Complementi notte	129
Technicals_ Disegni	196
Materials_ Materie	220



Walk-in closet_

Line
Outfit

09
16



Line walk-in closet

design Cesare Arosio

Line is a walk-in closet system made of a wall panel that supports the invisible hooks of the whole equipment of the storage system.

Line ist ein begehrtes Schranksystem, das aus einer Wandverkleidung besteht, die die unsichtbare Befestigung aller Innenausstattungen garantiert.

Line è un sistema di cabina armadio composto da una boiserie a parete che supporta l'aggancio invisibile di tutta l'attrezzatura del sistema contenitivo.

Line представляет собой гардеробную систему, включающую в себя одну стеновую панель, которая благодаря способу скрытого крепления поддерживает все оборудование системы хранения.

Line est un système de dressing-room composé d'une boiserie qui supporte le crochet invisible de tout l'équipement du système de stockage.



The LED lighting of shelves and bottoms is possible thanks to invisible aluminum conduits placed in the grooves of the wall panels, allowing the realization of sophisticated environments of great impact.

Die LED-Beleuchtung der Regale und der Rückwände erfolgt über unsichtbare Aluminiumkanäle in den Rillen der Tafelungen, sodass anspruchsvolle und großartig aussehende Schrankkombinationen angefertigt werden können.

L'illuminazione a LED dei ripiani e dei fondali avviene attraverso canaline in alluminio invisibili posizionate nelle scanalature della boiserie, consentendo di realizzare ambientazioni sofisticate e di grande impatto visivo.

Светодиодное освещение полок и спинок обеспечивается через скрытые алюминиевые каналы, расположенные в пазах стеновой панели, что позволяет создавать варианты изысканного и впечатляющего оформления помещений.

L'éclairage LED des étagères et des fonds se fait par des conduits en aluminium invisibles placés dans les feuillures de la boiserie, en permettant de réaliser des environnements sophistiqués à large impact visuel.





The combination of the “Liquid Velvet” finishes of the wall panels and the wide range of lacquers and essences available for the main structure, allows you to customize the walk-in closet cabin as you prefer.

Die Kombination der “Liquid Velvet” -Oberflächen der Tafelung und der großen Auswahl an Lacken und Essenzen, die für die Ausrüstung und die tragende Struktur verfügbar sind, ermöglicht es Ihnen, den begehbaren Kleiderschrank ganz Ihrem Geschmack anzupassen.

L'accostamento tra le finiture “Liquid Velvet” della boiserie e l'ampia gamma di laccature e di essenze disponibili per le attrezzature e per la struttura portante, consente di interpretare e personalizzare la cabina armadio secondo il proprio gusto.

Комбинации отделки «Liquid Velvet» стеновой панели и широкий выбор отделки лаком и деревом различных пород, доступных для изготовления оборудования и несущей конструкции, позволяют создавать и персонализировать гардеробную в соответствии с собственным вкусом.

La combinaison des finitions “Velour Liquide” de la boiserie et la large gamme de laquages et d'essences disponibles pour l'équipement et la structure portante, vous permet d'interpréter et de personnaliser la dressing-room en fonction de vos goûts.

Outfit walk-in closet

design Cesare Arosio

“Outfit” is a self-supporting walk-in system with a structure of vertical uprights that does not require any wall fixing leaving every kind of interpretation and placement in all home environment

“Outfit” ist ein selbsttragendes begehbares Schranksystem mit einer vertikalen aufrechten Struktur, die keine Wandbefestigung erfordert und zahlreiche Interpretations- und Aufstellungsmöglichkeiten in verschiedenen Räumlichkeiten bietet.

“Outfit” è un sistema di cabina armadio autoportante concepito con una struttura di montanti verticali che non necessita di fissaggio a muro e che lascia spazio ad un'ampia interpretazione e collocazione nei vari ambienti domestici.

«Outfit» это самонесущая гардеробная система с вертикальной конструкцией, которая не требует крепления к стене и предлагает большое разнообразие решений и вариантов размещения в различных комнатах.

“Outfit” est un système de dressing-room autoportant conçu avec une structure de montants verticaux sans fixation au mur qui permet une large interprétation et placement dans les différents environnements domestiques.





“Outfit” is configurable in a wide range of finishes and modularity, and is available with a LED lighting system perfectly integrated into the equipment together with an innovative system of continuous perfuming concealed in the bases.

«Outfit» ist in einer Vielzahl von Ausführungen und Modularitäten konfigurierbar und mit einem perfekt in die Ausstattung integrierten LED-Beleuchtungssystem und einer innovativen kontinuierlichen Duftsystem verfügbar, das in den Basen verborgen ist.

“Outfit” è configurabile in un'ampia gamma di finiture e modularità, ed è disponibile con un impianto di illuminazione a LED perfettamente integrato nelle attrezzature ed un innovativo sistema di profumazione continua collocato a scomparsa nelle basi.

«Outfit» может быть представлена с широкой варианностью видов отделки и комбинаций модулей и доступна с системой светодиодного освещения, идеально интегрированной в оборудование, и инновационной системой постоянной ароматизации воздуха, скрытой в основании.

“Outfit” est configurable dans une large gamme de finitions et de modularité, il est disponible avec un système d'éclairage LED parfaitement intégré dans l'équipement et un système de parfumeurs continu innovant caché dans les bases.



The elegant rounded sides and the geometric rigour of the equipment such as shelves, drawer units, container compartments and coat hangers give the space a refined elegance.

Die eleganten, abgerundeten Seiten und die geometrische Genauigkeit des Schrankzubehörs wie Regale, Schubladen, Ablagefächer und Kleiderbügel verleihen dem Schrankraum eine raffinierte Eleganz.

Gli eleganti fianchi stondati e il rigore geometrico delle attrezzature come ripiani, cassettiere, vani contenitori e appendiabiti conferiscono allo spazio una ricercata eleganza.

Изящные закругленные боковые стороны и геометрическая строгость оборудования, такого как полки, выдвижные ящики, отсеки для хранения вещей и вешалки, придают пространству изысканную элегантность.

Les élégants côtés arrondis et la rigueur géométrique de l'équipement tels que les étagères, les commodes, les différents conteneurs et les porte-vêtements donnent à l'espace une élégance raffinée.





The various Outfit elements can be embellished with a range of handmade accessories, specially designed to tidy up different objects, such as belts, ties or even jewelry.

Die verschiedenen Elemente von Outfit können mit einer Reihe von handgefertigten Accessoires verziert werden, die speziell für die Organisation verschiedener Objekte wie Gürtel, Krawatten oder sogar Schmuck entwickelt wurden.

I vari elementi Outfit possono essere impreziositi con una gamma accessori fatti a mano, appositamente progettati per organizzare diversi oggetti, come cinture, cravatte o persino gioielli.

Различные элементы Outfit могут быть украшены разнообразными аксессуарами ручной работы, специально разработанными для хранения разных предметов, таких как ремни, галстуки и даже драгоценности.

Les différents éléments Outfit peuvent être enrichis avec une gamme d'accessoires faits à la main, spécialement conçus pour organiser des différents objets, tels que ceintures, cravates ou même des bijoux.





The available heights from 208 and 240 cm, together with the different combinations proposed, both linear and angular, make "Outfit" a multifunctional system suitable for all needs of furniture for the night and living area.

Die verfügbaren Höhen von 208 und 240 cm sowie die verschiedenen vorgeschlagenen Linear- und Eckmodule machen "Outfit" zu einem Multifunktionssystem, das sowohl für den Schlafbereich als auch für den Wohnbereich geeignet ist.

Le altezze disponibili da 208 e 240 cm, insieme alle differenti combinazioni proposte, sia lineari che angolari, rendono "Outfit" un sistema multifunzione adatto alle esigenze di arredo sia per la zona notte che per l'area living.

Доступные по высоте варианты 208 см и 240 см в сочетании с различными предлагаемыми композициями, как линейными, так и угловыми, делают «Outfit» многофункциональной системой, подходящей для интерьера как спальни, так и жилой зоны.

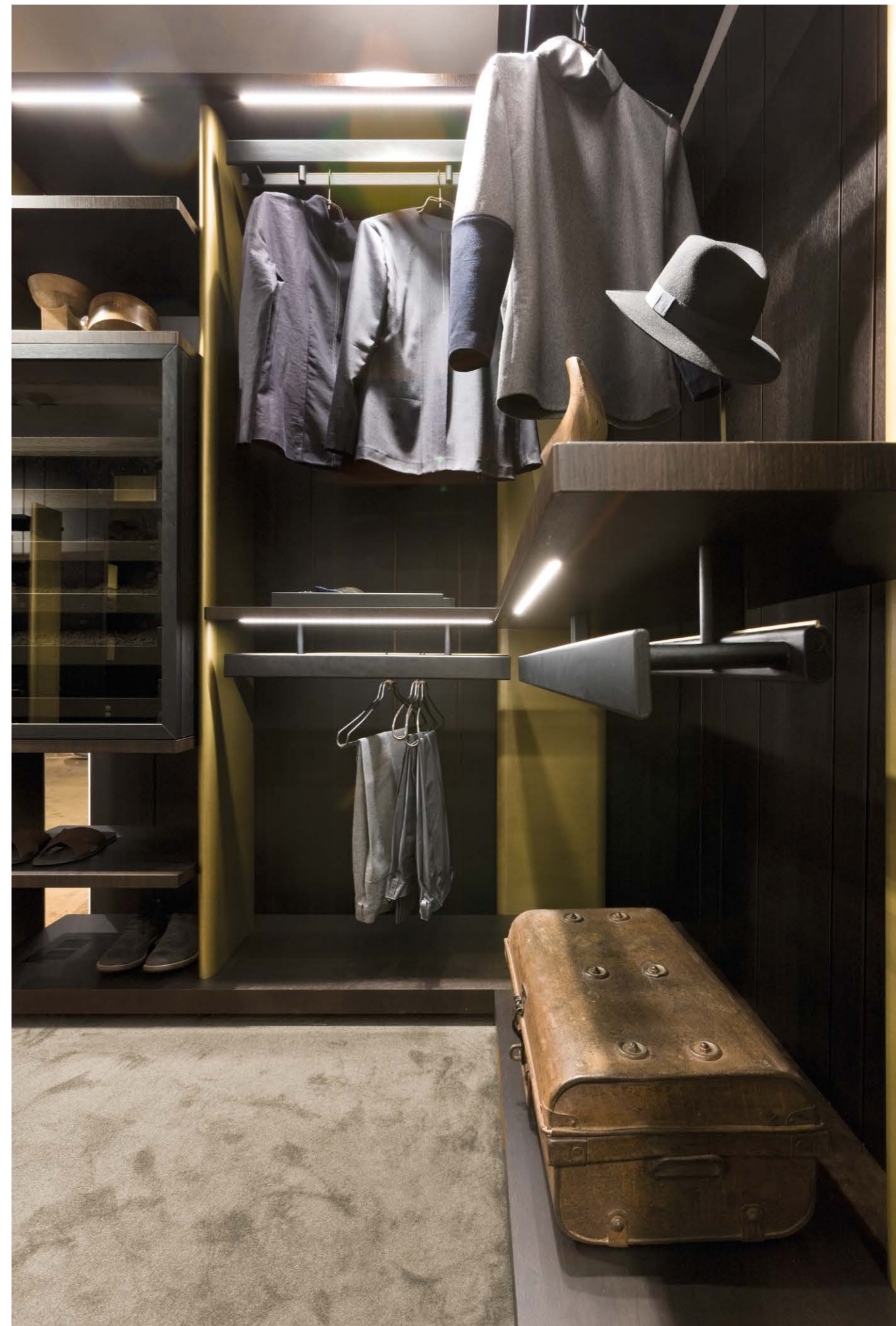



Wardrobes_

Decor	31
Bamboo	40
Onda	51
Maxima	58
Stars	68
Terre	78
Line	87

Decor wardrobe

design Brtoli Design

System of modular wooden wardrobes characterized by the iconic Decor carving, available in units of different sizes and in all the wood finishes of the collection or aniline-dyed oak in all colors of the RAL scale.

System modularer Holzschränke, gekennzeichnet durch die ikonische Dekorschnitzerei, erhältlich in Modulen unterschiedlicher Größe und in allen Holzoberflächen der Kollektion oder in Anilin gebeizter Eiche in allen Farben der RAL-Skala.

Sistema di armadi componibili in legno caratterizzati dall'iconica scoltitura Decor, disponibile in moduli di diverse dimensioni e in tutte le finiture di legno della collezione o rovere tinto anilina in tutti i colori della scala RAL.

Система модульных шкафов из дерева, характеризующихся знаменитой резьбой Decor, доступна с модулями разных размеров и с отделкой из всех предлагаемых в каталоге пород дерева или дуба, окрашенного анилиновой краской в цвета палитры RAL.

Un système d'armoires modulaires en bois caractérisées par la sculpture iconique Décor, disponible en modules de différentes dimensions et dans toutes les finitions de bois de la collection ou en chêne teint aniline dans toutes les couleurs RAL.



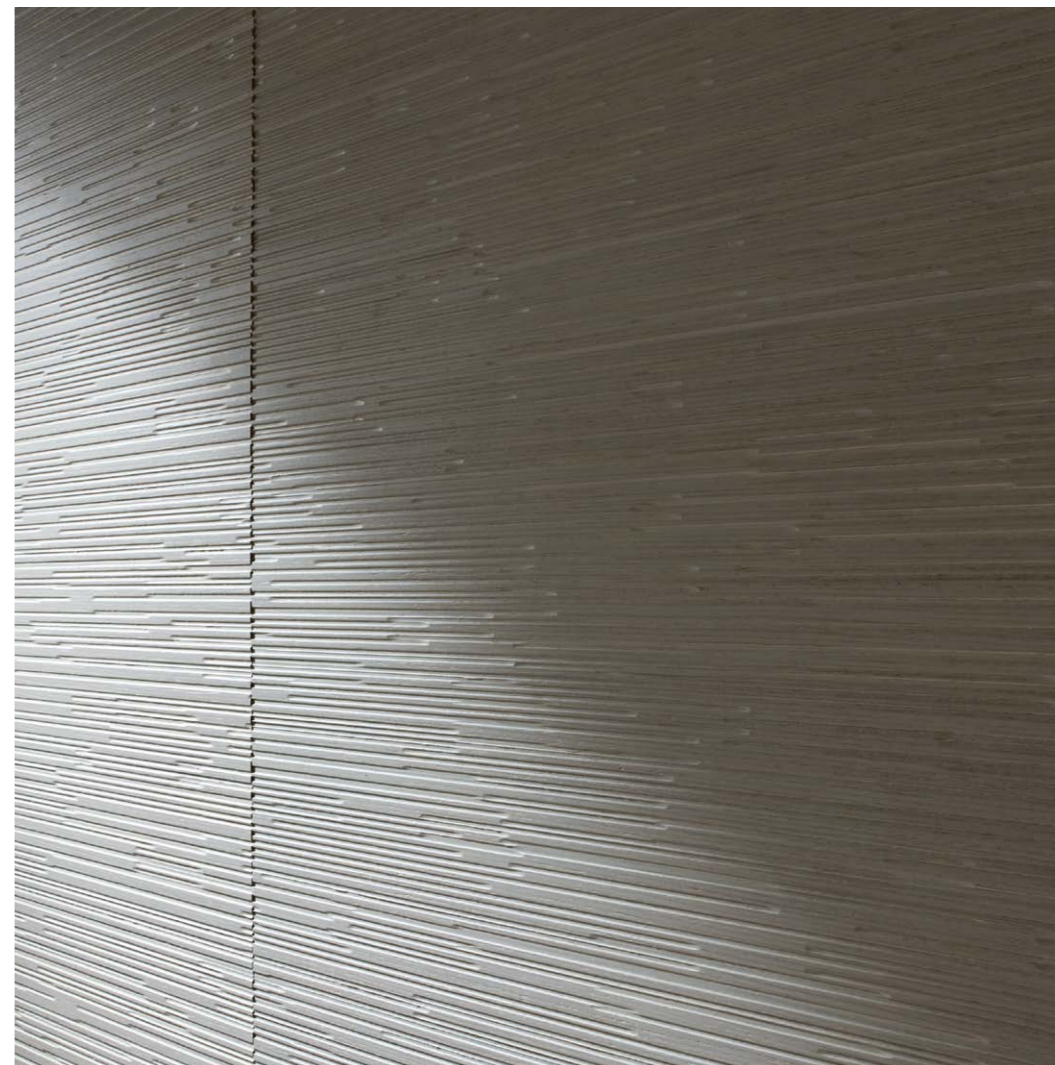

Decor is a flexible solution that offers different combinations of dimensions and of integration with the wall panels and the doors of the same collection, by creating a unique and elegant integrated system.

Decor ist eine flexible Lösung, die unterschiedliche Kombinationsmöglichkeiten in Bezug auf Abmessungen und Integration mit den Paneelen und Türen derselben Kollektion bietet und so ein einzigartiges und elegantes integriertes System darstellt.

Decor è una soluzione flessibile che offre diverse combinazioni in termini di dimensioni e di integrazione con i pannelli boiserie e le porte della stessa collezione, creando un unico ed elegante sistema integrato.

Decor это гибкое решение, которое предлагает различные комбинации по размерам и соединению со стеновыми панелями и дверями той же коллекции, создавая уникальную и элегантную единую систему.

Decor est une solution flexible qui offre des différentes combinaisons en termes de dimensions et d'intégration avec les boiseries et les portes de la même collection, en créant un système intégré unique et élégant.



The handle, integrated into the door, is available in various sizes and can be placed at various heights. Metal-clad open compartments, LED lighting and invisible perfumers joint the wide choice of internal equipment to organize the space in the most efficient way.

Der in die Tür integrierte Griff ist in verschiedenen Größen erhältlich und kann in unterschiedlichen Höhen positioniert werden. Offene metallbeschichtete Fächer, LED-Beleuchtung und unsichtbare Duftzerstäuber begleiten die große Auswahl an Innenzubehör, um den Raum auf funktionale Weise zu organisieren.

La maniglia, integrata nell'anta, è disponibile in varie misure e può essere posizionata a varie altezze. Vani a giorno rivestiti in metallo, illuminazione a Led e profumatori invisibili affiancano l'ampia scelta dell'attrezzatura interna per organizzare lo spazio nel modo più funzionale.

Ручка, встроенная в дверь, доступна в различных размерах и может быть расположена на разной высоте. Открытые отсеки с отделкой металлом, светодиодное освещение и скрытые ароматизаторы воздуха предлагаются вместе с широким выбором внутреннего оборудования для наиболее функциональной организации пространства.

La poignée, intégrée à la porte, est disponible en des différentes dimensions et peut être placée à des hauteurs différentes. Des éléments ouverts revêtus de métal, un éclairage LED et des parfumeurs invisibles s'ajoutent au choix d'équipement interne afin d'organiser l'espace de la manière la plus fonctionnelle.





Bamboo wardrobe

design Diego Maria Piovesan

A system of matt lacquered wardrobes with hinged doors in all Ral colours with a sequence of channels and bars of different sizes and colors that cross the panel surface by creating an infinite number of color combinations.

Schranksystem mit Flügeltüren aus mattem RAL-Lack, gekennzeichnet durch eine Abfolge von Rillen und Balken unterschiedlicher Größe und Farbe, die die Oberfläche der Paneele kreuzen und eine unendliche Anzahl von Farbkombinationen ergeben.

Sistema di armadi con ante battenti in laccato opaco RAL caratterizzate da una sequenza di canali e barre di diverse dimensioni e colori che attraversano la superficie dei pannelli creando un numero infinito di combinazioni cromatiche.

Система шкафов-гардеробов с распашными дверцами с отделкой матовым лаком в цветах RAL характеризуется последовательностью канавок и цилиндров различных цветов и размеров, которые пересекают поверхность панелей, создавая бесконечное множество цветовых комбинаций.

Système d'armoires avec portes battantes laquées mat RAL caractérisées par une séquence de canaux et de barres de différentes dimensions et couleurs qui traversent la surface des panneaux en créant un nombre infini de combinaisons de couleurs.







The possibility of being integrated in the door and wall panel system of the same collection allows to obtain sophisticated solutions and a refined decorative continuity along the entire furnished wall.

Die Möglichkeit, in das Tür- und Tafelungssystem derselben Kollektion integriert zu werden, ermöglicht es, anspruchsvolle Einrichtungslösungen und eine raffinierte dekorative Kontinuität entlang der gesamten Wand zu erhalten.

La possibilità di essere integrati nel sistema porte e boiserie della medesima collezione permette di ottenere soluzioni di arredo sofisticate e una raffinata continuità decorativa lungo tutta la parete arredata.

Благодаря возможности встраивания в систему дверей и стеновых панелей той же коллекции рождаются интересные решения мебельной обстановки с непрерывностью изысканного декора в интерьере всей стены.

La possibilità d'ètre intégrées dans le système de portes et de boiserie de la même collection permet d'obtenir des solutions d'ameublement sophistiquées et une continuité décorative raffinée le long de la paroi meublée.



The Bamboo wardrobes allow the personalization of the doors in the various RAL lacquered colors or in the wood essences and are equipped with a large internal equipment to organize the space in the most functional way.

Die Schränke der Linie Bamboo ermöglichen die individuelle Gestaltung der Türen in verschiedenen RAL-Lackfarben oder in Holzessenzen und sind mit einer umfangreichen internen Ausstattung verfügbar, um den Bereich auf funktionalste Weise zu organisieren.

Gli armadi Bamboo consentono la personalizzazione delle ante nei vari colori laccati RAL oppure nelle essenze legno e sono corredati di una vasta attrezzatura interna per organizzare lo spazio nel modo più funzionale.

Шкафы Bamboo предлагаются с возможностью персонализации отделки лаком в любых цветах палитры RAL или различными породами дерева на дверцах и оснащены обширным внутренним оборудованием для наиболее функциональной организации пространства.

Les armoires Bamboo permettent la personnalisation des portes dans les différentes couleurs laquées RAL ou dans les essences de bois et sont équipées d'un grand équipement interne afin d'organiser l'espace de la manière la plus fonctionnelle.







Onda wardrobe

design Paolo Rizzatto

System of wardrobes characterized by the curvy "Onda" pattern. The external and internal door carving enhances the elegance of the entire wardrobe. It is available in all woods of the collection, in aniline-dyed oak and matt lacquered in the RAL colours.

System von Flügeltürschränken, gekennzeichnet durch die wellige "Onda"-Dekoration. Die äußere und innere Gestaltung der Tür selbst unterstreicht die Eleganz des gesamten Kleiderschranks. Verfügbar in allen Musterhölzern, in anilinfarbener Eiche und in mattem Lack in den Farben der RAL-Skala erhältlich.

System of wardrobes characterized by the curvy "Onda" pattern. The external and internal door carving enhances the elegance of the entire wardrobe. It is available in all woods of the collection, in aniline-dyed oak and matt lacquered in the RAL colours.

Система шкафов-гардеробов из дерева с распашными дверцами характеризуется волнообразным декором «Onda». Резьба на внешней и внутренней стороне дверцы подчеркивает элегантность всего шкафа. Доступны с отделкой из всех предлагаемых в каталоге пород дерева или дуба, окрашенного анилиновой краской или в матовом лаке в цвета палитры RAL.

Système d'armoires en bois avec portes battantes caractérisées par la décoration sinueuse "Onda". La sculpture de la porte, externe et interne, met en valeur l'élégance de l'ensemble de l'armoire. Disponible dans tous les bois de la collection, en chêne teinté aniline et laqué mat dans les couleurs RAL.





The wardrobe integrates perfectly with the door and wall panel system with the same carving and it' is customizable externally and internally with all the accessories and lighting systems available on the price-list.

Der Kleiderschrank lässt sich perfekt in das System von Türen und Tafelungen mit derselben Schnitzerei integrieren und kann mit allen in der Preisliste verfügbaren Zubehörteilen und Beleuchtungssystemen extern und intern individualisiert werden.

Larmadio si integra perfettamente con il sistema di porte e di boiserie con la stessa scolpitura ed è personalizzabile esternamente ed internamente con tutti gli accessori e sistemi di illuminazione disponibili a listino.

Шкаф идеально вписывается в систему дверей и стеновых панелей с той же резьбой и может быть персонализирован как снаружи, так и внутри со всеми аксессуарами и системами освещения, доступными в прайс-листе.

Larmoire s'intègre parfaitement avec le système de portes et de boiserie avec la même sculpture et elle est personnalisable à l'extérieur et à l'intérieur avec tous les accessoires et les systèmes d'éclairage disponibles sur la liste des prix.



The choice of several internal equipment available in all wood essences, the use of integrated LED lighting and of the ozone perfume and purification system, satisfy the aesthetic but also functional value of a well-organized space.

Die Wahl der verschiedenen internen Zubehörteile, die in allen Holzessenzen verfügbar sind, die Verwendung einer integrierten LED-Beleuchtung sowie das Ozonionen-Duft- und Reinigungssystem erfüllen den ästhetischen, aber auch funktionalen Wert eines gut organisierten Schrankraums.

La scelta delle molteplici attrezzature interne disponibili in tutte le essenze legno, l'utilizzo dell'illuminazione a LED integrata e del sistema di profumazione e purificazione a ioni di ozono soddisfano il valore estetico ma anche funzionale di uno spazio contenitivo ben organizzato.

Выбор разнообразного внутреннего оборудования с отделкой из всех пород дерева, использование встроенного светодиодного освещения и системы ароматизации и очистки воздуха озоном соответствуют не только эстетическим, но и функциональным критериям хорошо организованной системы хранения.

Le choix des nombreux équipements internes disponibles dans toutes les essences de bois, l'utilisation d'un éclairage LED intégré et le système de parfumeurs et de purification à ozone satisfait la valeur esthétique mais aussi fonctionnelle d'un espace bien organisé.



Maxima wardrobe

design Bartoli Design

System of wardrobes characterized by the curvy "Maxima" pattern. The external and internal door carving enhances the elegance of the entire wardrobe. It is available in all woods of the collection, in aniline-dyed oak and matt lacquered in the RAL colours.

Schranksystem mit Flügeltüren, gekennzeichnet durch die ikonische Schnitzerei "Maxima". Die äußere und innere Gestaltung der Tür selbst unterstreicht die Eleganz des gesamten Kleiderschranks. Der Schrank der Linie Maxima ist in allen Musterhölzern und in anilinfarbener Eiche in den Farben der RAL-Skala erhältlich

Sistema di armadi ad anta battente in legno caratterizzati dalla iconica scoltitura "Maxima". La scoltitura dell'anta, sia esterna che interna, valorizza l'eleganza dell'intero armadio. L'armadio Maxima è disponibile in tutti i legni a campionario e in rovere tinto anilina nei colori della scala RAL.

Система шкафов-гардеробов с распашными дверцами характеризуется знаменитой резьбой «Maxima». Резьба как на внешней, так и на внутренней стороне дверцы подчеркивает элегантность всего шкафа. Шкаф Maxima доступен с отделкой из всех предлагаемых в каталоге пород дерева или дуба, окрашенного анилиновой краской в цвета палитры RAL.

Système d'armoires à portes battantes en bois caractérisées par la iconique sculpture "Maxima". La sculpture de la porte, externe et interne, met en valeur l'élégance de l'ensemble de l'armoire. L'armoire Maxima est disponible dans tous les bois de la collection et en chêne teint aniline dans les couleurs RAL.





The Maxima carving has been designed to satisfy the most demanding customers, looking for an elegant and different solution of wardrobes, that perfectly integrates with door, wall panel and accessories system, all characterized by this curvy pattern.

Die Profilschnitzerei Maxima wurde entwickelt, um die anspruchvollsten Kunden zufrieden zu stellen, die nach einer eleganten und etwas anderen Schranklösung suchen, die in das Türsystem, die Tafelung und das Einrichtungszubehör integriert werden kann, das durch dieses ikonische Muster gekennzeichnet ist.

La scoltitura Maxima è stata pensata per soddisfare i clienti più esigenti, alla ricerca di una soluzione di armadiatura elegante e differente, integrabile con il sistema porte, boiserie e complementi di arredo caratterizzati da questo iconico pattern.

Резьба Maxima была разработана для удовлетворения запросов самых требовательных клиентов, ищущих элегантный и необычный вариант шкафа, идеально вписывающегося в систему дверей, стеновых панелей и элементов обстановки, характеризующихся этим знаменитым узором.

La sculpture Maxima a été conçue pour satisfaire les clients les plus exigeants, à la recherche d'une solution d'armoire élégante et différente, intégrable au système portes, à la boiserie et aux compléments d'ameublement caractérisés par ce pattern iconique.





Maxima collection, in addition to the hinged customized wardrobes, includes a wide range of accessories such as chests of drawers and sideboards, well equipped and internally finished with the woods of the collection, to furnish the night area

Die Maxima-Kollektion umfasst neben maßgefertigten Schränken mit Flügeltüren auch eine breite Palette an Zubehör, darunter Schubladen und Sideboards zur Einrichtung des Schlafbereichs, die intern mit den in den Mustern enthaltenen Hölzern ausgestattet und fertiggestellt werden können.

La collezione Maxima, oltre agli armadi battenti su misura, comprende anche una vasta serie di complementi tra cui cassetiere e credenze con cui poter arredare la zona notte, attrezzate e rifinite internamente con i legni disponibili a campionatoio.

Коллекция Maxima, в дополнение к изготовляемым на заказ шкафам с распашными дверцами, включает в себя также большой ассортимент предметов мебели, среди которых тумбы и комоды для интерьера спальни, с оснащением и внутренней отделкой из предлагаемых в каталоге пород дерева.

La collection Maxima, en plus des armoires battantes sur mesure, comprend une large gamme d'accessoires, comme les commodes et les buffets avec lesquels meubler les chambres, équipées et finies à l'intérieur avec les bois disponibles de la collection.

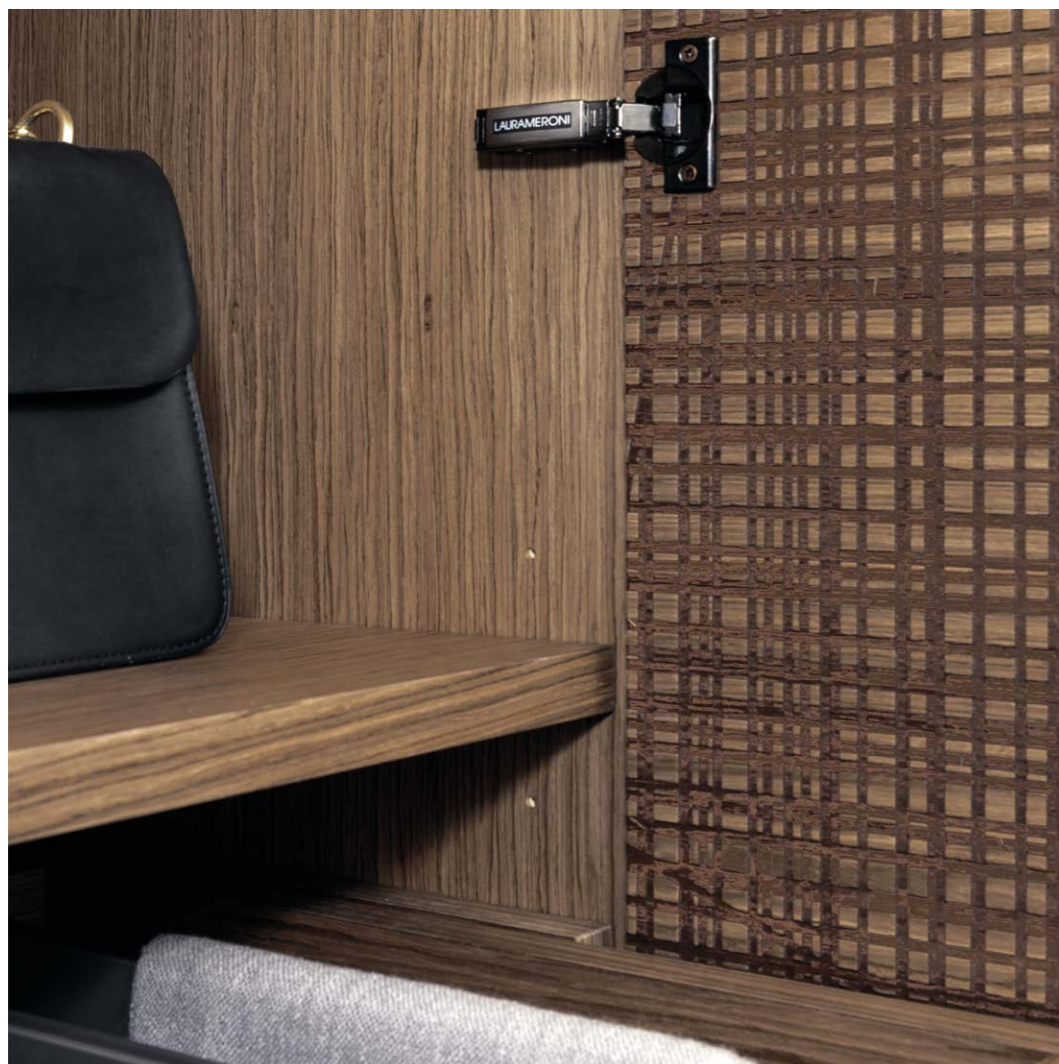

Maxima wardrobe has a wide range of internal equipment, such as trouser holder, shoe rack, glass drawers and many other accessories that can be made in all wood essences. Optionally they are equipped with LED lighting and ozone perfume and purification system.

Das Schranksystem Maxima verfügt über eine breite Palette an internem Zubehör wie Hosenbügel, Schuhregal, Glasschubladen und viele andere Accessoires, die aus allen Holzessenzen hergestellt und optional mit LED-Beleuchtung sowie dem Ozonionen-Duft- und Reinigungssystem ausgestattet werden können.

Larmadio Maxima vanta un'ampia gamma di attrezzature interne, come porta pantaloni, porta scarpe, cassetti in vetro e tanti altri accessori che possono essere realizzati in tutte le essenze legno e opzionalmente dotati di illuminazione a LED e del sistema di profumazione e purificazione a ioni di ozono.

Шкаф Maxima отличается широким спектром внутреннего оборудования, таким как вешалки для брюк, полки для обуви, выдвижные ящики из стекла и многие другие аксессуары, которые могут быть изготовлены из любой породы дерева, с возможностью оснащения светодиодным освещением, а также системой ароматизации и очистки воздуха озонном.

L'armoire Maxima dispose d'une large gamme d'équipement interne, tels que porte-pantalons, porte-chaussures, tiroirs en verre et de nombreux autres accessoires qui peuvent être fabriqués dans toutes les essences de bois et optionnellement équipés d'éclairage LED et du système de parfum et purification à ozone.



Stars wardrobe

design Bartoli Design

A system of custom-made wardrobes with hinged doors clad with metal strips that you can choose among the finishes of the Stars collection. The wardrobe is customizable in size, accessories, doors and interior finishes.

System von maßgefertigten Kleiderschränken mit Flügeltüren, die mit Metalllatten als Auswahl aus den Oberflächen der Stars-Kollektion gefertigt sind. Der Kleiderschrank ist in Größe, Ausstattung, Türbeschichtung und Innenausstattung individuell anpassbar.

Sistema di armadi realizzati su misura con ante battenti rivestite con doghe di metallo a scelta tra le finiture della collezione Stars. L'armadio è personalizzabile nelle dimensioni, attrezzature, rivestimento delle ante e finiture interne.

Система шкафов-гардеробов на заказ с распашными дверцами, покрытыми металлическими полосами с отделкой на выбор из коллекции Stars. Шкаф может быть персонализирован по размерам, оборудованию, отделке из металла на дверцах и внутренней отделке.

Un système d'armoires sur mesure avec des portes battantes revêtues en bandes de métal à choix parmi les finitions de la collection Stars. L'armoire est personnalisable en dimensions, accessoires, revêtement de portes et finitions intérieures.





The wardrobes of the Stars collection are internally made of wood in the rosewood, wengé, canaletto walnut finishes and in all the other essences of the collection.

Die Innenausstattung aus lackiertem Die Kleiderschränke der Linie Stars sind innen aus Holz gefertigt, in den Ausführungen Palisander, Wengé, Canaletto-Walnuß und in allen anderen verfügbaren Mustern.

Gli armadi della collezione Stars sono internamente realizzati in legno, nelle finiture palissandro, wengé, noce canaletto e in tutte le altre essenze a campionario.

Внутренняя часть шкафов коллекции Stars изготовлена из дерева с отделкой из палисандра, венге, ореха каналетто и всех других пород дерева из каталога.

Les armoires de la collection Stars sont intérieurement réalisées en bois, dans les finitions palissandre, wengé, noyer « canaletto » et dans toutes les autres essences de la collection.





A wide range of internal equipment is available in addition to LED lighting and ozone perfume and purification system. Important details to organize the space in an efficient way while maintaining a high aesthetic value: the peculiarity of our wardrobes.

Neben LED-Beleuchtung und Ozonionenreinigungssystemen steht eine breite Palette internen Zubehörs zur Verfügung. Wichtige Details, um den Schrankraum funktional zu organisieren und gleichzeitig den ästhetischen Wert zu erhalten, der unsere Kleiderschränke auszeichnet.

È disponibile una vasta gamma di attrezzature interne oltre ai sistemi di illuminazione a LED e di purificazione a ioni di ozono. Dettagli importanti per organizzare in modo funzionale lo spazio contenitivo pur mantenendo alto il valore estetico che caratterizza i nostri armadi.

Предлагается широкий ассортимент внутреннего оборудования в дополнение к системам светодиодного освещения и очистки воздуха озонном. Важные элементы для функциональной организации системы хранения при неизменной эстетической ценности, характеризующей наши шкафы.

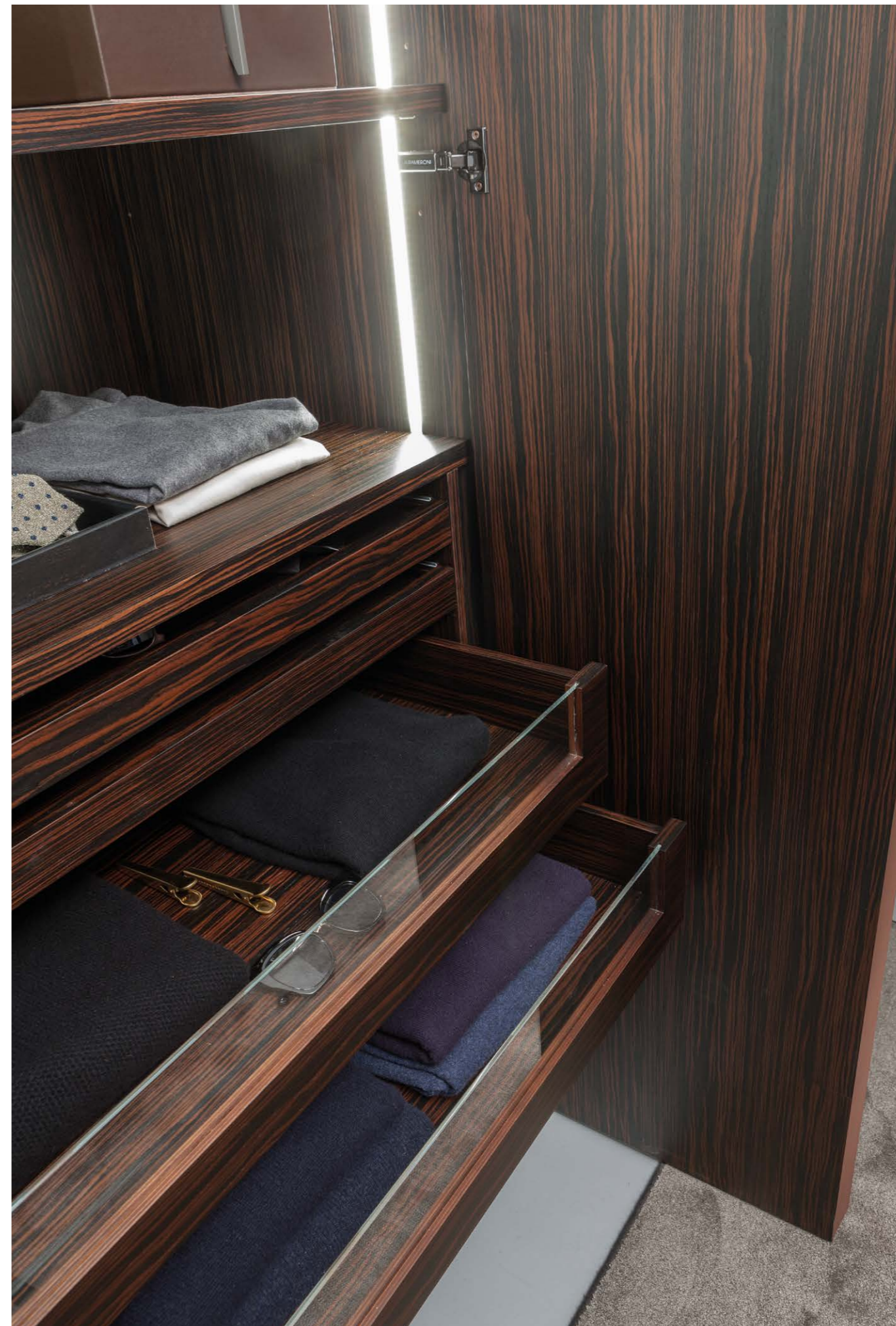

Une large gamme d'équipement interne est disponible en plus de l'éclairage LED et des systèmes de purification à ozone. Ces sont des détails importants afin d'organiser l'espace de stockage d'une manière fonctionnelle tout en maintenant la haute valeur esthétique qui caractérise nos armoires.



Stars collection also includes doors and wall panels that integrate perfectly with the wardrobes and with all the wide range of accessories where the sequence of precious metal strips creates a rhythmic and recognizable effect: the perfect solution for elegant spaces, where luxury meets uniqueness.

Die Serie Stars umfasst auch Türen und Tafelungen, die sich perfekt in die Kleiderschränke und in die breite Palette an Accessoires einfügen, bei denen die Abfolge der Edelmetalleisten einen rhythmischen und visuellen Effekt erzeugt: die perfekte Lösung für elegante Räume, in denen Luxus auf Einzigartigkeit trifft.

La collezione Stars prevede anche porte e boiserie che si integrano perfettamente con gli armadi e con tutta la vasta gamma di complementi in cui la sequenza a doghe di metalli pregiati crea un effetto ritmico e riconoscibile: la soluzione perfetta per spazi eleganti, dove il lusso incontra l'unicità.

Коллекция Stars также включает в себя двери и стеновые панели, которые прекрасно сочетаются со шкафами и со всем многообразием элементов обстановки, в которых чередование полос из ценных металлов создает уже узнаваемый эффект ритмичности: идеальное решение для элегантных пространств, в которых роскошь сочетается с уникальностью.

La collection Stars comprend également des portes et des boiseries qui s'intègrent parfaitement aux armoires et à la large gamme d'accessoires où la séquence des bandes des métaux précieux crée un effet rythmique et reconnaissable: la solution parfaite pour des espaces élégants, où le luxe rencontre l'unicité.

Terre wardrobe

design Bartoli Design

A system of custom-made wardrobes with hinged doors characterized by decorative panels separated by a wooden profile with rounded section. Available in all wood essences, brushed matt lacquered in the RAL colours and in all metals in the collection.

System von maßgefertigten Kleiderschränken mit Flügeltüren, gekennzeichnet durch dekorative Paneele, die durch ein abgerundetes Holzprofil getrennt sind. Erhältlich in allen Holzessenzen, in gebürstetem, matt lackiertem RAL-Farben und in allen Metallen der Kollektion.

Sistema di armadi realizzati su misura con ante battenti caratterizzate da pannelli decorativi separati da un profilo in legno a sezione arrotondata. Disponibili in tutte le essenze legno, in laccato opaco spazzolato RAL e in tutti i metalli della collezione.

Система шкафов-гардеробов на заказ с распашными дверцами, характеризующимися декоративными панелями, разделенными деревянным профилем круглого сечения. Доступны из всех пород дерева, в лакированном матовом брашированном варианте в цветах палитры RAL, а также с использованием всех металлов коллекции.

Un système d'armoires réalisées sur mesure avec des portes battantes caractérisées par des panneaux décoratifs séparés par un profil en bois avec section arrondie. Disponible dans toutes les essences de bois, brossé mat laqué RAL et dans tous les métaux de la collection.







Each wall panel is made one-by-one and assembled in horizontal bands alternating with a wooden profile. The result is a game of trapezes, lozenges and rectangles that run after each other even on the surface of the wardrobe doors.

Jedes Paneel der Tafelung wird einzeln hergestellt und in horizontaler Laufrichtung zusammengesetzt; die einzelnen Paneele wechseln sich mit einem Holzprofil ab. Das Ergebnis ist ein Muster aus Trapezen, Rauten und Rechtecken, die man auch auf der Oberfläche der Schranktüren wieder findet.

Ogni pannello boiserie viene realizzato individualmente e assemblato in bande orizzontali intervallate da un profilo in legno. Il risultato è un gioco di trapezi, di losanghe e di rettangoli che si rincorrono anche sulla superficie delle ante dell'armadio.

Каждая стеновая панель изготавливается отдельно и собирается в горизонтальные полосы с разделяющим их деревянным профилем. В результате рождается узор чередующихся трапеций, ромбов и прямоугольников, украшающий также и дверцы шкафа.

Chaque panneau boiserie est fabriqué individuellement et assemblé en bandes horizontales espacées d'un profil en bois. Le résultat est un jeu de trapèzes, de losanges et de rectangles qui se succèdent également sur la surface des portes de l'armoire.





Line wardrobe

design Cesare Arosio

A system of custom-made wardrobes with matt lacquered wooden hinged doors in the RAL colours, with mirror or with special finishes such as the "Liquid Velvet" or the "Garza", alternated with profiles in burnished metal finishes or satin gold.

Maßgefertigtes Kleiderschranksystem mit hölzernen Schwingtüren, RAL matt lackiert, spiegelglatt oder mit speziellen Oberflächen wie Liquid Velvet oder Garza, durchsetzt mit Kanälen aus brüniertem Metall oder satiniertem Gold.

Sistema di armadi realizzati su misura con ante battenti in legno, laccate opache RAL, a specchio o con finiture speciali come il Velluto Liquido o la Garza, intervallate da canaline in finitura metallo brunito oppure oro satinato.

Система шкафов-гардеробов на заказ с распашными дверцами из дерева, покрытыми матовым лаком в цветах RAL, с зеркальной поверхностью или со специальными отделками, такими как Liquid Velvet или Garze, с канавками с отделкой вороненый металл или сатинированное золото.

Un système d'armoires sur mesure avec des portes battantes en bois, laquées mat RAL, à glace ou avec des finitions spéciales telles que le « Velour Liquide » ou la « Garza », espacés par de tuyaux en finition métal bruni ou en or satin.



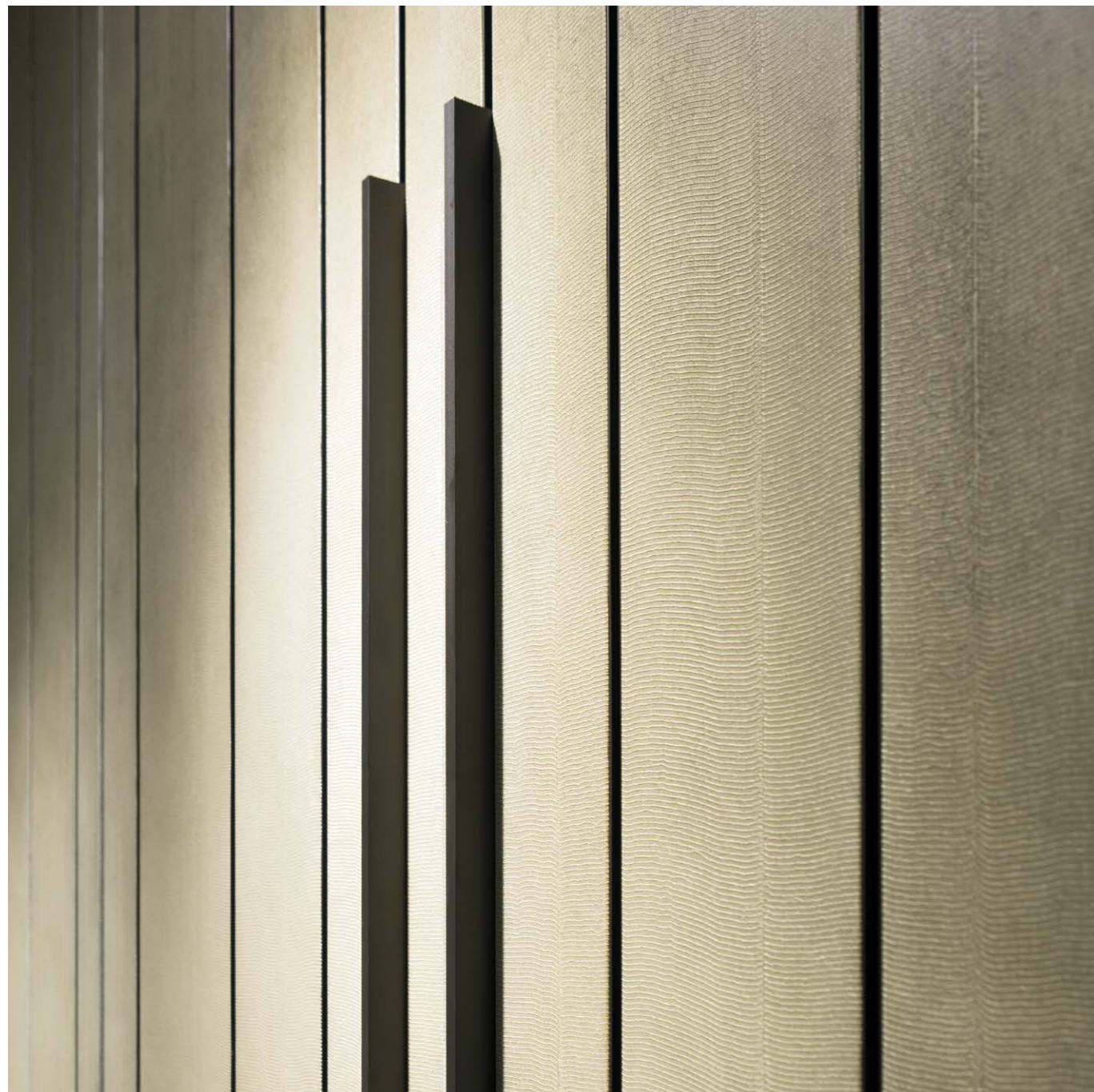

The interior of the doors and the internal equipment can be made in all the wood essences of the collection. The handle in a satin or burnished finish integrates perfectly with the profiles that characterize the Line collection pattern.

Die Innenflächen der Türen und die Innenausstattung können in allen Holzessenzen laut Muster hergestellt werden. Das satinierte oder brünierte Finish des Griffs passt perfekt zu den Kanälen, die das Muster der Serie Line charakterisieren.

Gli interni delle ante e l'attrezzatura interna possono essere realizzati in tutte le essenze legno a campionario. La maniglia in finitura satinato o brunito si integra perfettamente alle canaline che caratterizzano il pattern della collezione Line.

Дверцы с внутренней стороны и внутреннее оборудование могут быть выполнены из всех пород дерева из каталога. Ручка с сатинированной или вороненой отделкой прекрасно сочетается с канавками, которые характеризуют декор коллекции Line.

L'intérieur des portes et l'équipement interne peuvent être fabriqués dans toutes les essences de bois de la collection. La poignée en finition satin ou bruni s'intègre parfaitement aux tuyaux qui caractérisent le motif de collection Line.



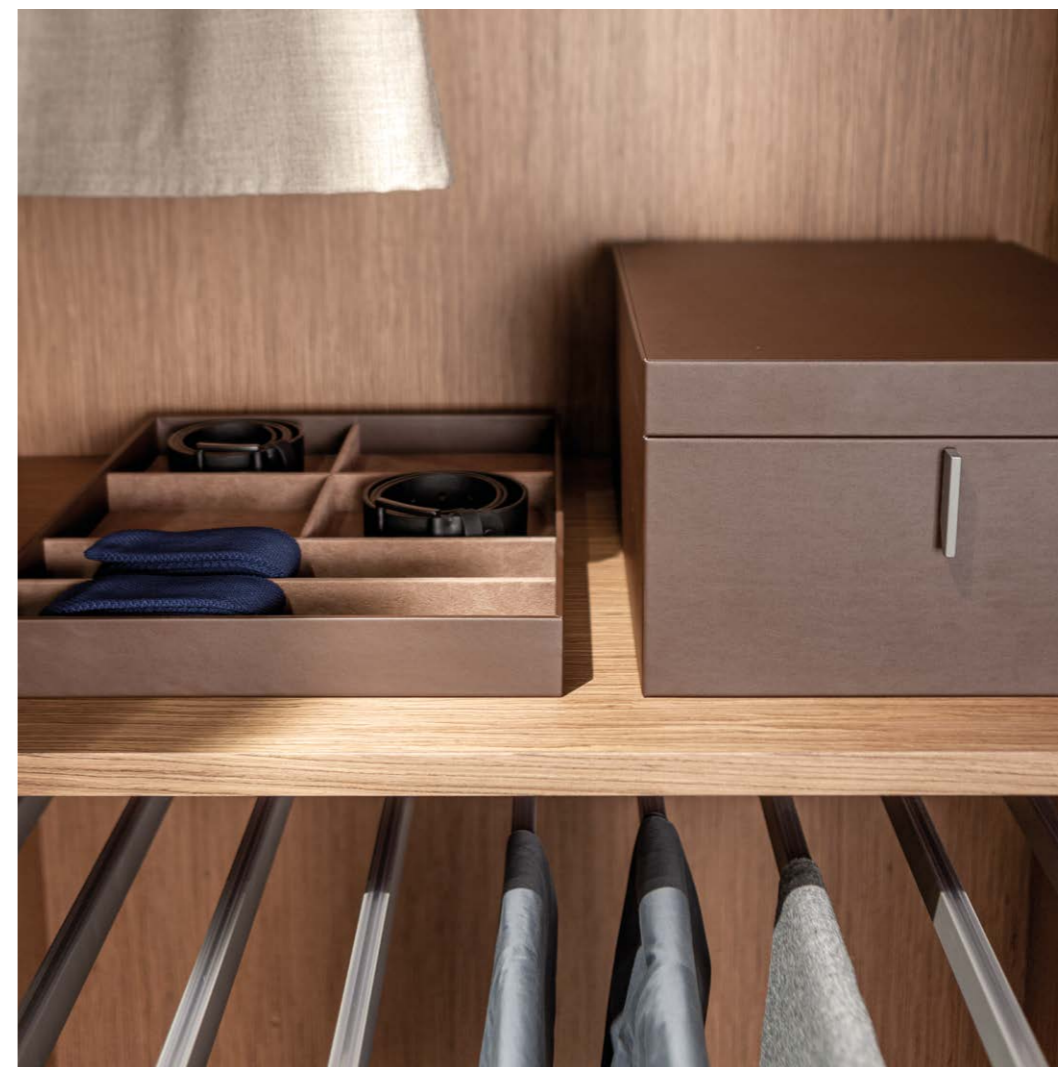

A wide range of internal equipment and coat hangers is available in addition to the LED lighting and ozone purification systems. Important details to organize the space in an efficient way while maintaining a high aesthetic value: the peculiarity of our wardrobes.

Neben LED-Beleuchtung und Ozonionenreinigungssystemen steht eine breite Palette internen Zubehörs und Kleiderbügel zur Verfügung. Wichtige Details, um den Schrankraum funktional zu organisieren und gleichzeitig den ästhetischen Wert zu erhalten, der unsere Kleiderschränke auszeichnet.

È disponibile una vasta gamma di attrezzature interne e appendiabiti, oltre ai sistemi di illuminazione a LED e di purificazione a ioni di ozono. Dettagli importanti per organizzare in modo funzionale lo spazio contenitivo pur mantenendo alto il valore estetico che caratterizza i nostri armadi.

Доступен широкий ассортимент внутреннего оборудования и вешалок в дополнение к системам светодиодного освещения и очистки воздуха озонном. Важные детали для функциональной организации системы хранения при неизменной эстетической ценности, характеризующей наши шкафы.

Une large gamme d'équipement interne et de porte-vêtements sont disponibles, ainsi que des systèmes d'éclairage LED et de purification à ozone. Ce sont des détails importants afin d'organiser l'espace de stockage d'une manière fonctionnelle tout en maintenant la haute valeur esthétique qui caractérise nos armoires.

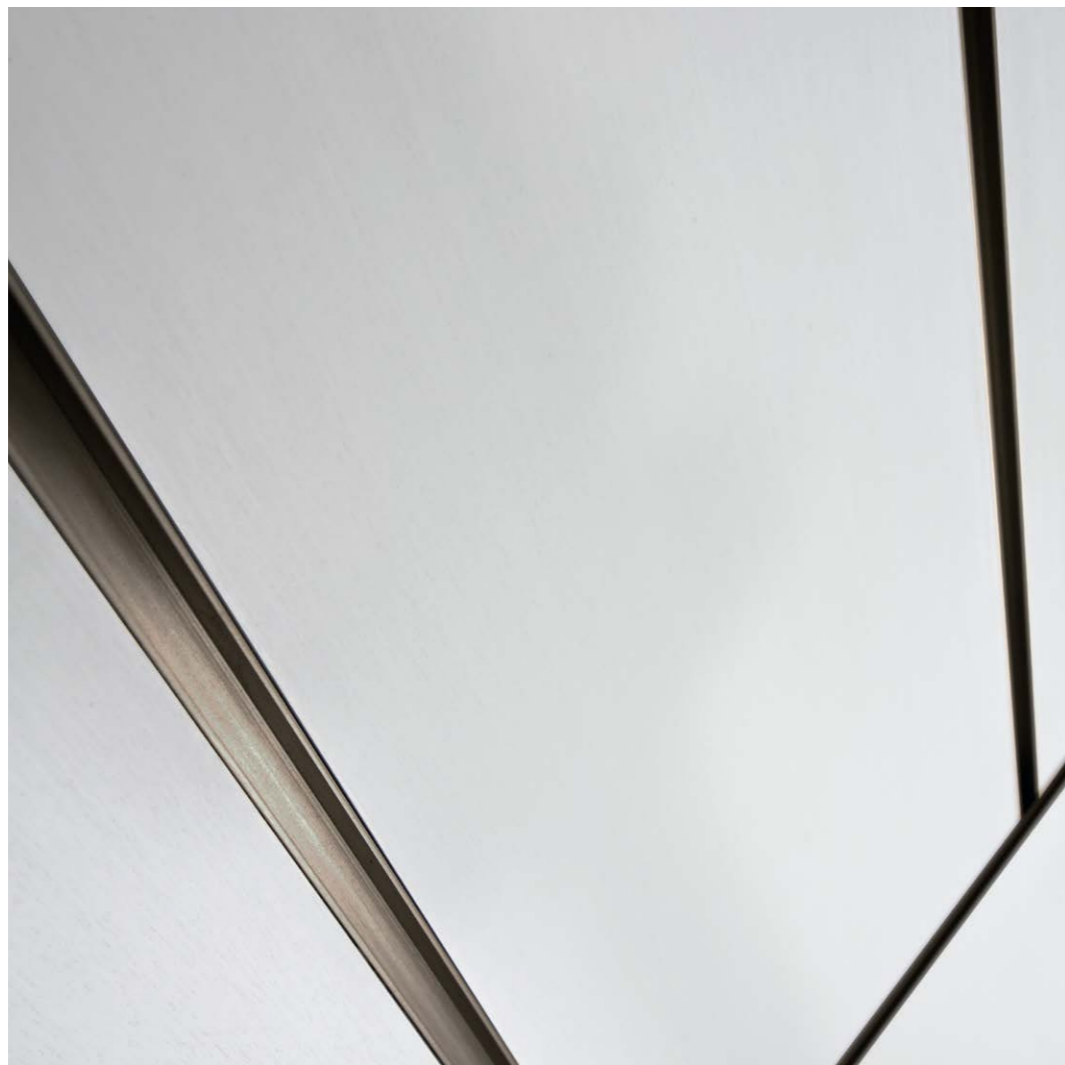

The possibility of being integrated in the door and wall panel system of the same collection allows to obtain sophisticated solutions and a refined decorative continuity along the entire furnished wall.

Die Möglichkeit, in das Tür- und Tafelungssystem derselben Kollektion integriert zu werden, ermöglicht es, anspruchsvolle Einrichtungslösungen und eine raffinierte dekorative Kontinuität entlang der gesamten Wand zu erhalten.

La possibilità di essere integrati nel sistema porte e boiserie della medesima collezione permette di ottenere soluzioni di arredo sofisticate e una raffinata continuità decorativa lungo tutta la parete arredata.

Благодаря возможности встраивания в систему дверей и стеновых панелей той же коллекции рождаются интересные решения мебельной обстановки с непрерывностью изысканного декора в интерьере всей стены.

La possibilité d'être intégrées dans le système de portes et de boiseries d'une même collection permet d'obtenir des solutions d'ameublement sophistiquées et une continuité décorative raffinée le long de la paroi meublée.







Beds_

Drapé	101
Symphony	106
Maxima	119



Drapé bed

design Bartoli Design

Double bed with wooden box-spring and headboard draped in velvet or leather. The artisanal work of the drapery is uniquely hand made on the front and the back of the headboard.

Doppelbett mit gefedertem Sommier und Kopfteil aus Samt oder Leder. Die handgefertigte Bespannung des Kopfteils, sowohl auf der Vorder- als auch auf der Rückseite, verleiht außergewöhnlichen Charakter.

Letto matrimoniale con sommier a molle e testata drappeggiata in velluto o pelle. Il lavoro artigianale del drappeggio è realizzato esclusivamente a mano sia sul fronte che sul retro della testata.

Двухспальная кровать с пружинным основанием и драпированным бархатом или кожей изголовьем. Драпировочные работы производятся исключительно вручную как с лицевой, так и с обратной стороны изголовья.

Lit double avec sommier à ressorts et chevet drapé en velours ou en cuir. Le travail artisanal du drapé est fait exclusivement à la main aussi bien sur le devant que sur l'arrière du chevet.





An important and impactful bed that fully reflects the combination of the design and the great skilled tailoring work.

Ein prächtiges Bett mit effektvoller Wirkung, das die Kombination aus Design und das große Modebewusstsein unserer Meister vollständig widerspiegelt.

Un letto importante e di grande impatto scenico che rispecchia pienamente il connubio tra il design e la grande tradizione sartoriale dei nostri maestri artigiani.

Впечатляющая кровать, которая наилучшим образом отражает результат сочетания дизайна и многолетней швейной традиции наших мастеров.

Un lit important de grand impact scénique qui reflète pleinement la combinaison entre le design et la grande tradition de couture de nos maîtres artisans.

Symphony bed

design Cesare Arosio

Modular and customizable double bed composed of modular elements that can be made in different finishes that allow you to design both traditional and corner compositions.

Modulares und individuell anpassbares Doppelbett aus modularen Elementen, die in verschiedenen Ausführungen hergestellt werden können, sodass sowohl traditionelle als auch Eckkompositionen gefertigt werden können.

Letto matrimoniale modulare e personalizzabile composto da elementi componibili realizzabili in diverse finiture che consentono di progettare composizioni sia tradizionali che ad angolo.

Модульная и персонализируемая двуспальная кровать, состоящая из модульных элементов, предлагаемых с различной отделкой, которые позволяют создавать как традиционные, так и угловые композиции.

Lit double modulaire et personnalisable composé d'éléments qui peuvent être fabriqués dans des différentes finitions et qui vous permettent de concevoir des compositions traditionnelles et de coin.







Thanks to the range of accessories, shelves and open storage units you can customize the different compositions. The different finishes available for the headboard characterize the taste and aesthetics of this bed system.

Dank der Auswahl an Zubehör, Regalen und offenen Ablagen ist es möglich, die verschiedenen Kompositionen an den persönlichen Geschmack anzupassen. Die verschiedenen Oberflächen des Kopfzeils ermöglichen es dazu, den individuellen Geschmack und die Ästhetik dieses Bettsystems zu charakterisieren.

Grazie alla gamma di accessori, mensole ed elementi contenitivi a giorno è possibile personalizzare le diverse composizioni. Le differenti finiture disponibili per la testata consentono invece di caratterizzare il gusto e l'estetica di questo sistema letto.

Благодаря ассортименту аксессуаров, открытых полок и отсеков становится возможной персонализация разнообразных композиций. Различные отделки, доступные для изголовья, позволяют определять стиль и эстетику этой модульной кровати.

Grâce à la gamme d'accessoires, d'étagères et de compartiments ouvertes, vous pouvez personnaliser les différentes compositions. Les différentes finitions disponibles pour le chevet permettent plutôt de caractériser le goût et l'esthétique de ce système lit.





Modular, sectional and highly customizable, the Symphony bed elegantly welcomes all the exclusive Laurameroni essences.

Modular, kombinierbar und hochgradig anpassbar: Das Symphony-Bett empfängt auf elegante Weise alle exklusiven Laurameroni-Essenzen.

Modulare, componibile ed altamente personalizzabile, il letto Symphony accoglie con eleganza tutte le esclusive essenze Laurameroni.

Модульная, секционная и легко настраиваемая кровать Symphony элегантно сочетает в себе все эксклюзивные ароматы Laurameroni.

Modulable, modulable et hautement personnalisable, le lit Symphony accueille avec élégance toutes les essences exclusives Laurameroni.



Enriched with functional accessories in various shapes, sizes and finishes, it guarantees impeccable and tailor-made comfort.

Angereichert mit funktionellen Accessoires in verschiedenen Formen, Größen und Ausführungen garantiert es tadellosen und maßgeschneiderten Komfort.

Arricchito da accessori funzionali in varie forme, dimensioni e finiture, garantisce un comfort impeccabile e su misura.

Обогащенный функциональными аксессуарами различных форм, размеров и отделки, он гарантирует безупречный индивидуальный комфорт.

Enrichi d'accessoires fonctionnels aux formes, tailles et finitions variées, il garantit un confort impeccable et sur mesure.



Maxima bed

design Bartoli Design



BD 22 is a bed of minimal design, characterized by a large padded headboard covered in leather, velvet or fabric and a structure in solid wood dyed in the colors available in the collection.

BD 22 ist ein Bett mit minimalem Design, das sich durch ein großes gepolstertes Kopfteil aus Leder, Samt oder Stoff und eine Massivholz-Struktur, in Farben Ihrer Wahl aus der in der Kollektion erhältlichen, auszeichnet.

BD 22 è un letto dal design minimale, caratterizzato da un'ampia testata imbottita e rivestita in pelle, velluto o tessuto e da una struttura in massello tinto nei colori a scelta disponibili nella collezione.

BD 22 это кровать в стиле минимализм, характеризующаяся большим мягким изголовьем, обтянутым кожей, бархатом или тканью, и каркасом из массива дерева, окрашенного в предлагаемые цвета коллекции.

BD 22 est un lit au design minimal, caractérisé par un grand chevet rembourré et recouvert de cuir, de velours ou de tissu et par une structure en bois massif teint dans les couleurs disponibles de la collection.



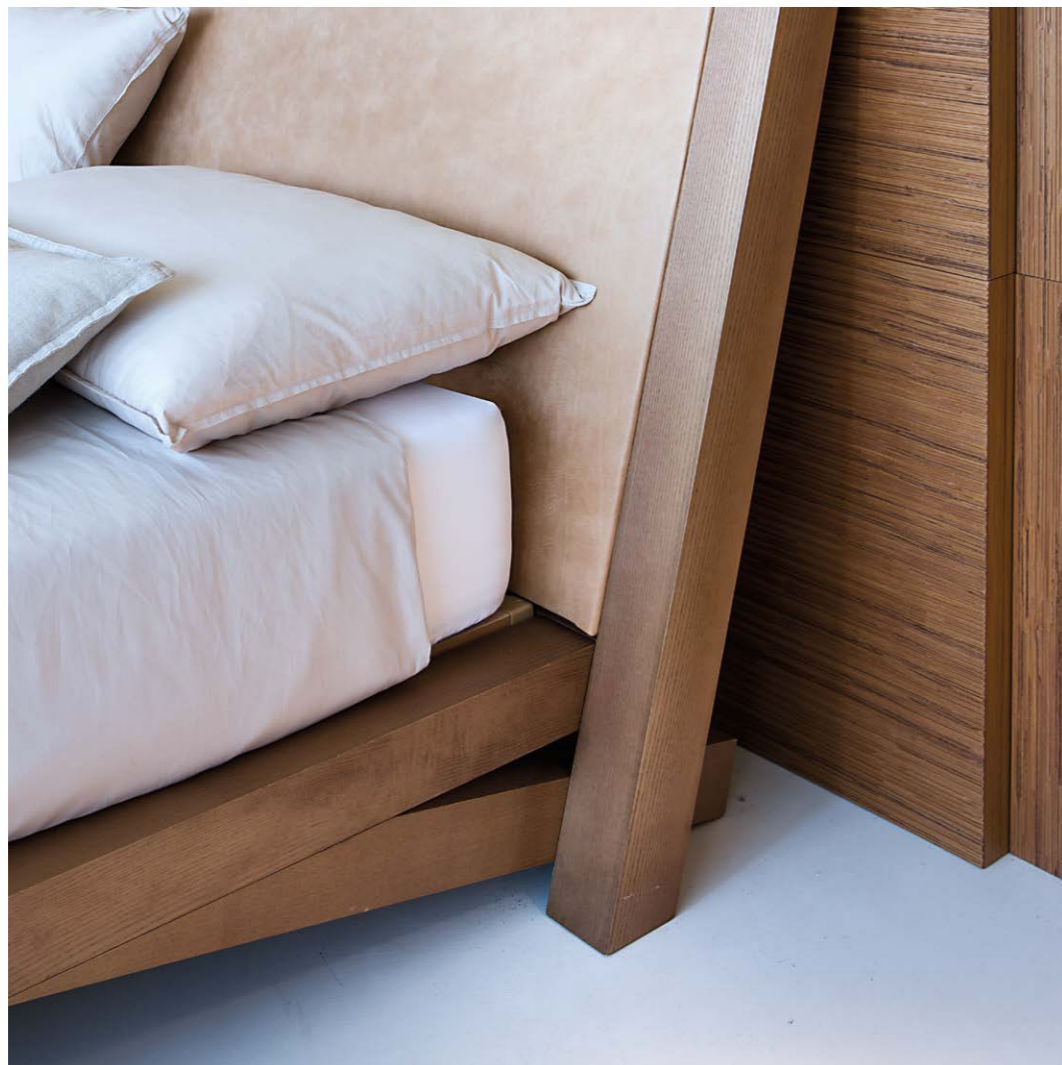

The sophisticated elegance of this bed lies in the stylistic details of the structure and in the combination of the fine materials with which it can be made.

Die raffinierte Eleganz dieses Bettes liegt in der stilistischen Umsetzung der Struktur und in der Kombination der wertvollen Materialien, mit denen es hergestellt werden kann.

La sofisticata eleganza di questo letto risiede nei dettagli stilistici della struttura e nella combinazione dei materiali pregiati con cui può essere realizzato.

Изысканная элегантность этой кровати заключается в присущих стилю элементах конструкции и в комбинации ценных материалов, из которых может быть изготовлена.

L'élégance sophistiquée de ce lit réside dans les détails stylistiques de la structure et dans la combinaison des matériaux précieux avec lesquels il peut être réalisé.





Laurameroni's "be different be unique" philosophy is the underlying theme of all our collections that can combine and integrate to design unique and sophisticated environments.

Die Philosophie "be different be unique" von Laurameroni ist der Leitfaden aller unserer Kollektionen, die untereinander kombiniert und integriert werden können, um ein einzigartiges und anspruchsvolles Ambiente zu gestalten.

La filosofia "be different be unique" di Laurameroni è il filo conduttore di tutte le nostre collezioni che possono accostare ed integrare per progettare ambienti unici e sofisticati.

Философия Laurameroni «отличаться уникальностью» является лейтмотивом всех наших коллекций, которые могут объединяться и интегрироваться между собой для создания уникальных и изысканных интерьеров.

La philosophie « être différent être unique » de Laurameroni est le fil conducteur de toutes nos collections qui peuvent se combiner et s'intégrer pour concevoir des environnements uniques et sophistiqués.



The tailoring and total customization of our collections allow us to create always different environments that reflect the personality of those who live there.

Das handwerkliche Design und die vollständige Personalisierung unserer Kollektionen ermöglichen es uns, immer unterschiedliche Ambienzen zu schaffen, die die Persönlichkeit der dort lebenden Menschen widerspiegeln.

La sartorialità e la totale personalizzazione delle nostre collezioni consentono di creare ambienti sempre diversi che rispecchiano la personalità di chi ci vive.

Швейное мастерство и полная персонализация наших коллекций позволяют нам постоянно создавать различные интерьеры, которые отражают индивидуальность проживающих там людей.

La couture et la personnalisation totale de nos collections nous permettent de créer des environnements toujours différents qui reflètent la personnalité de ceux qui y vivent.

Laurameroni night furniture guarantees the design of a modern, elegant and refined space without giving up a unique, customizable and top-of-the-range design.

Die Nachtmöbel von Laurameroni garantieren die Gestaltung eines modernen, eleganten und raffinierten Raums, ohne auf ein einzigartiges, anpassbares und hochwertiges Design zu verzichten.

Gli arredi notte Laurameroni garantiscono la progettazione di uno spazio moderno, elegante e raffinato senza rinunciare a un design unico, personalizzabile e di altissima gamma.

Ночная мебель Laurameroni гарантирует создание современного, элегантного и изысканного пространства, не отказываясь при этом от уникального, индивидуального и первоклассного дизайна.

Les meubles de nuit Laurameroni garantissent la conception d'un espace moderne, élégant et raffiné sans renoncer à un design unique, personnalisable et haut de gamme.



Night furnitures_

ST 40	130
Poe	135
Outfit Vanity	139
Outfit Bedside Tables	144
Hugs	149
ST 09	157
BD 04/06	158
Corteccia	162
Outfit Dresser	167
BD 96	173
ST 10	176
Cubick	180
BD 08	184
ST 47 M	187
BD 02	188
ST 42	191
ST 41	192
Decor Mirror	195

ST 40

design Bartoli Design

Console entirely coated with hand-brushed metal strips . Available in all metals in the Stars collection and also in special sizes.

Konsole komplett mit handgebürsteten Metalllatten bedeckt. Erhältlich in allen Metallen der Kollektion Stars und auch in Sondergrößen.

Console interamente rivestita con doghe in metallo spazzolate a mano. Disponibile in tutti i metalli della collezione Stars e prodotta anche in dimensioni speciali.

Консоль, полностью покрытая брашированными вручную с помощью щетки металлическими полосами. Доступна во всех металлах коллекции Stars, а также может быть изготовлена в нестандартных размерах.

Console entièrement revêtue de bandes en métal brossées à la main. Disponible dans tous les métaux de la collection Stars et également disponible avec des dimensions spéciales.







Poe_

design Bartoli Design

Poe is a desk with round shaded glossy lacquered top and legs with ovoidal section and hand-covered in black rye-straw.

Poe ist ein Schreibtisch mit einer abgerundeten, schattierten, glänzend lackierten Oberseite und ovalen Beinen, die liebevoll von Hand mit einem schwarzen Roggenstroh-Inlay bedeckt wurden.

Poe è uno scrittoio con piano arrotondato laccato lucido sfumato e gambe a sezione ovale rivestite a mano con un intarsio in paglia di segale nera.

Рое это письменный стол с лакированной блестящей неоднородной по цвету столешницей закругленной формы и ножками овального сечения, покрытыми выполненной вручную инкрустацией черной солодкой из ржи.

Poe est un bureau avec un top arrondi laqué poli nuancé et jambes à section ovoïdale revêtues à la main avec marqueterie en paille de seigle noir.



Poe is a modern and essential desk where the table top sinuously embraces the legs with a refined but elegant design. Poe is available in all the woods in our collection and in special sizes.

Poe ist ein moderner und essentieller Schreibtisch, der sich durch einen besonderen Einsatz zwischen der Tischplatte und den Beinen auszeichnet, die ihn einzigartig macht. Poe ist in allen Holzarten unserer Kollektion erhältlich und kann auch in Sondergrößen hergestellt werden.

Poe è uno scrittoio moderno ed essenziale caratterizzato da un ricercato innesto tra il piano e le gambe che lo rende sofisticato. Poe è disponibile in tutti i legni della nostra collezione e può essere realizzato anche in dimensioni speciali.

Рое это письменный стол современного сдержанного дизайна с изысканной характеристикой плавного соединения столешницы и ножек. Рое доступен из всех пород дерева нашей коллекции, а также может быть изготовлен в нестандартных размерах.

Poe est un bureau moderne et essentiel caractérisé par une union recherchée entre le top et les jambes qui le rend sophistiqué. Poe est disponible dans tous les bois de notre collection et dans des dimensions spéciales.





Vanity_

design Cesare Arosio

Vanity is a modern dressing table, characterized by drawers and heat treated wooden structure, glossy lacquered top, round mirror and bearing elements in "Raptor" liquid metal finish.

Der moderne Schminktisch Vanity zeichnet sich durch Schubladen und Struktur aus wärmebehandeltem Holz, eine glänzend lackierte Ablage, einen runden Spiegel und tragende Elemente "Raptor" mit Flüssig-Metall-Effekt-Finish aus.

Vanity è un mobile toelette moderno, caratterizzato da cassetti e struttura in legno termocotto, piano in laccato lucido, specchio rotondo ed elementi portanti in finitura in metallo liquido "Raptor".

Vanity современный туалетный столик, характеризующийся выдвижными ящиками и конструкцией из термообработанного дерева, лакированной блестящей столешницей, круглым зеркалом и элементами с отделкой metallo liquido «Raptor».

Vanity est une coiffeuse moderne, caractérisée par des tiroirs et une structure en bois thermo-traité, top laqué poli, un miroir rond et des éléments portants en métal liquide "Raptor".



The drawers can be organized with internal dividers both in Liquid Velvet or wood veneered. It is a highly customizable product thanks to the combination of woods and special finishes available in our collection.

Die Schubladen können mit internen Trennwänden aus Liquid Velvet oder mit Holz furnier beschichtet werden. Dabei handelt es sich um ein vielseitig anpassbares Produkt; es besteht die Möglichkeit der Kombination von Hölzern und sogar speziellen Oberflächen, die in unseren Mustern enthalten sind.

I cassetti possono essere organizzati con divisori interni in Liquid Velvet o impiallacciati in legno. È un prodotto altamente personalizzabile attraverso la combinazione di legni e finiture anche speciali presenti nel nostro campionario.

Ящики могут быть оснащены внутренними перегородками с отделкой Liquid Velvet или натуральным шпоном. Это изделие является в высшей степени персонализируемым благодаря комбинации различных пород дерева и отделки, также специальной, представленных в нашем каталоге.

Les tiroirs peuvent être disposés avec des partitions internes en "Velour Liquide" ou plaqués en bois. C'est un produit hautement personnalisable grâce à la combinaison de bois et de finitions spéciales présentes dans notre collection.



Outfit

design Cesare Arosio

Bedside tables equipped with two drawers and the iconic Outfit legs, designed in combination with the Vanity cabinet and the Outfit chest of drawers to create a complete, unique and different design.

Nachtische mit zwei Schubladen und den ikonischen Outfit-Beinen, die in Kombination mit dem Vanity-Schrank und der Outfit-Kommode entworfen wurden, um ein vollständiges, einzigartiges und anderes Design zu schaffen.

Comodini dotati di due cassetti e delle iconiche gambe Outfit, concepiti in abbinamento al mobile Vanity ed alla cassetiera Outfit per creare un arredo completo, unico e differente.

Прикроватные тумбочки с двумя ящиками и культовыми ножками Outfit в сочетании с туалетным столиком и комодом Outfit создают законченный, уникальный и неповторимый дизайн.

Tables de chevets équipés de deux tiroirs et des pieds emblématiques Outfit, conçues en combinaison avec le meuble Vanity Outfit pour créer un design d'intérieur complet, unique et différent.





Available with top and chest of drawers in plain, dyed or lacquered wood in all RAL colours. Sides and handles available in brushed "gold" or in liquid metal Raptor.

Erhältlich mit Platte und Kommode aus naturbelassenem, gefärbtem oder lackiertem Holz in allen RAL-Farben. Seiten und Griffe sind in gebürstetem „Gold“ oder in Flüssigmetall Raptor erhältlich.

Disponibili con piano e cassetiera in legno liscio, tinto o laccato in tutti i colori RAL. Fianchi e maniglie disponibili in finitura "oro" patinato o in metallo liquido Raptor.

Доступен со столешницей и комодом из гладкого, окрашенного или лакированного дерева всех цветов RAL. Боковины и ручки доступны из матового «золота» или из жидкого металла Raptor.

Plateau et commode en bois lisse, teinté ou laqué dans toutes les couleurs RAL. Côtés et poignées disponibles en finition patinée "or" ou en métal liquide Raptor.



Part of the innovative Outfit collection, these modern bedside tables are craftsmanship masterpieces.

Diese modernen Nachttische sind Teil der innovativen Outfit-Kollektion und handwerkliche Meisterwerke.

Parte dell'innovativa collezione Outfit, questi moderni comodini sono un vero capolavoro di artigianato.

Эти современные прикроватные тумбочки, входящие в инновационную коллекцию Outfit, представляют собой шедевры мастерства.

Faisant partie de la collection innovante Outfit, ces tables de chevet modernes sont un véritable chef-d'œuvre d'artisanat.



Hugs

design Cesare Arosio

A pair of low tables with rounded lines and a structure proposed in different finishes and in two dimensions that facilitate a sophisticated placement in different environments.

Beistelltisch-Paar mit abgerundeten Linien und einer Struktur, die in verschiedenen Ausführungen und in zwei Größen vorgeschlagen wird und sofort den Charakter des Ambiente, in dem sie platziert werden, bestimmen.

Coppia di tavolini dalle linee arrotondate con struttura proposta in diverse finiture e in due dimensioni che ne facilitano una sofisticata collocazione in diversi ambienti.

Два столика с округлой формой и основанием, предлагаемым с разными отделками и в двух размерах, чем облегчается их размещение в различных интерьерах.

Une couple de petites tables avec des lignes arrondies et structure dans des finitions différentes et en deux dimensions qui permettent un placement sophistiqué dans des environnements différents.



The available finishes range from brushed lacquering of the RAL colours, the silky "Liquid Velvet", the bright Lacca and to the liquid metal in the "Raptor" texture. The support top can also be provided in marble, by creating a refined contrast of materials.

Die verfügbaren Oberflächen reichen von gebürsteten Lacken der RAL-Skala über den seidigen "Liquid Velvet" bis zum Leuchtack und dem Flüssigmetall-Effekt in der "Raptor"-Textur. Die Auflagefläche kann auch aus Marmor sein, wodurch ein raffinierter Materialkontrast entsteht.

Le finiture disponibili spaziano dalle laccature spazzolate della scala RAL, ai setosi "Liquid Velvet", alla luminosa Lacca e al metallo liquido nella texture "Raptor". Il piano di appoggio può essere previsto anche in marmo, creando un raffinato contrasto di materiali.

Доступные виды отделки варьируются от лакированного матового брашированного варианта в цветах RAL, до шелковистой отделки «Liquid Velvet», блестящего лака и «металло liquido» текстуры «Raptor». Горизонтальная поверхность может быть выполнена также из мрамора, что создает изысканный контраст материалов.

Les finitions disponibles vont du laqué brossé RAL, aux soyeux "Velour Liquide", à la lumineuse Lacca et au métal liquide dans la texture "Raptor". Le plain de support peut également être fourni en marbre, en créant un contraste raffiné de matériaux.







The Hugs bedside tables are available with a Raptor Liquid Metal finish and with a liquid metal or marble top.

Die Hugs-Nachttische sind mit Raptor Liquid Metal-Finish und mit einer Flüssigmetall- oder Marmorplatte erhältlich.

I comodini Hugs sono disponibili con finitura Metallo Liquido Raptor e con piano in metallo liquido o in marmo.

Прикроватные тумбочки Hugs доступны с отделкой Raptor Liquid Metal, а также со столешницей из жидкого металла или мрамора.

Les tables de chevet Hugs sont disponibles avec une finition Raptor Liquid Metal et avec un plateau en métal liquide ou en marbre.

ST 09

design Bartoli Design

Bedside table with two external drawers, with side panels and drawers clad in burnished brass bands. Top and interiors in walnut "Colore". Available in all the Stars Collection's customizations.

Nachttisch mit zwei externen Schubladen, deren Frontteil und Seitenteile mit brünierten Messingbändern verkleidet sind. Platte und Innenausstattung nussfarben. Erhältlich in allen Personalisierungen der Stars Collection.

Comodino a due cassetti esterni, con fronte e fianchi rivestiti con bande di ottone brunito. Top e interni in noce "Colore". Disponibile in tutte le personalizzazioni della Collezione Stars.

Тумбочка с двумя наружными ящиками, с фасадом и боковинами, облицованными полосами из вороненой латуни. Верхняя панель и внутренняя отделка из ореха «Colore». Доступна во всех персонализируемых вариантах коллекции Stars.

Table de chevet à deux tiroirs extérieurs, avec façade et côtés recouverts de bandes de laiton bruni. Top et intérieur en noyer "Colore". Disponible dans toutes les personnalisations de la Collection Stars.

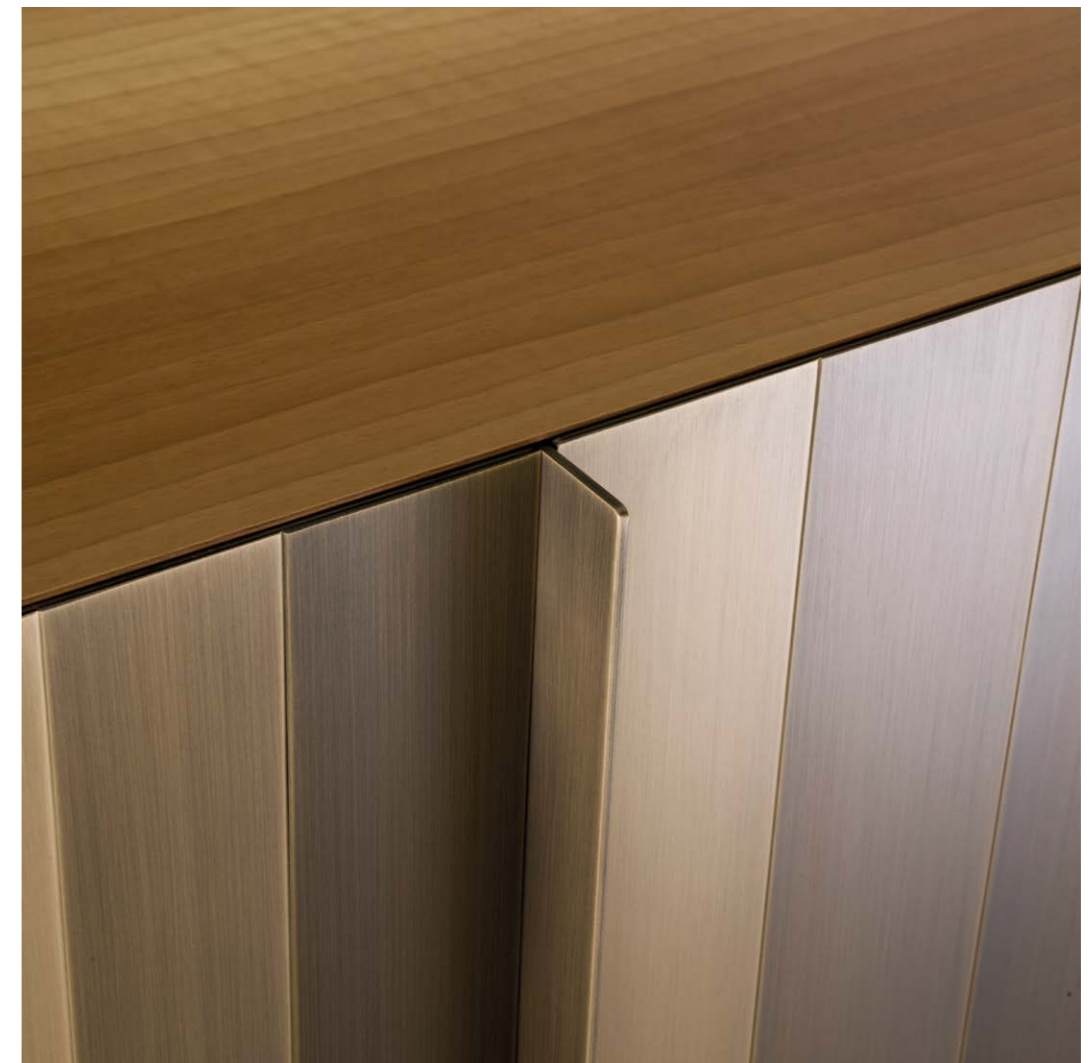

BD 04/06

design Bartoli Design

Chest of drawers with one or two external drawers. Side panels and drawers in wood with Maxima carving covered in liquid metal tin. Top in marble.

Kommode mit einer oder zwei externen Schubladen. Seitenteile und Schubladen aus Holz mit Maxima-Schnitzerei, die mit Zinnflüssigmetall überzogen sind. Platte aus Marmor

Cassetiera a uno o due cassetti esterni. Fianchi e cassetti in legno con intaglio Maxima ricoperti in metallo liquido stagno. Piano in marmo.

Тумба с одним или двумя наружными ящиками. Боковины и ящики из дерева с насечками Maxima, покрытые отделкой жидкий металл олово. Верхняя панель из мрамора.

Commode avec un ou deux tiroirs extérieurs. Côtés et tiroirs en bois sculpté Maxima recouverts de métal liquide étain. Plateau en marbre.





Available in all wood essences of the collection, with liquid metal bronze, tin, copper or gold 9k finish and in special dimensions. Top in liquid metal or in "Pietra di Fossena" and "Gris Vigné" marble.

Erhältlich aus allen Hölzer laut Musterkatalog, mit Flüssigmetall-Finish aus Bronze, Zinn, Kupfer oder 9-karätigem Gold und in Sondergrößen. Platte aus Flüssigmetall oder aus Marmor „Pietra di Fossena“ und „Gris Vigné“.

Disponibile in tutte le essenze legno della collezione, con finitura metallo liquido bronzo, stagno, rame o oro 9k e in dimensioni speciali. Piano in metallo liquido o in marmo "Pietra di Fossena" e "Gris Vigné".

Доступен во всех породах дерева коллекции, в отделке из жидкой бронзы, олова, меди или 9-каратного золота, а также в нестандартных размерах. Верхняя панель с отделкой жидкий металл или из мрамора «Pietra di Fossena» и «Gris Vigné».

Disponible dans toutes les essences de bois de la collection, finition métal liquide bronze, étain, cuivre ou or 9k et dans des dimensions spéciales. Plateau en métal liquide ou en marbre "Pietra di Fossena" et "Gris Vigné".

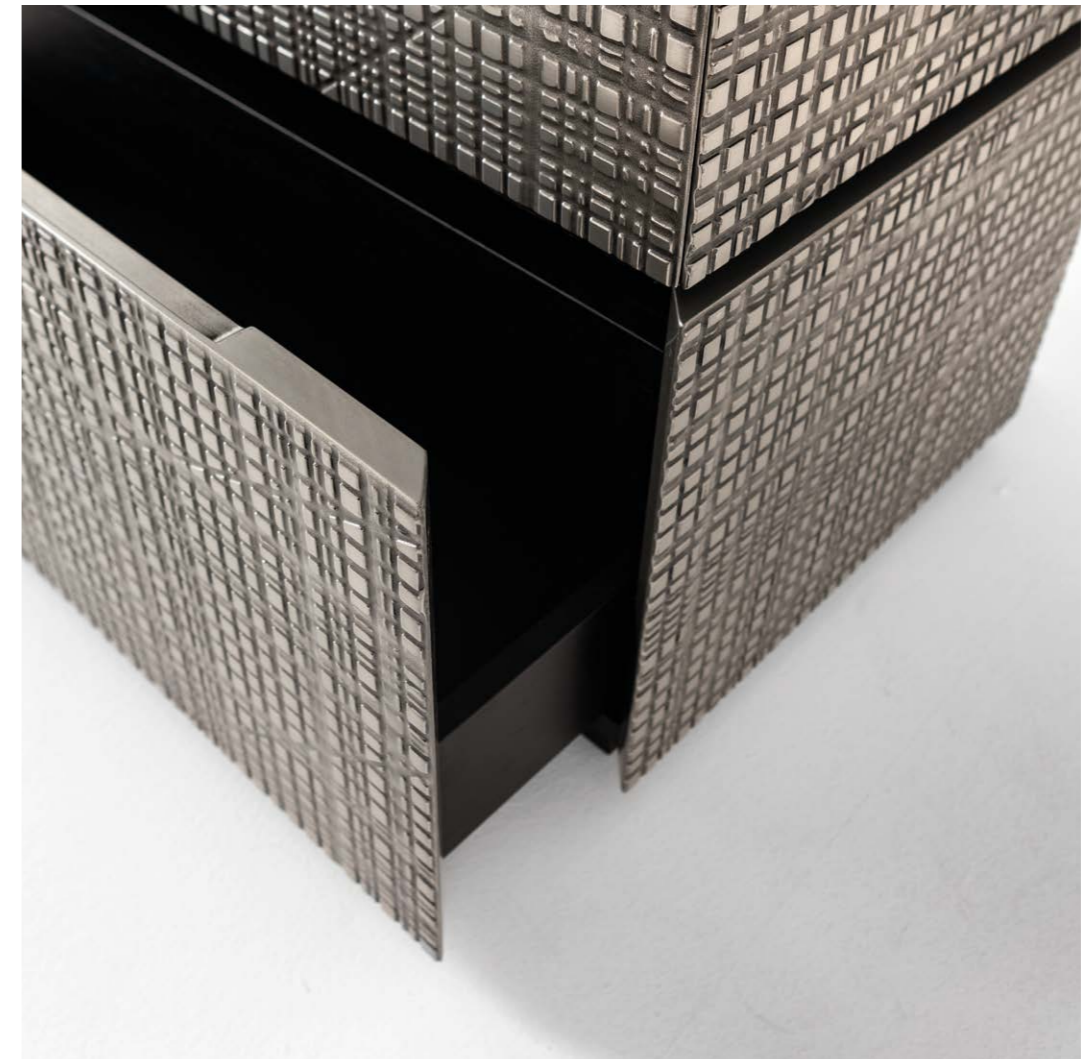

Corteccia

design Laurameroni

Dresser with three external drawers, front and sides with Corteccia texture and liquid metal bronze finish. Top in marble and interiors in "Canaletto" walnut.

Kommode mit drei externen Schubladen, Frontteil und Seitenteilen mit „Rinden“-Textur und Flüssigmetall-Finish aus Bronze. Platte aus Marmor und Innenausstattung aus Nuss „Canaletto“.

Cassettiera con tre cassetti esterni, fronte e fianchi con texture "Corteccia" e finitura metallo liquido bronzo. Top in marmo ed interni in noce Canaletto.

Тумба с тремя внешними ящиками, передняя и боковые стороны с текстурой «Corteccia» и отделкой жидкий металл бронза. Верхняя панель из мрамора, внутренняя отделка из ореха Canaletto.

Commode à trois tiroirs extérieurs, façade et côtés avec texture "Corteccia" et finition métal liquide bronze. Top en marbre et intérieur en noyer "Canaletto".



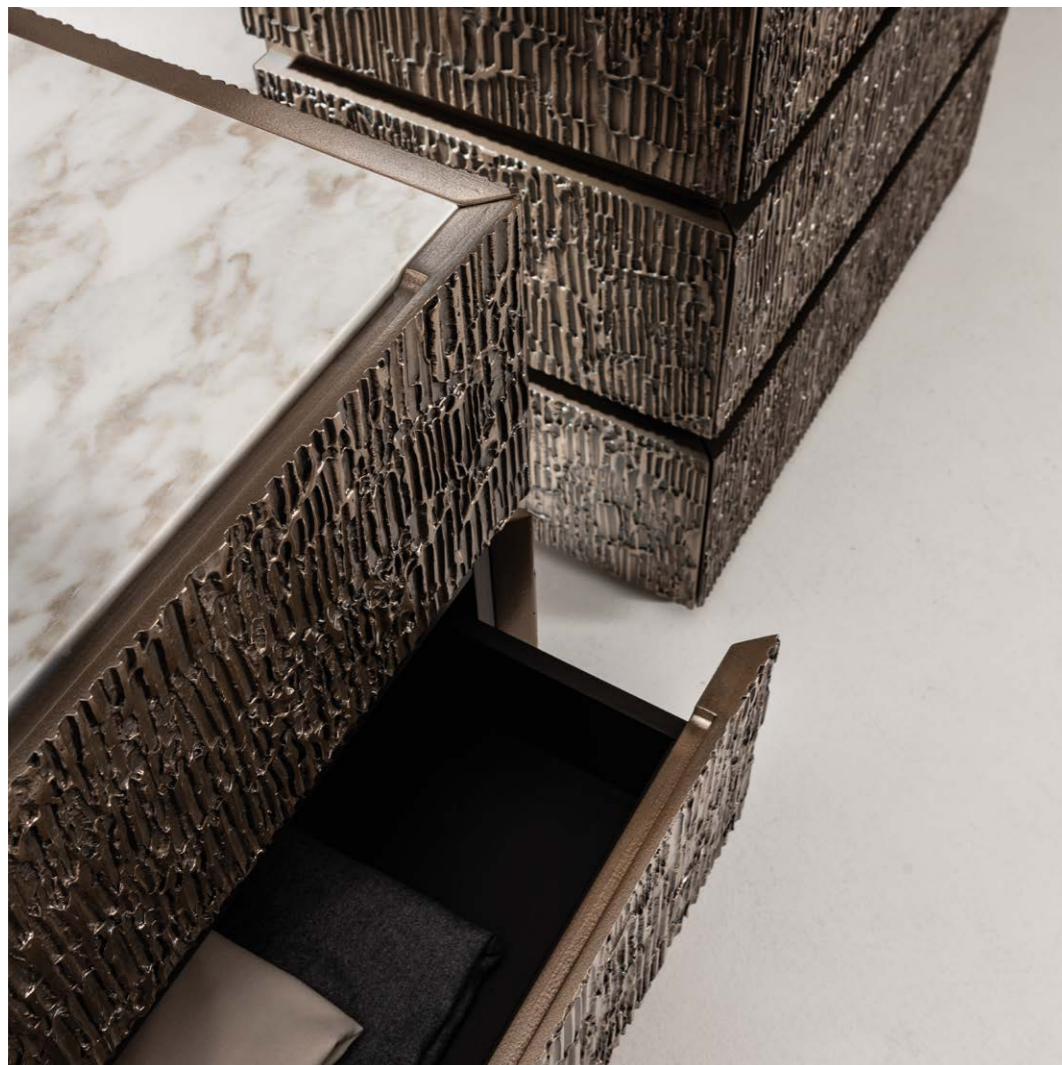

Available in the two or three-drawers version; with drawers, front, and sides in liquid metal tin and with top in marble or in liquid metal.

Erhältlich in der Version mit zwei oder drei Schubladen; mit Schubladen, Frontteil und Seitenteils aus Zinn-Flüssigmetall und mit Platte aus Marmor oder aus Flüssigmetall.

Disponibile nella versione a due o tre cassetti; con cassetti, fronte e fianchi in metallo liquido stagno e con top in marmo o in metallo liquido.

Доступна в варианте с двумя или тремя ящиками; с ящиками, фасадом и боковинами с отделкой жидкий металл олово и верхом из мрамора или с отделкой жидкий металл.

Disponibile dans la version à deux ou trois tiroirs ; avec tiroirs, façade et côtés en métal liquide étain et avec top en marbre ou en métal liquide.





Outfit

design Cesare Arosio

Chest of drawers with six drawers and iconic Outfit legs, designed to match the Vanity cabinet and the Outfit bedside tables.

Kommode mit sechs Schubladen und ikonischen Outfit-Beinen, passend zum Vanity-Schrank und den Outfit-Nachttischen.

Cassetiera dotata di sei cassetti e delle iconiche gambe Outfit, concepita in abbinamento al mobile Vanity ed ai comodini Outfit.

Комод с шестью ящиками и культовыми ножками Outfit, сочетающийся с туалетным столиком и прикроватными тумбочками Outfit.

Commode à six tiroirs et pieds emblématiques Outfit, conçue pour être assortie au meuble Vanity et aux tables de chevet Outfit.





Structure available in all the woods of the collection; side, back and handles available in patinated "gold" lacquer and in liquid metal.

Struktur in allen Hölzern der Kollektion erhältlich; Seite, Rückseite und Griffe in patiniertem „Gold“-Lack und in Flüssigmetall erhältlich.

Struttura disponibile in tutti i legni della collezione; fianco, schienale e maniglie disponibili in laccato "oro" patinato e in metallo liquido.

Структура доступна во всех породах коллекции; боковая часть, задняя часть и ручки доступны в патинированном «золотом» лаке и в жидком металле.

Structure disponible dans tous les bois de la collection : côté, dos et poignées disponibles en laque patinée "or" et métal liquide.





BD 96

design Bartoli Design

Liquid metal light bronze coated chest of drawers with Maxima carving on frontal panels and sides, equipped with two external and two internal drawers. Interiors in "Canaletto" walnut.

Kommode aus hellem Bronze-Flüssigmetall mit Maxima-Schnitzereien an Frontplatte und Seitenteilen, ausgestattet mit zwei Außen- und zwei Innenschubladen. Innen Nuss „Canaletto“.

Cassetiera in metallo liquido bronzo chiaro con intagli Maxima su pannelli e fianchi frontali, dotata di due cassetti esterni e due interni. Interni in noce Canaletto.

Тумба с отделкой жидкий металл светлая бронза и насечками Maxima на боковых и фронтальных панелях, оснащена двумя наружными и двумя внутренними ящиками. Внутренняя отделка из ореха Каналетто.

Commode en métal liquide bronze clair avec sculptures Maxima sur les panneaux et les côtés frontaux, équipée de deux tiroirs externes et deux internes. Intérieur en noyer Canaletto.

Available in all natural woods of the collection with Maxima carving or in liquid metal light bronze, tin, copper or gold 9k. Top available in liquid metal or in "Gris Vigné" and "Pietra di Fossena" marble.

Erhältlich in allen Hölzern des Musterkatalogs mit Maxima-Schnitzerei oder mit Flüssigmetall-Ausführung in heller Bronze, Zinn, Kupfer oder 9 Karat Gold. Platte aus Flüssigmetall oder aus Marmor „Gris Vigné“ und „Pietra di Fossena“.

Disponibile in tutti i legni della collezione con intaglio Maxima o in metallo liquido bronzo chiaro, stagno, rame o oro 9k. Piano disponibile in metallo liquido o in marmo "Gris Vigné" e "Pietra di Fossena".

Доступна из всех пород дерева коллекции с насечками Maxima или с отделкой жидкий металл светлой бронзы, олова, меди или 9-каратного золота. Верхняя панель доступна с отделкой жидкий металл или из мрамора «Gris Vigné» и «Pietra di Fossena».

Disponibile dans tous les bois de la collection avec sculpture Maxima ou en métal liquide bronze clair, étain, cuivre ou or 9k. Top disponible en métal liquide ou en marbre "Gris Vigné" et "Pietra di Fossena".



ST 10

design Bartoli Design

Dresser with four external drawers, entirely clad in metal bands of various sizes. Side panels, drawers and top clad in burnished copper. Inside in walnut Colore.

Kommode mit vier externen Schubladen, vollständig mit Metallbändern in verschiedenen Größen verkleidet. Seitenteile, Schubladen und Platte mit brüniertem Kupfer verkleidet. Innen nussfarben.

Comò a quattro cassetti esterni, interamente rivestito in bande di metallo di varie dimensioni. Fianchi, cassetti e top rivestiti in rame brunito. Interno in noce "Colore".

Комод с четырьмя наружными ящиками, полностью облицованный полосами из металла различных размеров. Боковины, ящики и верхняя панель из вороненой меди. Внутренняя отделка из ореха «Colore».

Commode à quatre tiroirs extérieurs, entièrement recouverte de bandes métalliques de différentes tailles. Côtés, tiroirs et top recouverts de cuivre bruni. Intérieur en noyer "Colore".



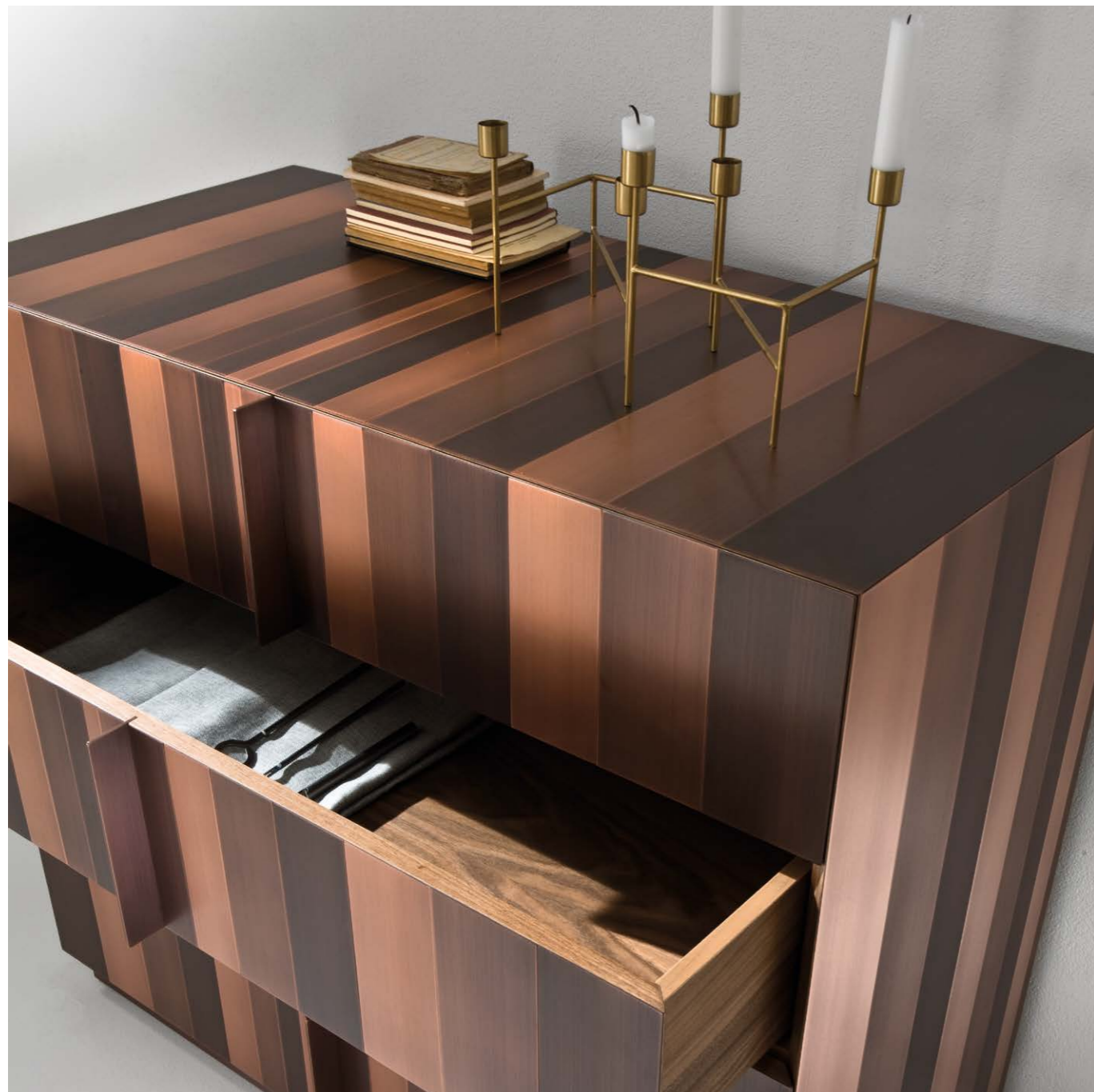

Available in polished steel, satin brass, burnished brass, satin copper, burnished copper, and black iron "Cenere". Available with top in walnut Colore or clad in metal.

Erhältlich aus poliertem Stahl, satiniertem Messing, brüniertem Messing, satiniertem Kupfer, brüniertem Kupfer und schwarzem Eisen „Cenere“. Mit nussfarbener oder metallbeschichteter Platte erhältlich.

Disponibile in acciaio lucido, ottone satinato, ottone brunito, rame satinato, rame brunito e ferro nero "Cenere". Disponibile con piano in noce "Colore" o rivestito in metallo.

Доступен с отделкой из блестящей стали, сатинированной латуни, вороненой латуни, сатинированной меди, вороненой меди и черного железа «Cenere». Доступен с верхней панелью из ореха «Colore» или с облицовкой металлом.

Disponibile en acier poli, laiton satiné, laiton bruni, cuivre satiné, cuivre bruni et fer noir "Cenere". Disponible avec plateau en noyer "Colore" ou recouvert de métal.

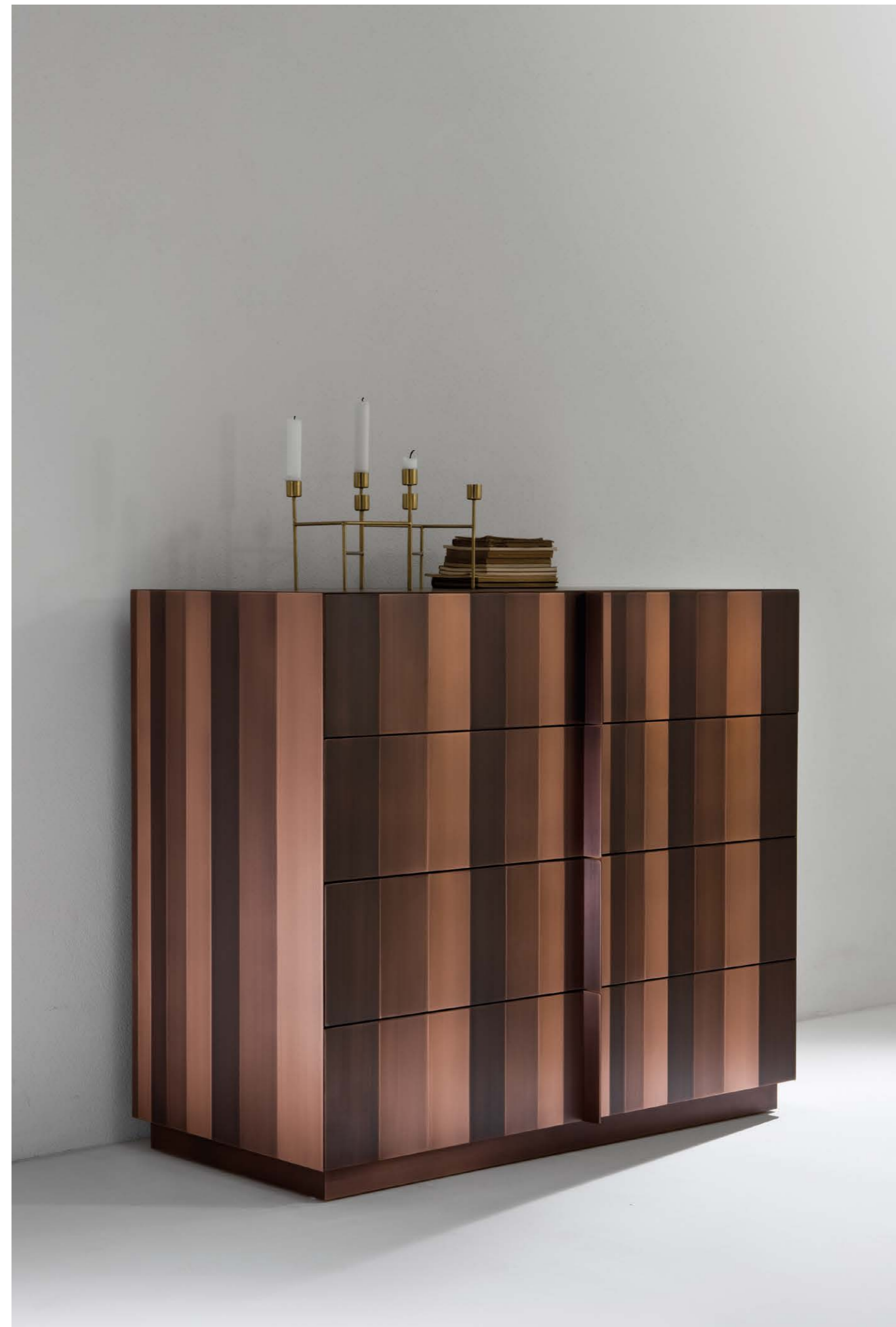

Cubick

design Paolo Nicolò Rusolen

Wooden, sectional, and rotating chest of drawers made of five revolving drawers in "Canaletto" walnut, dark brown velvet, hazelnut velvet, oak and maple. Base in plain wood.

Modulare und drehbare Kommode aus Holz, bestehend aus fünf drehbaren Schubladen aus Nussbaum „Canaletto“, Samt in Dunkelbraun, Samt in Haselnuss, Eiche und Ahorn. Basis aus glattem Holz.

Cassetiera componibile e girevole in legno composta da cinque cassetti rotanti in noce canaletto, velluto testa di moro, velluto nocciola, rovere e acero. Base in legno liscio.

Тумба модульная вращающаяся из дерева, состоящая из пяти вращающихся ящиков с отделкой из ореха Каналетто, темно-коричневого бархата, бархата цвета лесного ореха, дуба и клена. Основание из гладкого дерева.

Commode modulable et pivotante en bois composée de cinq tiroirs rotatifs en noyer Canaletto, velours marron foncé, velours noisette, chêne et érable. Base en bois lisse.





Available with modular drawers compositions up to seven elements, in all wood essences of the collection, brushed matt lacquered in all RAL colours, in glossy polyester lacquered wood and in "Liquid Velvet".

Erhältlich mit modularen Schubladenaufbauten bis zu sieben Elementen, aus allen Hölzern laut Musterkatalog, gebürstetem Mattlack in allen RAL-Farben, in glänzend polyesterlackiertem Holz und in „Velluto Liquido“.

Disponibile con composizioni di cassetti modulari fino a sette elementi, in tutte le essenze di legno della collezione, laccata opaca spazzolata in tutti i colori RAL, in legno laccato poliestere lucido e in "Velluto Liquido".

Доступна с комбинациями из модульных ящиков до семи элементов, с отделкой из всех пород дерева коллекции, с матовой лакировкой и брашировкой во всех цветах палитры RAL, из дерева с покрытием полиэфирным глянцевым лаком и с отделкой «Velluto Liquido».

Disponible avec des compositions de tiroirs modulaires jusqu'à sept éléments, dans toutes les essences de bois de la collection, laqué mat brossé dans toutes les couleurs RAL, en bois laqué polyester brillant et en "Velours Liquide".

BD 08

design Bartoli Design

Wood veneered chest of drawers with Maxima carving on frontal panels and sides, equipped with two external and two internal drawers. Available in all woods of the collection and in special dimensions.

Kommode aus Holzfurnier mit MaximaSchnitzerei an den Fronten und Seiten, ausgestattet mit zwei Außen- und zwei Innenschubladen. Erhältlich in allen Holzarten der Musterkollektion und in Sondergrößen.

Cassetiera in legno impiallacciato con scolpitura Maxima sui pannelli frontali e ai lati, dotata di due cassetti esterni e due interni. Disponibile in tutti i legni a campionario e in dimensioni speciali.

Тумба с отделкой из шпона с резьбой Maxima на фасаде и боковинах, оснащенная двумя внешними и внутренними ящиками. Доступна из всех пород дерева, представленных в каталоге образцов, и в нестандартных размерах.

Commode plaquée en bois avec sculpture Maxima sur les panneaux frontaux et sur les côtés, équipée de deux tiroirs externes et deux internes. Disponible dans tous les bois de la collection et dans des dimensions spéciales.

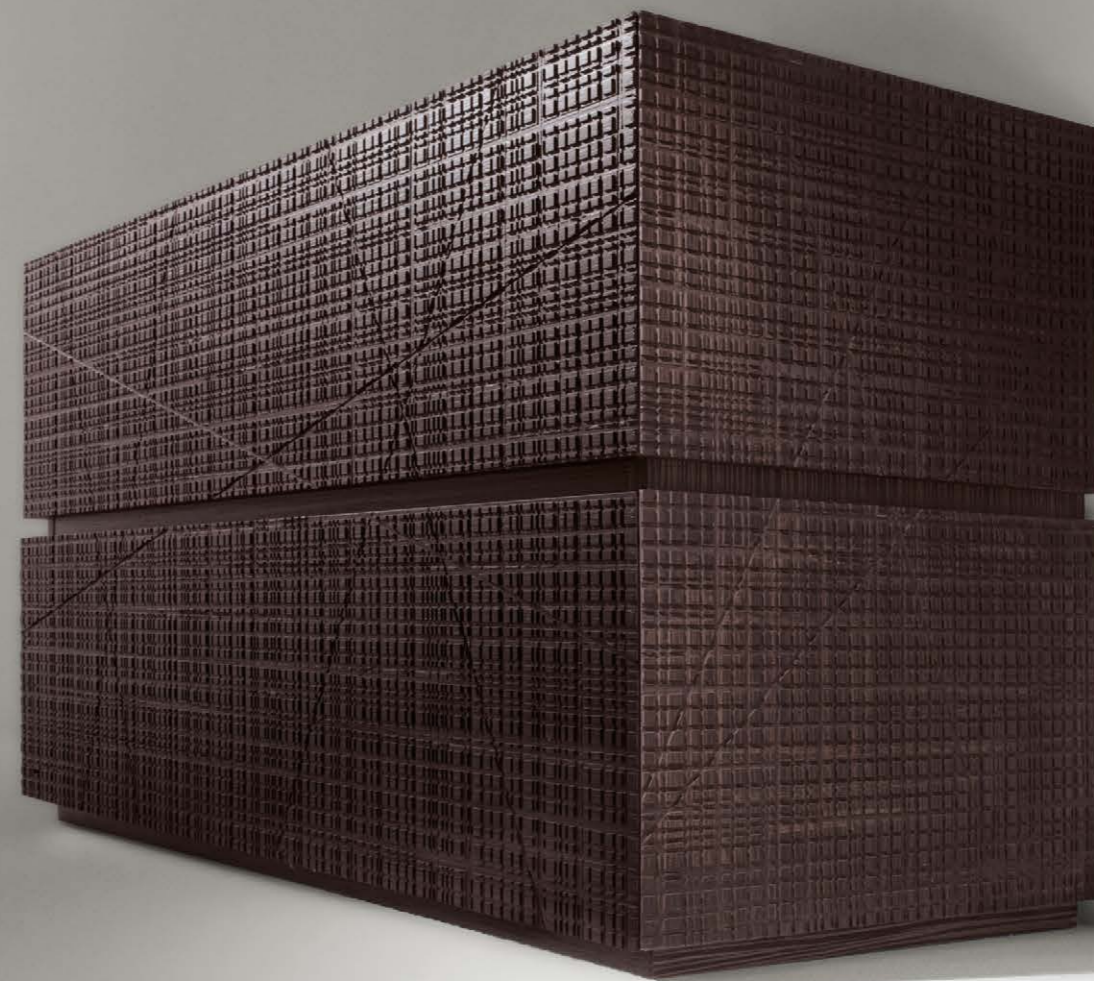

ST 47 M

design Bartoli Design

The Stars screen is conceived as a wall characterized by a highly decorative element given by the combination of metal strips and handcrafted details.

Der Stars-Paravent wurde als Trennwand konzipiert, die sich durch ein hochdekoratives Element auszeichnet, das durch die Kombination von Metall- und Holzplatten und handwerklichen Details besticht.

Il paravento Stars è stato concepito come una parete caratterizzata da un elemento altamente decorativo dato dalla combinazione delle doghe in metallo e del legno e dai dettagli di lavorazione artigianale.

Ширма Stars была задумана как стена, отличающаяся ярко выраженным декоративным элементом, благодаря комбинации металлических и деревянных полос и деталям, изготовленным ремесленным способом.

Le paravent Stars a été conçu comme une paroi caractérisée par un élément hautement décoratif donné par la combinaison des bandes en métal et en bois et des détails du travail artisanal.



BD 02

design Bartoli Design

Maxima carved elegant mirrors with wooden frame proposed in all the wood essences of the collection and in the innovative finishes of liquid metal bronze or tin. Also available in special sizes.

Elegante Spiegel mit geschnitztem Holzrahmen der Serie Maxima, erhältlich in allen Holzessenzen der Kollektion und in den innovativen Oberflächen "Flüssig-Metall-Effekt" aus Bronze oder Zinn. Auch in Sondergrößen erhältlich.

Eleganti specchiere con cornice in legno scolpito Maxima proposte in tutte le essenze legno della collezione e nelle innovative finiture in metallo liquido bronzo o stagno. Disponibili anche in dimensioni speciali.

Элегантные зеркала с деревянной рамой с резьбой Maxima доступны из всех пород дерева коллекции и с инновационными отделками «металло-жидкое» бронза или олово. Доступны также в нестандартных размерах.

Des élégants glaces avec cadre en bois avec sculpture Maxima proposées dans toutes les essences de bois de la collection et dans les finitions innovantes en métal liquide, bronze ou étain. Également disponible en dimensions spéciales.

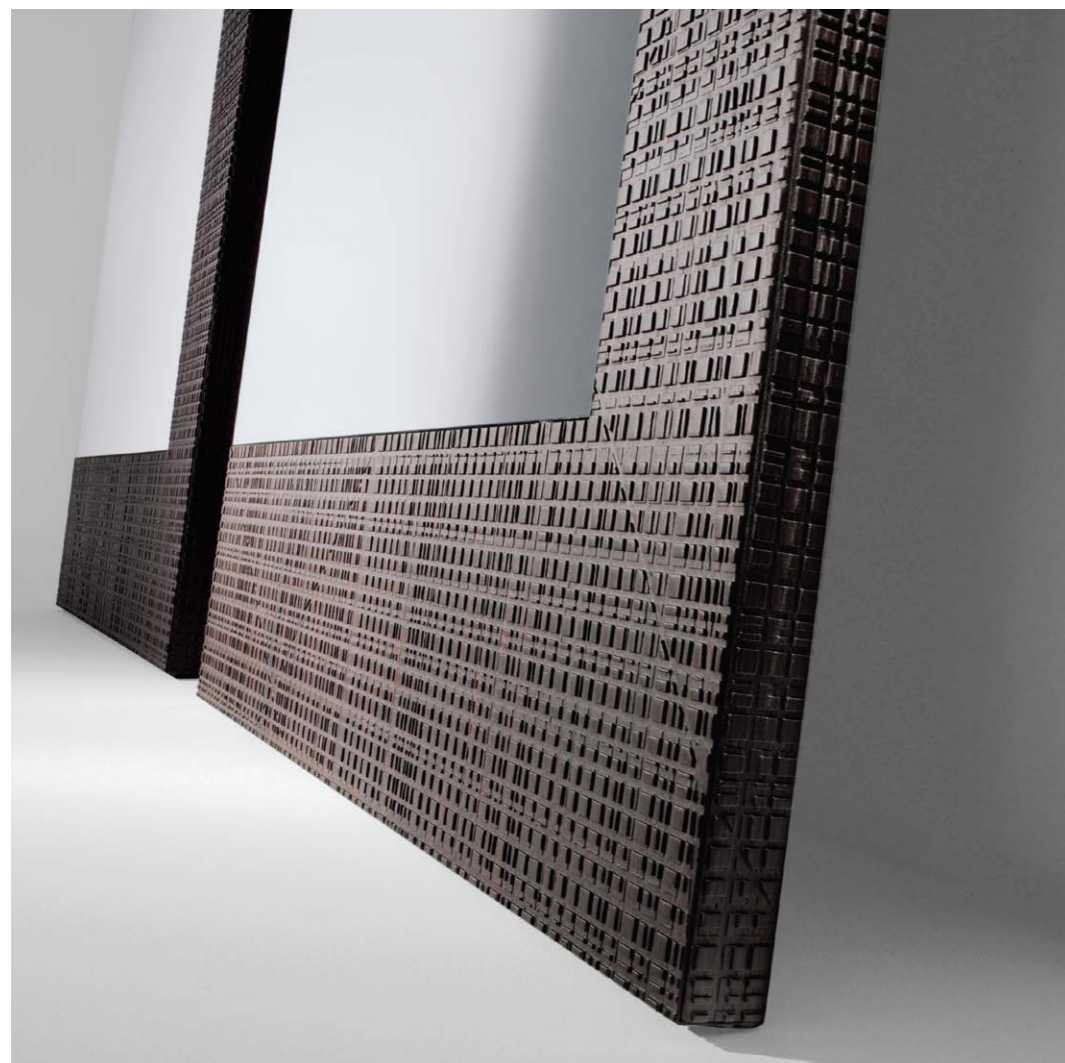

ST 42

design Bartoli Design

The Stars square and rectangular mirrors are available in all metals of the collection and can be placed both vertically and horizontally, adapting to different interior design projects.

Die quadratischen und rechteckigen Spiegel der Serie Stars sind in allen Metallen der Kollektion erhältlich und können sowohl vertikal als auch horizontal positioniert werden, um sich an verschiedene architektonische Gegebenheiten anzupassen.

Gli specchi quadrati e rettangolari Stars sono disponibili in tutti i metalli della collezione e possono essere posizionati sia verticalmente che orizzontalmente, adattandosi a diversi progetti di design d'interni.

Квадратные и прямоугольные зеркала Stars доступны с отделкой из всех металлов коллекции и могут быть расположены как вертикально, так и горизонтально, подстраиваясь под различные дизайн-проекты.

Les miroirs carrés et rectangulaires Stars sont disponibles dans tous les métaux de la collection et peuvent être placés à la fois verticalement et horizontalement, en s'adaptant ainsi à des différents projets de design d'intérieur

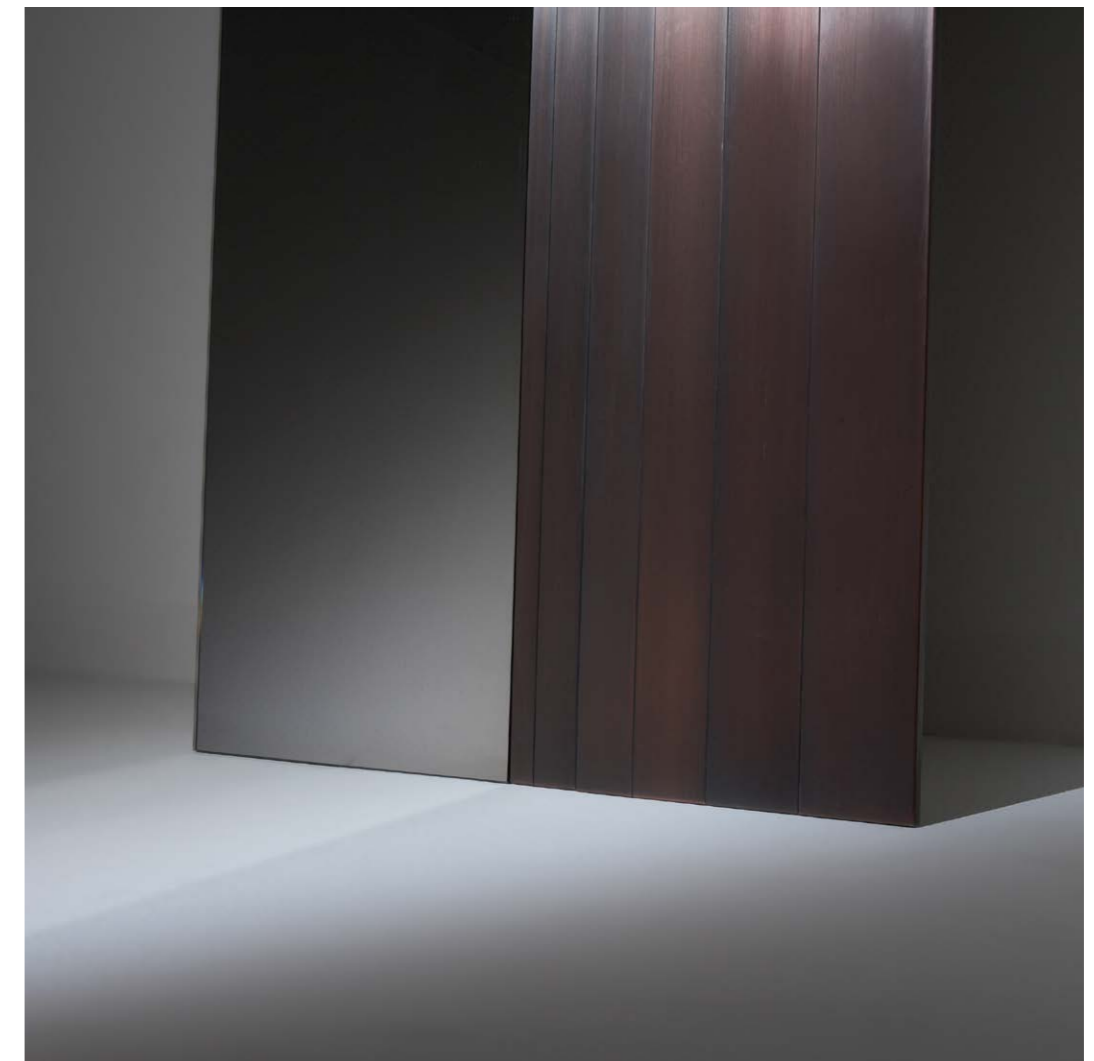

ST 41

design Bartoli Design

The ST 41 mirror, available in all the metals of the Stars collection, is a unique and versatile product, which can be fixed to the wall in different directions to create various compositions.

Der Spiegel ST 41, erhältlich in allen Metallen der Stars-Kollektion, ist ein einzigartiges und vielseitiges Produkt, das in verschiedenen Richtungen an der Wand befestigt werden kann, um verschiedene Kompositionen zu schaffen.

Lo specchio ST 41, disponibile in tutti i metalli della collezione Stars, è un prodotto unico e versatile, che può essere fissato a parete in diverse direzioni per creare svariate composizioni.

Зеркало ST 41, доступное во всех металлах коллекции Stars, представляет собой уникальное и универсальное изделие, которое можно крепить к стене в разных направлениях для создания различных композиций.

Le miroir ST 41, disponible dans tous les métaux de la collection Stars, est un produit unique et polyvalent, qui peut être fixé au mur dans différentes directions pour créer diverses compositions.

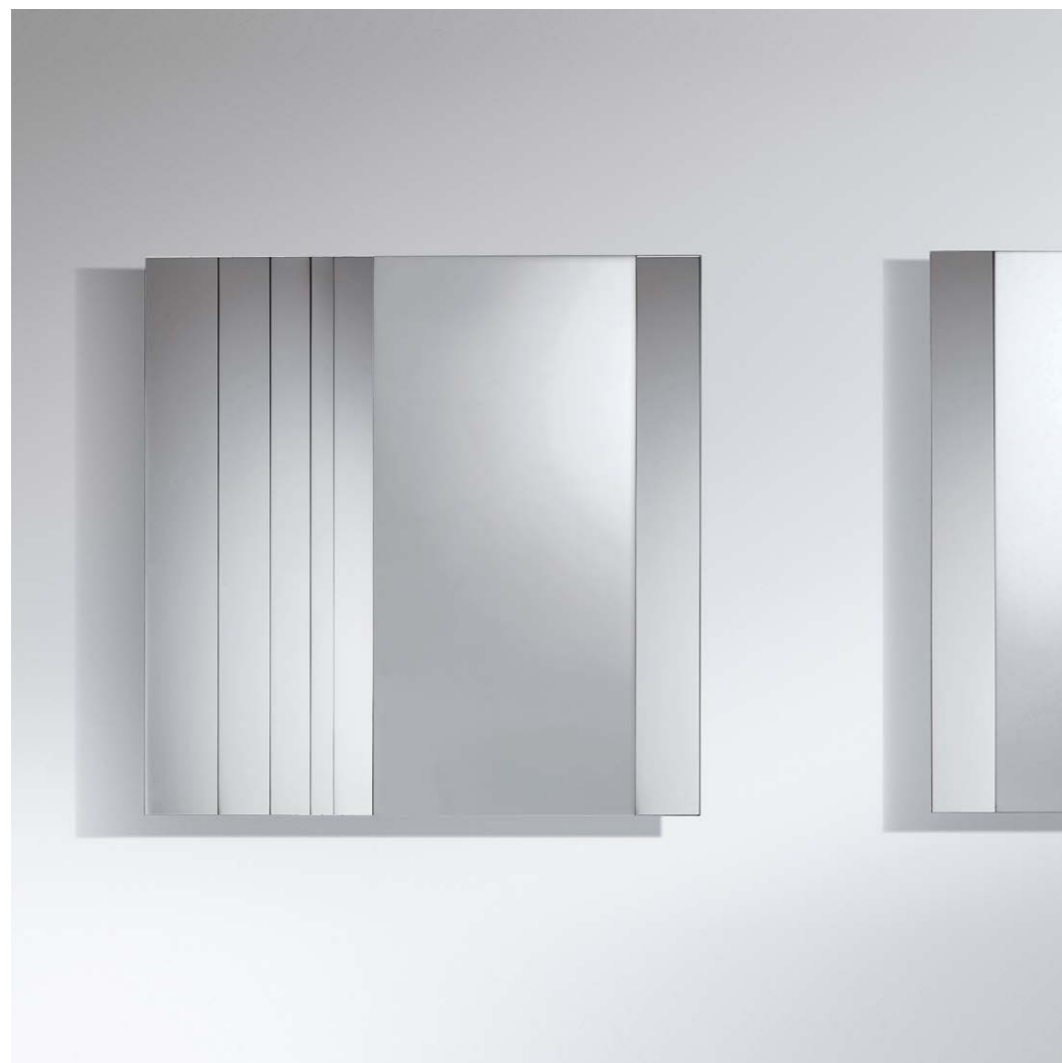



Decor mirror

design Bartoli Design

Round mirror with wooden frame and frontal panel decorated with Decor carving on the sight side. It is available in all woods of the collection, with a Liquid Metal finish and in special dimensions.

Runder Spiegel mit Holzrahmen und Frontplatte, die auf der Sichtseite mit Dekorschnitzerei verziert ist. Es ist in allen Hölzern der Kollektion, mit Liquid-Metal-Finish und in Sondermaßen erhältlich.

Specchio rotondo con cornice in legno e pannello frontale decorati con intaglio Decor sul lato a vista. È disponibile in tutti i legni della collezione, in metallo liquido ed in dimensioni speciali.

Зеркало круглое в деревянной раме и фронтальной панели, украшенной резьбой «Декор» со смотровой стороны. Он доступен из всех пород дерева коллекции, с отделкой «Жидкий металл» и в специальных размерах.

Miroir rond avec cadre en bois et panneau avant orné d'une sculpture Decor sur la face visible. Il est disponible dans tous les bois de la collection, avec finition Métal Liquide et dans des dimensions spéciales.

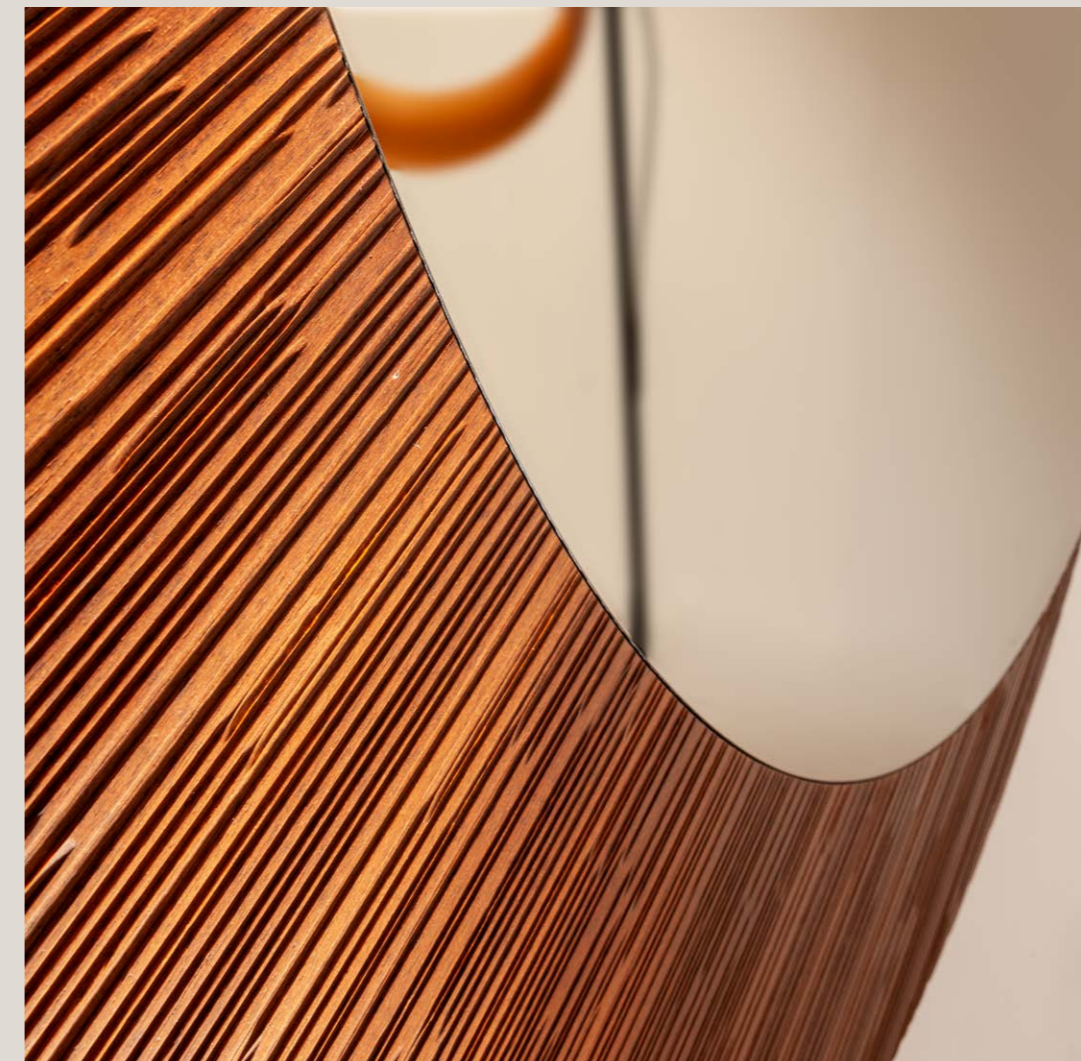

Product details

Laurameroni creates made to measure furniture and designs for customers whilst staying true to the original design. A service that makes the product unique: the difference between atelier and prêt a porter.

Laurameroni realisiert Möbel und Projekte nach Kundenwunsch, ohne das Originalprojekt zu verfälschen. Ein Service, der das Produkt einzigartig macht: der Unterschied zwischen Atelier und Prêt-à-porter.

Laurameroni realizza mobili e progetti in base alle misure richieste dal cliente senza distaccarsi dal progetto originale. Un servizio che rende unico il prodotto. La differenza tra l'atelier e il prêt a porter.

Laurameroni realizza мебель и проекты на заказ по запросу клиента, не отдаляясь от первоначального проекта. Услуга, делающая продукцию уникальной. Разница между l'atelier и pret a porter.

Laurameroni réalise des meubles et projets selon les dimensions demandées par le client, sans altérer la conception d'origine. Un service qui rend le produit unique. La différence entre l'atelier et le prêt-à-porter.

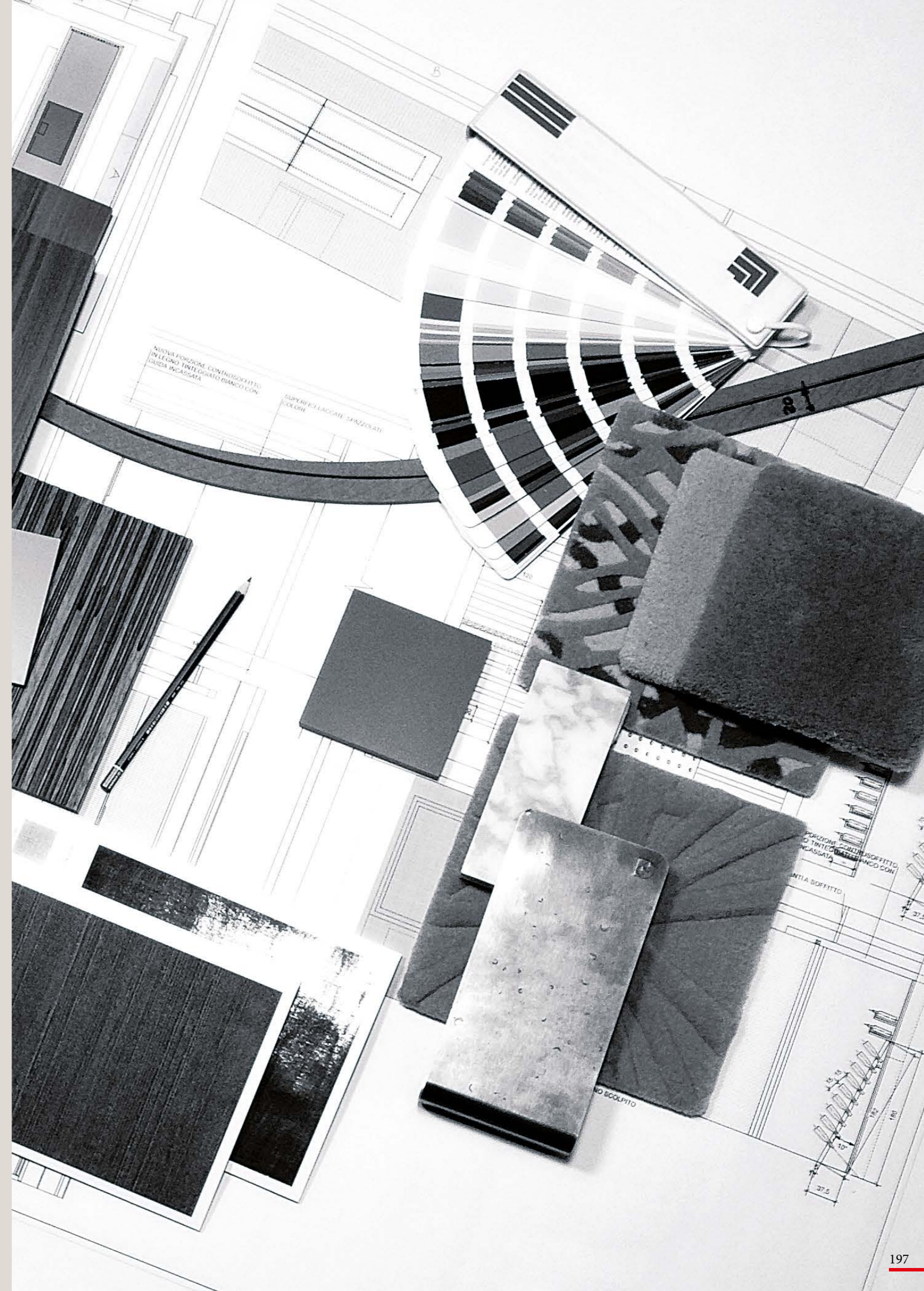

Line Walk-in closet

component

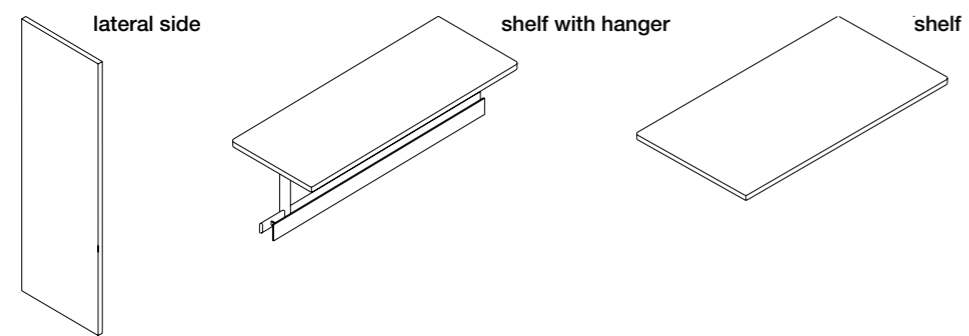
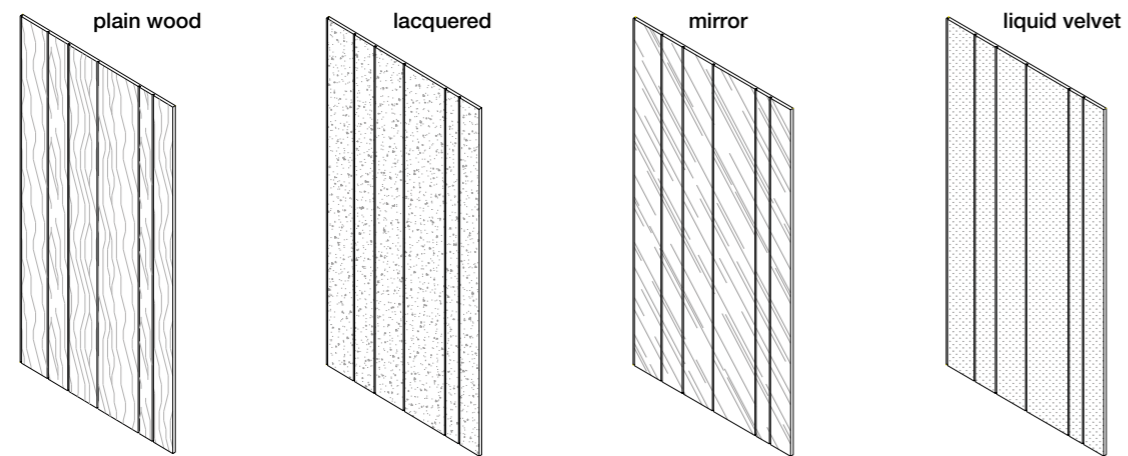

drawers
L. 68 / 86

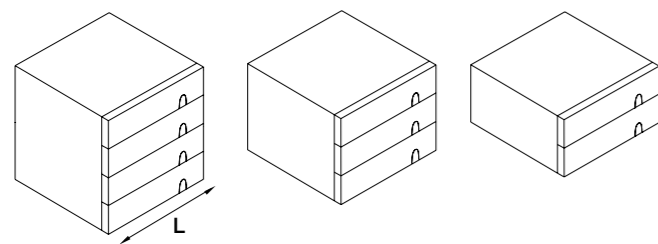

glass cabinet
L. 68

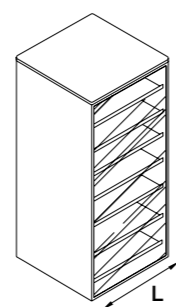

elements
L. 68 / 86

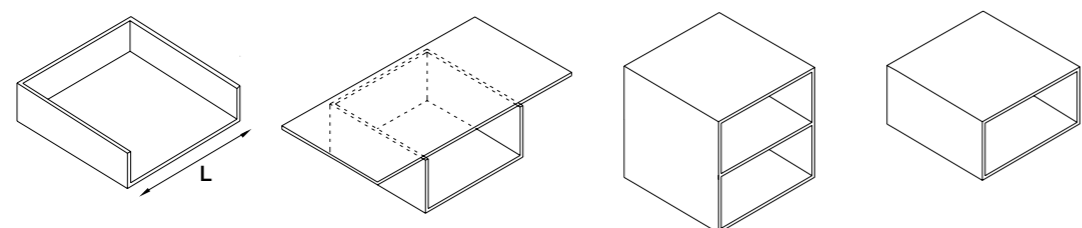

example of possible compositions

componibilità - compositions possibles - mögliche Aufbau - составляющие

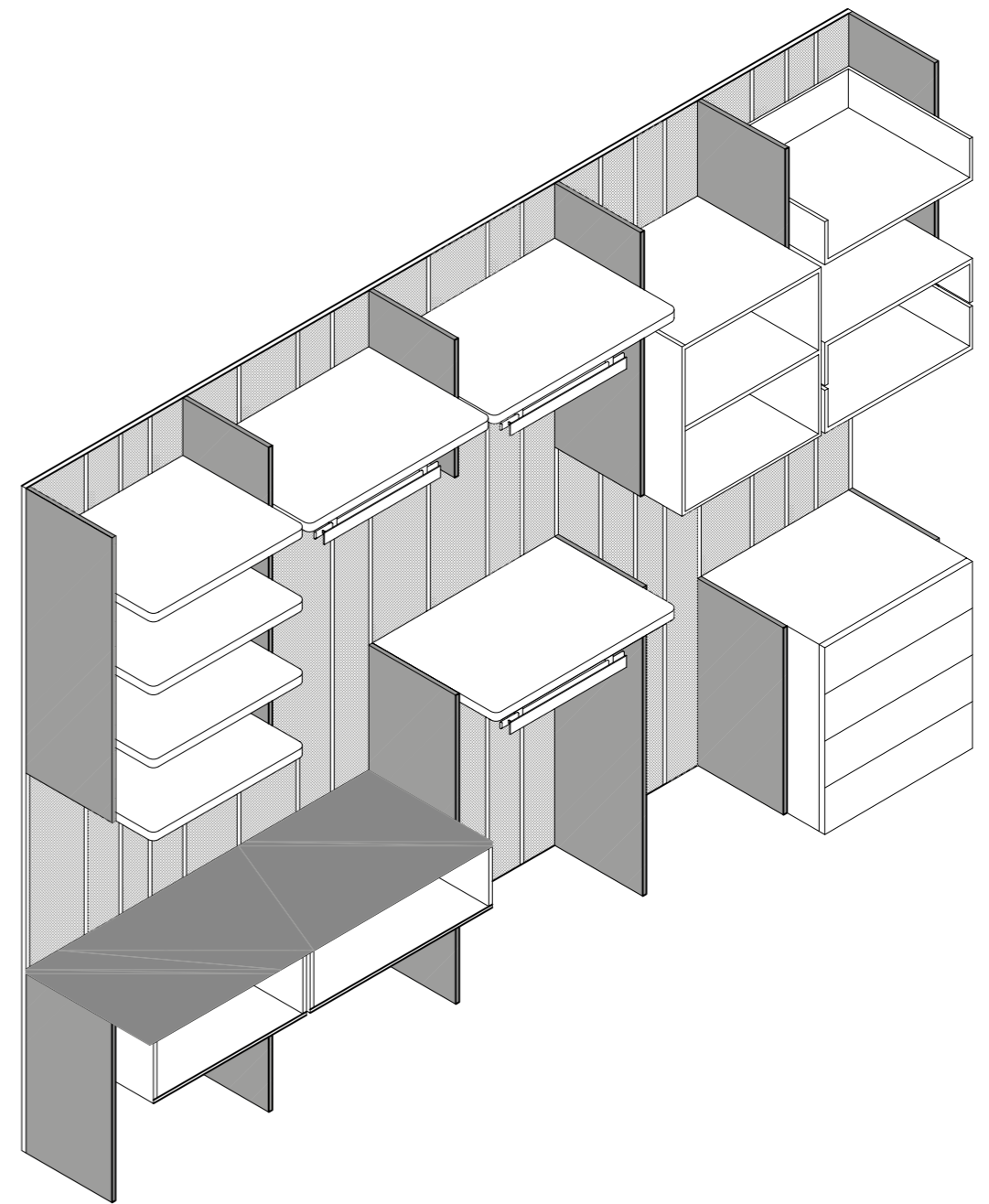

Outfit Walk-in closet

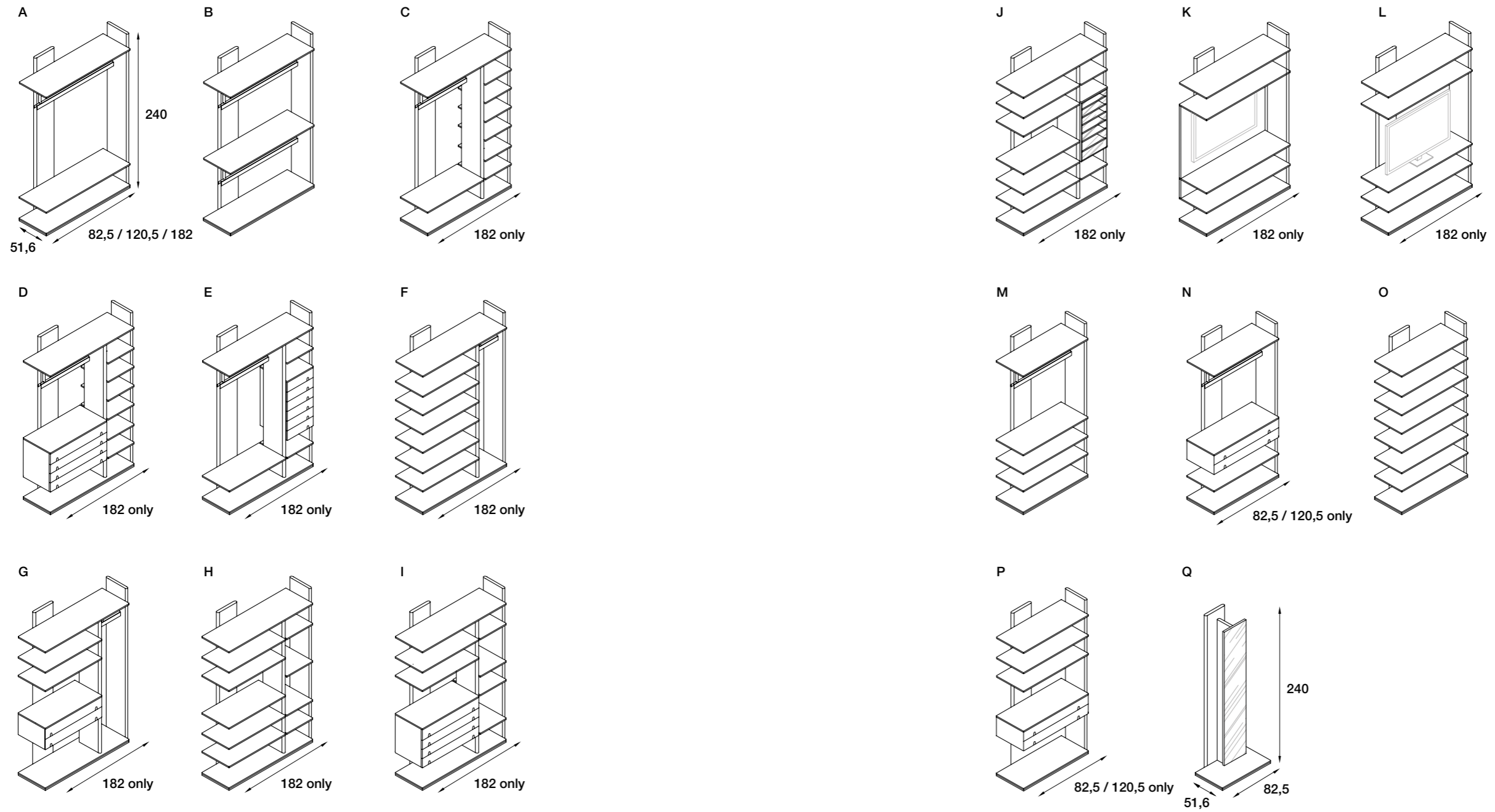

Outfit Walk-in closet

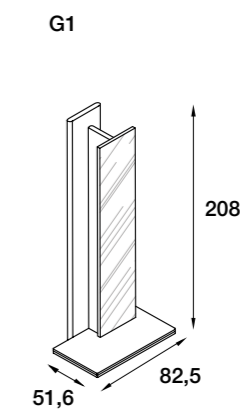
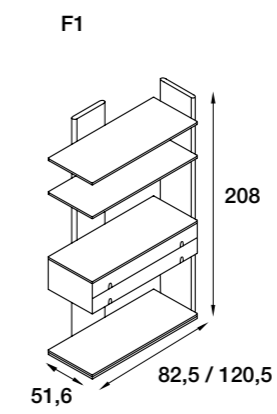
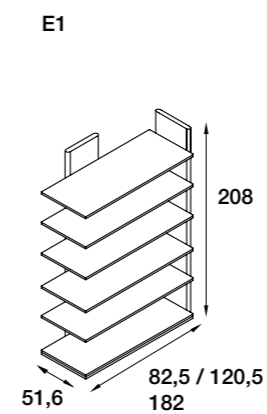
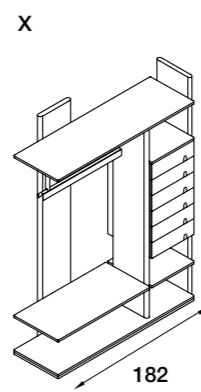
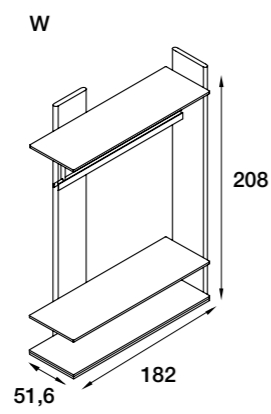
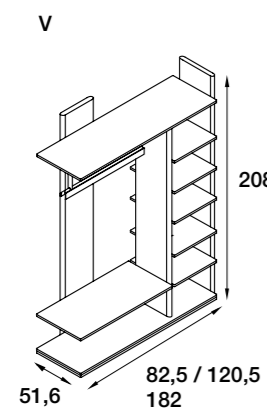
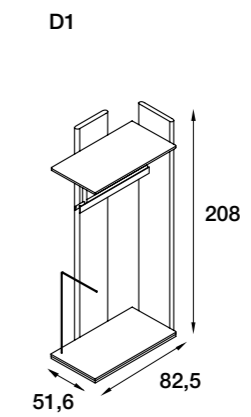
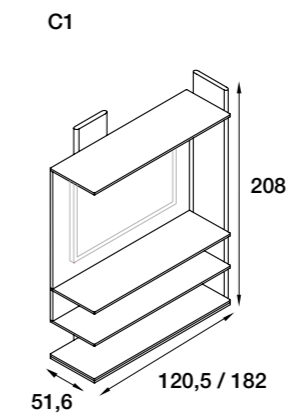
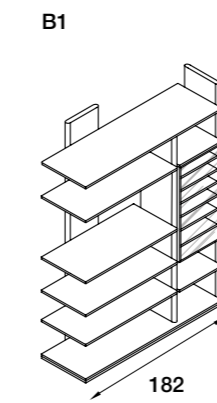
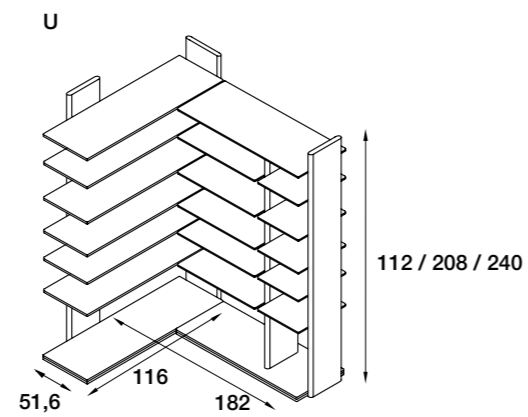
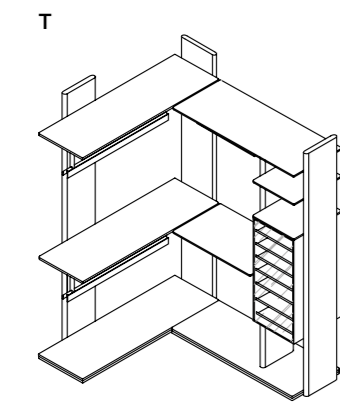
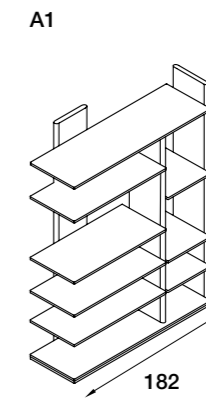
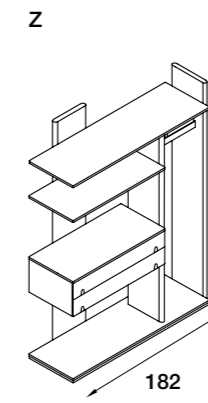
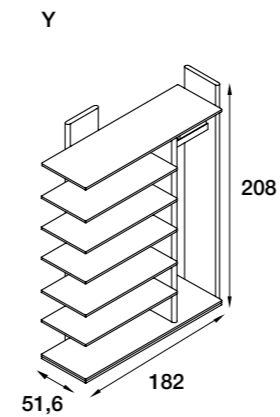
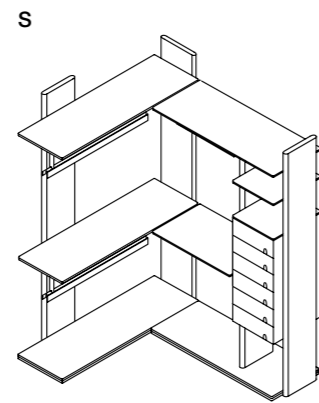
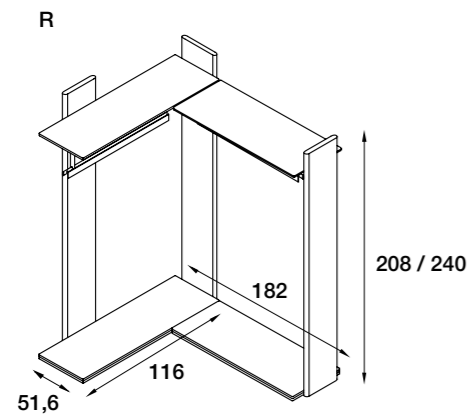

Outfit Walk-in closet

H1

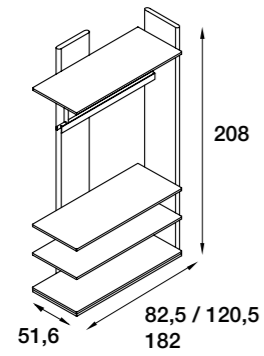

L1

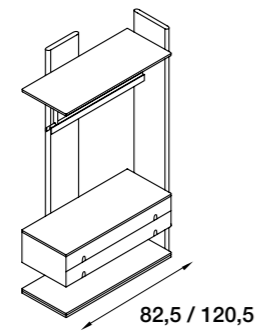

J1

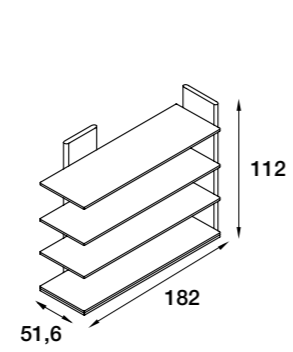

K1

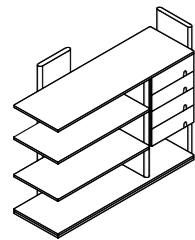

tie and belt holder A

L. 34 / 49 / 79 / 94 / 109

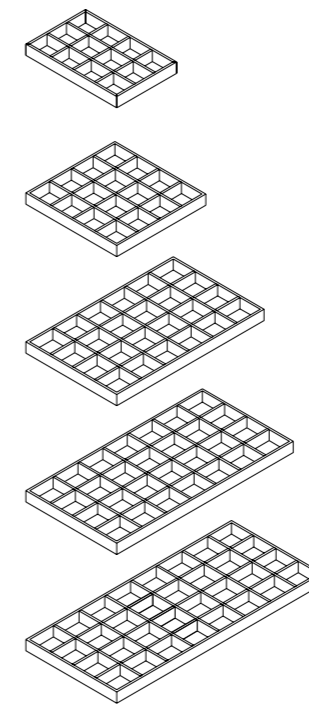

tie and belt holder B

L. 34 / 49 / 79 / 94 / 109

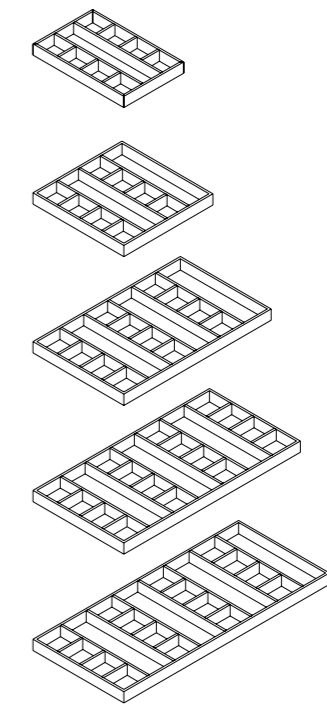

Decor / Maxima / Onda

columns

colonne – colonnes – Säulen - колонны

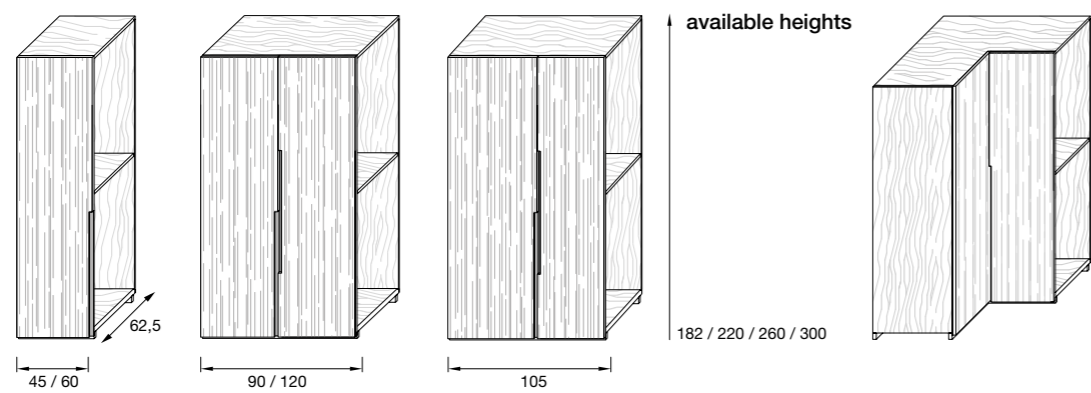

handles detail

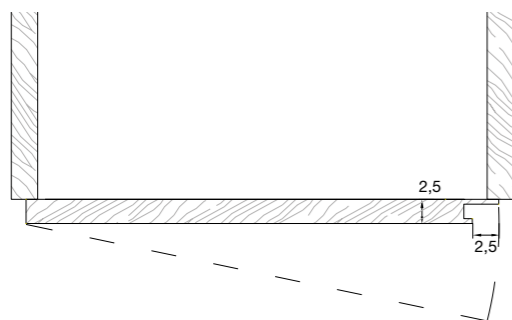

columns handles

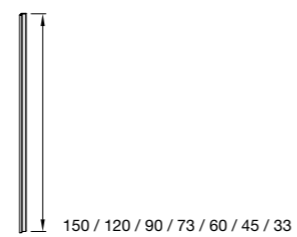

doors

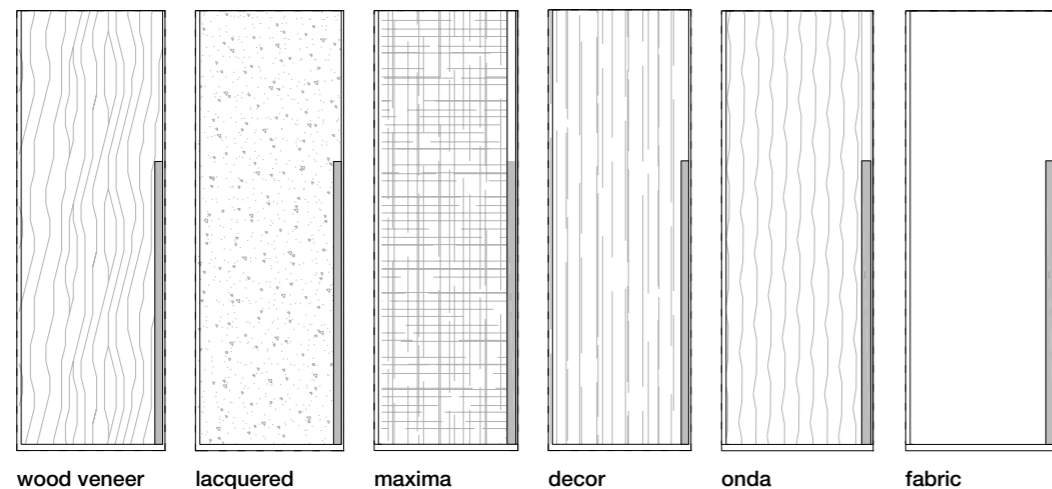

wood veneer lacquered maxima decor onda fabric

Line

columns

colonne – colonnes – Säulen - колонны

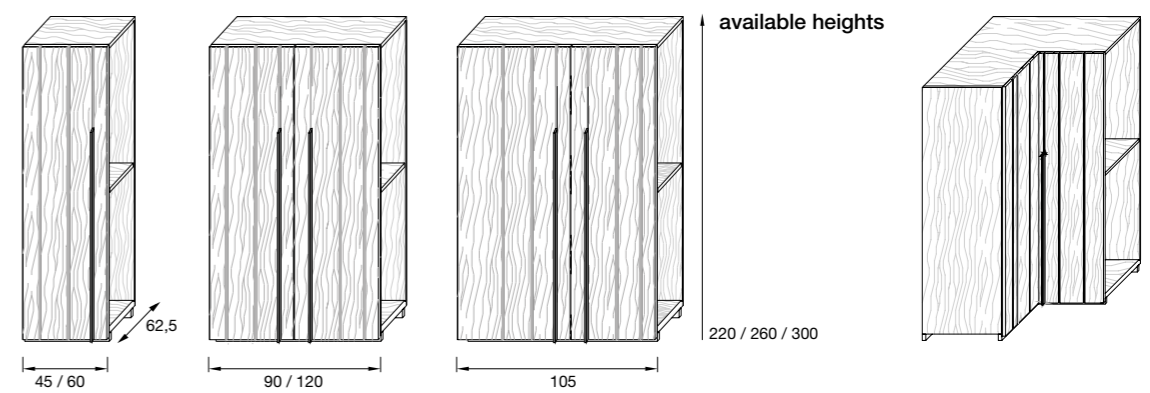

handles detail

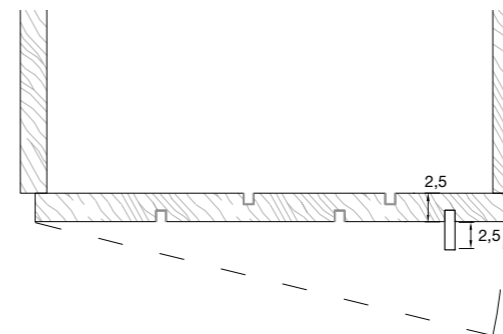

columns handles

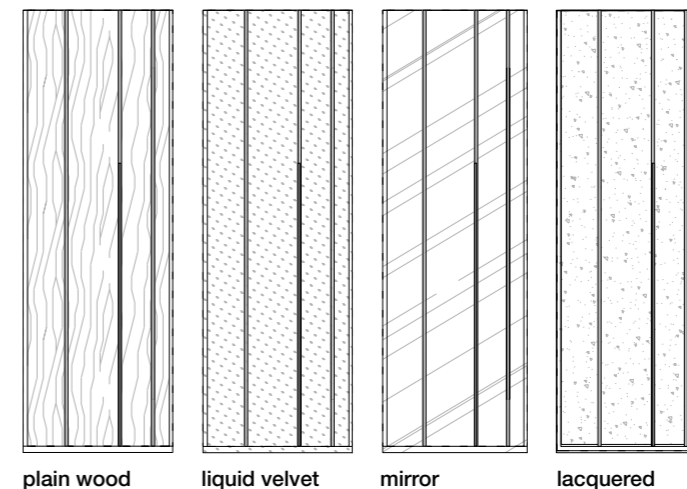
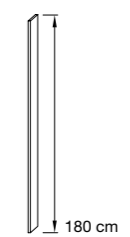

plain wood liquid velvet mirror lacquered

Stars

columns
colonne – colonnes – Säulen - колонны

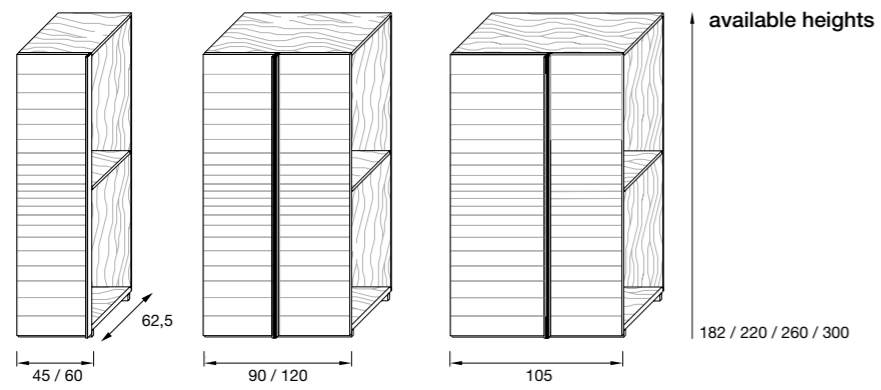

handles detail

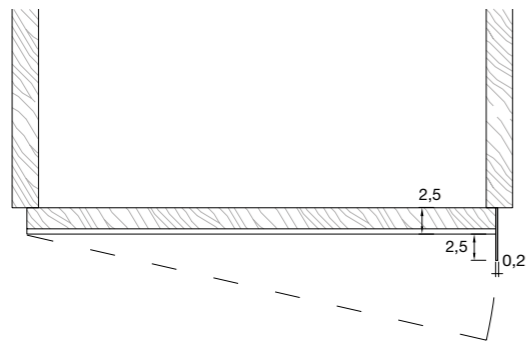

columns handles

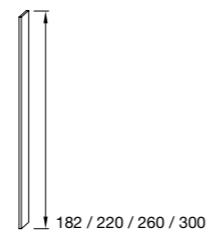

doors

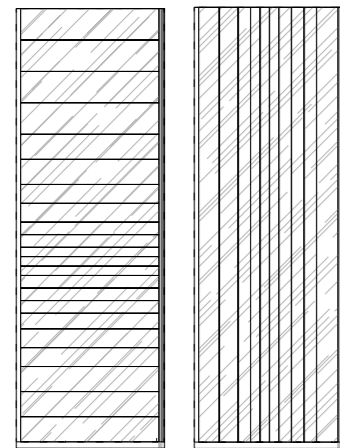

horizontal vertical

Terre

columns
colonne – colonnes – Säulen - колонны

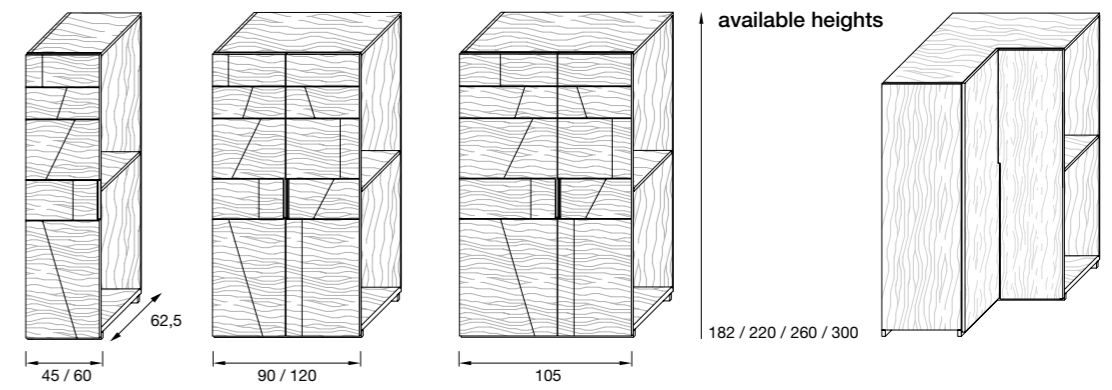

handles detail

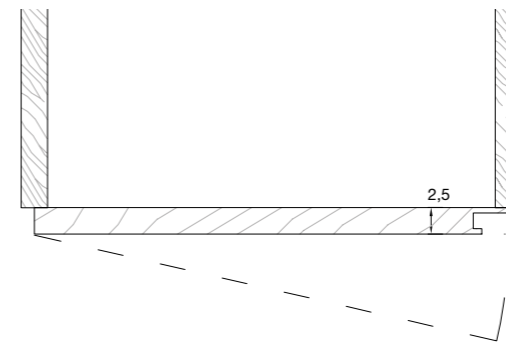

doors

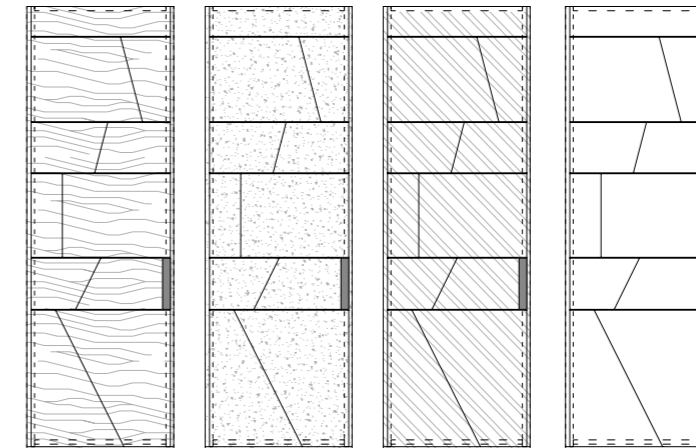

wood lacquered metal gommalacca

Bamboo

columns

colonne – colonnes – Säulen - колонны

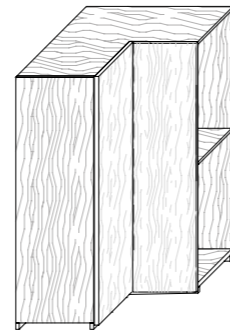
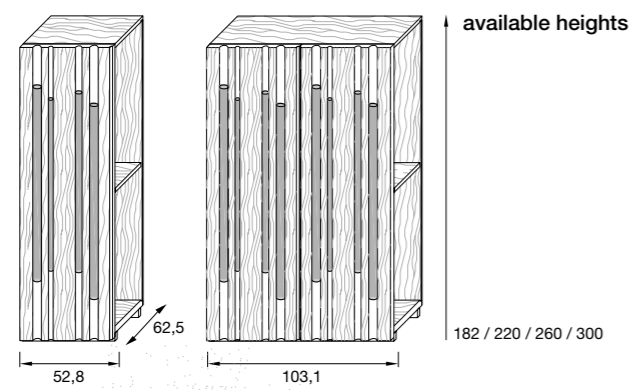

handles detail

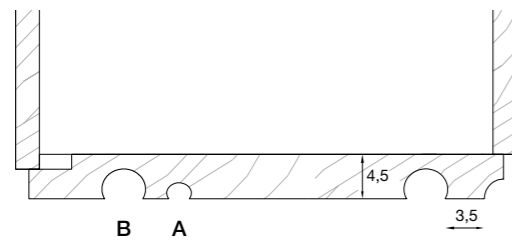

channels details

A 2,5 x 2 cm h.100/120/140/160
B 3,5 x 3 cm h.100/120/140/160

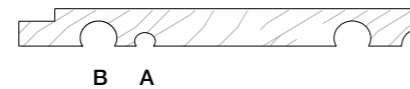

doors

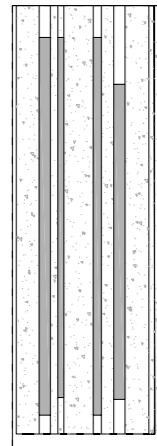

lacquered

Wardrobe example

example of possible compositions

componibilità - compositions possibles - mögliche Aufbau - составляющие

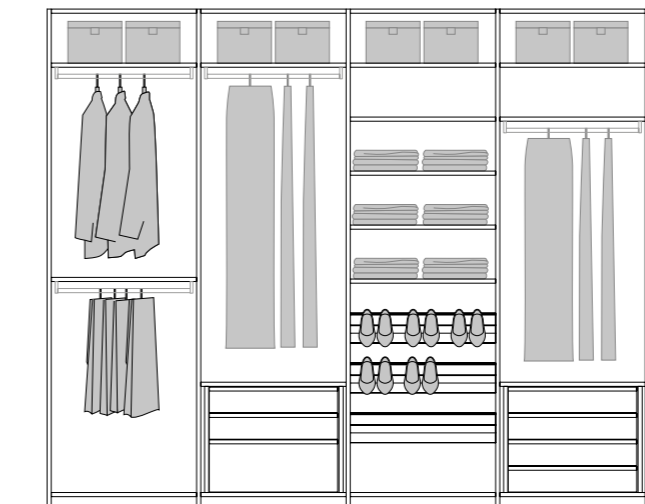
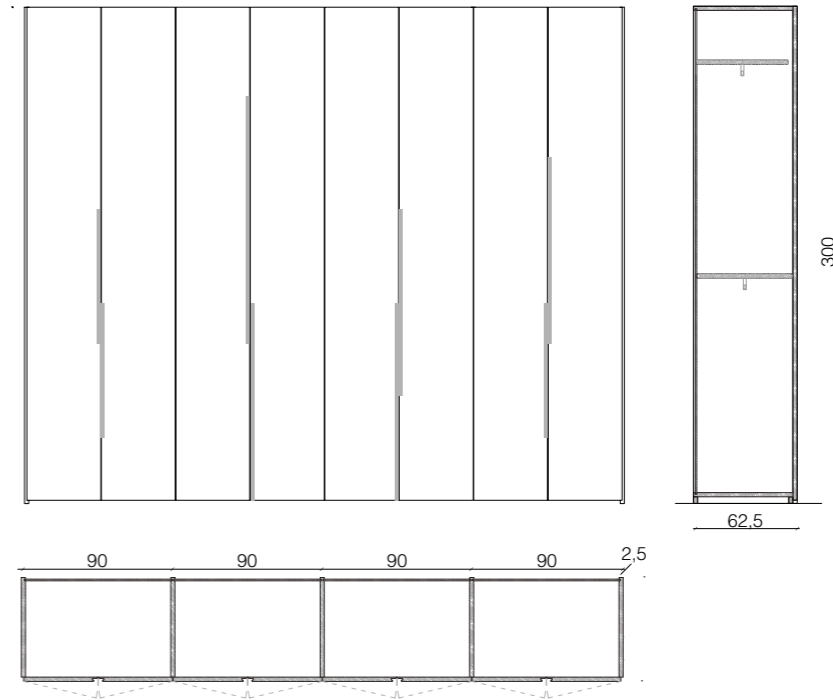

Wardrobe accessories

components

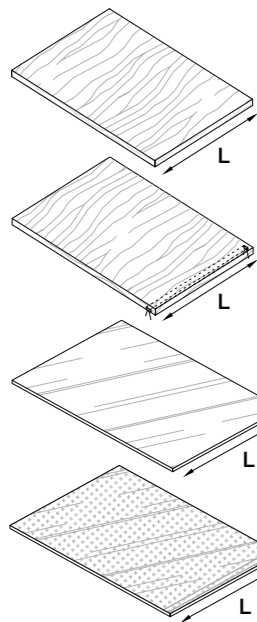

adjustable shelf
L. 42,5 / 57,5 / 87,5 / 102,5 / 117,5

fixed shelf with led
L. 42,5 / 57,5 / 87,5 / 102,5 / 117,5

adjustable crystal shelf
L. 42,5 / 57,5 / 87,5 / 102,5 / 117,5

adjustable crystal fumé shelf
L. 42,5 / 57,5 / 87,5 / 102,5 / 117,5

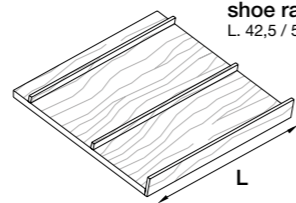

shoe rack
L. 42,5 / 57,5 / 87,5 / 102,5 / 117,5

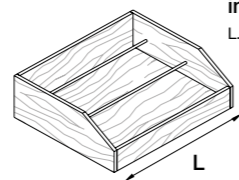

internal shoe drawer
L. 34 / 49 / 79 / 94 / 109

drawers

L. 34 / 49 / 79 / 94 / 109

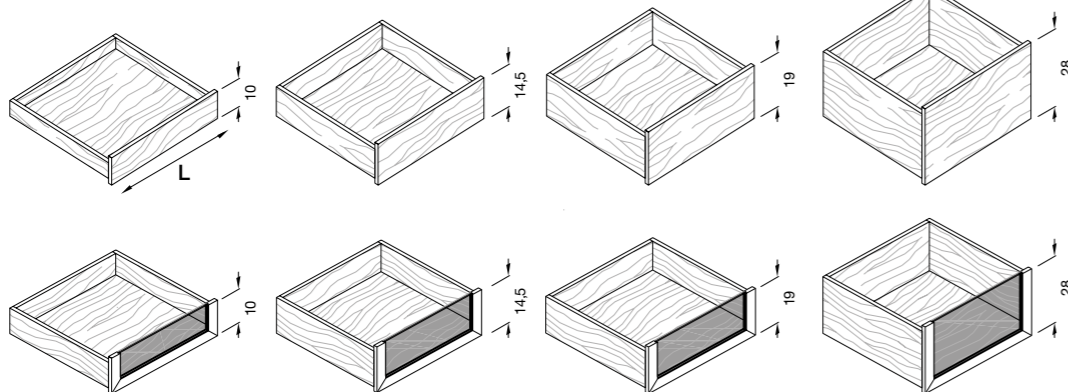

components

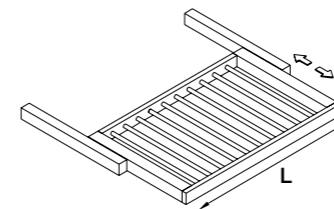

trays for trousers and skirts
L. 34 / 49 / 79 / 94 / 109

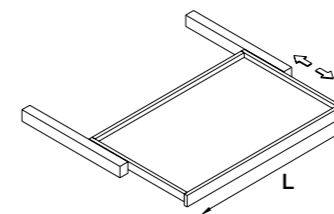

pull-out tray
L. 34 / 49 / 79 / 94 / 109

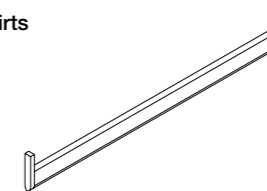

hanging rails

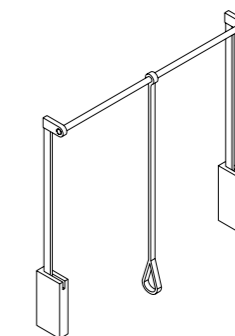

pull down hanging bar

LED



power-supply



Wardrobe accessories

drawer trays

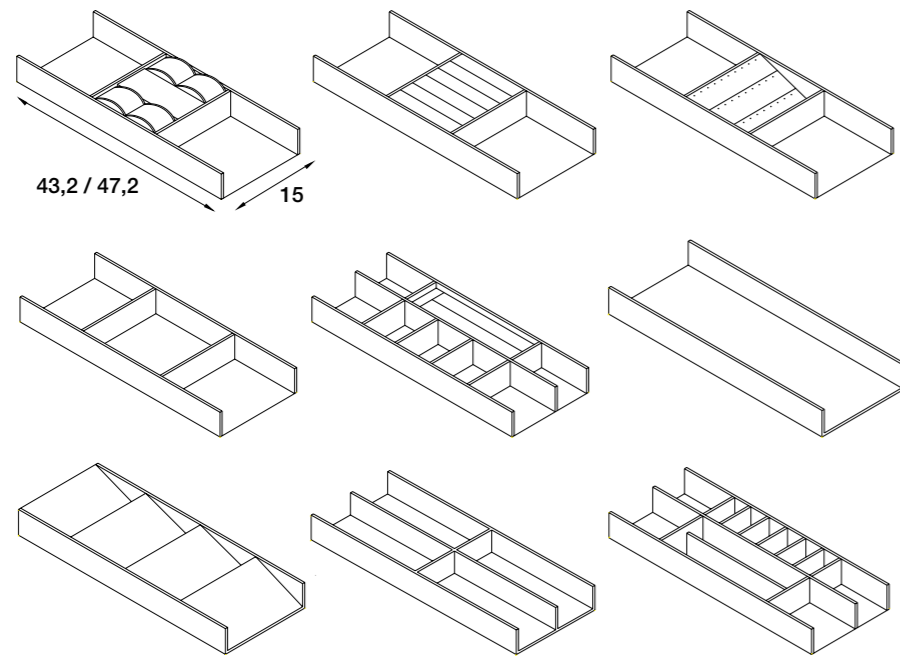

individual trays

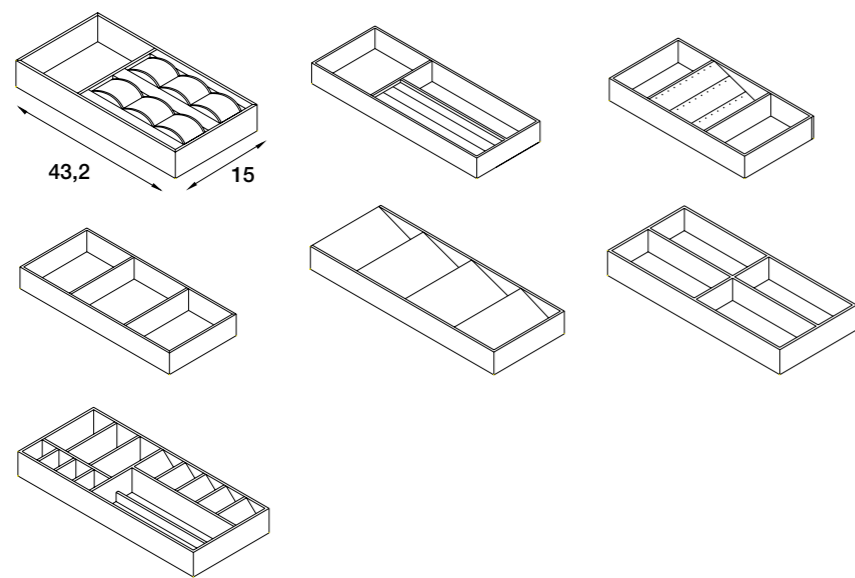

coat hangers

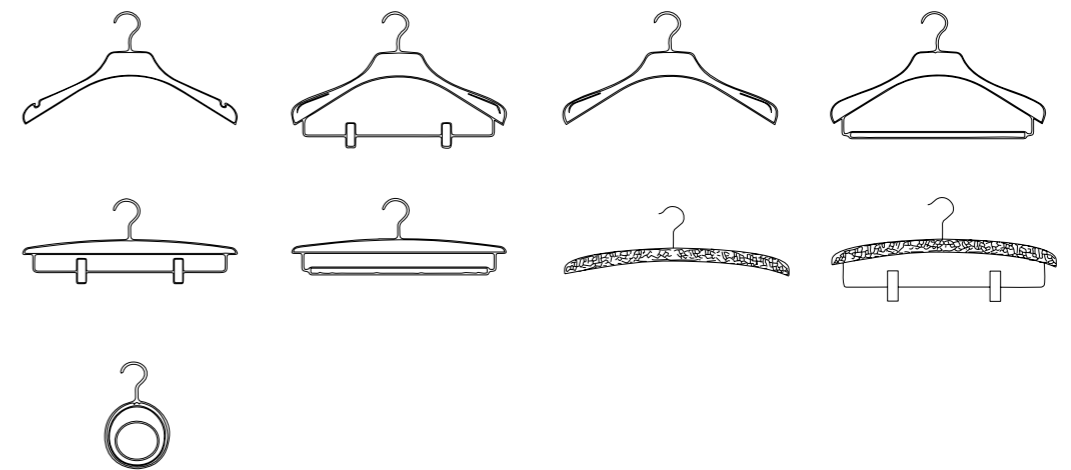

mirror

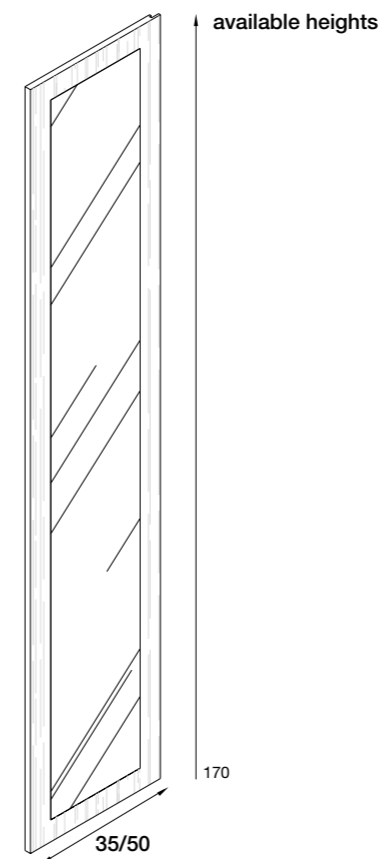

Beds

Drapé Bed

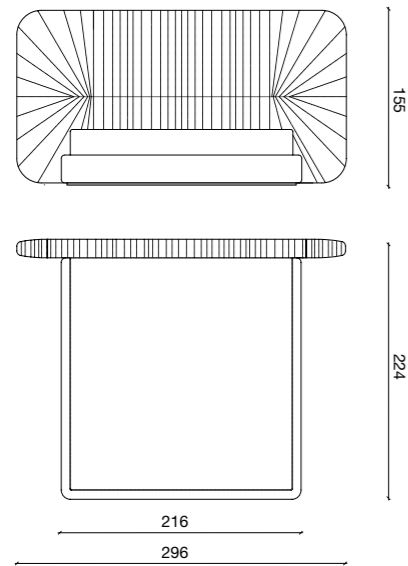

BD22

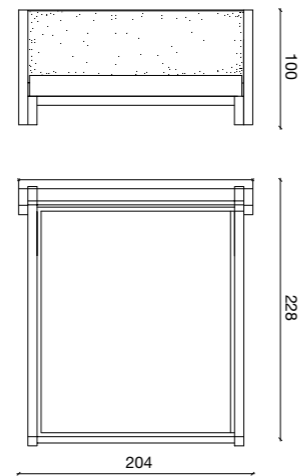

Symphony Bed

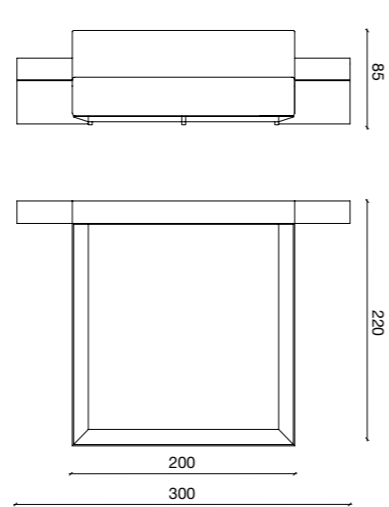

Chest of drawers

BD96

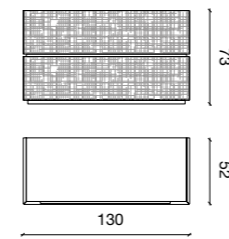

ST10

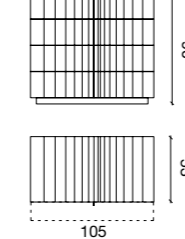

OUT 182

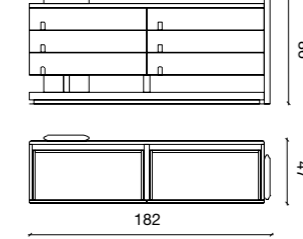

DC28

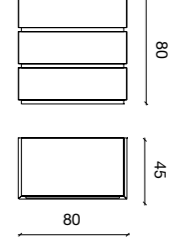

CUBICK

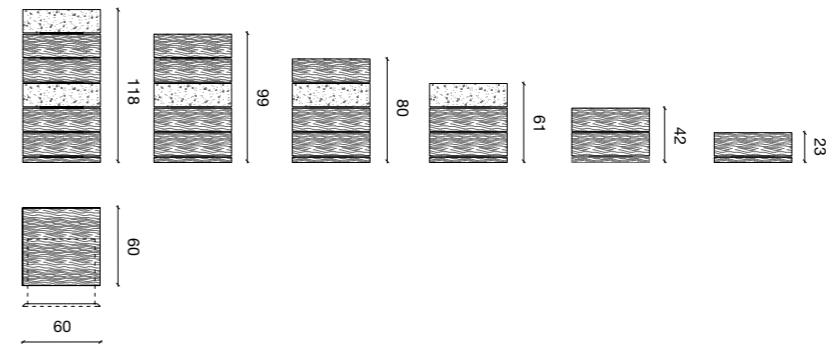

Console & Desks

Vanity Desk

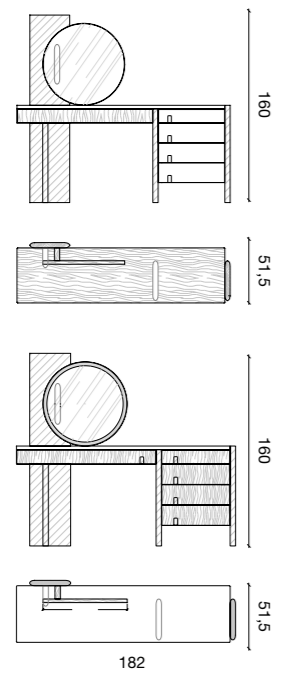

Poe

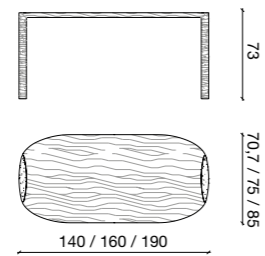

ST40 / 50

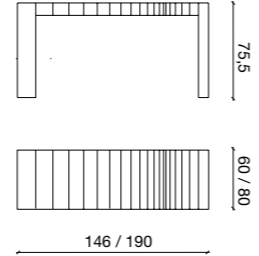

Bedside tables

BD04

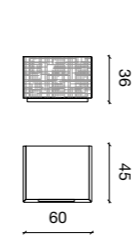

BD06

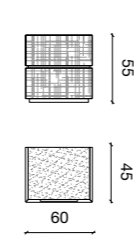

ST09

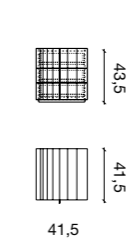

OUT 50

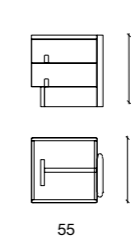

HU01

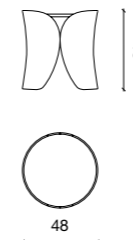

HU02

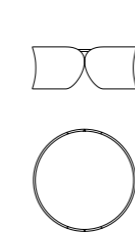

Mirrors & Screens

ST47

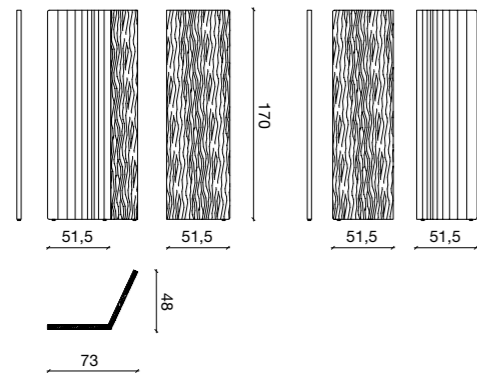

BD02

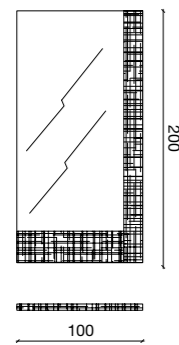

BD15

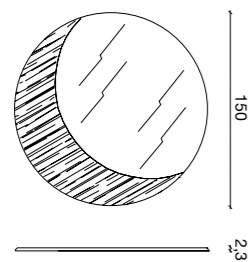

ST42

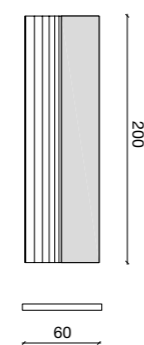

ST41

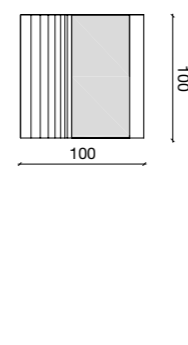

Ottomans & Armchairs

BD21

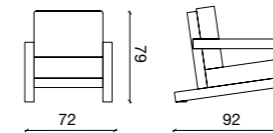

DRAPE' LOUNGE

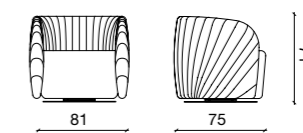

BD 71

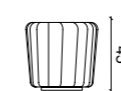

BD 74



BD 72

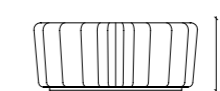

BD 73

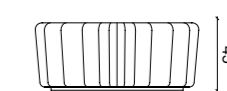

BD 71

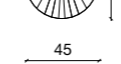

BD 74

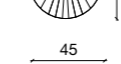

BD 72

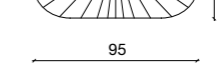

BD 73

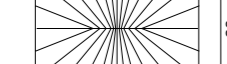

MARGARET

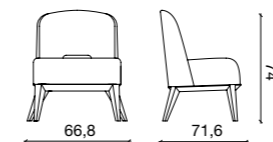

Materials for design_

The tactile sense has become essential to perceive the real value and consistency of products, realized through a fruitful collaboration between architects and skilled craftsmen.

Der Endverbraucher, durch das Taktile Design, nimmt sofort die Qualität von Laurameroni wahr. Die Produkte sind dank der Mitarbeit von Architekten und Handwerker realisiert.

Il tatto diviene il senso essenziale per percepire in modo concreto il valore e la consistenza dei prodotti, realizzati grazie ad una collaborazione proficua tra gli architetti e gli abili maestri artigiani.

Осязание становится основным чувством для конкретного понимания всей ценности и значения изделий, реализованных благодаря плодотворному сотрудничеству между архитекторами и умельцами-мастерами-ремесленниками

Le design tactile et la valeur des produits sont perçus par le client. Essentiel est la collaboration des architectes qui valorisent l'habileté de nos maîtres artisans.



Woods



Maple
Acer - Ahornholz - Érable - Клен



Termocotto Oak
Rovere termocotto - Eiche termocotto - Chêne termocotto - Дуб termocotto



Teak
Teak - Teak - Teck - Тик



Dyed Canaletto walnut
Noce Canaletto Tinto - Canaletto Gefärbtwalnuß
Canaletto Teinté Noyer - Canaletto Opex



Canaletto Walnut
Noce - Walnuß - Noyer - Орех

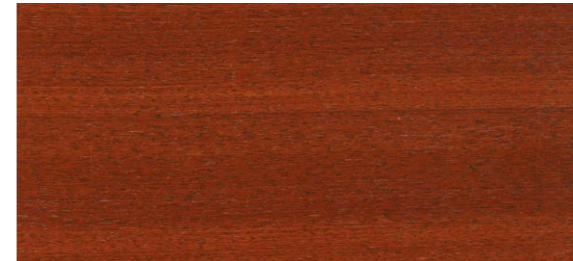

Mahogany
Mogano - Mahagoni - Асажу - красное дерево



Oak
Rovere - Eiche - Chêne - Дуб



Rosewood
Palissandro - Rosenholz - Palissandre - Палисандр



Wenge
Wengé - Wengé - Wengé - Венге



Zebrano
Zebrano - Zebrano - Zebrano - Зебрано



Ebony
Ebano - Ebenholz - Ébène - Черное дерево

Dyed Woods



Titanium AL1105



Grey AL1106



Sand AL1851



Black AL1853



Aniline Dyed Oak
 Rovere Tinto Anilina - Anilingefärbt Eichenholz
 Chêne Teint Aniline - Дуб анилиновой окрашенный

Lacquered Woods



Brushed matt lacquered
 Laccato opaco spazzolato - Gebürstet matt lackiert
 Лаки mat brossй - Брашированный матовый лак



Glossy polyester lacquered
 Laccato lucido poliestere - Glänzend polyester lackiert
 Лаки brillant polyester - глянцевый лак полиэстер

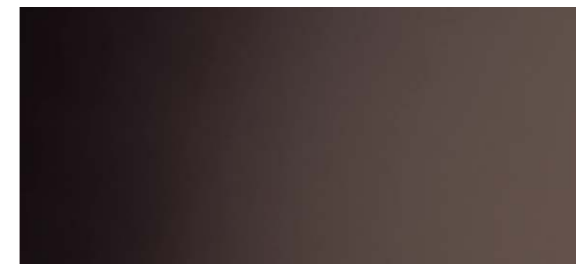

Glossy shaded lacquered
 Laccato lucido sfumato - Glänzend nuanciert lackiert
 Лаки brillant dégradй - затененный глянцевый лак



Aniline
 Available in all RAL / NCS colors

Special Woods



Stone Oak Carbone

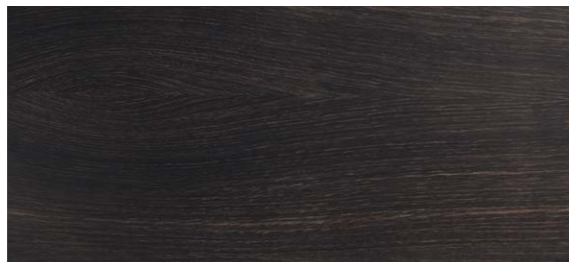

Stone Oak Tabacco



Faggio antico



Syberian Ash



Rosewood "India"
Palissandro "India" - Rosenholz "India"
Palissandre "India" - Палисандр India



Rosewood "Santos"
Palissandro "Santos" - Rosenholz "Santos"
Palissandre "Santos" - Палисандр Santos



Ziricote

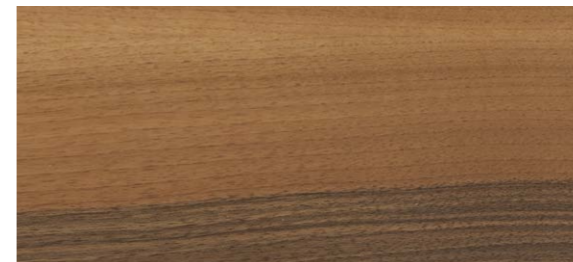

Walnut "Colore"
Noce "Colore" - Walnußholz "Colore" - Noyer "Colore" - Opex Colore

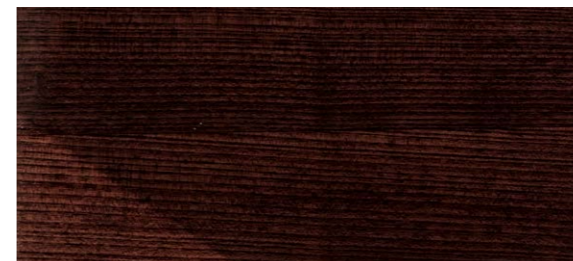

Glossy Stained Ash
Frassino Tinto Lucido - Glänzend gebeizte Esche
Frêne teinté Brillant - Глянцевый мореный ясень



Shellac Ash
Frassino Gommalacca - Cendres Gomme-laque
Frêne Gomme-laque - Шеллак Ясень

Decor collection



Maple
Acero - Ahornholz - Érable - Клен

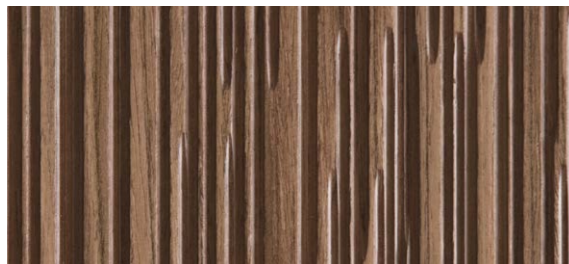

Canaletto Walnut
Noce - Walnuß - Noyer - Орех

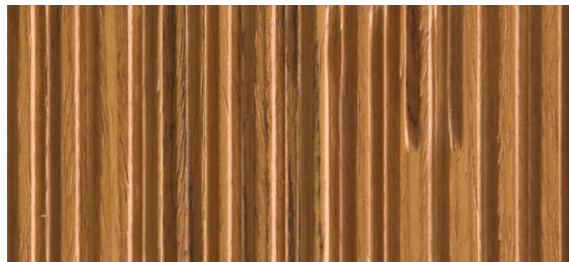

Teak
Teak - Teak - Теак - Тик



Oak
Rovere - Eiche - Chêne - Дуб



Rosewood
Palissandro - Rosenholz - Palissandre - Палисандр



Wenge
Wengé - Wengé - Wengé - Венге

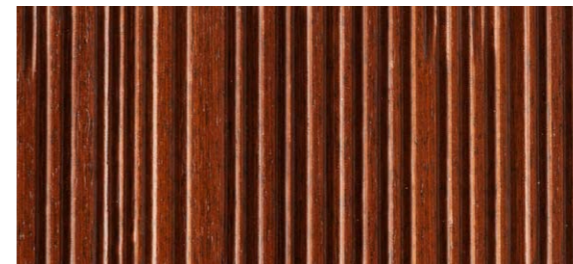

Mahogany
Mogano - Mahagoni - Асажу - красное дерево



Aniline dyed
Tinto anilina - Anilingefärbt - Teinté à l'aniline - анилиновой краской



Aniline
Available in all RAL / NCS colors

Maxima collection



Maple
Acero - Ahornholz - Érable - Клен

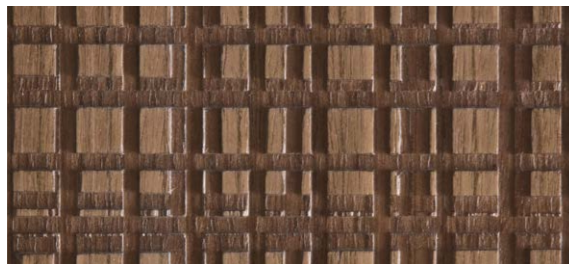

Canaletto Walnut
Noce - Walnuß - Noyer - Орех



Teak
Teak - Teak - Teck - Тик



Oak
Rovere - Eiche - Chêne - Дуб



Rosewood
Palissandro - Rosenholz - Palissandre - Палисандр

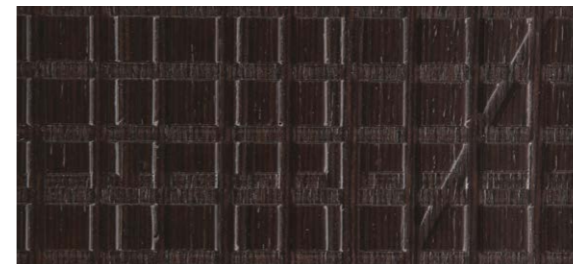

Wenge
Wengé - Wengé - Wengé - Венге

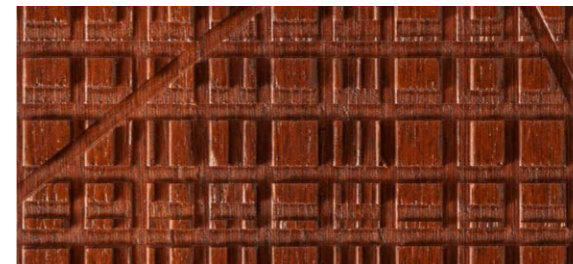

Mahogany
Mogano - Mahagoni - Асажу - красное дерево



Aniline dyed
Tinto anilina - Anilingefärbt - Teinté à l'aniline - анилиновой краской



Aniline
Available in all RAL / NCS colors

Onda collection



Maple
Acero - Ahornholz - Érable - Клен

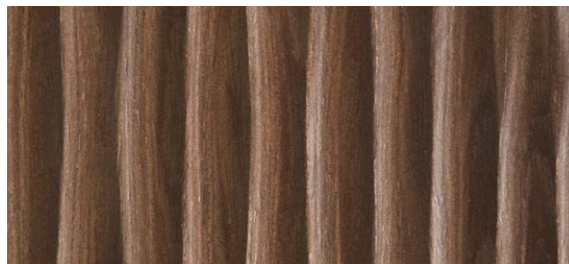

Canaletto Walnut
Noce - Walnuß - Noyer - Орех

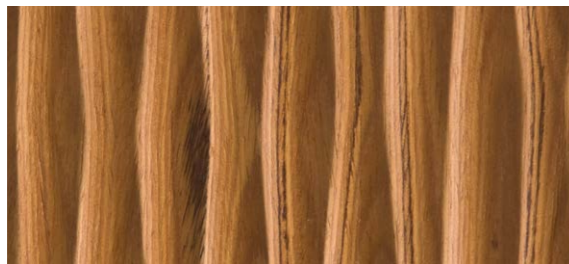

Teak
Teak - Teak - Teck - Тик



Oak
Rovere - Eiche - Chêne - Дуб

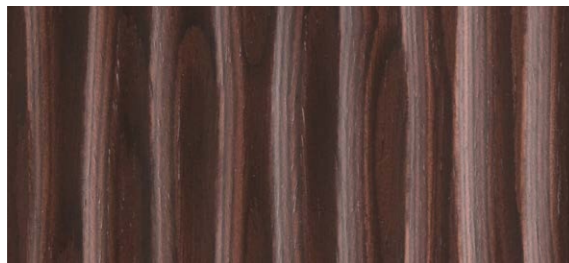

Rosewood
Palissandro - Rosenholz - Palissandre - Палисандр



Wenge
Wengé - Wengé - Wengé - Венге

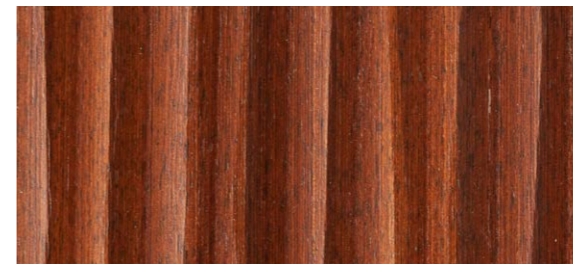

Mahogany
Mogano - Mahagoni - Асажу - красное дерево

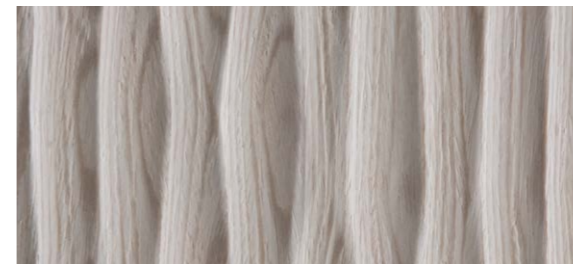

Aniline
Available in all RAL / NCS colors



Brushed mat lacquered
laccato opaco spazzolato - gebürstet-mattlackiert
laqué mat brossé - матовый лак - спациolato



Aniline
Available in all RAL / NCS colors

Metallic varnishes



Maxima Bronze lacquered
 Maxima laccato Bronzo - Maxima Messing-lackiert
 Maxima laqué Laiton - Maxima Бронза лак



Maxima Tin lacquered
 Maxima laccato Stagno - Maxima Zinn-lackiert
 Maxima laqué Étain - Maxima Бронза лак



Brushed lacquered "Gold"
 TLaccato spazzolato "Gold" - "Gold" gebürstet lackiert
 Laqué brossé "Or" - Золото лак спаццолато



Matt lacquered "Gold"
 Laccato opaco "Gold" - "Gold" matt lackiert
 Laqué mat "Or" - Золото матовый лак



Bronze Delabré



Tin Delabré



Antique Bronze Patina
 Patina Bronzata Antica - Antike Bronzierte Patina
 Patine Bronze Antique - Античная бронзовая патина



Orbitale brushed "Bronze" lacquered
 Orbitale laccato spazzolato Bronzo - Orbitale Messing gebürstet lackiert
 Orbitale laqué brossé Laiton - Бронза Orbitale матовый спаццолато

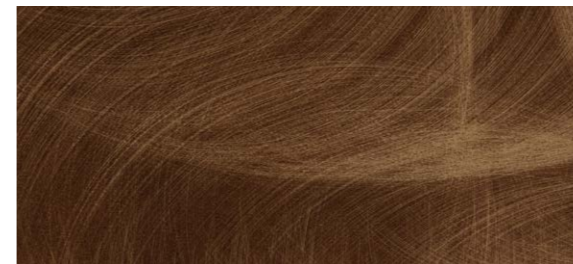

Orbitale brushed "Gold" lacquered
 Orbitale laccato spazzolato Oro - Orbitale "Gold" gebürstet lackiert
 Orbitale laqué brossé "Gold" - Gold Orbitale матовый спаццолато



Orbitale brushed "Silver" lacquered
 Orbitale laccato spazzolato Argento - Orbitale Silber gebürstet lackiert
 Orbitale laqué brossé Argent - Серебряный Orbitale матовый спаццолато



Onda Warm Grey
 Onda Warm Grey - Onda Warm Grey
 Onda Warm Grey - Onda Warm Grey

Lacca 61_



_Corallo



_Amaranto



_Lampone



_Lavanda



_Bronzo



_Malva



_Ocra



_Orange



_Bosco



_Sabbia

Stars collection



Satin brass
Ottone satinato - Laiton satiné - Messing satiniert - Латунь с отделкой

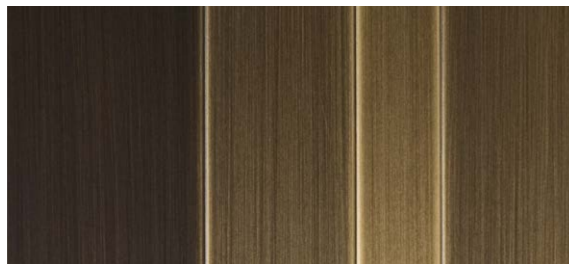

Burnished brass
Ottone brunito - Laiton bruni - Messing brüniert - Вороненая латунь



Satin copper
Rame satinato - Cuivre satiné - Kupfer satiniert - Медь с отделкой

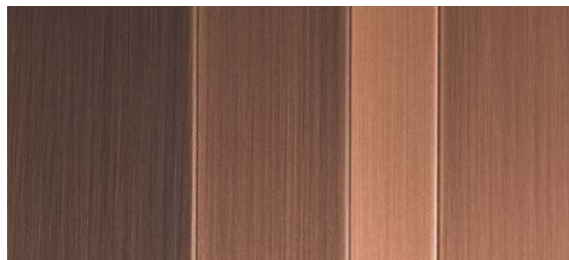

Burnished copper
Rame brunito - Cuivre bruni - Kupfer brüniert - Вороненая медь



Polished steel
Acciaio lucido - Acier poli - Stahl hochglänzend - Блестящая сталь

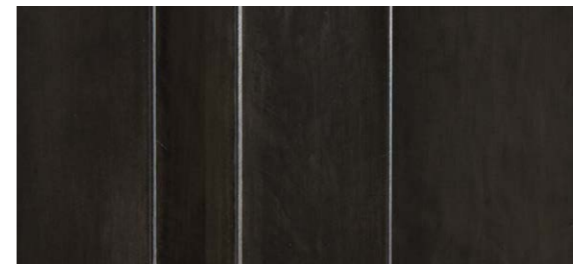

Black Iron "Cenere"

Liquid metal



Decor Bronze
Decor Bronzo - Decor Bronza - Decor Bronze - Decor бронза



Decor Tin
Decor Stagno - Decor Étain - Decor Zinn - Decor Олово



Decor Copper
Decor Rame - Decor Kupfer - Decor Cuivre - Decor Медь

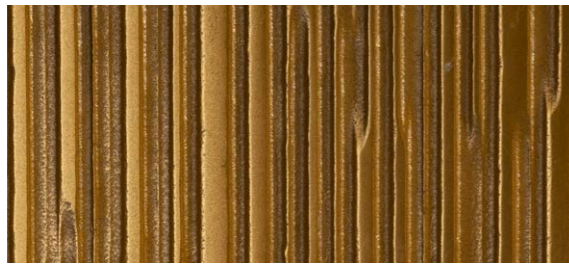

Decor Gold 9K
Decor Oro 9K - Decor Gold 9K - Decor Or 9K - Decor золото 9K



Yuta Bronze
Yuta Bronzo - Yuta Bronza - Yuta Bronze - Yuta бронза

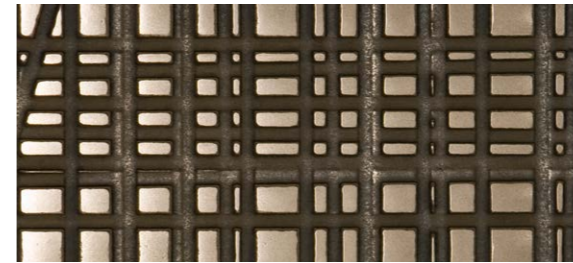

Maxima Bronze
Maxima Bronzo - Maxima Bronza - Maxima Bronze - Maxima бронза

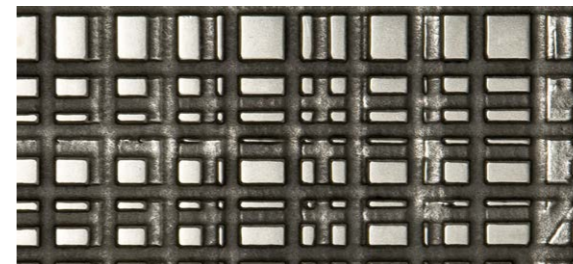

Maxima Tin
Maxima Stagno - Maxima Étain - Maxima Zinn - Maxima Олово



Maxima Copper
Maxima Rame - Maxima Kupfer - Maxima Cuivre - Maxima Медь

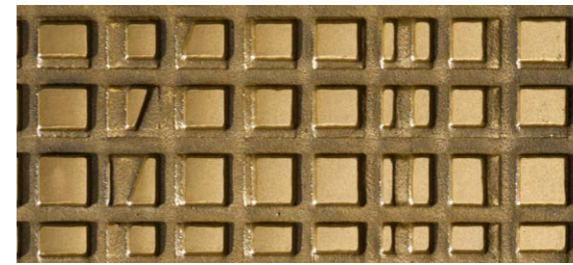

Maxima Gold 9K
Maxima Oro 9K - Maxima Gold 9K - Maxima Or 9K - Maxima золото 9K

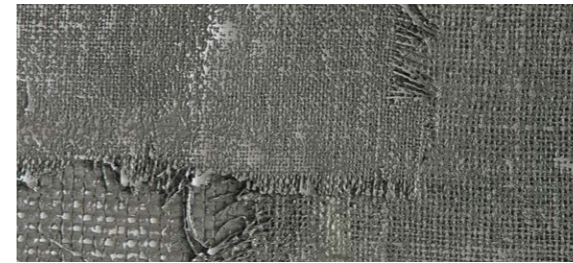

Yuta Tin
Yuta Stagno - Yuta Étain - Yuta Zinn - Yuta Олово

Liquid metal



Corteccia Bronze
Corteccia Bronzo - Corteccia Bronza - Corteccia Bronze - Corteccia бронза



Corteccia Tin
Corteccia Stagno - Corteccia Étain - Corteccia Zinn - Corteccia Олово



Unlimited Bronze
Unlimited Bronzo - Unlimited Bronza - Unlimited Bronze - Unlimited бронза

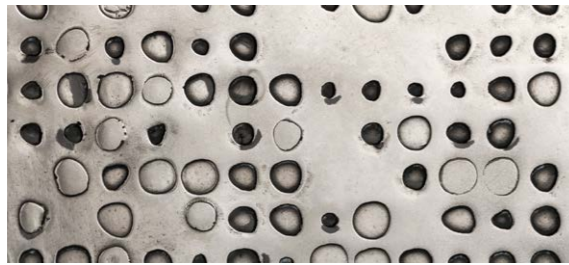

Unlimited Tin
Unlimited Stagno - Unlimited Étain - Unlimited Zinn - Unlimited Олово



Efesto Tin
Efesto Stagno - Efesto Étain - Efesto Zinn - Efesto Олово

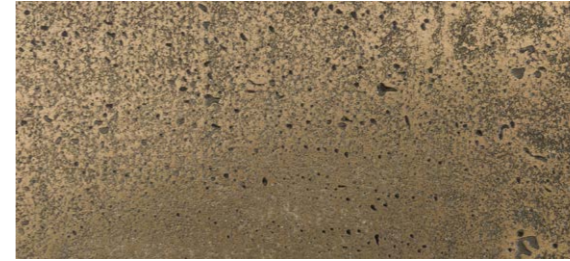

Raptor Bronze
Raptor Bronzo - Raptor Bronza - Raptor Bronze - Raptor бронза



Raptor Tin
Raptor Stagno - Raptor Étain - Raptor Zinn - Raptor Олово



Space Bronze
Space Bronzo - Space Bronze - Space Bronze - Space Бронза



Space Tin
Space Stagno - Space Étain - Space Zinn - Space Олово

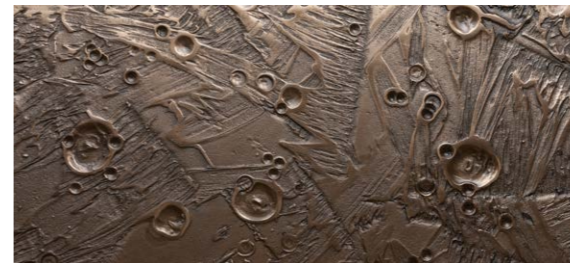

Marte Bronze
Marte Bronzo - Marte Bronze - Marte Bronze - Marte Бронза

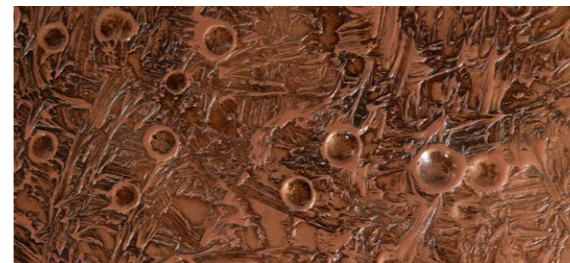

Marte Copper
Marte Rame - Marte Kupfer - Marte Cuivre - Marte Медь

Special finishes

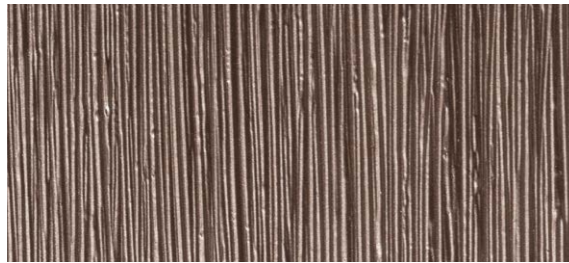

Tatami Bronze
Bronzo "Tatami" - Bronza "Tatami" - "Tatami" Bronze - "Tatami" бронза



Tatami "Gold" anodized
Oro anodizzato "Tatami" - "Tatami" Gold eloxiert
"Tatami" Or anodisé - Tatami золото анодированный



Tatami Silver
Tatami "Argento" - Tatami "Silber" - Tatami "Argent" - Tatami серебро

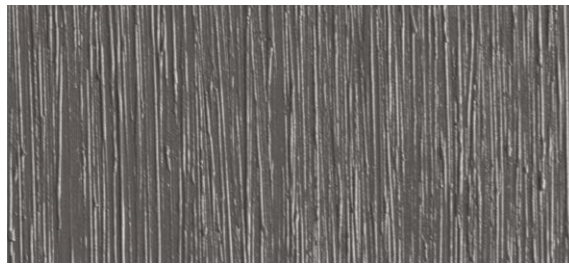

Tatami "Nickel"
Tatami "Nichel" - Tatami "Nickel" - Tatami "Nickel" - Tatami никель



Garza
Garza

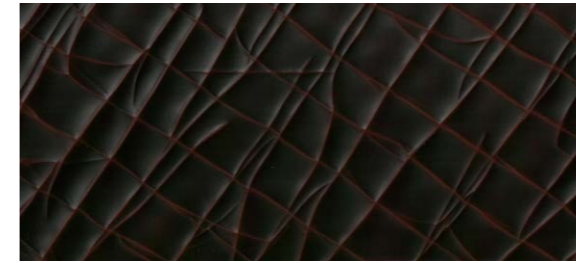

Rift
Red

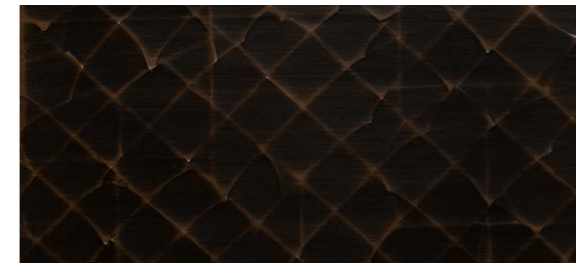

Rift
Brown

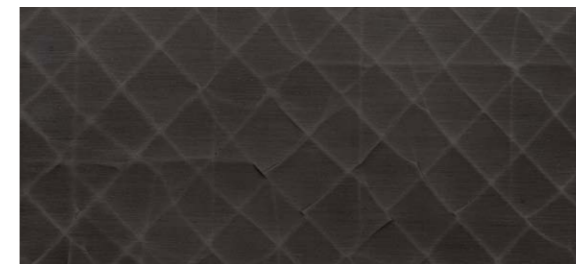

Rift
Grey



Rift
Mist



Black rye straw inlay
Intarsio paglia di segale nera - Schwarzem Roggenstroh einlage
Marqueterie paille de seigle noire - инкрустация Paglia di Segale

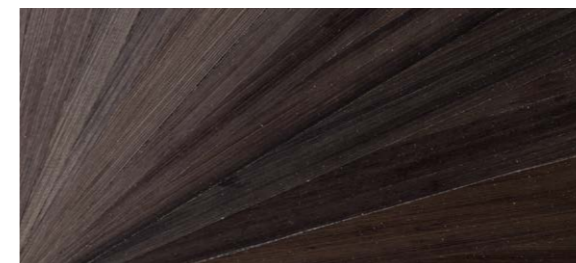

Brown rye straw inlay
Intarsio paglia di segale marrone - Braunem Roggenstroh einlage
Marqueterie paille de seigle marron - инкрустация Paglia di Segale

Special finishes



 Ruggine

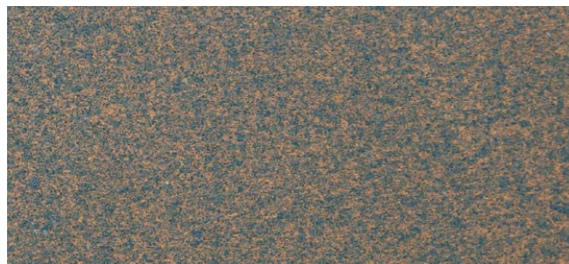

 Verde Rame

Art Direction: Edoardo Colzani Design Studio

Photo: Vincenzo Caccia
Franco Chimenti

Repro: CD-Cromo

rel. 01/2024

LAURAMERONI S.r.l.
22040 Alzate Brianza (Como)
Via Manzoni, 2784
T +39 031 761450
info@laurameroni.com
www.laurameroni.com



