

Piero Lissoni Grasshopper Meeting Tables

Knoll

“I imagined the Grasshopper Meeting Tables as a machine of poetic precision capable of opening up the workplace, making it brighter and smarter. The slender yet sturdy legs, the elegantly understated thicknesses: structure and surfaces, extreme in their dimensions, design an atmosphere that meets new needs for roominess and distancing. All the technology is hidden in plain sight, except one vertical element for managing cables: a chromatic spiral rises to guarantee the speed of data and connections. And it suggests an optimal co-existence between analogic and digital thought. If it is true that work ennobles man, it is uplifting to think there is a table that can ennoble work.”

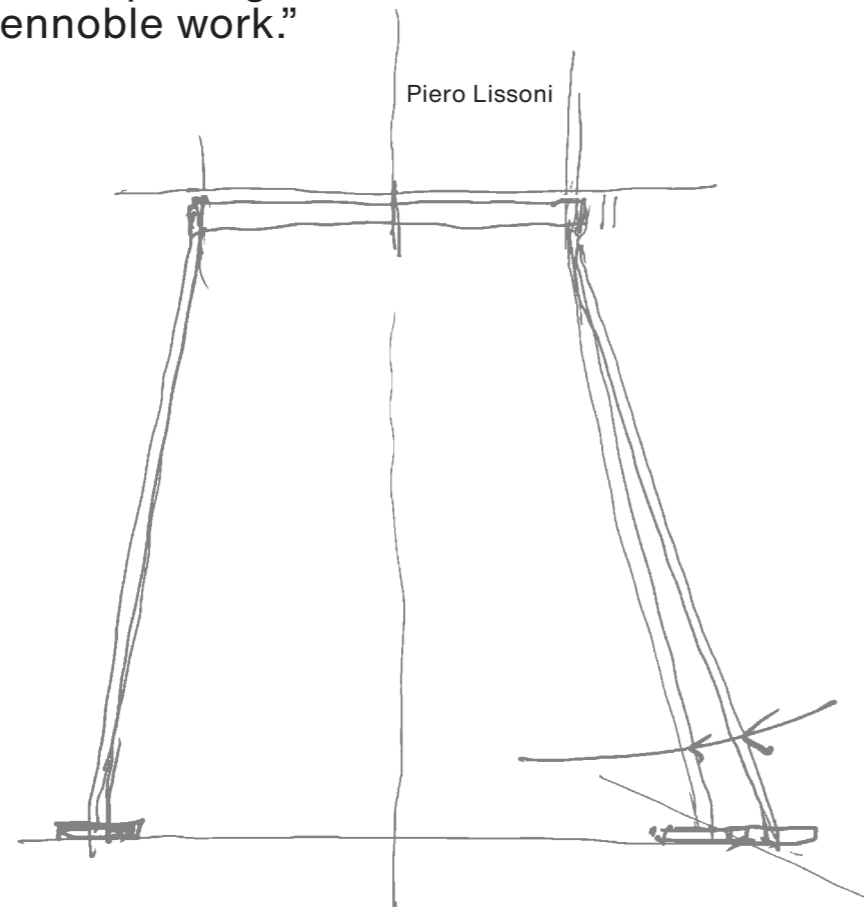



Piero Lissoni Grasshopper Meeting Tables

“J’ai imaginé chaque table de réunion Grasshopper comme une machine de précision poétique capable de rendre l’espace de travail plus ouvert, plus lumineux, plus intelligent. Les pieds à la fois ultra fins et très robustes, les épaisseurs affinées et élégantes ainsi que les dimensions exacerbées de la structure et des surfaces créent un environnement qui répond à de nouveaux besoins en termes d’ampleur et de distanciation physique. Toute la technologie est cachée à la vue, à l’exception d’un élément vertical dédié à la gestion des câbles : ce système d’activation chromatique en forme de spirale reflète la vitesse des données et des connexions, comme une évocation de l’heureuse coexistence de la pensée analogique et digitale. S’il est vrai que le travail ennoblit l’homme, il est agréable de concevoir une table qui peut ennoblir le travail!”

“Ho immaginato i tavoli riunione Grasshopper come una macchina di esattezza poetica in grado di rendere lo spazio del lavoro più aperto, luminoso, intelligente. Le gambe sottilissime e robustissime, gli spessori ridotti ed eleganti: struttura e superfici, estremizzati nelle dimensioni, disegnano un ambiente che risponde a nuove necessità di ampiezza e distanziamento. Tutta la tecnologia è nascosta alla vista, eccetto un elemento verticale per la gestione dei cavi: un’accensione cromatica dalla forma a spirale che dichiara la rapidità di dati e connessioni. E suggerisce una felice convivenza fra pensiero analogico e digitale. Se è vero che il lavoro nobilita l’uomo, è bello pensare a un tavolo che possa nobilitare il lavoro.”

“Ich habe die Konferenztische der Grasshopper-Serie mit poetischer Präzision konzipiert, die den Arbeitsplatz offener, heller und intelligenter gestalten kann. Mit ihren schlanken und gleichzeitig stabilen Beinen, ihrer reduzierten und eleganten Tischplatte und der in ihren Abmessungen auf die Spitze getriebenen Struktur und Oberfläche gestaltet sie ein Ambiente, das den neuen Anforderungen an Weite und Abstand entgegenkommt. Außer einem vertikalen Element zur Unterbringung der Kabel, bleibt die gesamte Technologie für das Auge unsichtbar: Zu sehen ist eine farbige Spirale, die für schnelle Datenübertragung und Verbindung steht und es suggeriert eine optimale Koexistenz von analogem und digitalem Denken. Wenn es stimmt, dass die Arbeit den Menschen adelt, ist ein Tisch, der die Arbeit adeln kann, eine schöne Vorstellung.”

Piero Lissoni

Grasshopper Meeting Tables

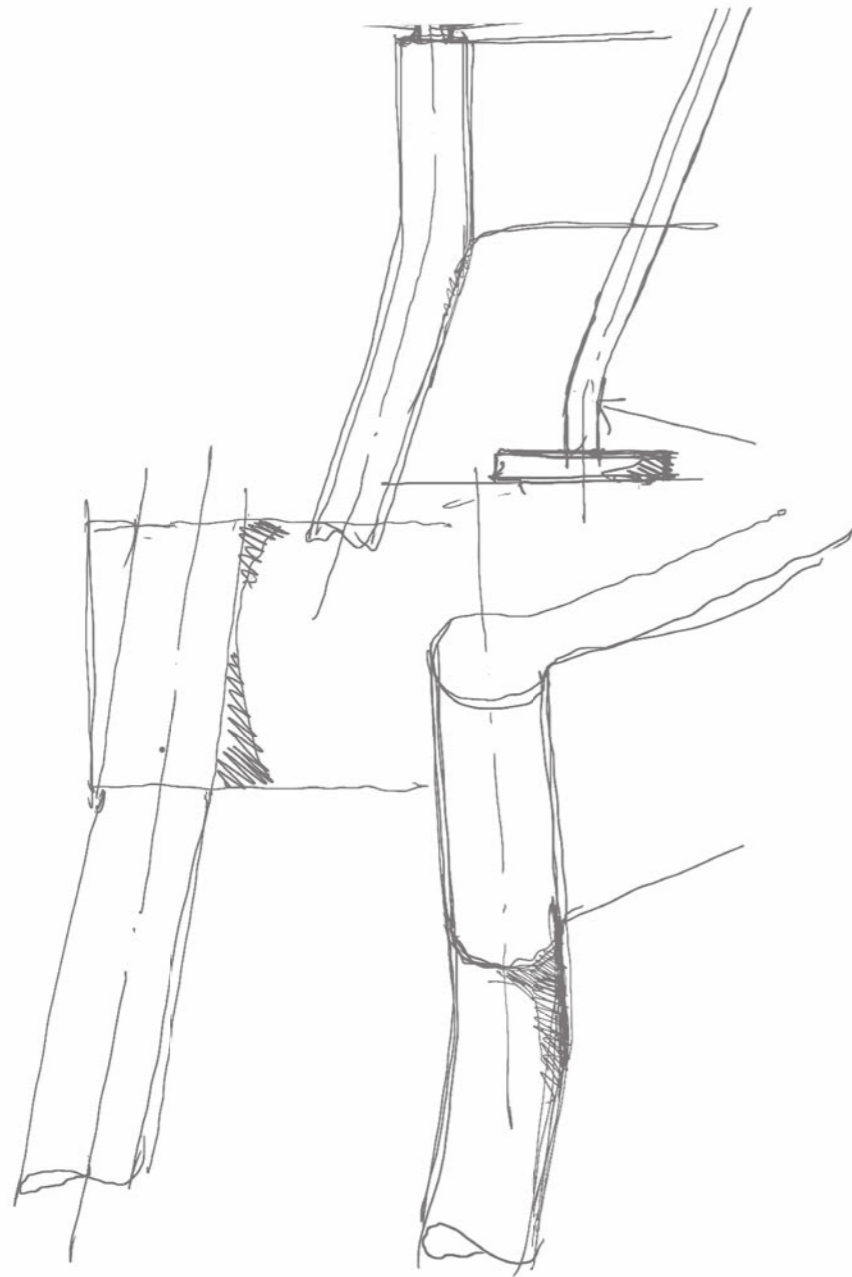

Grasshopper Meeting Tables



Grasshopper Meeting Tables

In the version destined for working spaces, Grasshopper's dimensions have been extended, while maintaining the technical and aesthetic characteristics of the original design: lightness as a synonym of strength, functionality as the ultimate synthesis. The legs are still the highlight of the design: four, six or eight in number, slender, graceful, poised to leap into action as the name of this table suggests. Precision instruments that lend a dynamic air and at the same time stability to the thin surface, the new proportional dimensions of which can only exalt its beauty. Technology is at your fingertips, thanks to a simple and efficient access system that remains concealed under the surface, without interrupting the clean lines.

Dans la version conçue pour les espaces de travail, Grasshopper exacerbe ses dimensions tout en restant fidèle aux caractéristiques techniques et esthétiques du projet original : la légèreté comme synonyme de force, la fonctionnalité comme synthèse ultime. Les pieds restent le point de mire du design : au nombre de quatre, de six ou de huit, ils sont fins, très élancés et prêts à bondir comme le suggère la référence à l'insecte auquel la table doit son nom. Ces instruments de précision procurent simultanément élan et stabilité au plateau dont les nouvelles proportions exaltent la beauté. Les éléments techniques sont à portée de main, dissimulés par un système de trappes simple et efficace qui ne rompt pas l'épure de la ligne.

Nella versione destinata agli spazi lavorativi, Grasshopper estremizza le sue dimensioni, mantenendosi fedele alle caratteristiche tecniche ed estetiche del progetto originale: leggerezza come sinonimo di robustezza, funzionalità come massima sintesi. Le gambe sono ancora l'highlight del progetto: quattro, sei o otto, snelle, agilissime, pronte al salto come suggerisce il riferimento all'animale da cui il tavolo prende il nome. Strumenti di precisione che danno slancio e al contempo stabilità al piano dallo spessore ridottissimo, di cui le nuove misure in lunghezza e larghezza, esaltano la bellezza. La tecnologia, a portata di mano grazie a un sistema di accesso semplice ed efficiente, rimane nascosta sotto la superficie, senza interrompere la pulizia della linea.

In der Version für den Arbeitsplatz treibt der Grasshopper seine Maße auf die Spitze, bleibt dabei aber den technischen und ästhetischen Eigenschaften des ursprünglichen Konzepts treu: Leichtigkeit wird zum Synonym für Robustheit, Funktionalität für die perfekte Synthese. Auch hier sind die Beine das Highlight des Konzepts: In der Ausführung mit vier, sechs oder acht schlanken, leichtfüßigen Beinen, scheint der Grasshopper – wie sein namensgebendes Insekt – jeden Moment zum Sprung anzusetzen. Seine Beine gleichen Präzisionswerkzeugen, die der reduzierten und in den neuen Längen und Breiten besonders schönen Tischplatte gleichzeitig Schwung und Stabilität verleihen. Die Technologie ist dank eines einfachen und effektiven Zugangssystems griffbereit unter der Oberfläche verborgen, ohne die klare geometrische Linienführung zu stören.



Grasshopper Meeting Tables



Grasshopper Meeting Tables



Grasshopper Meeting Tables



Grasshopper Meeting Tables



Grasshopper Meeting Tables



Grasshopper Meeting Tables



A support structure with dual aluminium beams guarantees the Grasshopper Meeting Table stability and ample dimensions. The distance between these beams also serves as a frame for a cable tray that manages power and connection cables, which then remain out of sight, without interfering with the clean lines of the design. The solid steel legs, chromed or painted anthracite, support the slim top, available in marble, chestnut, laminate, or melamine. The tops also offer optional cable flaps for the passage of cables, always positioned in the centre of each section. The feet, adjustable and articulated, improve stability, adapting the table to irregularities in the floor. The tray can be detached on both sides and removed without the use of tools. When detached on one side only, it remains in a vertical position for ease of access.

Une structure portante à double poutre en aluminium garantit la stabilité de la table de réunion Grasshopper tout en permettant de la décliner dans de grandes dimensions. La distance qui sépare les deux poutres est également fonctionnelle : elle accueille les câbles d'alimentation et de connexion qui sont entièrement cachés à la vue dans un compartiment technique pour ne pas perturber l'épure du design.

Les pieds en acier plein tubulaire en finition chrome ou époxy gris anthracite soutiennent des plateaux d'une épaisseur affinée, disponibles en marbre, en châtaignier, en stratifié ou en mélaminé. En option, les plateaux peuvent être munis de volets pour le passage des câbles, toujours positionnés au centre de chaque section. Les pieds réglables et articulés améliorent la stabilité de la table en s'adaptant aux irrégularités du plancher. Détachable des deux côtés, le compartiment technique peut être décroché sans outils. Une fois décroché sur un côté, il reste en position verticale pour faciliter les opérations de câblage.

Una struttura portante a doppia trave in alluminio garantisce ai tavoli riunione Grasshopper stabilità e ampie dimensioni. La distanza tra le travi è funzionale anche all'alloggiamento di cavi per l'alimentazione e la connessione di device che, ospitati da un vassoio, sono completamente celati alla vista, lasciando intatta la linea del disegno. Le gambe in barra piena di acciaio, cromate o verniciate color antracite, sostengono i top dagli spessori ridotti, disponibili in marmo, castagno, laminato e melaminico. I piani dispongono, inoltre, a scelta, di sportelli per il passaggio dei cavi, sempre posizionati al centro di ogni sezione. I piedini, regolabili e snodati, migliorano la stabilità, adattando il tavolo alle irregolarità dei pavimenti. Il vassoio, sganciabile sui due lati, si può rimuovere senza bisogno di attrezzi. Se sganciato da un lato, rimane appeso in verticale per agevolare le operazioni di cablaggio.

Ein Aluminium-Doppelholmrahmen garantiert die Stabilität des Grasshopper-Konferenztischs auch in den großen Ausführungen. Die Abstände zwischen den Holmen sind so bemessen, dass auch Kabel für die Versorgung und den Anschluss von Geräten Platz finden. Diese können absolut unsichtbar auf einer Ablage untergebracht werden, ohne die formale Linienführung zu stören. Auf den verchromten oder anthrazitfarben gestrichenen Stahlbeinen ruht eine dünne Tischplatte, die in verschiedenen, ungewöhnlichen Materialausführungen wie Marmor, Kastanienholz, Laminat oder Melaminbeschichtung erhältlich ist. Auf Wunsch können die Tischplatten ferner mit einer Vorrichtung zur Durchführung von Kabeln geliefert werden, die jeweils in der Mitte des Abschnitts positioniert ist. Höchste Stabilität garantieren die höhenverstellbaren und beweglichen Füße, über die der Tisch an jede Fußbodenunebenheit angepasst werden kann. Die von beiden Seiten aushakbare Ablage kann ohne Hilfsmittel abgenommen werden. Wird die Ablage nur von einer Seite ausgehakt, verbleibt sie in einer vertikalen Position, um den Zugang zu erleichtern.

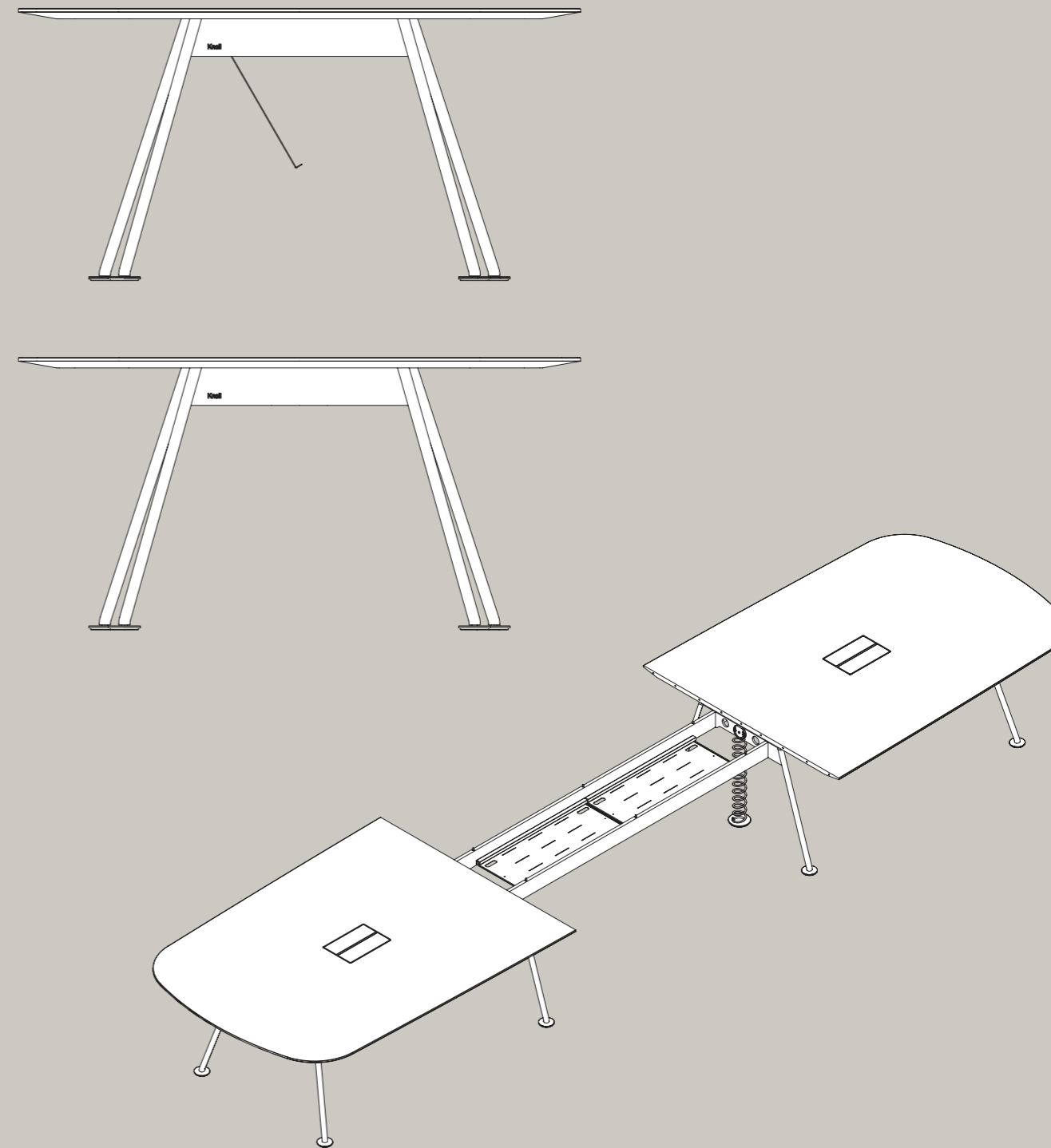

Dimensions

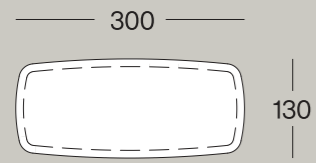

Max. 8 Chairs

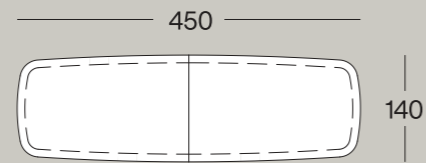

Max. 14 Chairs

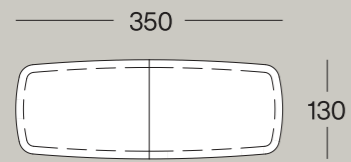

Max. 10 Chairs

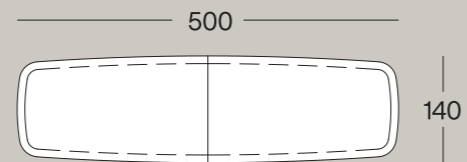

Max. 16 Chairs

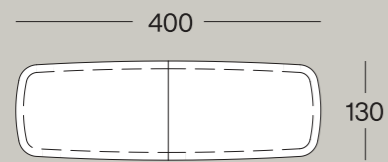

Max. 12 Chairs

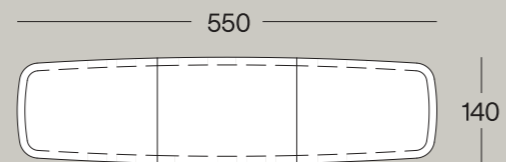
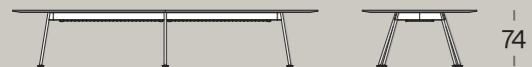

Max. 16 Chairs



Grasshopper Meeting Tables

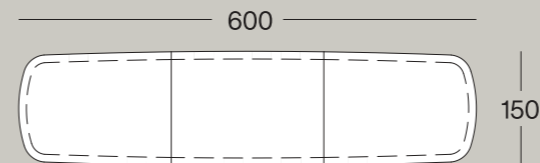

Max. 18 Chairs

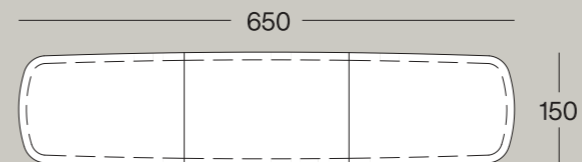
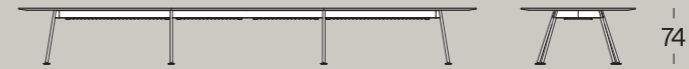

Max. 20 Chairs

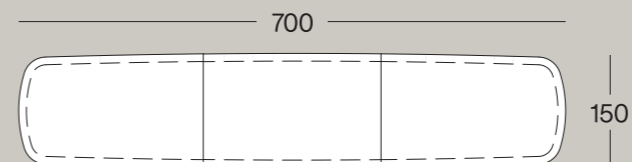
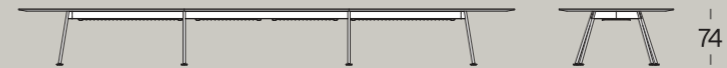

Max. 22 Chairs



KnollStudio Customer Service
Knoll International
Via S. Colombano, 67
I - 26813 Graffignana - Lodi - Italy
customerservice@knolleurope.com

Benelux
KnollStudio Customer Service
Tel: +32 (0)2 715 13 03

France
KnollStudio Customer Service
Tel: +33 (0)1 44 18 19 92

Germany
KnollStudio Customer Service
Tel: + 39 0371 2069 262

Austria & Switzerland
KnollStudio Customer Service
Tel: +39 0371 2069 270

Italy
KnollStudio Customer Service
Tel: +39 0371 2069 272

Scandinavia
KnollStudio Customer Service
Tel: +39 0371 2069 271

United Kingdom
KnollStudio Customer Service
Tel: +39 0371 2069 266

Spain & Portugal
KnollStudio Customer Service
Tel: +39 0371 2069 266

Knoll International EMEA
(excluding above mentioned
countries)

KnollStudio Customer Service
Tel: +39 0371 2069 271

Asia - Pacific
KnollStudio Customer Service
Tel: +39 0371 2069 208

Knoll Showrooms
Paris
268 Boulevard Saint Germain
F - 75007 Paris
Tel: +33 (0)1 44 18 19 99

Milano
Piazza Bertarelli 2
I - 20122 Milano
Tel: +39 02 7222 291

London
91 Goswell Road
UK - EC1V7EX London
Tel: +44 (0) 20 7236 6655

USA
Knoll Inc.
1330 Avenue of the Americas
10019 New York
U. S. A.
Tel: +1 212 343 40 00

Art direction and design
GraphX Milano

Photography
Federico Cedrone

Styling
vandersandestudio

Colour separation
Altra Luce

Printed in Italy by
Grafiche Mariano
January 2022

Thanks to
Amini
Barbara Schweizer
Green Wise Italy
Ilaria Franza
Officine Saffi
Morghen Studio
Mmairo
Salvatori
Yali Glass

knolleurope.com