

A N T H O L O G Y

THE ALPHABET OF UPHOLSTERY



A N T H O L O G Y

THE ALPHABET OF UPHOLSTERY

Antologia: dal greco anthologhía parola composta di ànthos “fiore” e leghein “scegliere”, letteralmente quindi una raccolta selezionata. Il concetto di questo catalogo prende avvio da qui.

Secondo passaggio, ma non meno importante, è cosa viene scelto. Anche in questo caso l’etimologia ci viene in soccorso e ci indica una direzione; abbiamo infatti scelto “i fiori”, ovvero i pezzi più significanti e importanti di ogni tipologia, oggetti che sono icone del loro genere, non solo divani, ma anche poltrone e accessori per una collezione completa.

Anche il racconto degli oggetti trova la sua coerenza con il tema della raccolta e riprende il linguaggio scientifico iconografico della botanica che diventa il paradigma di riferimento delle descrizioni, i vari prodotti sono analizzati, rappresentati e spiegati con metodo, per mettere in risalto le caratteristiche tecnico costruttive e le loro qualità intrinseche. Un vero e proprio “alfabeto dell’ imbottito”.

•

Anthology: from the Greek word Anthologhia, composed of anthos “flower” and legein “to collect”, therefore literally “a selected collection”. The concept underlying this catalogue takes its cue from here.

The second, but no less important step, involves what is chosen. Again, etymology comes to our aid and points out the way. Indeed, we have chose our “flowers”, the most significant and important pieces of each category. Items that are icons of their kind; not only sofas, therefore, but also armchairs and accessories, for a truly comprehensive collection.

The story of objects is coherent with the theme of collecting, and lends itself to the iconographic, scientific language of botany, becoming the paradigm of reference of the descriptions. The various products are analysed, presented and explained in an orderly fashion, in order to highlight their technical construction features and their inherent qualities. A veritable “A to Z of the upholstered world”.

•

Слово «антология» происходит от греческого Anthologhia (ànthos «цветок» и leghein «выбирать») и буквально означает «избранное собрание». Концепция данного каталога берет начало отсюда.

Вторым, но не менее важным моментом является то, что выбирается. В этом случае этимология снова приходит нам на помощь, указывая направление. Мы действительно выбрали «цветы», то есть самые значимые и важные изделия каждого типа, предметы, которые являются иконами своего вида, не только диваны, но также кресла и аксессуары для создания полной коллекции.

Рассказ о предметах тоже соответствует теме собрания и продолжает научно-иконографический язык ботаники, который становится опорной парадигмой описаний. Различные изделия анализируются, представляются и объясняются методично, чтобы подчеркнуть технико-конструктивные характеристики и их внутренние качества. Это настоящая «азбука мягкой мебели».

S O F A S

<i>Aston</i>	10
<i>Atlantic</i>	14
<i>Baltic lounge</i>	18
<i>Baltic</i>	22
<i>Caccia</i>	24
<i>Charme</i>	28
<i>Chelsea</i>	32
<i>Club</i>	36
<i>Lybra</i>	40
<i>Magnum</i>	44
<i>Magnum Evo</i>	48
<i>Mitte</i>	52
<i>Oliver</i>	56
<i>Oscar</i>	60
<i>Pegasus</i>	64
<i>Prado</i>	68
<i>Regina Anna</i>	72
<i>Sirio</i>	76
<i>Triumph</i>	80
<i>York</i>	84

ARMCHAIRS

<i>Arcadia</i>	90
<i>Aurora</i>	94
<i>Aurora Lounge</i>	98
<i>Baltic</i>	100
<i>Beatrice</i>	104
<i>Brera</i>	108
<i>Camilla</i>	112
<i>Cassiopea</i>	116
<i>Ego</i>	120
<i>Lynn</i>	124
<i>Milano</i>	128
<i>Moon</i>	132
<i>Piccadilly</i>	136
<i>Shell</i>	140
<i>Touch</i>	144

COMPLEMENTS

<i>Atena bench</i>	150
<i>Atena pouf</i>	151
<i>BonBon</i>	152
<i>Cake</i>	153
<i>Circle</i>	154
<i>Cube</i>	155
<i>Capitonnè pouf</i>	156
<i>Pouf with container</i>	157
<i>Lybra pouf</i>	158
<i>Fat&Slim</i>	159

**T E C H N I C A L
I N F O**

162-163





A S T O N
S O F A



Rivisitazione del tradizionale modello York: vengono introdotti i cuscini di sedile, che rendono questo divano ancora più confortevole. Si tratta di un modello dal forte carattere tradizionale, dove la preziosità delle lavorazioni viene esaltata dallo schienale a capitonné, realizzato interamente a mano, e dal dettaglio delle pieghe riportate sul bracciolo.

Revisiting the traditional York model: seat cushions are introduced, making this sofa even more comfortable. It is a model with a strong traditional character, where the quality of the finish is exalted by the capitonné backrest, crafted entirely by hand, and by the detail of the folds carried over onto the armrest.

Новая интерпретация традиционной модели York: новинкой являются подушки сиденья, благодаря которым этот диван становится еще более удобным. Это модель в строгих традициях, в которой ценность обработки подчеркивается спинкой со стежкой «капитоне», полностью выполненной вручную, и деталью со складками, повторенными на подлокотнике.



Features

capitonè

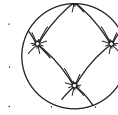

pipìng

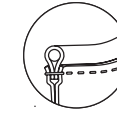

turned legs

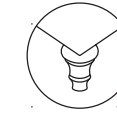

loose cushion cover

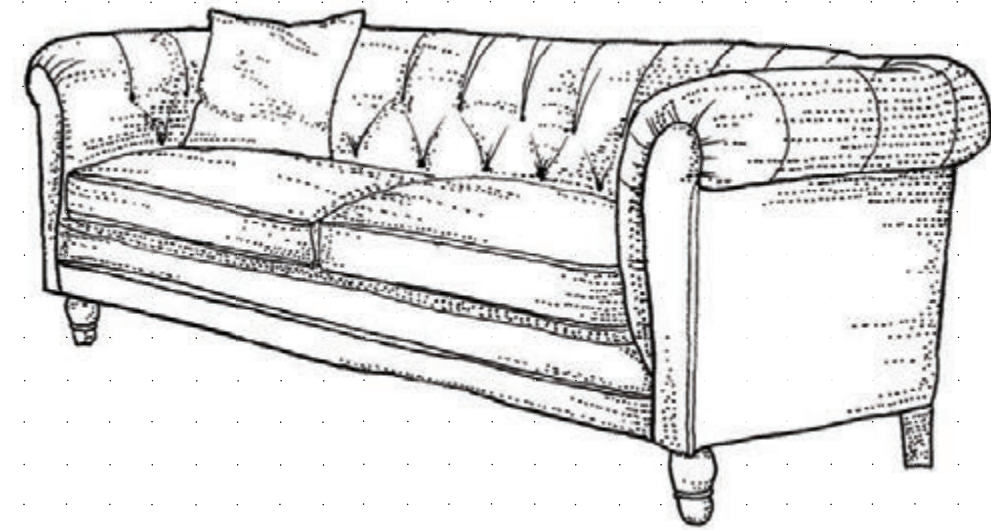
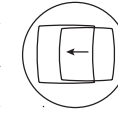

La struttura è in legno massello di faggio. I cuscini di sedile possono essere imbottiti con lattice, poliuretano e lana sintetica oppure in piuma d'oca. Aston è disponibile sia con rivestimento in tessuto, sia con rivestimento in morbida pelle. I piedi in legno possono essere tinti nelle essenze più diffuse o al campione.

The structure is made from solid beech wood. The cushions on the seat may be filled with latex, polyurethane and synthetic wool, or with goose feathers. Aston is available with upholstery either in fabric or in soft leather. The wooden feet can be stained in all common colours, or to match a sample.

Структура из массива бука. Подушки сиденья могут выполняться с набивкой из латекса, полиуретана и синтетической шерсти или же из гусиного пуха. Aston выпускается с обивкой как из текстиля, так и из мягкой кожи.

Деревянные ножки могут быть окрашены в традиционные цвета или по образцам.

Dimensions

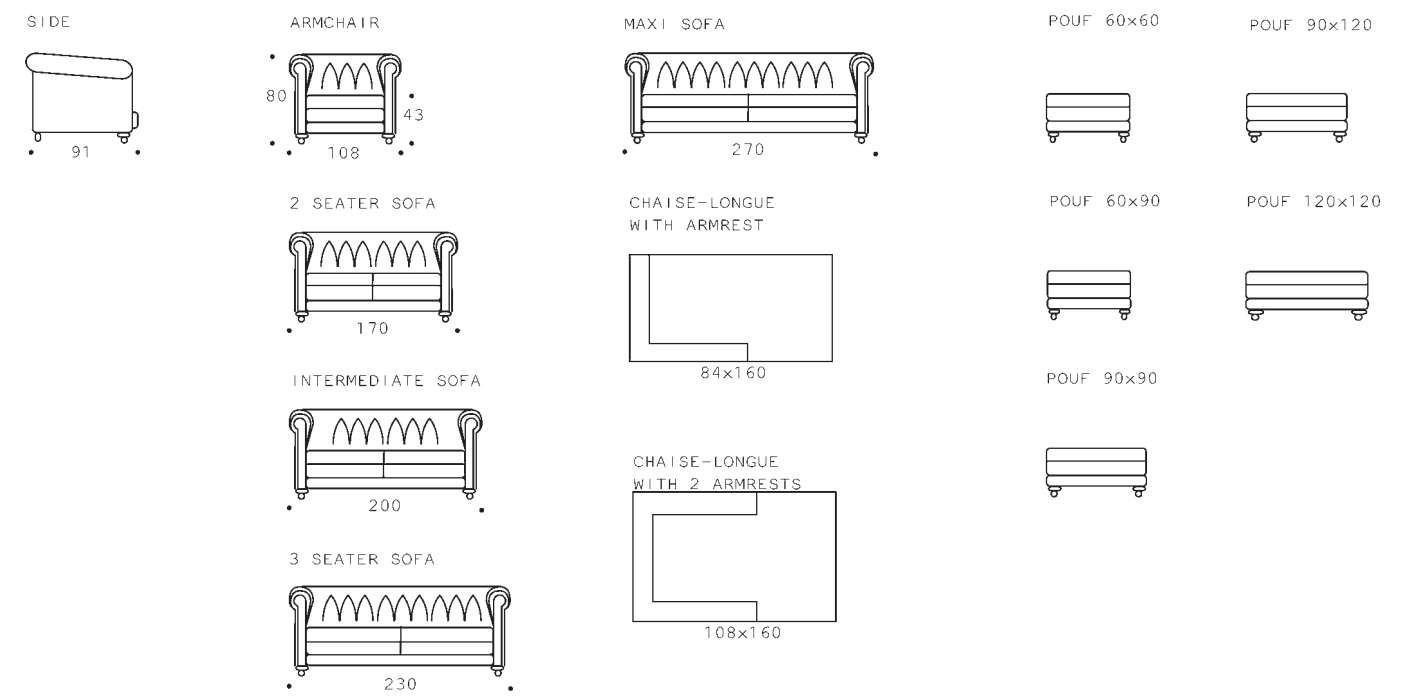
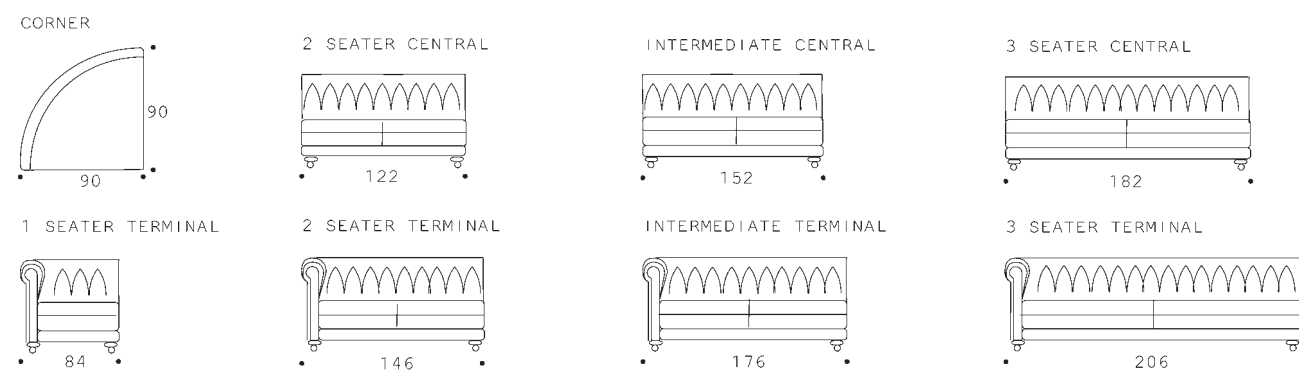



ATLANTIC

S O F A



Modello dalle forme classiche ed al contempo innovative, impreziosito dalle lavorazioni dello schienale a capitonnè, realizzato interamente a mano.

A model with classic yet innovative shapes, embellished by a capitonnè backrest, entirely hand crafted.

Модель классических и одновременно инновационных форм, украшенная на спинке стежкой «капитоне», полностью выполненной вручную.



Features

capitonè

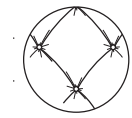
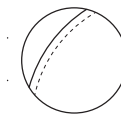
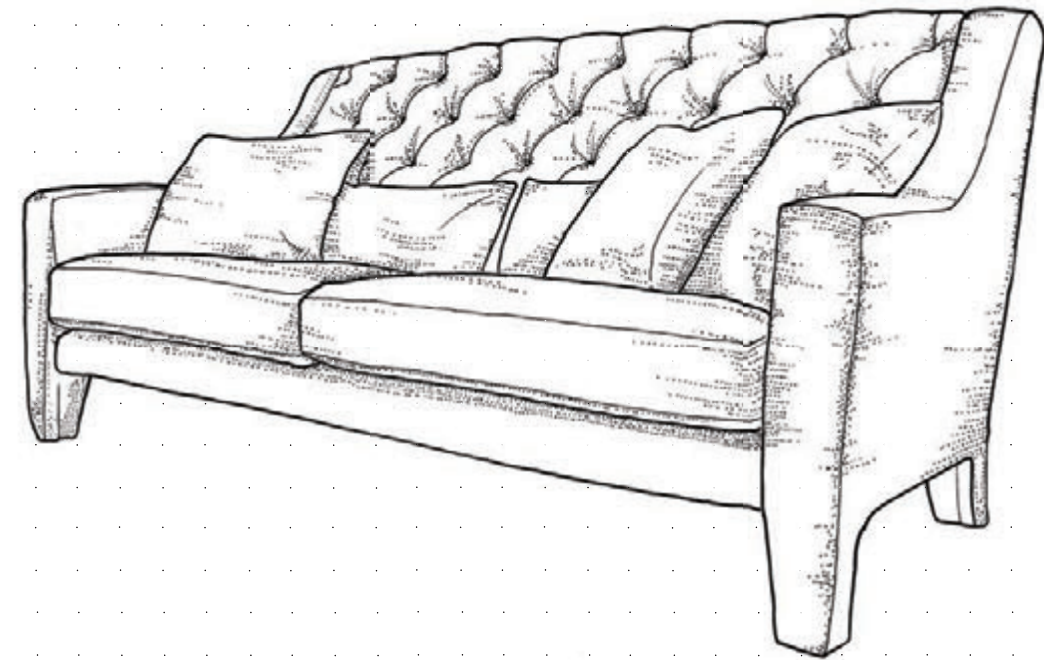
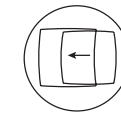
single
stitchloose
cushion
cover

Struttura in legno massello di faggio, imbottita con poliuretano espanso, rivestito in tessuto protettivo accoppiato.

I cuscini di sedile possono essere imbottiti con lattice, poliuretano e lana sintetica oppure in piuma d'oca. Atlantic è disponibile sia con rivestimento in tessuto, non sfoderabile, sia con rivestimento in morbida pelle. Nota di distinzione sono i piedi in legno, anch'essi rivestiti in tessuto o pelle.

The structure in beech wood is padded with polyurethane foam, covered with assembled protective fabric. The cushions on the seat may be filled with latex, polyurethane and synthetic wool, or with goose feathers. Atlantic is available with either fabric or soft leather upholstery, which cannot be removed. A distinctive note is provided by the wooden feet, also covered in fabric or leather.

Структура из массива бука с набивкой из пенополиуретана и обивкой из сдвоенного защитного текстиля. Подушки сиденья могут выполняться с набивкой из латекса, полиуретана и синтетической шерсти или же из гусиного пуха. Atlantic выпускается как с обивкой из текстиля, несъемной, так и с обивкой из мягкой кожи. Отличительной чертой являются деревянные ножки, которые также обиты текстилем или кожей.

Dimensions

SIDE

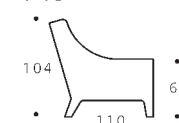

ARMCHAIR



3 SEATER SOFA

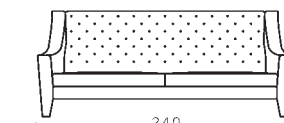

POUF 70x70



2 SEATER SOFA

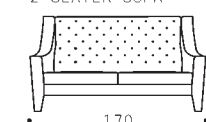

4 SEATER SOFA

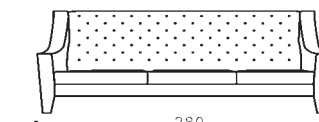

POUF 70x90



INTERMEDIATE SOFA

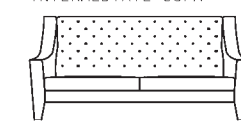

MAXI SOFA

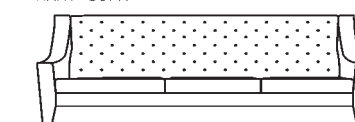

POUF 90x90



3 SEATER SOFA

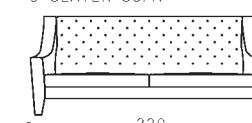

POUF 110x110

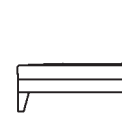

BAL TIC
LOUNGE
 S O F A



Divano dal carattere classico ed, al contempo, dalle linee contemporanee, sobrie e pulite, la cui eleganza è sottolineata dal profilo che può essere abbinato al rivestimento o in contrasto.

A sofa with look that is classical, yet contemporary, sober and clean. Its elegance is pronounced by the fact that the profile can either match the upholstery or be in contrast.

Диван в классическом стиле, но с современными строгими чистыми линиями, элегантность которых подчеркивается профилем, который может быть в цвет обивки или контрастным.



Features

capitonè

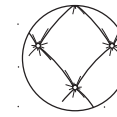

base

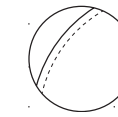
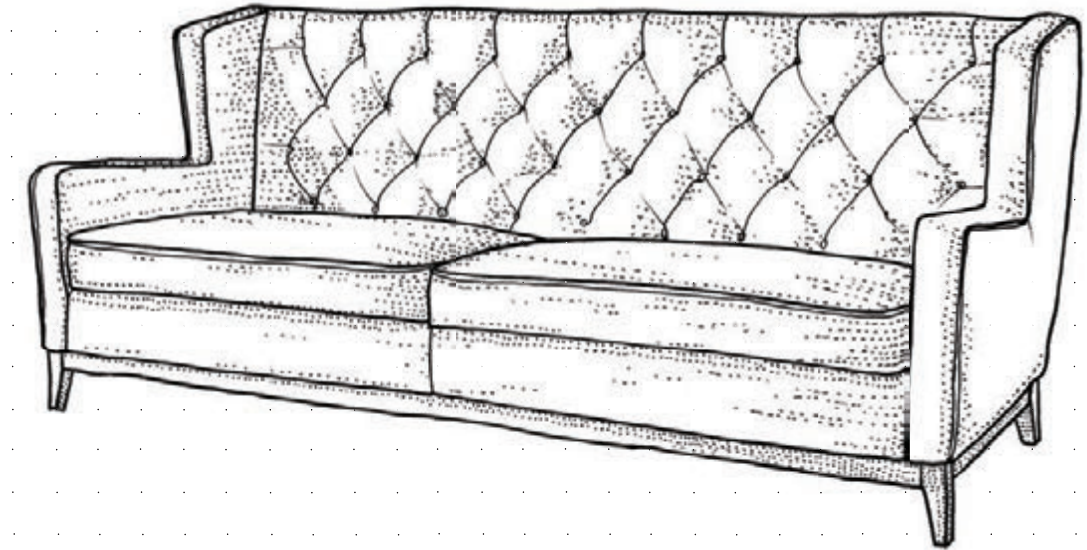
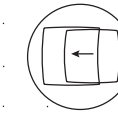
single
stitchloose
cushion
cover

*La struttura è in legno massello di faggio.
I cuscini di sedile possono essere imbottiti con lattice, poliuretano e lana sintetica oppure in piuma d'oca.
Baltic è disponibile sia con rivestimento in tessuto, non sfoderabile, sia con rivestimento in morbida pelle.
Il basamento in legno può essere tinto nelle essenze più diffuse o al campione.*

*The structure is made from solid beech wood.
The cushions on the seat may be filled with latex, polyurethane and synthetic wool, or with goose feathers.
Baltic is available with either fabric or soft leather upholstery, which cannot be removed.
The wooden base can be stained in all common colours, or to match a sample.*

*Структура из массива бука.
Подушки сиденья могут выполняться с набивкой из латекса, полиуретана и синтетической шерсти или же из гусиного пуха.
Baltic выпускается как с обивкой из текстиля, несъемной, так и с обивкой из мягкой кожи.
Основание из дерева может быть окрашено в традиционные цвета или по образцам.*

Dimensions

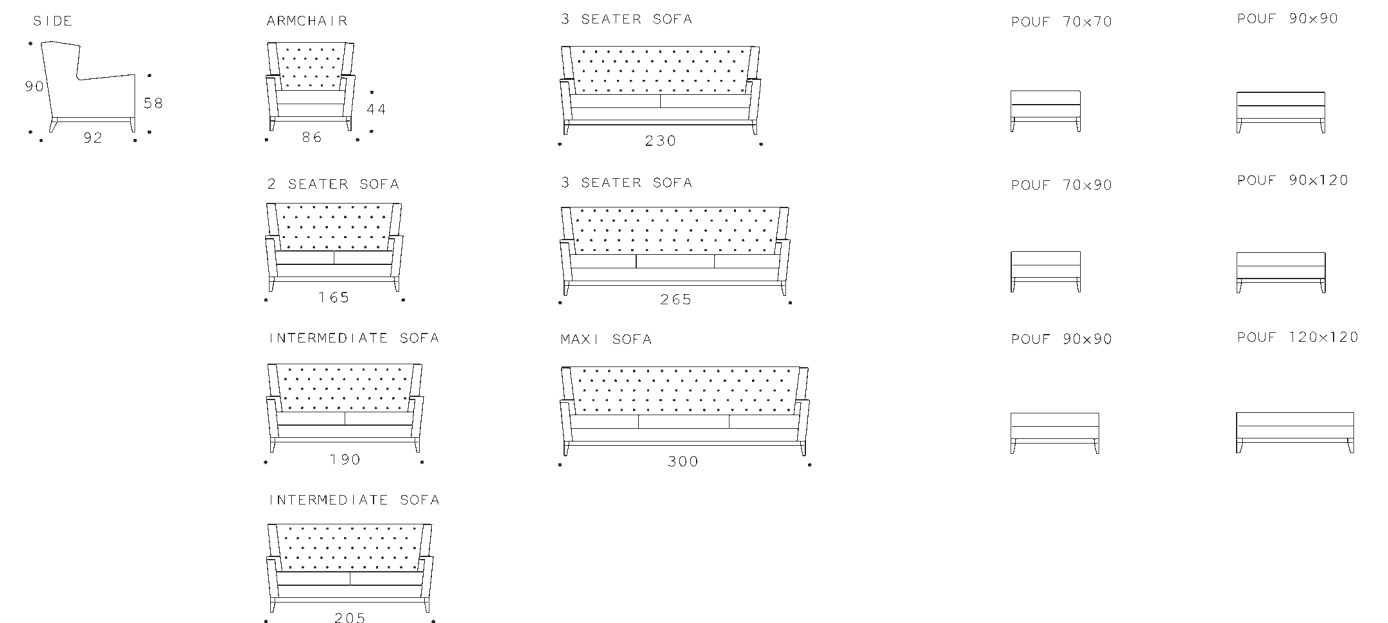



BAL TIC
S O F A

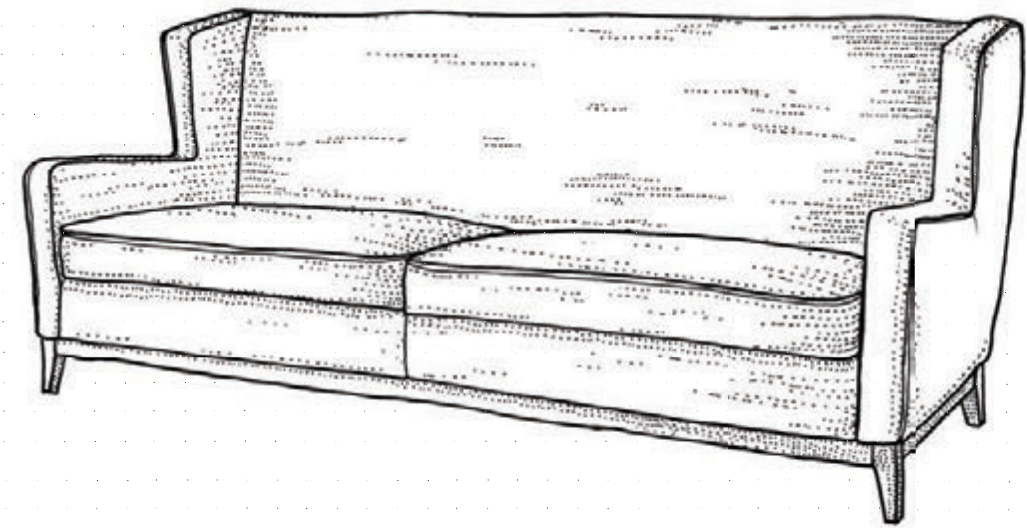

Dimensions

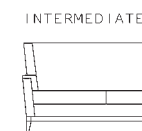
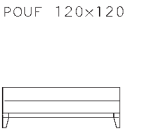
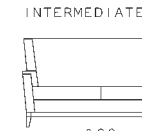
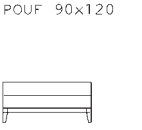
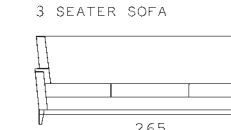
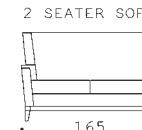
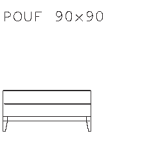
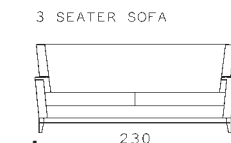
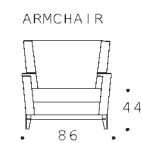
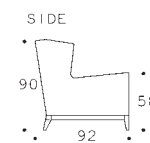



CACCIA

S O F A



Modello che permette di rivivere il gusto per le forme antiche, rivisitate in chiave moderna e rese confortevoli dalla morbida cuscineria.

A model that makes it possible to experience a flavour for antique forms, revisited with a modern twist and made more comfortable by the cushions.

Модель, позволяющая вновь почувствовать вкус старинных форм, представленных в современном ключе, удобство которых повышается за счет мягких подушек.



Features

studs

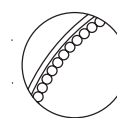

recessed plinth

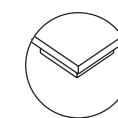

pipng

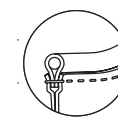

loose cushion cover

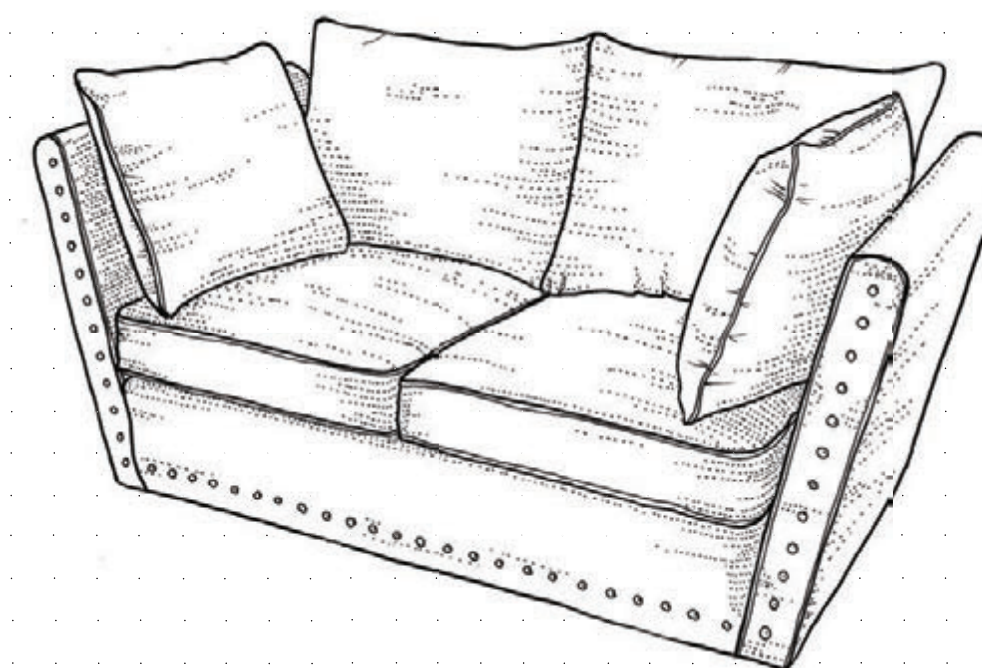
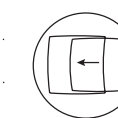

Struttura in legno massello di faggio, imbottita con poliuretano espanso, rivestito in tessuto protettivo accoppiato. I cuscini di sedile sono imbottiti con lattice, poliuretano e lana sintetica, i cuscini di schienale e bracciolo in piuma d'oca. Il divano Caccia è disponibile sia con rivestimento in tessuto, sia con rivestimento in morbida pelle. Entrambe le versioni possono essere impreziosite con borchie, disponibili in 3 finiture: oro, argento ed oro antico. I piedi in legno possono essere tinti nelle essenze più diffuse o al campione.

The structure in beech wood is padded with polyurethane foam, covered with assembled protective fabric. The cushions on the seat are filled with latex, polyurethane and synthetic wool, the backrest and armrest cushions with goose feathers. The Caccia sofa is available with upholstery either in fabric or in soft leather. Both versions can be embellished with studs, available in three finishes: gold, silver and aged gold. The wooden feet can be stained in all common colours, or to match a sample.

Структура из массива бука с набивкой из пенополиуретана и обивкой из сдвоенного защитного текстиля. Подушки сиденья выполняются с набивкой из латекса, полиуретана и синтетической шерсти, подушки спинки и подлокотник - из гусиного пуха. Диван Сассиа выпускается с обивкой как из текстиля, так и из мягкой кожи. Оба варианта могут украшаться обойными гвоздями, предлагаемыми с 3 видами отделки: золото, серебро и состаренное золото. Деревянные ножки могут быть окрашены в традиционные цвета или по образцам.

Dimensions

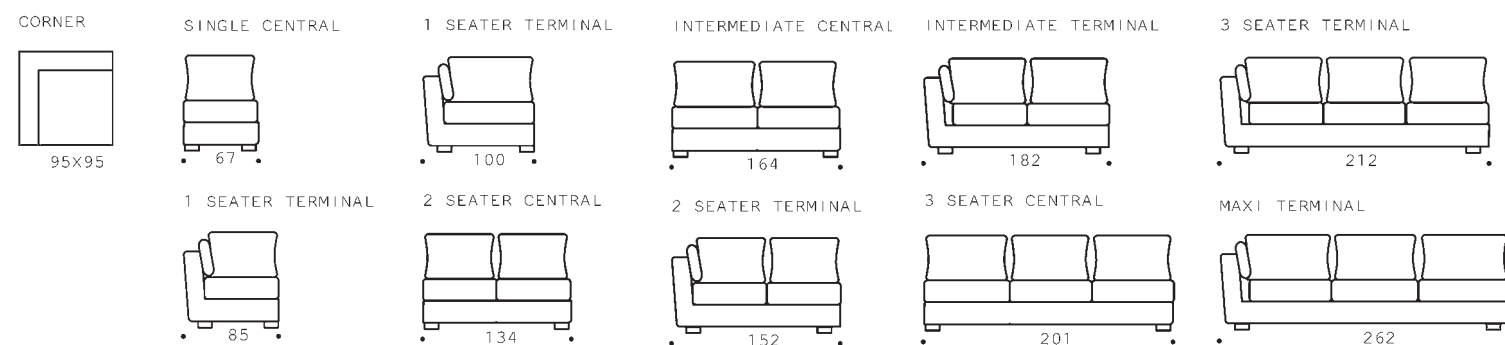
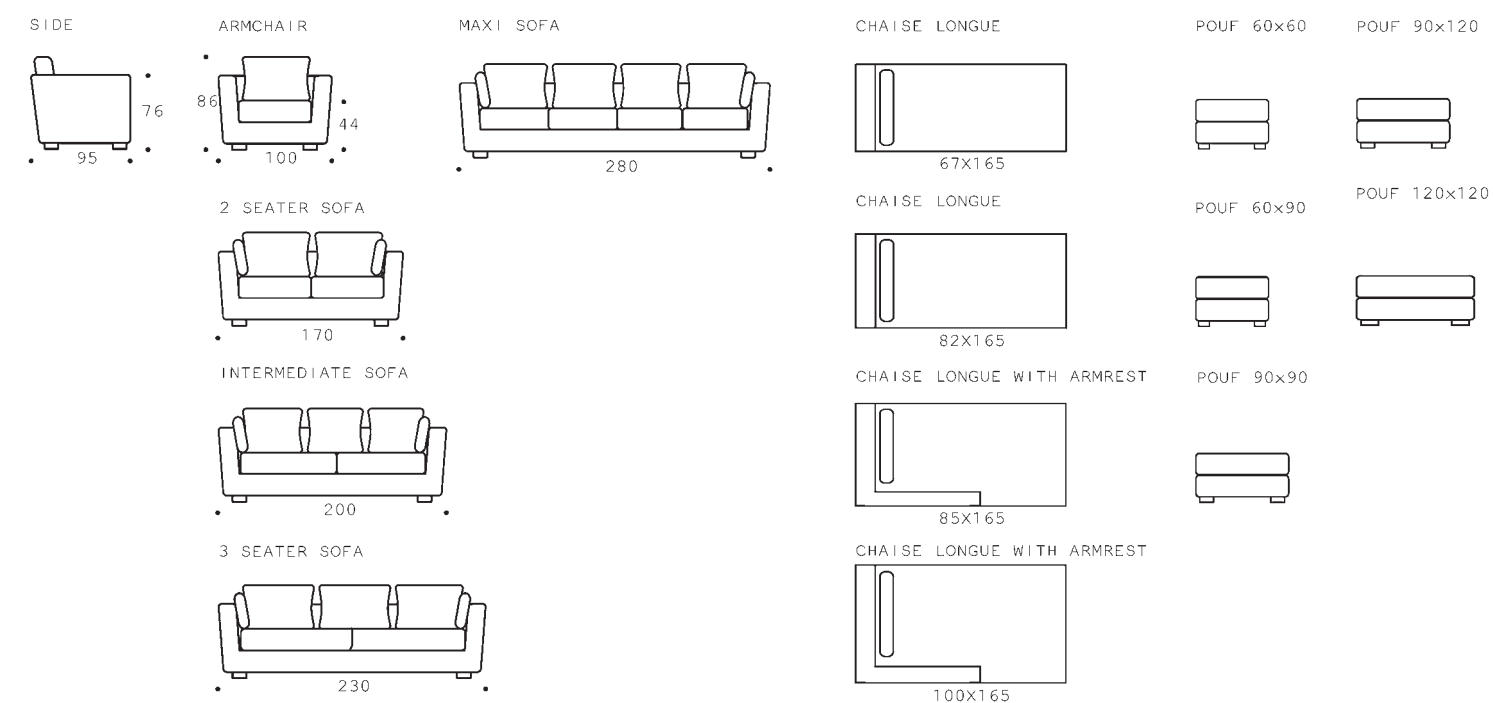



CHARME

S O F A



Nel modello Charme si ritrovano in perfetto equilibrio linee pulite, sobrie e forme comode, che creano un divano elegante, ideale sia in ambienti d'arredo classico che moderno. Estremamente confortevole, rappresenta pienamente il "made in Italy" in termini di design e qualità.

The Charme model combines, in perfect balance, clean, sober lines and comfortable shapes, resulting in an elegant sofa, ideal for both classical and modern atmospheres. Extremely comfortable, it fully represents the "Made in Italy" in terms of design and quality.

В модели Charme находят прекрасное равновесие чистые строгие линии и удобные формы, благодаря которым создается элегантный диван, идеально подходящий как для классических, так и для современных интерьеров. Очень удобен и полностью отвечает представлению об изделии итальянского производства в плане дизайна и качества.



Features

kick pleat skirt detail

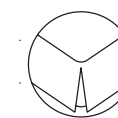

piping

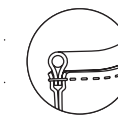

loose cushion cover

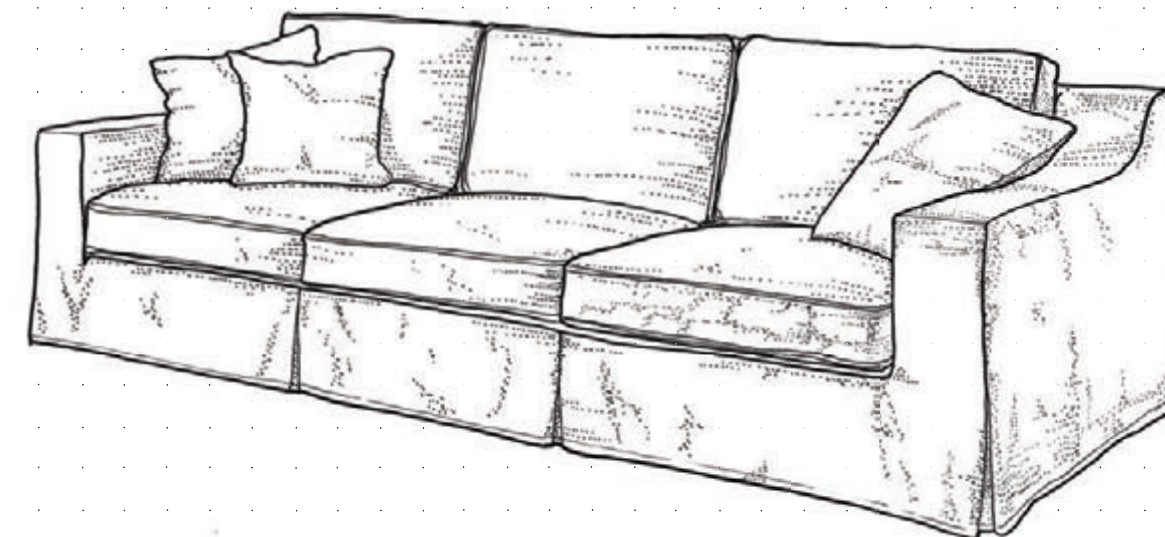
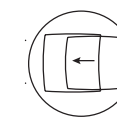

Struttura in legno massello di faggio, imbottita con poliuretano espanso, rivestito in tessuto protettivo accoppiato. I cuscini di sedile sono imbottiti con lattice, poliuretano e lana sintetica, i cuscini di schienale in piuma d'oca. Il divano Charme è disponibile sia con rivestimento in tessuto, sfoderabile, sia con rivestimento in morbida pelle. Il piedi in legno, in genere coperti dal drappeggio della gonna, possono essere tinti nelle essenze più diffuse o al campione.

The structure in beech wood is padded with polyurethane foam, covered with assembled protective fabric. The cushions on the seat are filled with latex, polyurethane and synthetic wool, the backrest cushions with goose feathers. The Charme sofa is available with upholstery either in fabric - which can be removed and washed - or in soft leather. The wooden feet, generally covered by the draping, can be stained in any of the most common colours, or to match a sample.

Структура из массива бука с набивкой из пенополиуретана и обивкой из сдвоенного защитного текстиля. Подушки сиденья выполняются с набивкой из латекса, полиуретана и синтетической шерсти, подушки спинки - из гусиного пуха. Диван Charme выпускается с обивкой как из текстиля, съёмной, так и из мягкой кожи. Ножки из дерева, обычно закрытые драпировкой юбки, могут быть окрашены в традиционные цвета или по образцам.

Dimensions

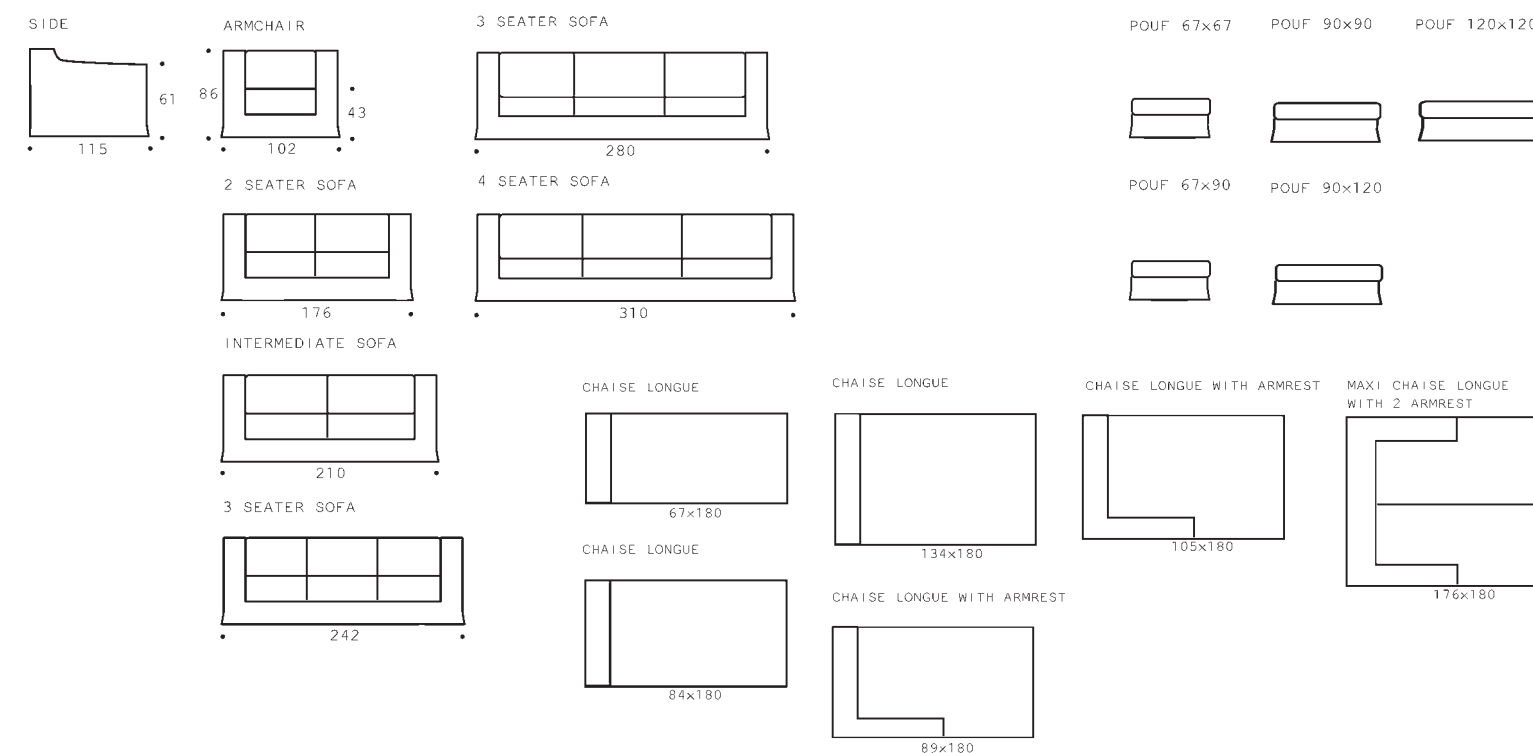
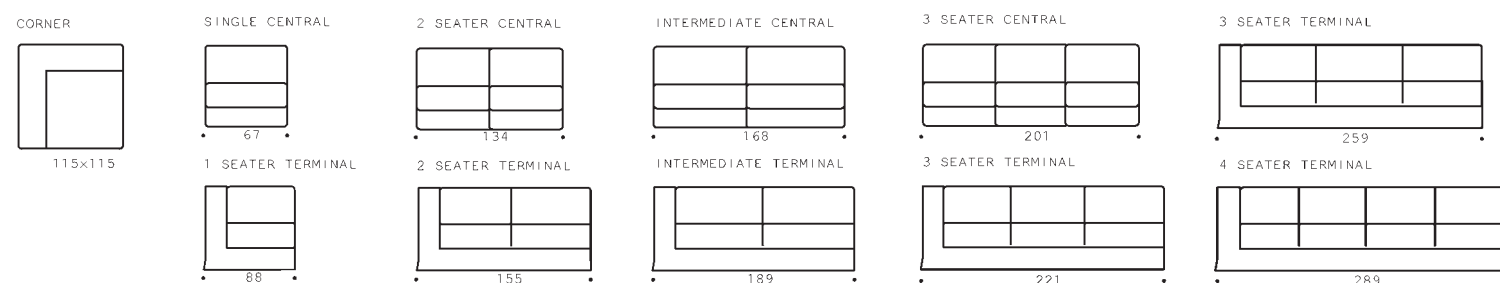



CHELSEA

S O F A



Divano dal carattere classico ed, al tempo, dalle linee contemporanee, sobrie e pulite, la cui eleganza è sottolineata dal profilo che può essere abbinato al rivestimento o in contrasto.

A sofa with look that is classical, yet contemporary, sober and clean. Its elegance is pronounced by the fact that the profile can either match the upholstery or be in contrast.

Диван в классическом стиле, но с современными строгими чистыми линиями, элегантность которых подчеркивается профилем, который может быть в цвет обивки или контрастным.



Features

base



pipng

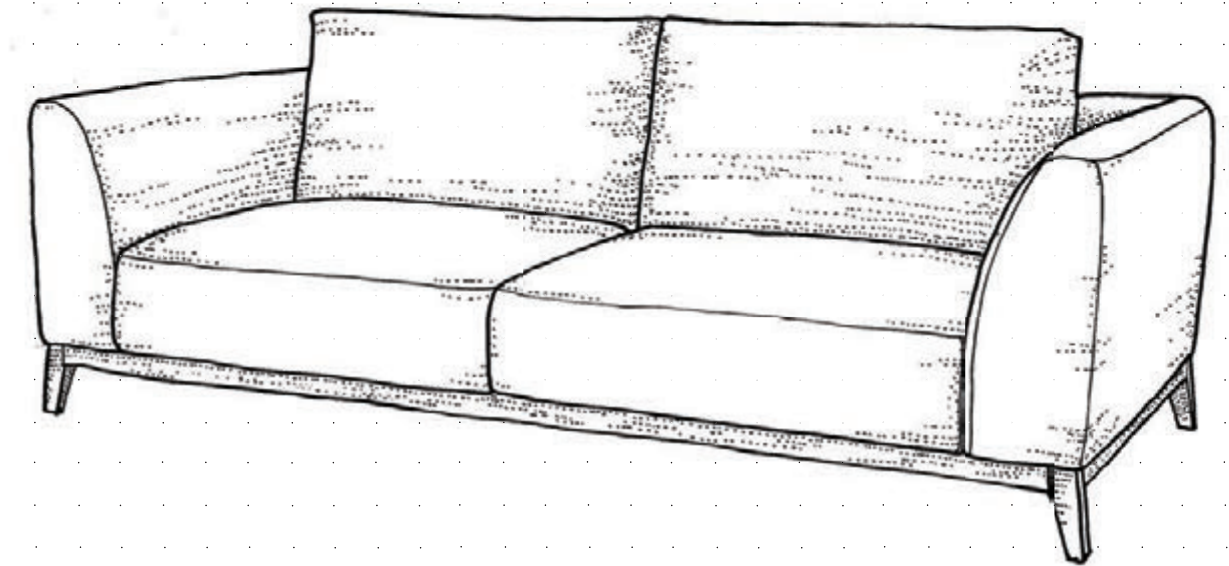
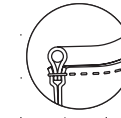

*La struttura è in legno massello di faggio.
I cuscini di sedile possono essere imbottiti con lattice, poliuretano e lana sintetica oppure in piuma d'oca.
Chelsea è disponibile sia con rivestimento in tessuto, non sfoderabile, sia con rivestimento in morbida pelle.
Il basamento in legno può essere tinto nelle essenze più diffuse o al campione.*

*The structure is made from solid beech wood.
The cushions on the seat may be filled with latex, polyurethane and synthetic wool, or with goose feathers.
Chelsea is available with either fabric or soft leather upholstery, which cannot be removed.
The wooden base can be stained in all common colours, or to match a sample.*

*Структура из массива бука.
Подушки сиденья могут выполняться с набивкой из латекса, полиуретана и синтетической шерсти или же из гусиного пуха.
Chelsea выпускается как с обивкой из текстиля, несъемной, так и с обивкой из мягкой кожи.
Основание из дерева может быть окрашено в традиционные цвета или по образцам.*

Dimensions

SIDE

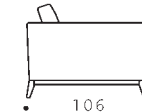

ARMCHAIR

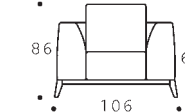

2 SEATER SOFA

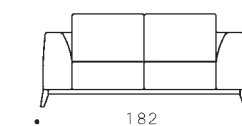

INTERMEDIATE SOFA

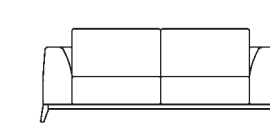

3 SEATER SOFA

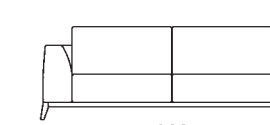

MAXI SOFA

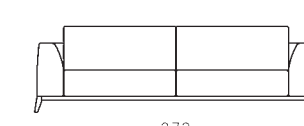

POUF 60x60



POUF 90x90

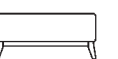

POUF 60x90

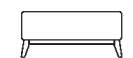

POUF 103x103

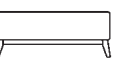

1 SEATER TERMINAL

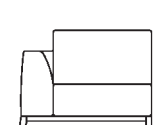

INTERMEDIATE TERMINAL

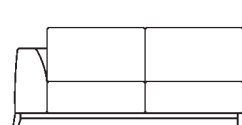

2 SEATER TERMINAL

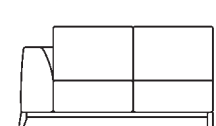

3 SEATER TERMINAL

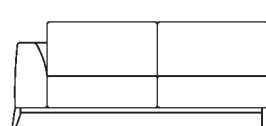

MAXI TERMINAL

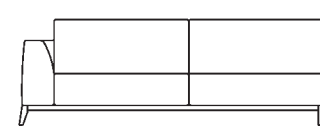

CHAISE LONGUE WITH ARMREST

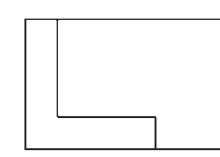

C L U B
S O F A



Divano che riprende le forme delle classiche bergère dell'Ottocento, impreziosito da lavorazioni raffinate, come lo schienale a capitonnè, realizzato interamente a mano, dal dettaglio delle pieghe riportate sul bracciolo e dai profili che ne sottolineano le forme.

A sofa that echoes the shape of the classic Nineteenth Century bergère, embellished by refined craftsmanship, like the capitonnè backrest, entirely crafted by hand, the detail of the fold carried onto the armrest and the profiles that highlight the shape.

Диван, повторяющий формы классического кресла XIX века, украшенный ценной отделкой, как, например, отделка спинки со стежкой «капитоне», полностью выполненной вручную, деталь со складками, повторенными на подлокотнике, и подчеркивающие формы профили.



Features

capitonè



pipìng

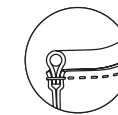

recessed
plinth

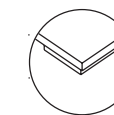

loose
cushion
cover

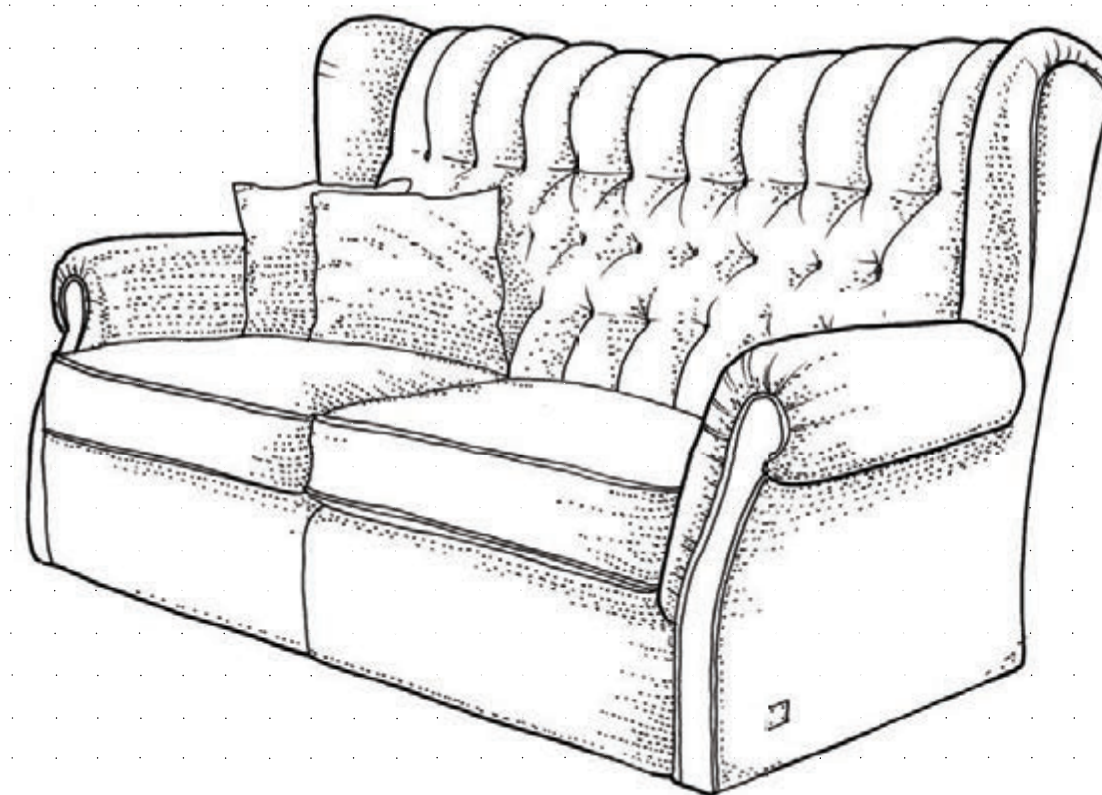
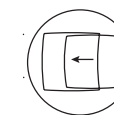

Struttura in legno massello di faggio.
I cuscini di sedile sono imbottiti con lattice, poliuretano e lana sintetica oppure in piuma d'oca.
Il divano Club è disponibile sia con rivestimento in tessuto, sia con rivestimento in morbida pelle.
Il piedi in legno possono essere tinti nelle essenze più diffuse o al campione.

The structure is made from solid beech wood.
The cushions on the seat are filled with latex, polyurethane and synthetic wool, or with goose feathers.
The sofa Club is available with upholstery either in fabric or in soft leather.
The wooden feet can be stained in all common colours, or to match a sample.

Структура из массива бука.
Подушки сиденья выполнены с набивкой из латекса, полиуретана и синтетической шерсти или же из гусиного пуха.
Диван Club выпускается с обивкой как из текстиля, так и из мягкой кожи.
Деревянные ножки могут быть окрашены в традиционные цвета или по образцам.

Dimensions

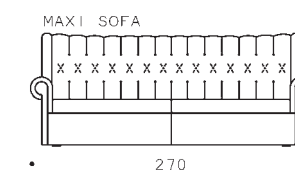
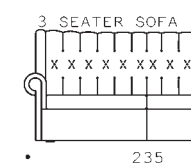
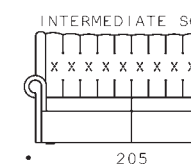
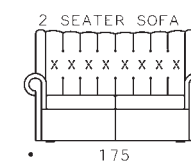
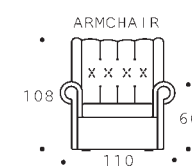

POUF 60x60



POUF 60x90



POUF 90x90



POUF 90x110



POUF 110x110





LYBRA

S O F A



Nel modello Lybra si ritrovano in perfetto equilibrio linee essenziali, sobrie e raffinate e forme comode, che vanno a creare un divano elegantemente contemporaneo, ideale sia in ambienti d'arredo classico che moderno.

Estremamente confortevole, rappresenta pienamente il "made in Italy" in termini di design e qualità: lo si nota dalla trapuntatura decorativa del rivestimento, dallo schienale a capitonnè, dai profili.

The Lybra model combines perfect balance between essential, sober and refined lines and comfortable shapes, to create an elegantly contemporary sofa, ideal in both classical and modern settings.

Extremely comfortable, it fully represents the "Made in Italy" label in terms of design and quality: quilting of the upholstery, capitonnè backrest, and profiles.

В модели Lybra находят прекрасное равновесие минималистские строгие изысканные линии и удобные формы, благодаря которым создается элегантный современный диван, идеально подходящий как для классических, так и для современных интерьеров.

Очень удобен и полностью отвечает представлению об изделии итальянского производства в плане дизайна и качества: это видно по декоративной строчке обивки, по спинке со стежкой «капитоне», по профилям.



Features

quilting

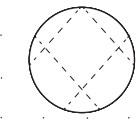

piping

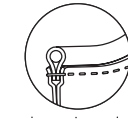

recessed
plinth

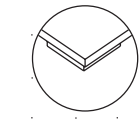

loose
cushion
cover

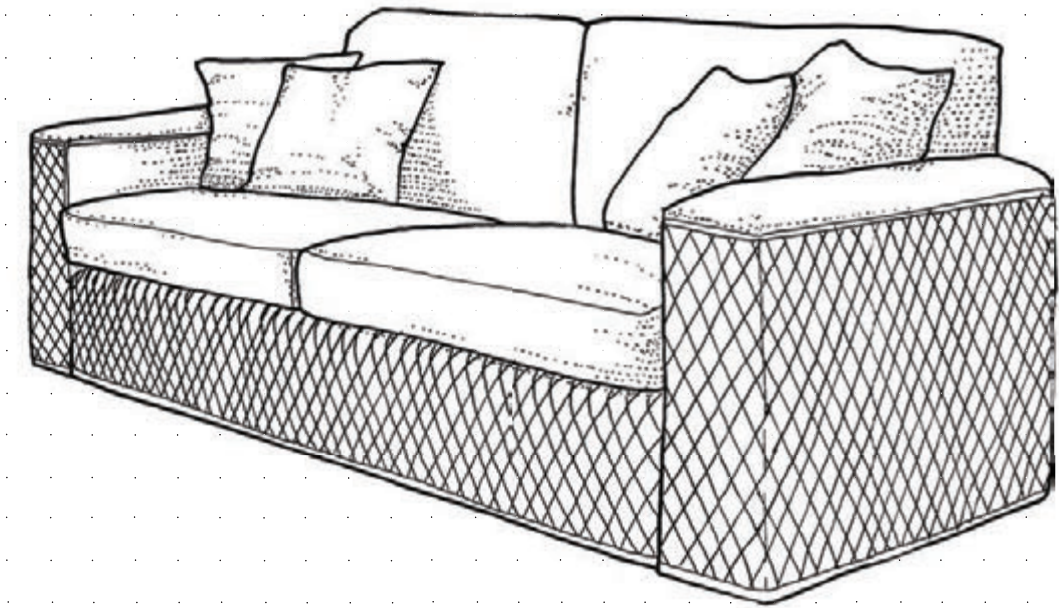
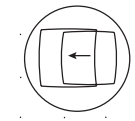

Struttura in legno massello di faggio, imbottita con poliuretano espanso, rivestito in tessuto protettivo accoppiato. I cuscini di sedile sono imbottiti con lattice, poliuretano e lana sintetica, i cuscini di schienale in piuma d'oca. Il divano Lybra è disponibile sia con rivestimento in tessuto, sia con rivestimento in morbida pelle. Il piedi sono in acciaio cromato.

The structure in beech wood is padded with polyurethane foam, covered with assembled protective fabric. The cushions on the seat are filled with latex, polyurethane and synthetic wool, the backrest cushions with goose feathers. The Lybra sofa is available with upholstery either in fabric or in soft leather. The feet are in chromed steel.

Структура из массива бука с набивкой из пенополиуретана и обивкой из сдвоенного защитного текстиля. Подушки сиденья выполняются с набивкой из латекса, полиуретана и синтетической шерсти, подушки спинки - из гусиного пуха. Диван Lybra выпускается с обивкой как из текстиля, так и из мягкой кожи. Ножки выполнены из хромированной стали.

Dimensions

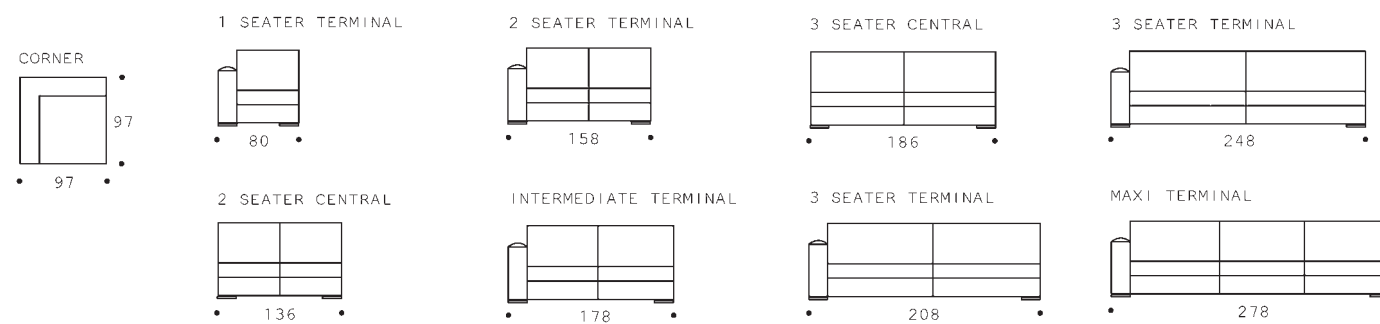
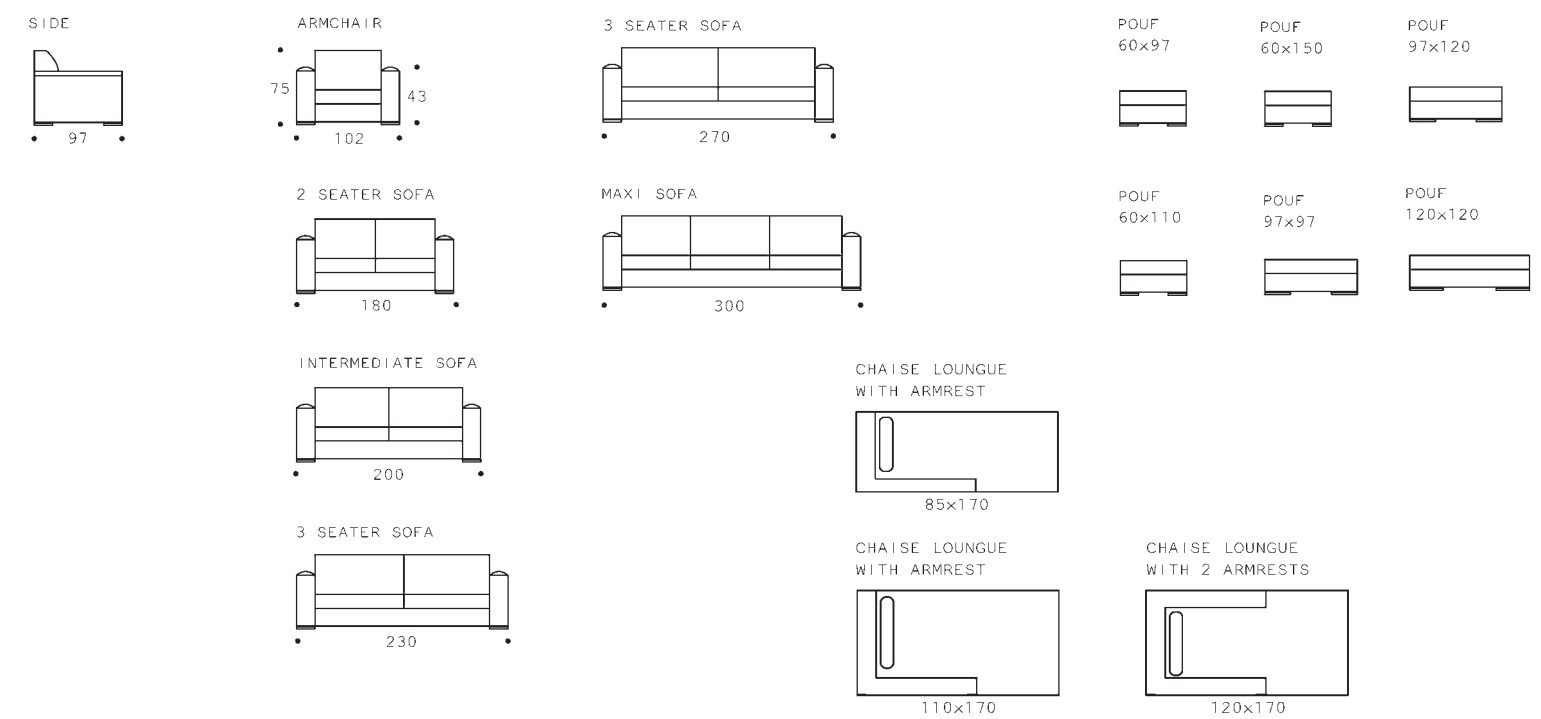

MAGNUM

S O F A



Divano dal carattere estremamente forte e contemporaneo, che racchiude la tradizione dei maestri tappezzieri. La preziosità delle lavorazioni viene esaltata dallo schienale e dal sedile a capitonnè, realizzati interamente a mano. Si tratta di un divano imponente e al contempo elegante, disponibile in due diverse profondità che lo rendono versatile per ogni contesto.

A sofa with an extremely strong and contemporary character based on the tradition of master upholsterers. The value of the craftsmanship is exalted by the capitonnè backrest and seat, entirely crafted by hand. It is an awe-inspiring and, at the same time, elegant sofa, available in two different depths, making it versatile in any context.

Диван сильного современного характера, заключающий в себе традицию мастеров-ремесленников. Ценность обработки подчеркивается спинкой и сиденьем со стежкой «капитоне», полностью выполненной вручную. Это внушительный и одновременно элегантный диван, выпускаемый с двумя различными размерами по глубине, благодаря чему он хорошо вписывается в любой контекст.



Features

capitonè

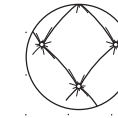

pipìng

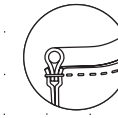

recessed
plìnth

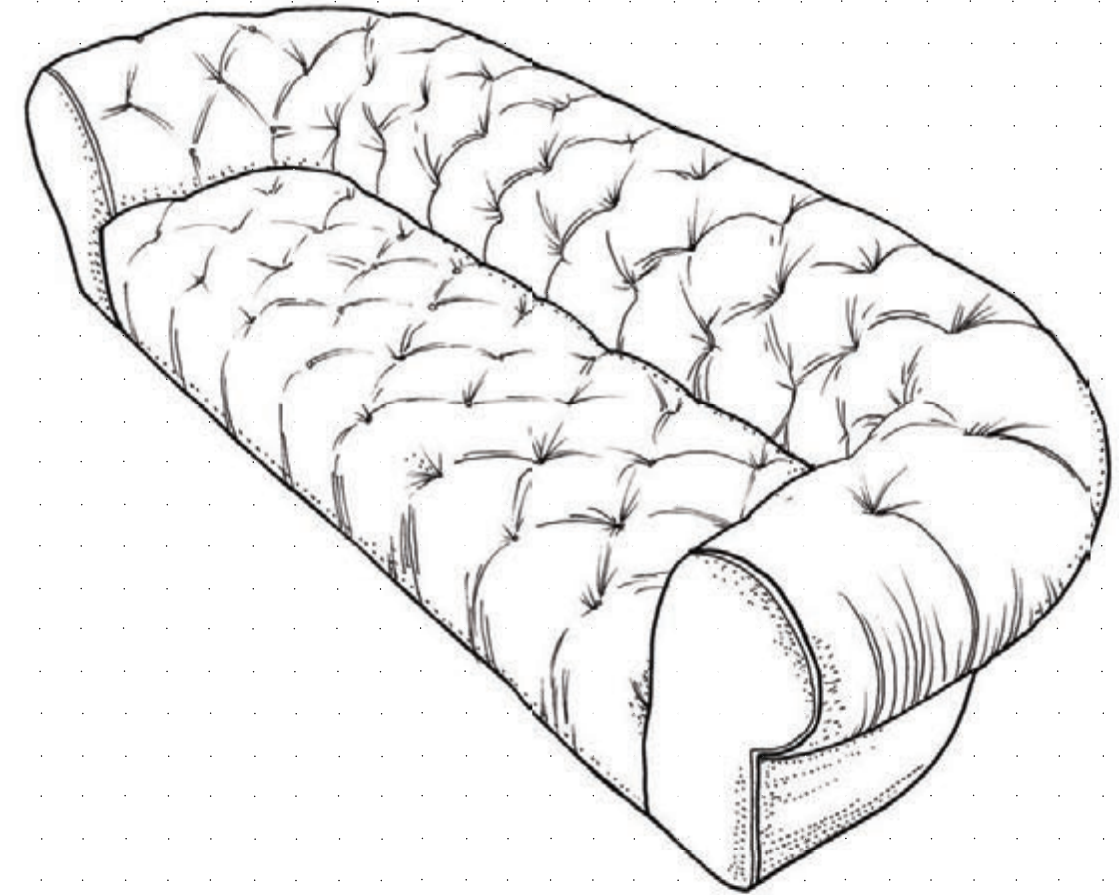
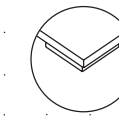

Struttura in legno massello di faggio, imbottita con poliuretano espanso, rivestito in tessuto protettivo accoppiato.
Il divano Magnum è disponibile sia con rivestimento in tessuto, sia con rivestimento in morbida pelle.

The structure in beech wood is padded with polyurethane foam, covered with assembled protective fabric.
The Magnum sofa is available with upholstery either in fabric or in soft leather.

Структура из массива бука с набивкой из пенополиуретана и обивкой из сдвоенного защитного текстиля.
Диван Magnum выпускается с обивкой как из текстиля, так и из мягкой кожи.

Dimensions

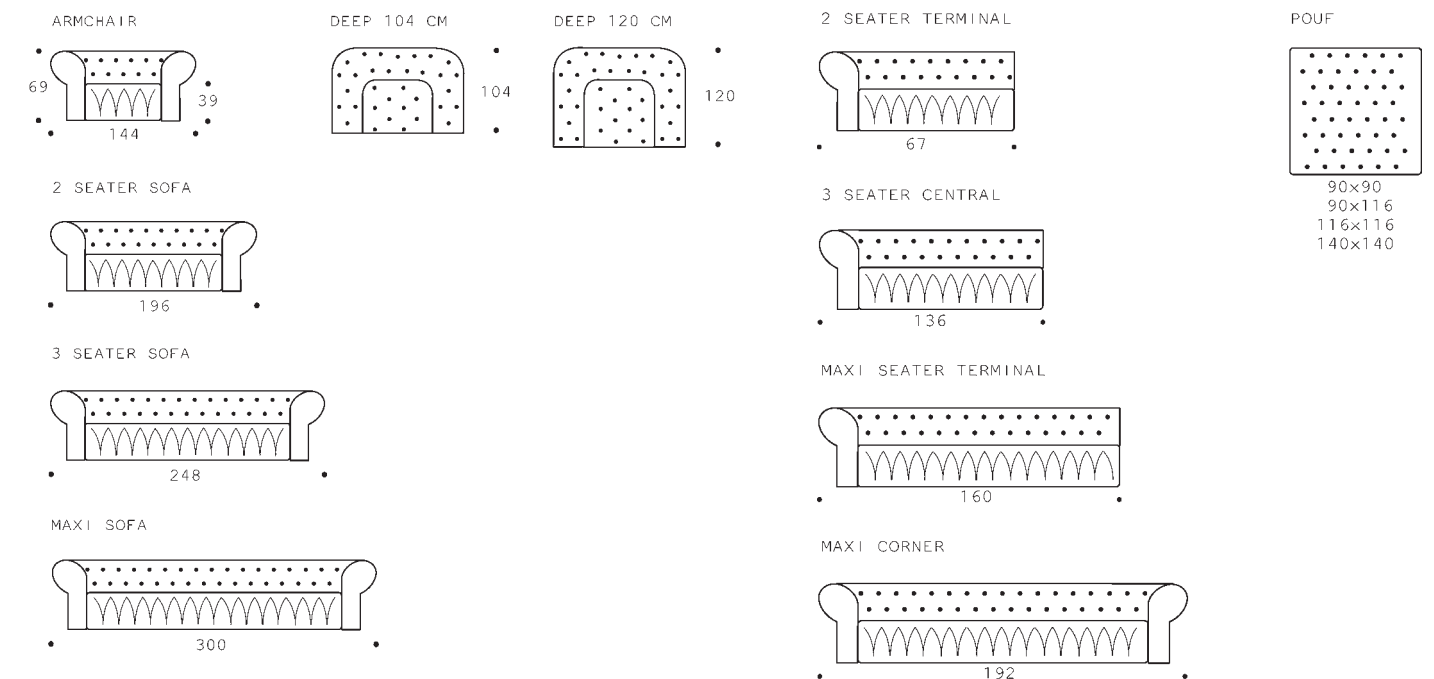

MAGNUM
E V O
S O F A



Rivisitazione del modello Magnum: viene introdotto il cuscino di sedile, che rende questo divano ancora più avvolgente e confortevole, senza nulla togliere alla sua innata eleganza. Disponibile anch'esso in due diverse profondità, risulta versatile per ogni contesto.

A reinterpretation of the Magnum model: the seat cushion is added, making this sofa even more cosy and comfortable, without effecting its natural elegance. Also available in two different depths, it is versatile in any context.

Новая интерпретация модели Магнит: новинкой является подушка сиденья, благодаря которой этот диван становится еще более уютным и удобным совершенно не в ущерб своей врожденной элегантности. Также выпускается с двумя различными размерами по глубине и хорошо вписывается в любой контекст.



Features

capitonè

pipng

recessed
plinth

loose
cushion
cover

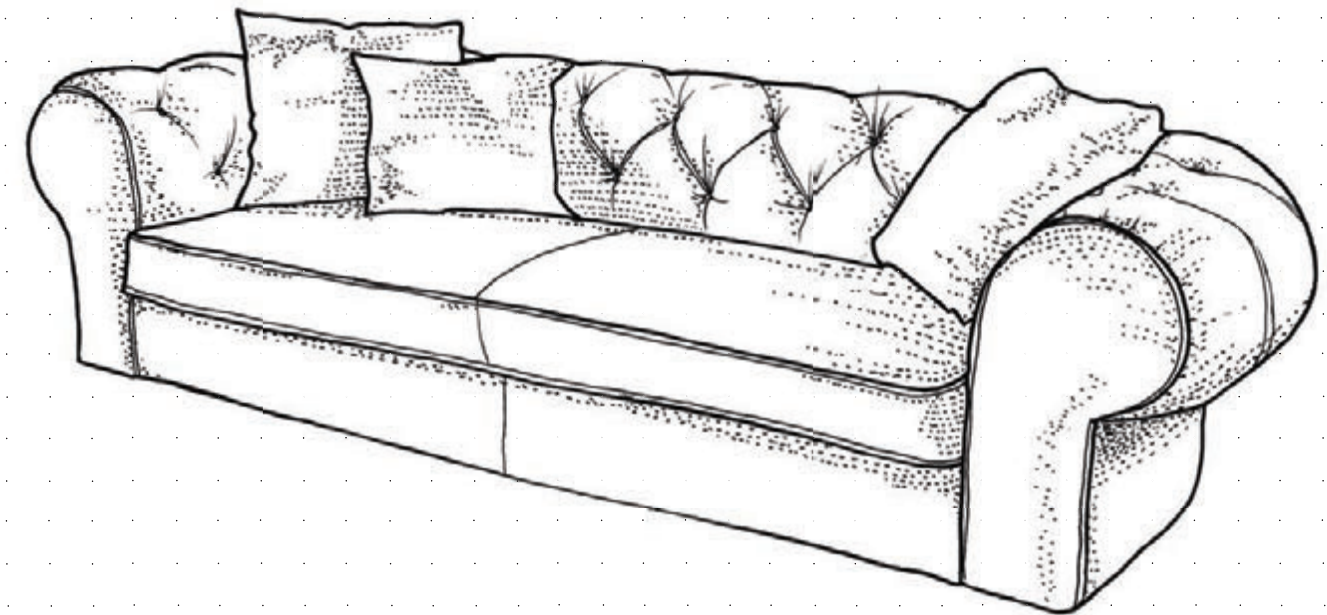
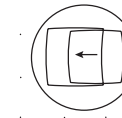
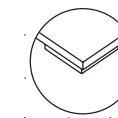
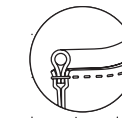
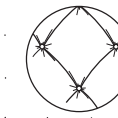

La struttura è in legno massello di faggio.
Il cuscino di sedile può essere imbottito con lattice, poliuretano e lana sintetica oppure in piuma d'oca.
Il divano Magnum è disponibile sia con rivestimento in tessuto, sia con rivestimento in morbida pelle.

The structure is made from solid beech wood.
The cushion on the seat may be filled with latex, polyurethane and synthetic wool, or with goose feathers.
The Magnum sofa is available with upholstery either in fabric or in soft leather.

Структура из массива бука.
Подушка сиденья может выполняться с набивкой из латекса, полиуретана и синтетической шерсти или же из гусиного пуха.
Диван Magnum выпускается с обивкой как из текстиля, так и из мягкой кожи.

Dimensions

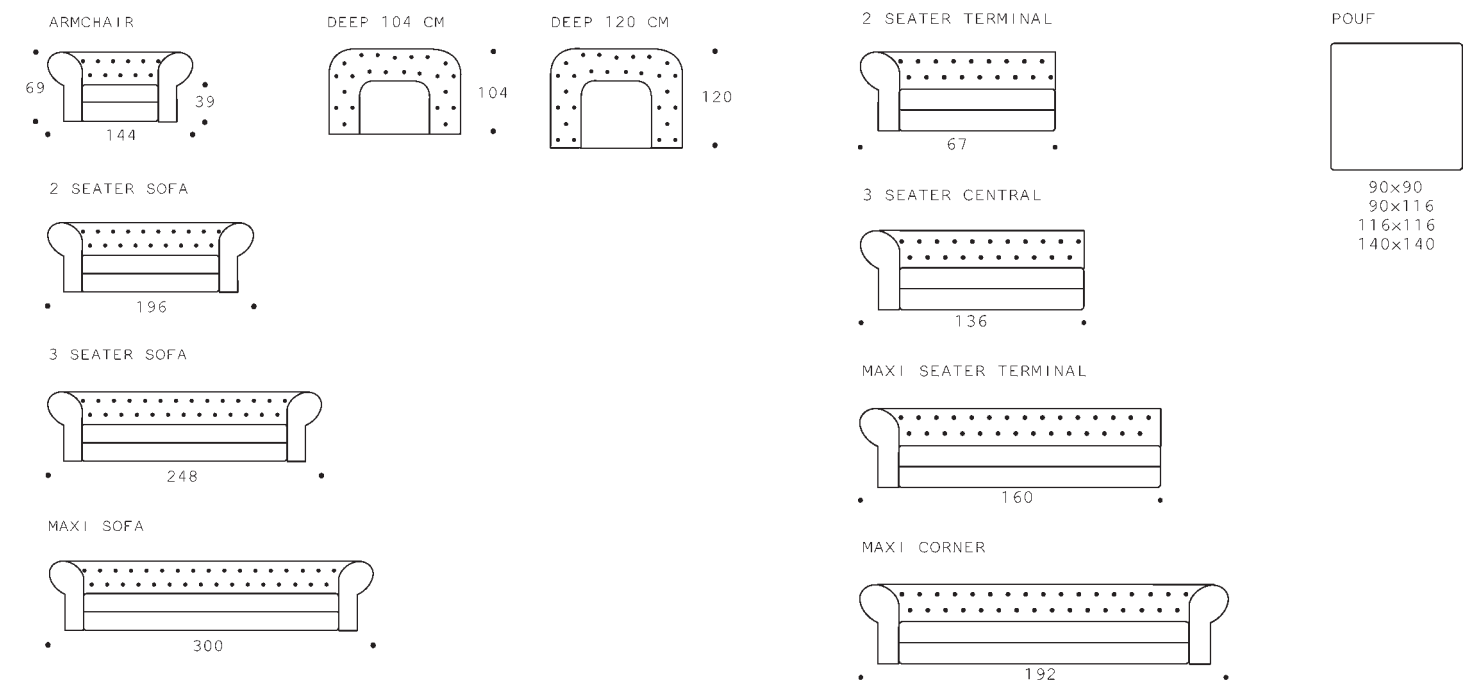

M I T T E
S O F A



*Grazie alle sue linee morbide ed avvolgenti, il modello Mitte si adatta a molteplici ambienti, sia di carattere classico che moderno.
Si tratta di un divano dal carattere contemporaneo ed, al contempo, legato alla tradizione, come testimoniano le decorazioni plissettate sullo schienale, e i profili realizzati con borchie.*

*Thanks to its soft, cosy lines, the Mitte model is suitable for a variety of settings, both classic and modern.
It is a sofa with a contemporary feel, yet it also has a close bond with tradition, as shown by the plissé decorations on the backrest, and the profiles made with studs.*

*Благодаря мягким плавным линиям модель Mitte подходит для самых разнообразных интерьеров, как классических, так и современных.
Это диван в современном стиле, одновременно связанный с традициями, о чем свидетельствуют декор-плиссе на спинке и профили, выполненные с обойными звездами.*



Features

studs

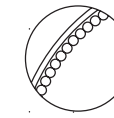

pipng

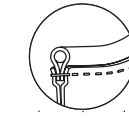

recessed
plinth

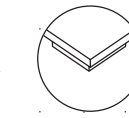

loose
cushion
cover

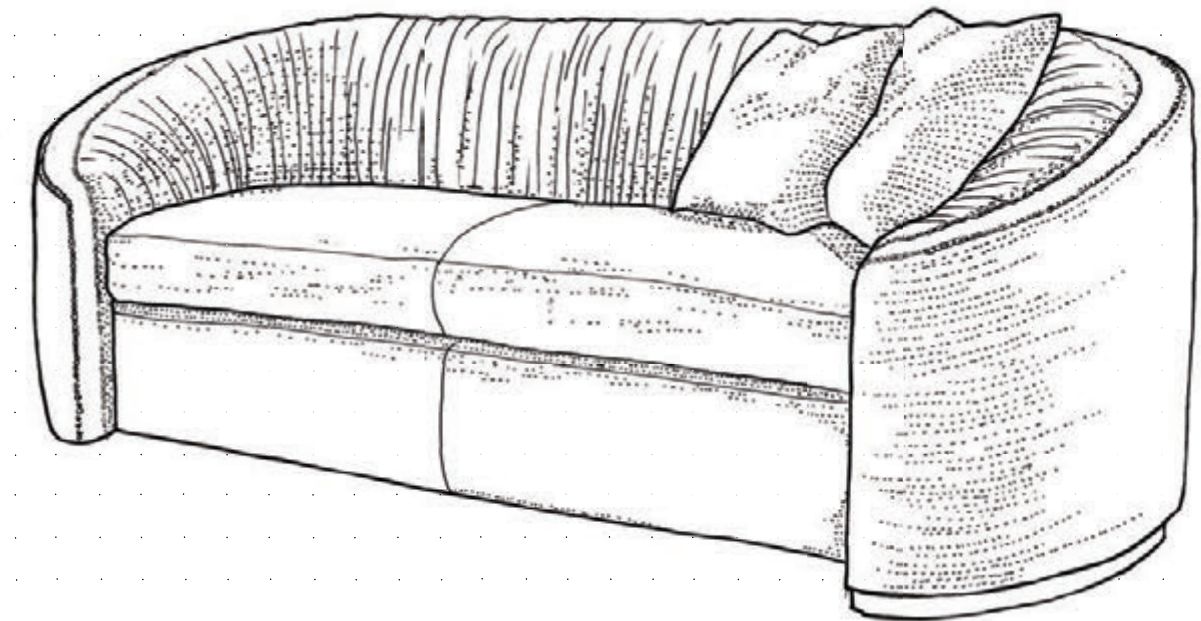
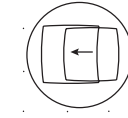

La struttura in legno massello di faggio è imbottita con poliuretano espanso, rivestito in tessuto protettivo accoppiato.
I cuscini di sedile possono essere imbottiti con lattice, poliuretano e lana sintetica oppure in piuma d'oca.
Mitte è disponibile sia con rivestimento in tessuto, sia con rivestimento in morbida pelle.

The structure in beech wood is padded with polyurethane foam, covered with assembled protective fabric.
The cushions on the seat may be filled with latex, polyurethane and synthetic wool, or with goose feathers.
Mitte is available with upholstery either in fabric or in soft leather.

Структура из массива бука с набивкой из пенополиуретана и обивкой из сдвоенного защитного текстиля.
Подушки сиденья могут выполняться с набивкой из латекса, полиуретана и синтетической шерсти или же из гусиного пуха.
Mitte выпускается с обивкой как из текстиля, так и из мягкой кожи.

Dimensions

SIDE

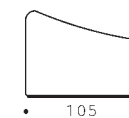

ARMCHAIR

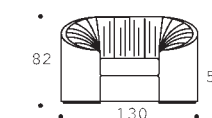

MAXI SOFA



2 SEATER SOFA

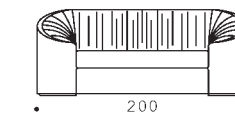

INTERMEDIATE SOFA

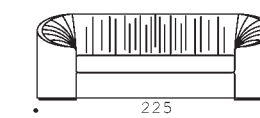

3 SEATER SOFA



POUF 90x90

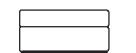

POUF 110x110

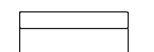

POUF 140x140

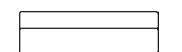



OLIVER

S O F A



Divano dal carattere estremamente forte e deciso: si tratta di un elemento di arredo unico nel suo genere, dove la classicità dello schienale a capitonné si fonde, esaltandola, con la modernità data dagli inserti in cristallo, che possono essere laccati in tutti i colori RAL.

A sofa with an extremely strong and decisive character: it is a unique piece of furniture, where the classical look of the capitonné backrest is blended with the modernity of the crystal inserts, which can be lacquered in all RAL colours.

Диван с сильной решительной индивидуальностью: это уникальный в своем роде предмет обстановки, в котором классический характер спинки со стежкой «капитоне» сливается, подчеркивая ее, с современностью, обеспечиваемой вставками из стекла, которые могут покрываться лаком любого цвета RAL.

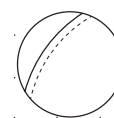

Features

single
stitch

capitonè

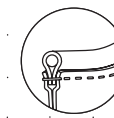
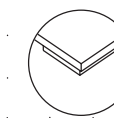
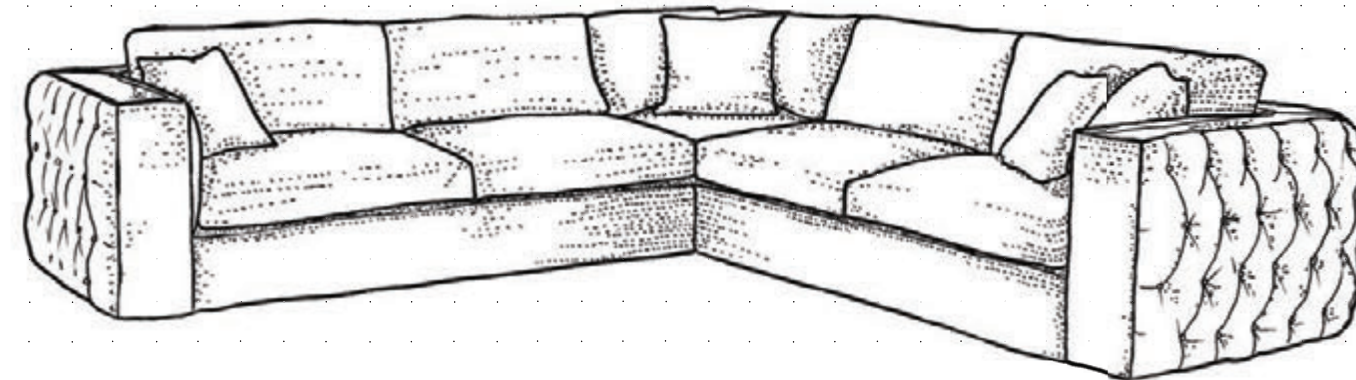
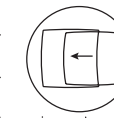

piping

recessed
plinthloose
cushion
cover

*La struttura è in legno massello di faggio.
I cuscini di sedile sono imbottiti con lattice, poliuretano e lana sintetica, i cuscini di schienale in piuma d'oca.
Il divano Oliver è disponibile sia con rivestimento in tessuto, sia con rivestimento in morbida pelle.
Il piedi in legno possono essere tinti nelle essenze più diffuse o al campione.*

*The structure is made from solid beech wood.
The cushions on the seat are filled with latex, polyurethane and synthetic wool, the backrest cushions with goose feathers.
The Oliver sofa is available with upholstery either in fabric or in soft leather.
The wooden feet can be stained in all common colours, or to match a sample.*

*Структура из массива бука.
Подушки сиденья выполняются с набивкой из латекса, полиуретана и синтетической шерсти, подушки спинки - из гусиного пуха.
Диван Oliver выпускается с обивкой как из текстиля, так и из мягкой кожи.
Деревянные ножки могут быть окрашены в традиционные цвета или по образцам.*

Dimensions

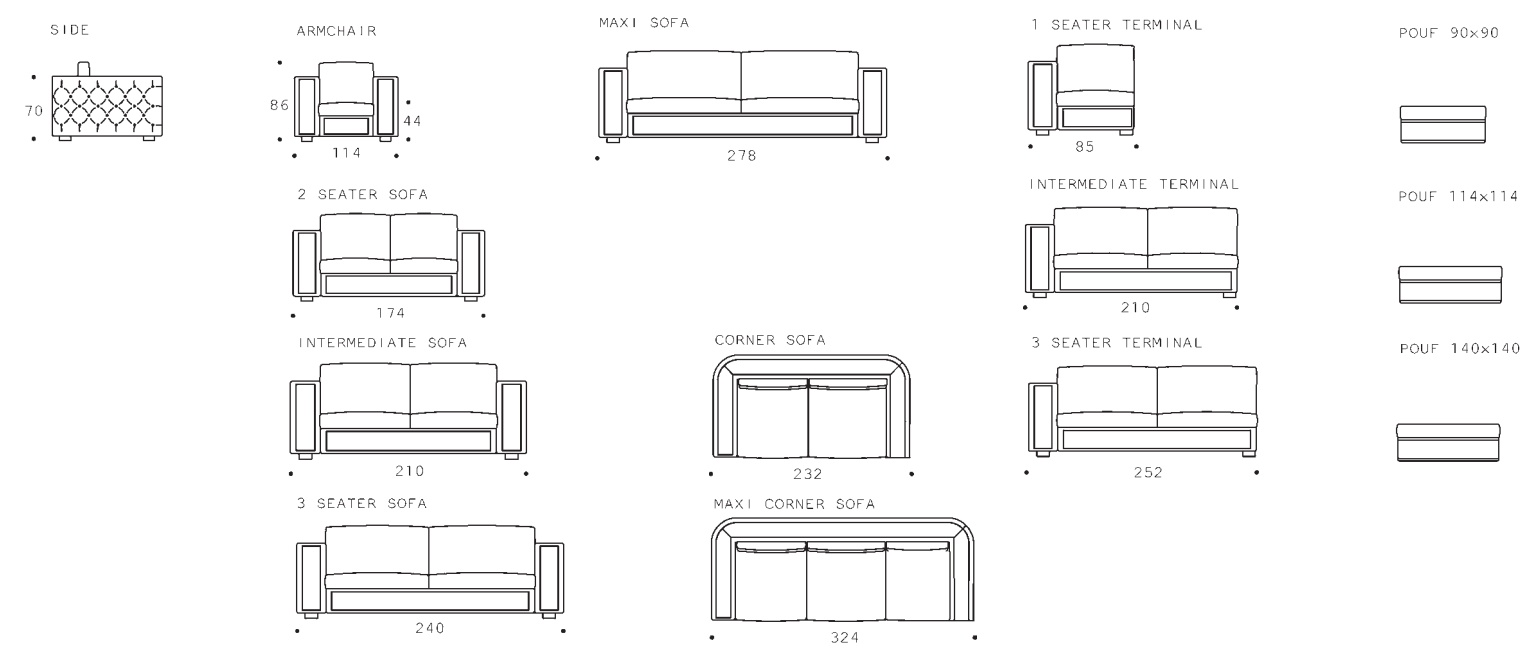



O S C A R
S O F A



Divano dal carattere contemporaneo ed elegante, legato alla tradizione, come testimoniano le decorazioni con bottoni rivestiti sulla struttura.

A sofa with a contemporary and elegant character, linked to tradition by the decorations including upholstered buttons on the structure.

Современный элегантный диван, связанный с традициями, о чем свидетельствует декор из обтянутых пуговиц на структуре.



Features

capitonè

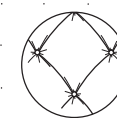

piping

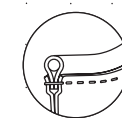

recessed plinth

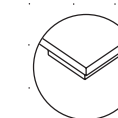

loose cushion cover

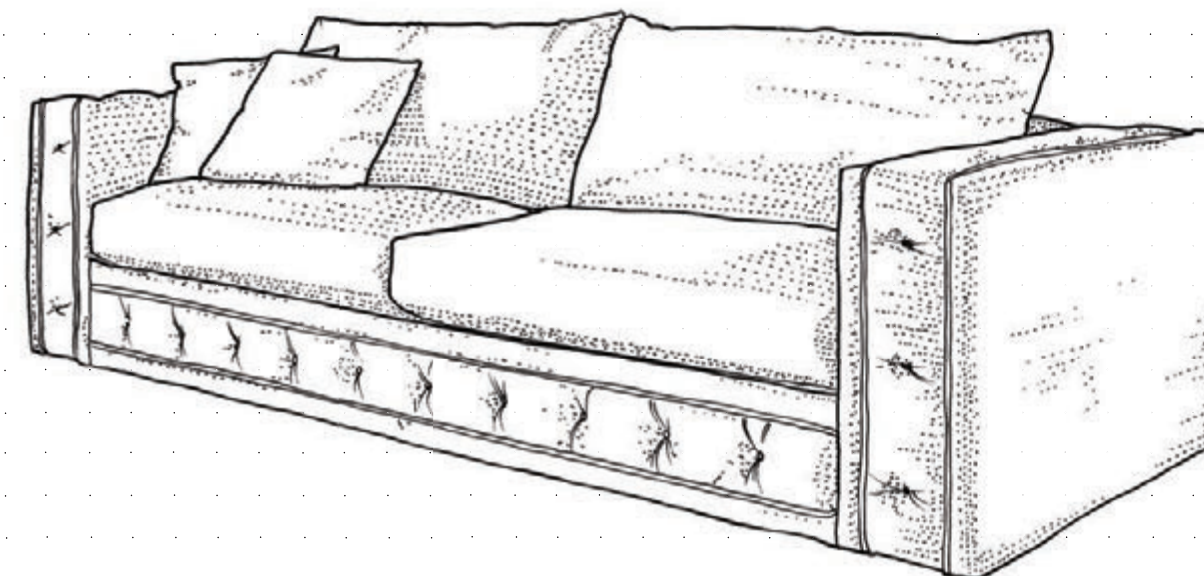
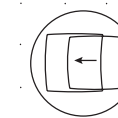

La struttura è in legno massello di faggio.
I cuscini di sedile sono imbottiti con lattice, poliuretano e lana sintetica, i cuscini di schienale in piuma d'oca.
Il divano Oscar è disponibile sia con rivestimento in tessuto, sia con rivestimento in morbida pelle.
Il piedi in legno possono essere tinto nelle essenze più diffuse o al campione.

The structure is made from solid beech wood.
The cushions on the seat are filled with latex, polyurethane and synthetic wool, the backrest cushions with goose feathers.
The Oscar sofa is available with upholstery either in fabric or in soft leather. The wooden feet can be stained in all common colours, or to match a sample.

Подушки сиденья выполняются с набивкой из латекса, полиуретана и синтетической шерсти, подушки спинки - из гусиного пуха. Диван Oscar выпускается с обивкой как из текстиля, так и из мягкой кожи. Деревянные ножки могут быть окрашены в традиционные цвета или по образцам.

Dimensions

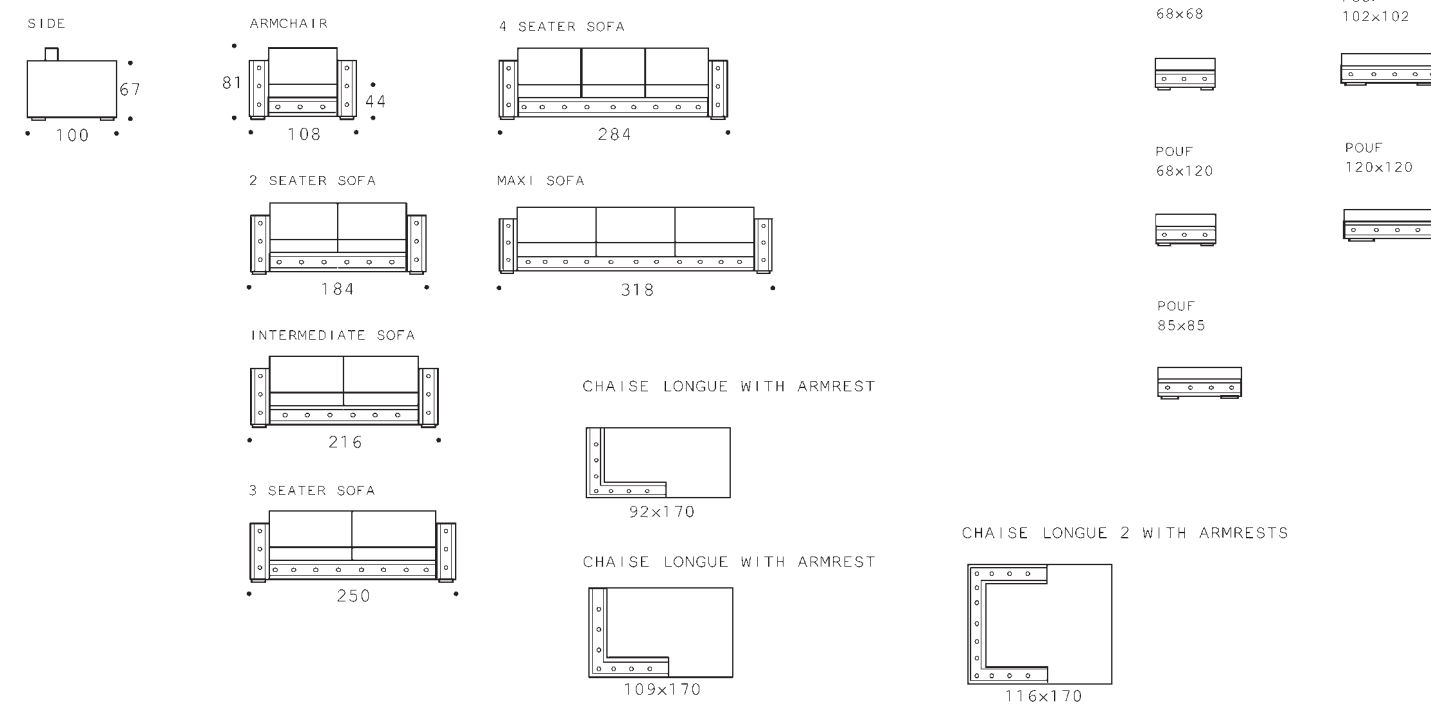
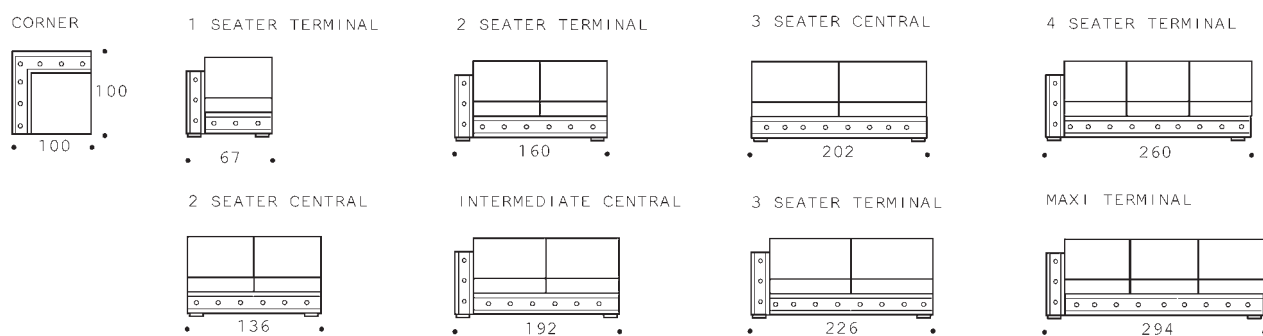



PEGASUS

S O F A



Rivisitazione del modello Sirio, è anch'esso un divano imponente, fortemente tradizionale e al contempo dalle linee innovative.

A re-interpretation of the Sirio model, it is also an awe-inspiring sofa, with a strong traditional feel and innovative lines.

Новая интерпретация модели Sirio, также большой диван, строго следующий традициям, но, одновременно, - с инновационными линиями.



Features

capitonné

piping

base

loose cushion cover

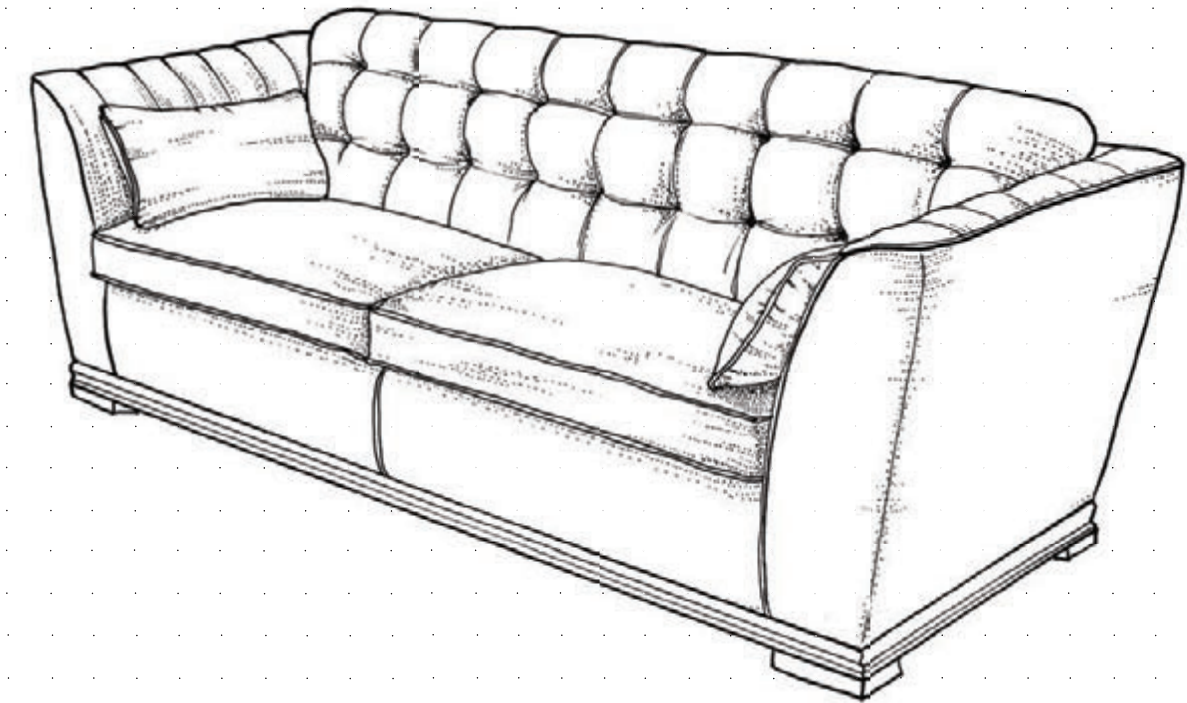
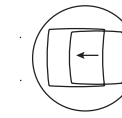
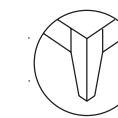
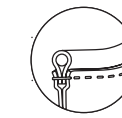
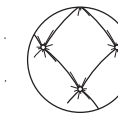

Struttura in legno massello di faggio, imbottita con poliuretano espanso, rivestito in tessuto protettivo accoppiato. I cuscini di sedile possono essere imbottiti con lattice, poliuretano e lana sintetica oppure in piuma d'oca. Pegasus è disponibile sia con rivestimento in tessuto, sia con rivestimento in morbida pelle. Il basamento in legno può essere tinto nelle essenze più diffuse o al campione.

The structure in beech wood is padded with polyurethane foam, covered with assembled protective fabric. The cushions on the seat may be filled with latex, polyurethane and synthetic wool, or with goose feathers. Pegasus is available with upholstery either in fabric or in soft leather. The wooden base can be stained in all common colours, or to match a sample.

Структура из массива бука с набивкой из пенополиуретана и обивкой из двойного защитного текстиля. Подушки сиденья могут выполняться с набивкой из латекса, полиуретана и синтетической шерсти или же из гусиного пуха. Pegasus выпускается с обивкой как из текстиля, так и из мягкой кожи. Основание из дерева может быть окрашено в традиционные цвета или по образцам.

Dimensions

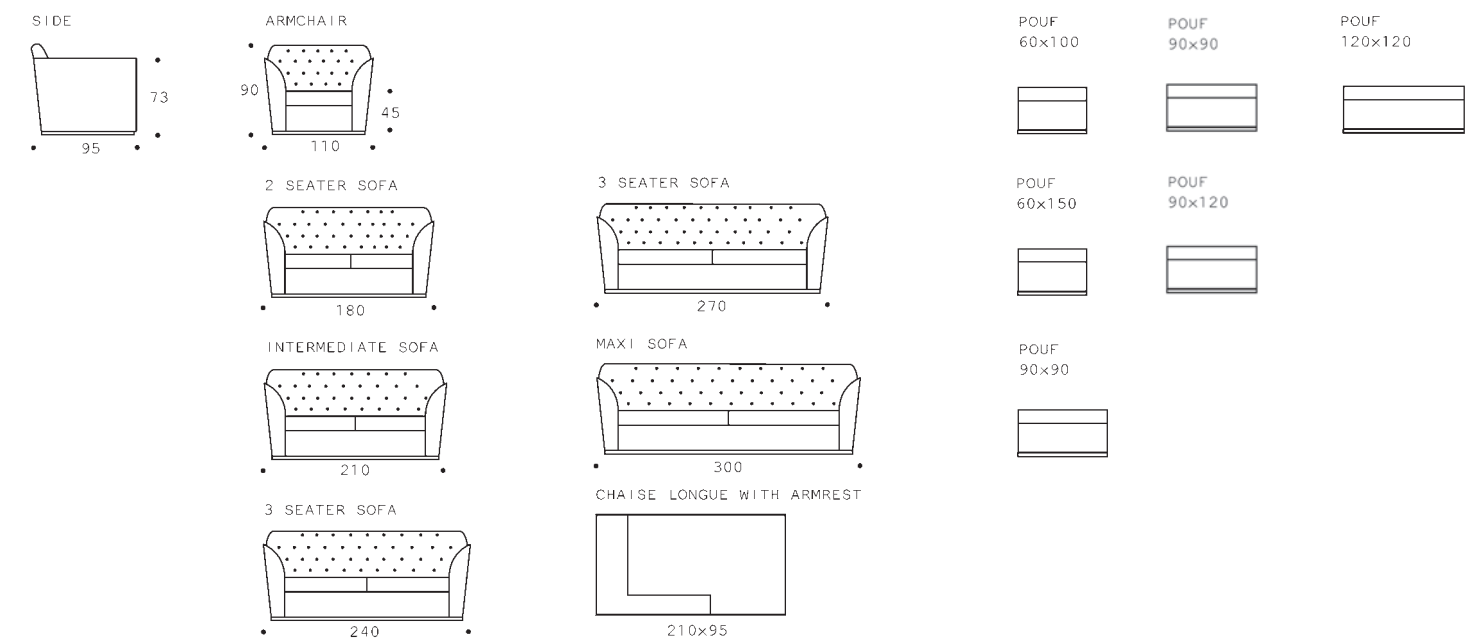
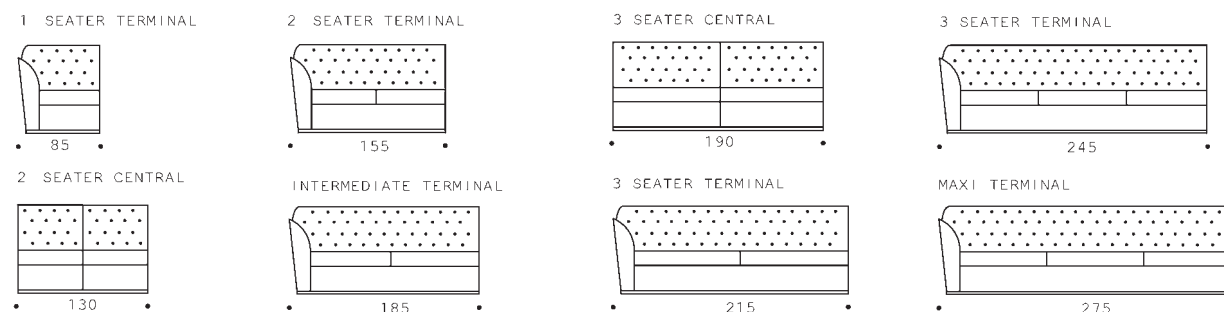



P R A D O
S O F A



Modello dal forte carattere tradizionale, dove la preziosità delle lavorazioni viene esaltata dallo schienale a capitonnè, realizzato interamente a mano, dal dettaglio delle pieghe riportate sul bracciolo e dai profili che ne sottolineano le forme.

A model with a strong traditional character, where the quality of the finish is exalted by the capitonnè backrest, crafted entirely by hand, by the detail of the folds carried over onto the armrest, and by the profiles, which emphasise the shapes.

Модель в строгих традициях, в которой ценность обработки подчеркивается спинкой со стежкой «капитоне», полностью выполненной вручную, деталью со складками, повторенными на подлокотнике, и подчеркивающими формы профилями.



Features

capitonè

piping

turned legs

loose cushion cover

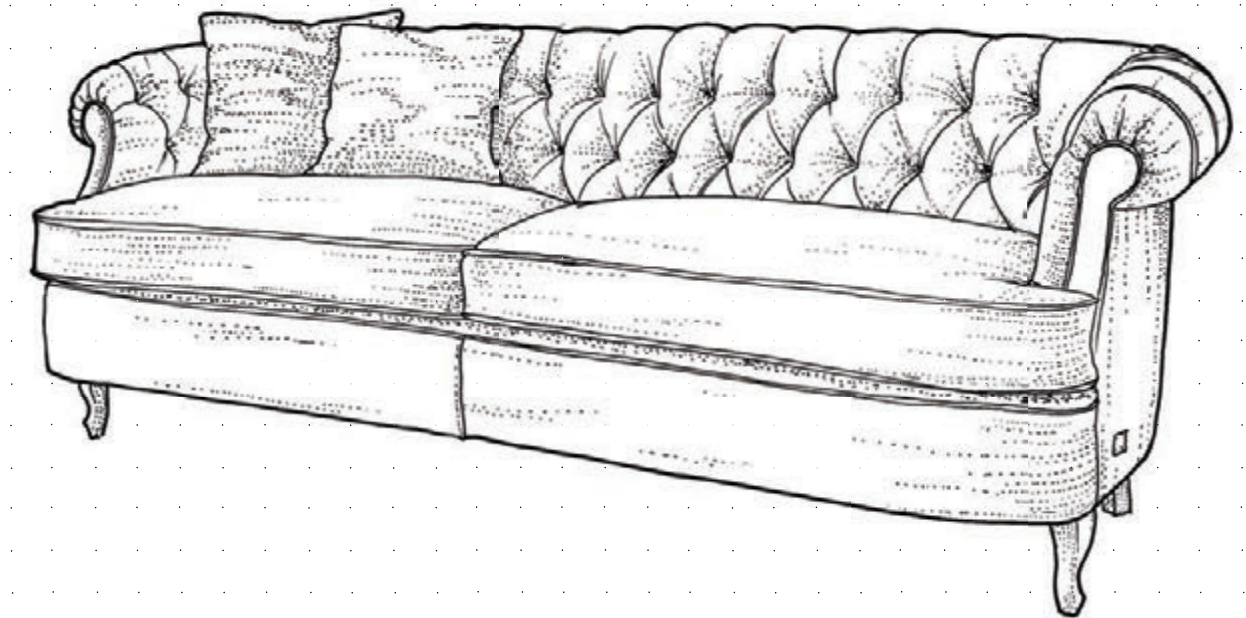
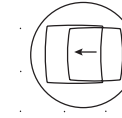
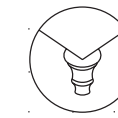
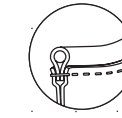
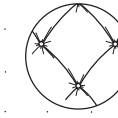

*La struttura è in legno massello di faggio.
I cuscini di sedile possono essere imbottiti con lattice, poliuretano e lana sintetica oppure in piuma d'oca.
Prado è disponibile sia con rivestimento in tessuto, sia con rivestimento in morbida pelle.
Nota di distinzione sono i piedi in legno, anch'essi rivestiti in tessuto o pelle.*

*The structure is made from solid beech wood.
The cushions on the seat may be filled with latex, polyurethane and synthetic wool, or with goose feathers.
Is available with upholstery either in fabric or in soft leather.
A distinctive note is provided by the wooden feet, also covered in fabric or leather.*

*Структура из массива бука.
Подушки сиденья могут выполняться с набивкой из латекса, полиуретана и синтетической шерсти или же из гусиного пуха.
Prado выпускается с обивкой как из текстиля, так и из мягкой кожи.
Отличительной чертой являются деревянные ножки, которые также обиты текстилем или кожей.*

Dimensions

SIDE

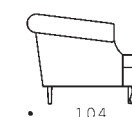

ARMCHAIR

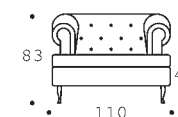

2 SEATER SOFA

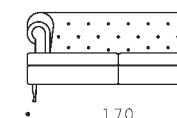

3 SEATER SOFA

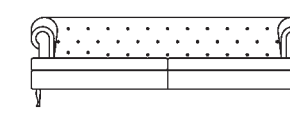

INTERMEDIATE SOFA

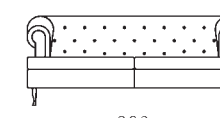

MAXI SOFA

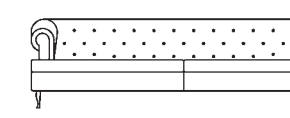

3 SEATER SOFA

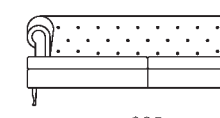

POUF 60x60



POUF 60x120

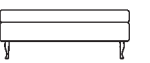

POUF 60x90



POUF 120x120

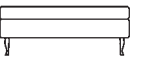

POUF 90x90



**R E G I N A
A N N A
S O F A**



Un intramontabile classico, che permette di rivivere il gusto per la tradizione, rivisitato in chiave moderna ed elegante, ed estremamente confortevole grazie alla morbida cuscineria.

An evergreen classic, it gives a feel for the taste of tradition, but is reinterpreted in a modern and elegant key. It is extremely comfortable thanks to the soft cushions.

Неустаревающая классика, позволяющая вновь почувствовать вкус традиций, представленная в современном элегантном ключе, невероятно удобный благодаря мягким подушкам.



Features

double
stitch

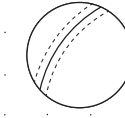

turned
legs

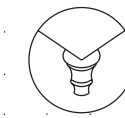

loose
cushion
cover

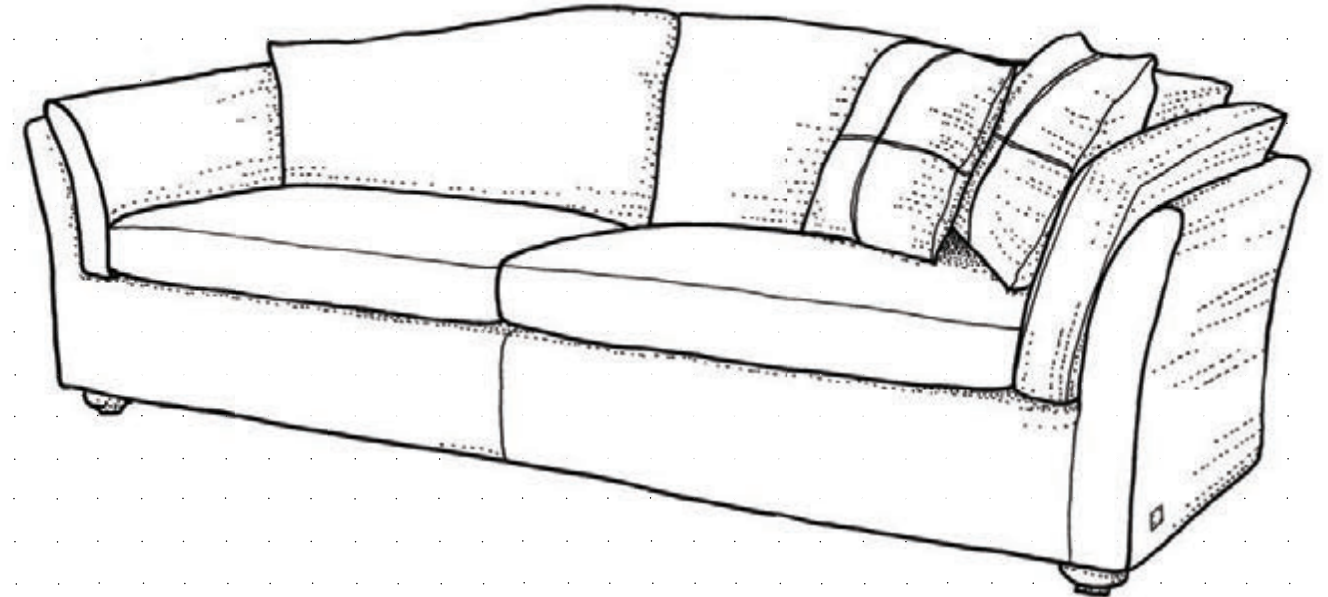
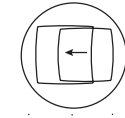

Struttura in legno massello di faggio, imbottita con poliuretano espanso, rivestito in tessuto protettivo accoppiato. I cuscini di sedile e bracciolo sono imbottiti con lattice, poliuretano e lana sintetica, i cuscini di schienale in piuma d'oca. Il divano Regina Anna è disponibile sia con rivestimento in tessuto, sfoderabile, sia con rivestimento in morbida pelle. Può essere impreziosito con marabout abbinato al tessuto. I piedi in legno possono essere tinti nelle essenze più diffuse o al campione.

The structure in beech wood is padded with polyurethane foam, covered with assembled protective fabric. The cushions on the seat and armrests are filled with latex, polyurethane and synthetic wool, the backrest cushions with goose feathers. The Regina Anna sofa is available with upholstery either in fabric - which can be removed and washed - or in soft leather. It can be embellished by a marabout matching the fabric. The wooden feet can be stained in all common colours, or to match a sample.

Структура из массива бука с набивкой из пенополиуретана и обивкой из сдвоенного защитного текстиля. Подушки сиденья и подлокотник выполняются с набивкой из латекса, полиуретана и синтетической шерсти, подушки спинки - из гусиного пуха. Диван Regina Anna выпускается с обивкой как из текстиля, съемной, так и из мягкой кожи. Может украшаться марабу в сочетании с текстилем. Деревянные ножки могут быть окрашены в традиционные цвета или по образцам.

Dimensions

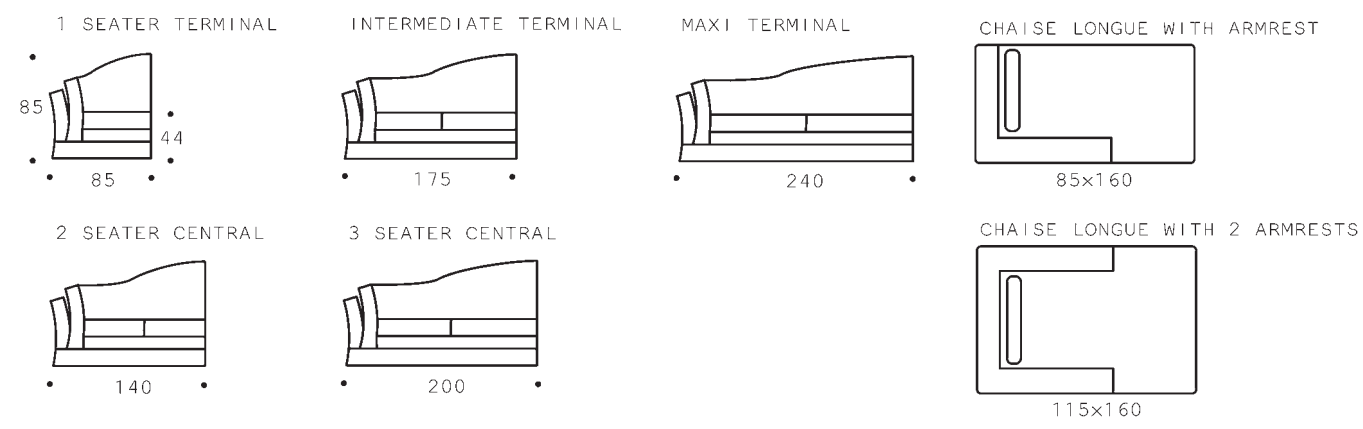
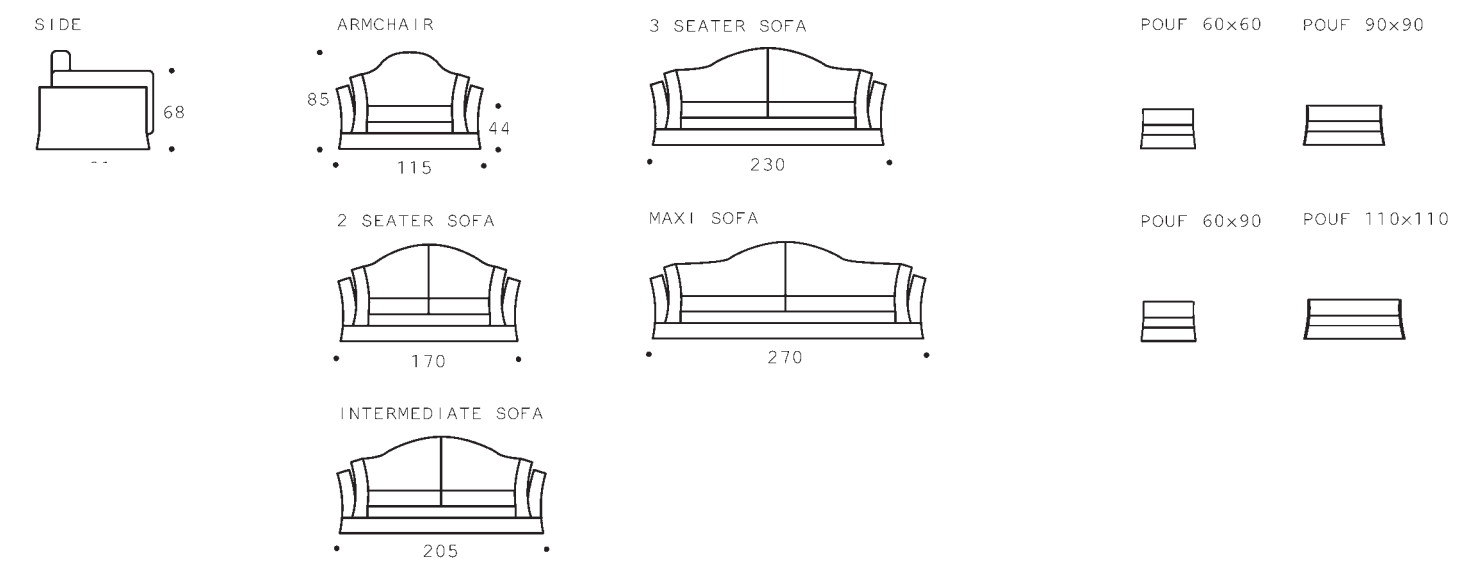



S I R I O
S O F A



Divano importante, fortemente tradizionale e al contempo dalle linee innovative, impreziosito delle lavorazioni a capitonnè di schienale e braccioli, realizzate interamente a mano.

An important sofa, strongly traditional but with innovative lines, embellished by the craftsmanship of the capitonnè backrest and armrests, entirely crafted by hand.

Большой традиционный диван, но инновационных линий, украшенный стежкой «капитоне» на спинке и подлокотниках, полностью выполненной вручную.



Features

capitonè

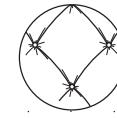

piping

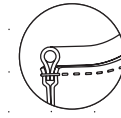

base

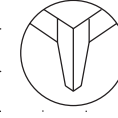
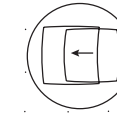
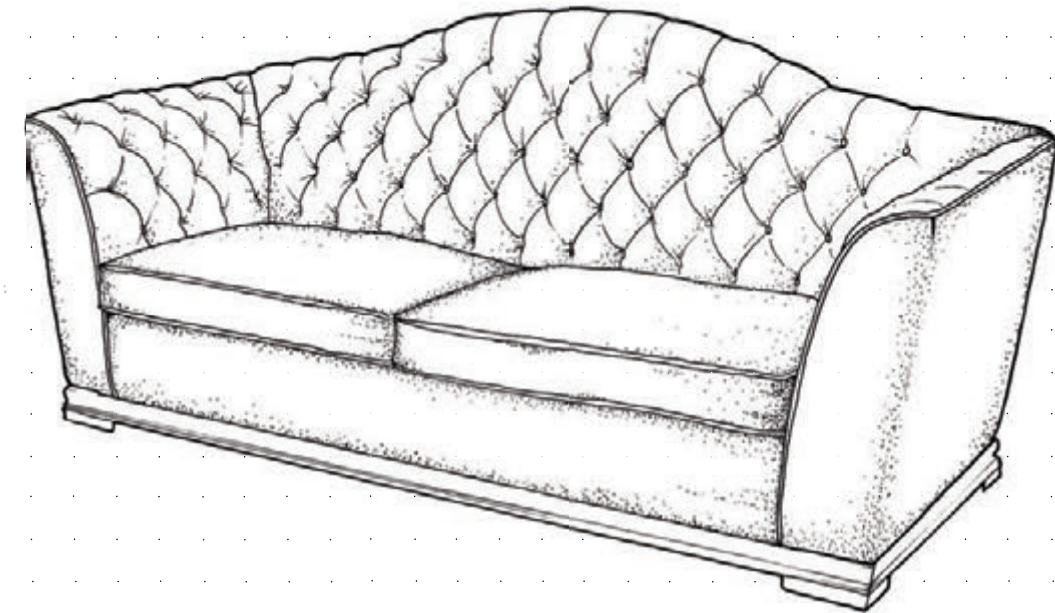
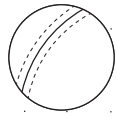
loose
cushion
coverdouble
stitch

La struttura è in legno massello di faggio, imbottita con poliuretano espanso, rivestito in tessuto protettivo accoppiato.

I cuscini di sedile possono essere imbottiti con lattice, poliuretano e lana sintetica oppure in piuma d'oca.

Sirio è disponibile sia con rivestimento in tessuto, sia con rivestimento in morbida pelle.

Il basamento in legno può essere tinto nelle essenze più diffuse o al campione.

The structure in beech wood is padded with polyurethane foam, covered with assembled protective fabric.

The cushions on the seat may be filled with latex, polyurethane and synthetic wool, or with goose feathers.

Sirio is available with upholstery either in fabric or in soft leather.

The wooden base can be stained in all common colours, or to match a sample.

Структура из массива бука с набивкой из пенополиуретана и обивкой из сдвоенного защитного текстиля.

Подушки сиденья могут выполняться с набивкой из латекса, полиуретана и синтетической шерсти или же из гусиного пуха.

Sirio выпускается с обивкой как из текстиля, так и из мягкой кожи.

Основание из дерева может быть окрашено в традиционные цвета или по образцам.

Dimensions

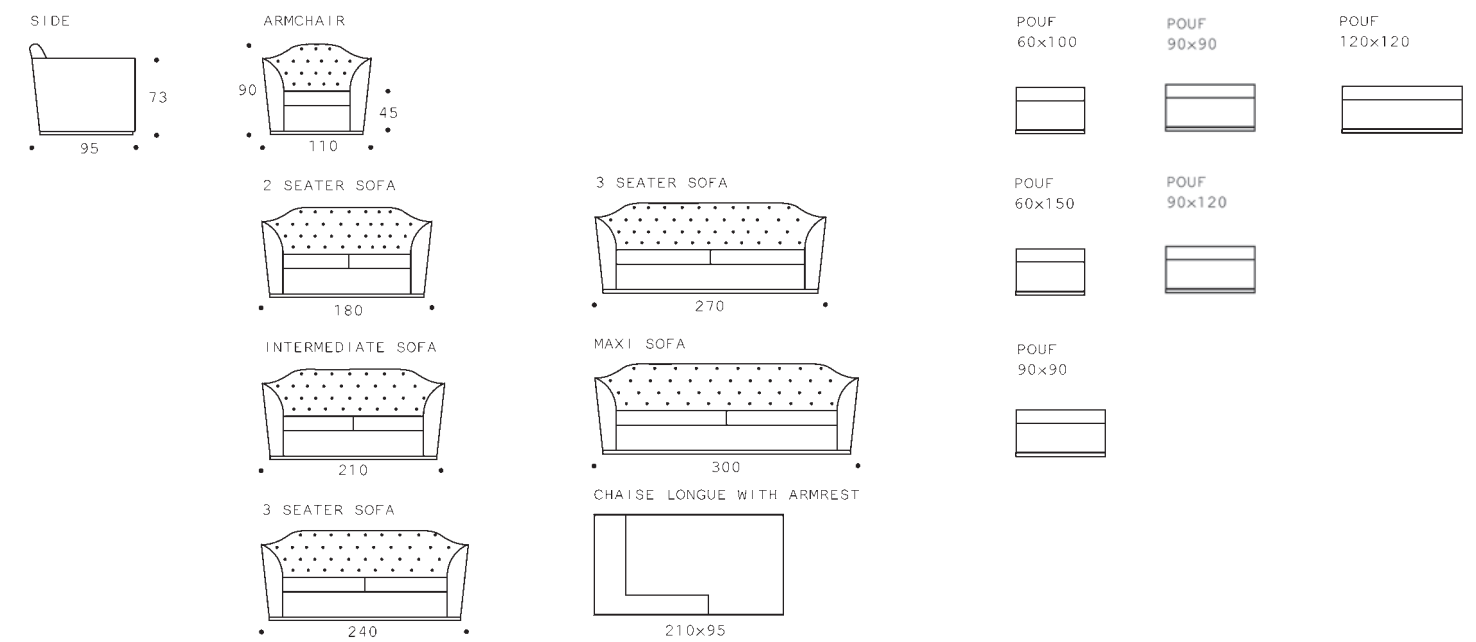

TRIUMPH

S O F A



Rivisitazione del modello York, dove le lavorazioni a capitonnè, realizzate interamente a mano, vengono riprese anche sul sedile, conferendo un'impronta innovativa a un grande classico della tradizione dei maestri tappezzieri italiani.

A reinterpretation of the York model, where the capitonnè pattern, crafted entirely by hand, continues on the seat as well, giving an innovative feel to a great classic of the tradition of master Italian upholstery.

Новая интерпретация модели York, в которой отделка со стежкой «капитоне», полностью выполненная вручную, повторяется на сиденье, придавая инновационный характер классическому изделию в великих традициях итальянских мастеров-ремесленников.



Features

capitonè

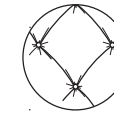

pipìng

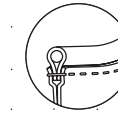

turned legs

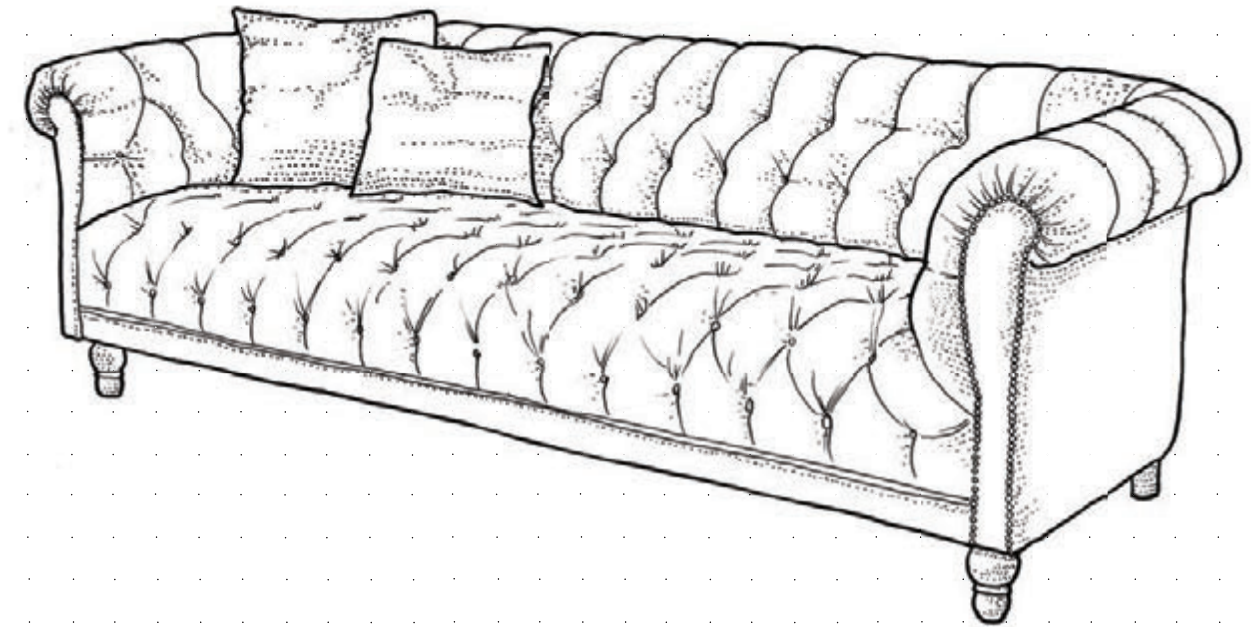
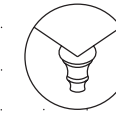

*Struttura in legno massello di faggio, imbottita con poliuretano espanso, rivestito in tessuto protettivo accoppiato.
Triumph è disponibile sia con rivestimento in tessuto, sia con rivestimento in morbida pelle.
I piedi in legno possono essere tinti nelle essenze più diffuse o al campione.*

*The structure in beech wood is padded with polyurethane foam, covered with assembled protective fabric.
Triumph is available with upholstery either in fabric or in soft leather.
The wooden base can be stained in all common colours, or to match a sample.*

*Структура из массива бука с набивкой из пенополиуретана и обивкой из сдвоенного защитного текстиля.
Триумф выпускается с обивкой как из текстиля, так и из мягкой кожи.
Деревянные ножки могут быть окрашены в традиционные цвета или по образцам.*

Dimensions

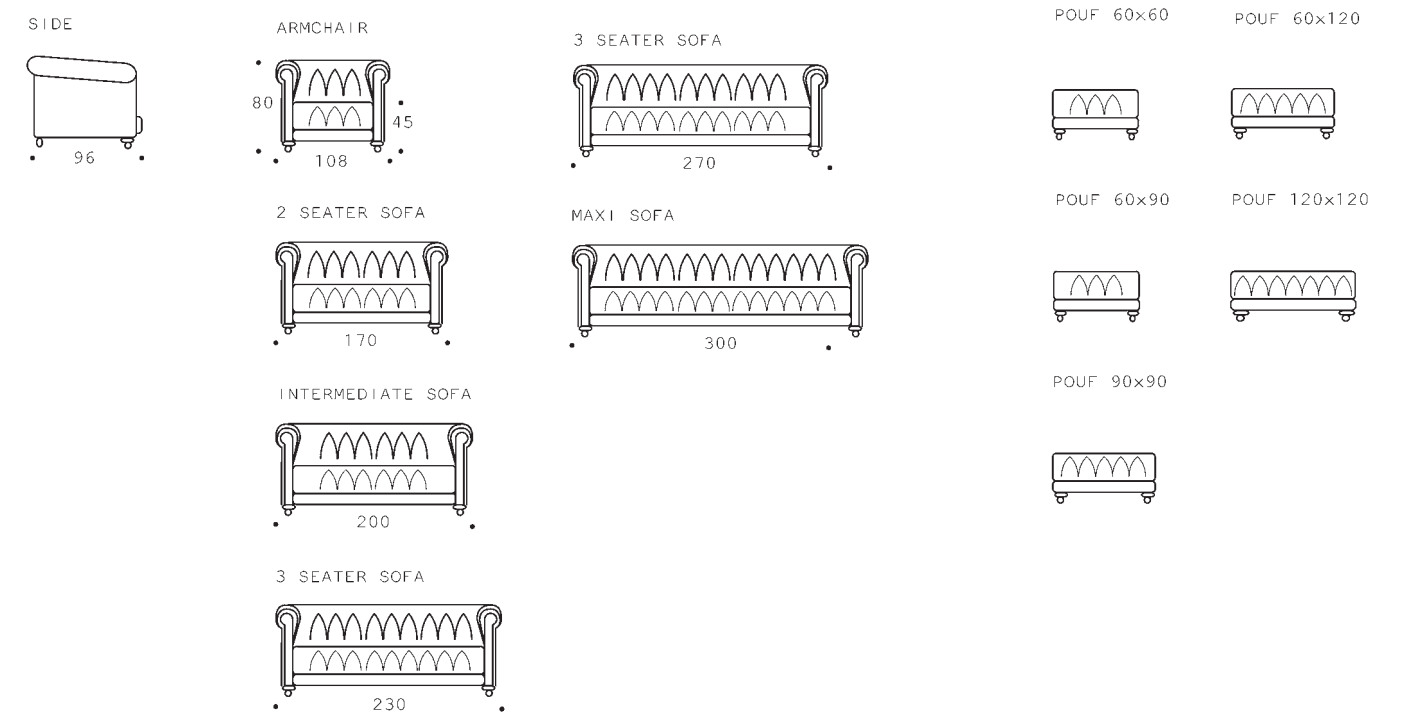

Y O R K
S O F A



Divano che racchiude la tradizione dei maestri tappezzieri, dove la preziosità delle lavorazioni viene esaltata dallo schienale a capitonnè, realizzato interamente a mano, e dal dettaglio delle pieghe riportate sul bracciolo. Al contempo, per le sue linee sobrie, pulite ed eleganti, presenta un forte carattere contemporaneo, che lo rende idoneo a qualsiasi contesto.

A sofa that encloses the tradition of master upholsterers, where the quality of the finish is exalted by the capitonnè backrest, crafted entirely by hand, and by the detail of the folds carried over onto the armrest. At the same time, with its sober, clean and elegant lines, it has a strong contemporary character, which makes it suitable for any context.

Диван, заключающий в себе традицию мастеров-ремесленников, в котором ценность обработки подчеркивается спинкой со стежкой «капитоне», полностью выполненной вручную, и деталью со складками, повторенными на подлокотнике. Однако благодаря строгим, чистым и элегантным линиям он выглядит очень современно и вписывается в любой контекст.



Features

capitonè

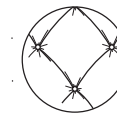

piping

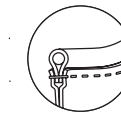

turned legs

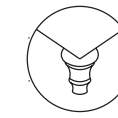

double stitch

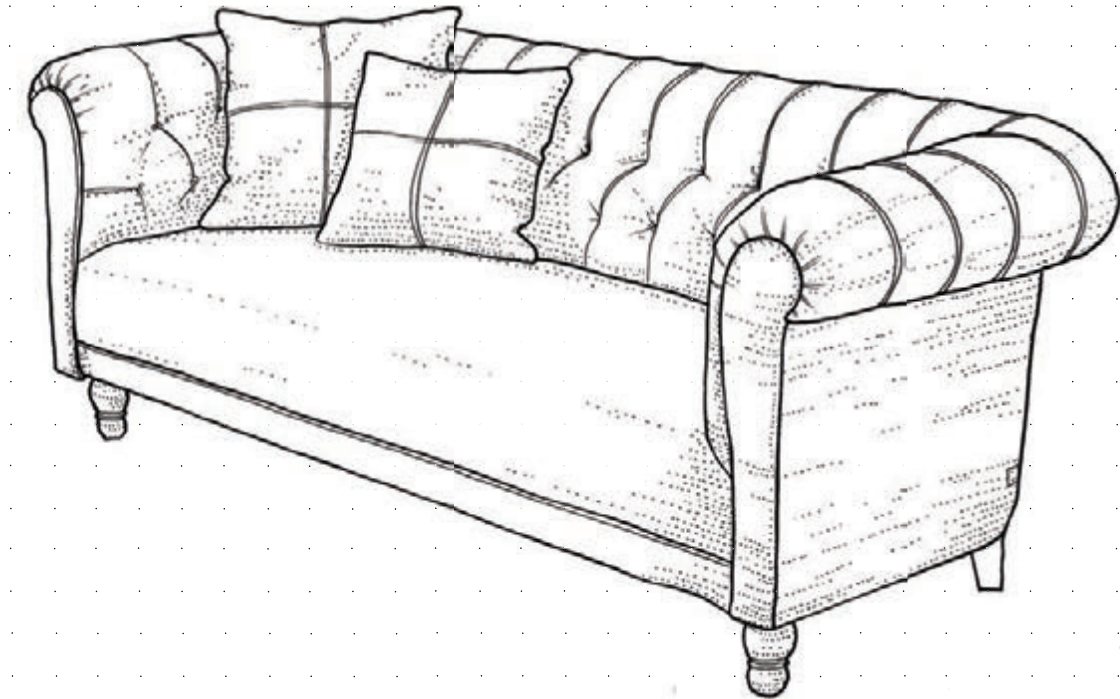
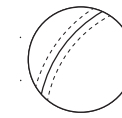

Struttura in legno massello di faggio, imbottita con poliuretano espanso, rivestito in tessuto protettivo accoppiato.
York è disponibile sia con rivestimento in tessuto, sia con rivestimento in morbida pelle.
I piedi in legno possono essere tinti nelle essenze più diffuse o al campione.

The structure in beech wood is padded with polyurethane foam, covered with assembled protective fabric.
Triumph is available with upholstery either in fabric or in soft leather.
The wooden feet can be stained in all common colours, or to match a sample.

Структура из массива бука с набивкой из пенополиуретана и обивкой из сдвоенного защитного текстиля.
Триумф выпускается с обивкой как из текстиля, так и из мягкой кожи.
Деревянные ножки могут быть окрашены в традиционные цвета или по образцам.

Dimensions

SIDE

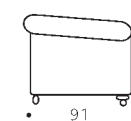

ARMCHAIR

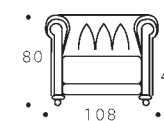

MAXI SOFA

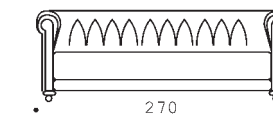

POUF 60x60



POUF 90x120

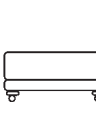

2 SEATER SOFA

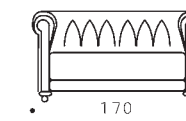

POUF 60x90

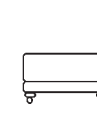

POUF 120x120

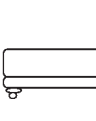

INTERMEDIATE SOFA

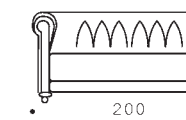

POUF 90x90



CHAISE-LONGUE WITH ARMREST

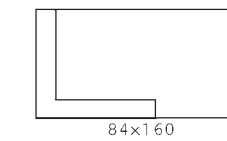

CHAISE-LONGUE WITH 2 ARMRESTS

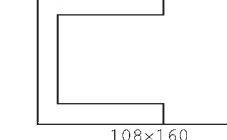

3 SEATER SOFA

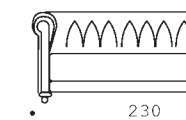

CORNER

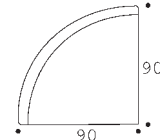

1 SEATER TERMINAL

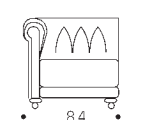

2 SEATER TERMINAL

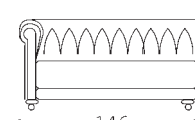

INTERMEDIATE TERMINAL

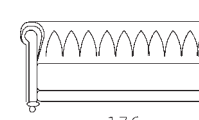

3 SEATER TERMINAL

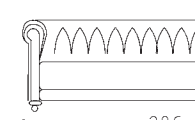

2 SEATER CENTRAL

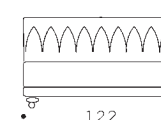

INTERMEDIATE CENTRAL

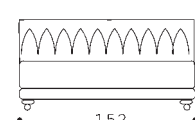

3 SEATER CENTRAL

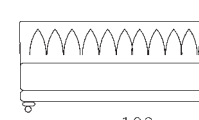



A R C A D I A
A R M C H A I R



Grazie alle sue linee morbide ed avvolgenti, Arcadia si adatta a molteplici ambienti, sia di carattere classico che moderno.

Thanks to its soft, cosy lines, Arcadia is suitable for a variety of settings, both classic and modern. contemporary character, which makes it suitable for any context.

Благодаря мягким плавным линиям Arcadia подходит для самых разнообразных интерьеров, как классических, так и современных.



Features

piping

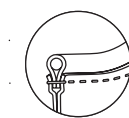
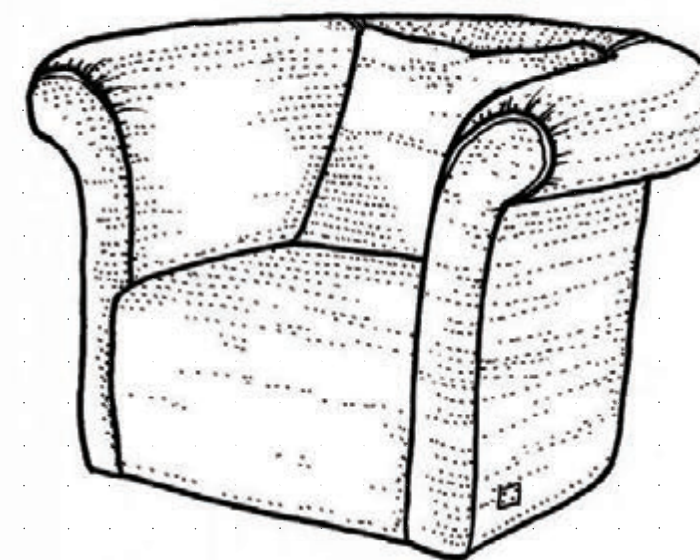
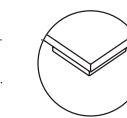
recessed
plinth

*La struttura in legno massello di faggio è imbottita con poliuretano espanso, rivestito in tessuto protettivo accoppiato.
Arcadia è disponibile sia con rivestimento in tessuto, sia con rivestimento in morbida pelle.*

*The structure in beech wood is padded with polyurethane foam, covered with assembled protective fabric.
Arcadia is available with upholstery either in fabric or in soft leather.*

*Структура из массива бука с набивкой из пенополиуретана и обивкой из сдвоенного защитного текстиля.
Arcadia выпускается с обивкой как из текстиля, так и из мягкой кожи.*

Dimensions

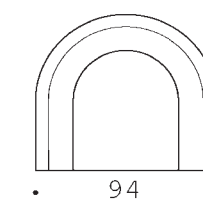
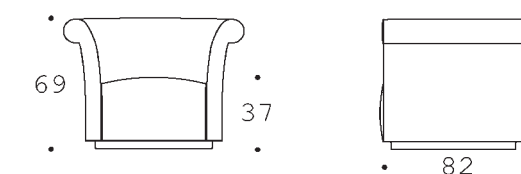



A U R O R A
A R M C H A I R



*Bergère dalle forme classiche ed, al tempo, dalle linee contemporanee.
Aurora è impreziosita dai dettagli dello schienale con bottoni e dai profili in contrasto, che le conferiscono un'impronta elegante e sofisticata.*

*A bergère with lines that are classical and contemporary at the same time.
Aurora is embellished by the details in the backrest with contrasting buttons and profiles, which give it an elegant and sophisticated look.*

*Кресло классических форм и, одновременно, современных линий.
Аурога украшается деталями спинки с пуговицами и контрастными профилями, придающими ему элегантность и изысканность.*

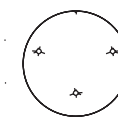

Features

pulled
buttoning

piping

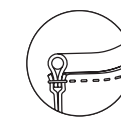

base

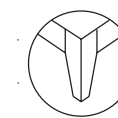
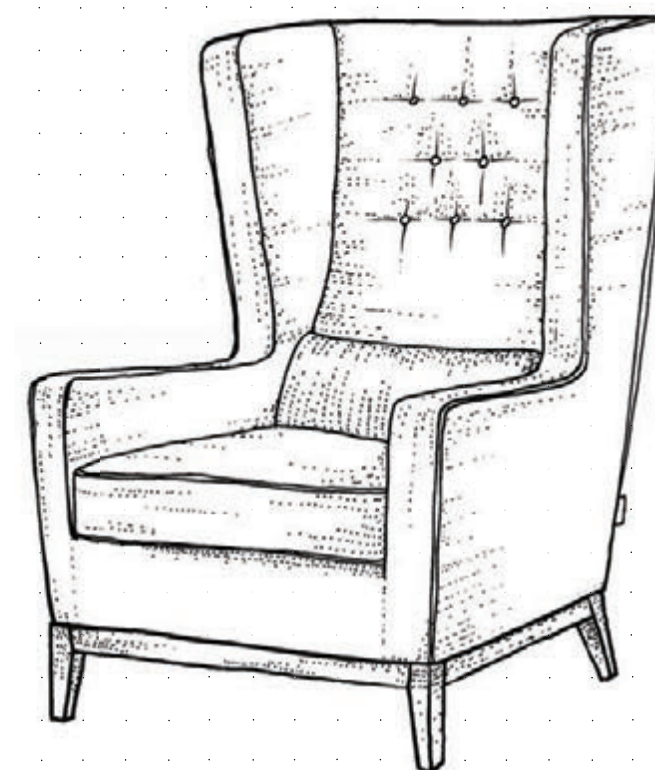
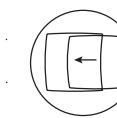
loose
cushion
cover

*La struttura è in legno massello di faggio.
Il cuscino di sedile può essere imbottito con lattice, poliuretano e lana sintetica oppure in piuma d'oca.
Aurora è disponibile sia con rivestimento in tessuto, sia con rivestimento in pelle.
Il basamento in legno può essere tinto nelle essenze più diffuse o al campione.*

*The structure is made from solid beech wood.
The cushion on the seat may be filled with latex, polyurethane and synthetic wool, or with goose feathers.
Aurora is available with either fabric or leather upholstery.
The wooden base can be stained in all common colours, or to match a sample.*

*Структура из массива бука.
Подушка сиденья может выполняться с набивкой из латекса, полиуретана и синтетической шерсти или же из гусиного пуха. Ангога выпускается с обивкой как из текстиля, так и из кожи.
Основание из дерева может быть окрашено в традиционные цвета или по образцам.*

Dimensions

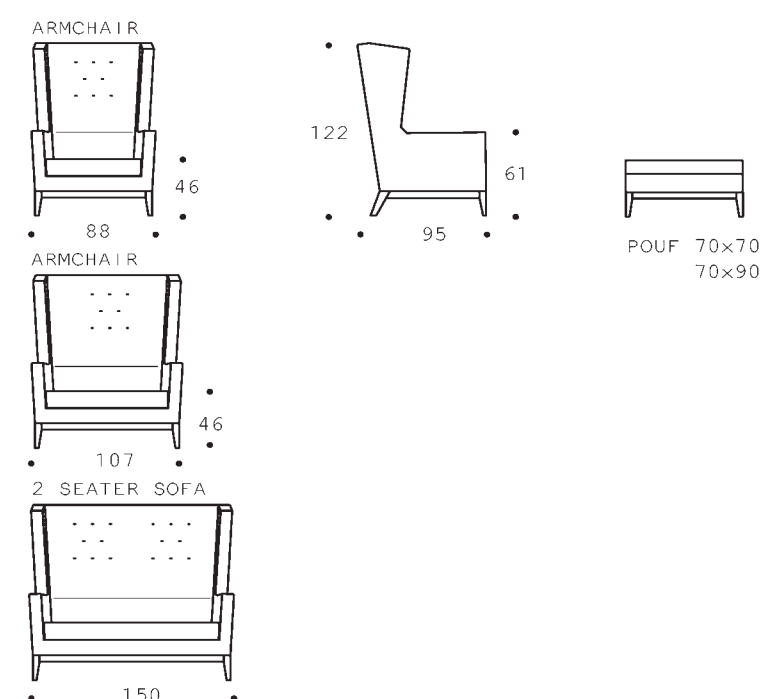

A U R O R A
L O U N G E
 A R M C H A I R



*La struttura è in legno massello di faggio.
 Il cuscino di sedile può essere imbottito con lattice, poliuretano e lana sintetica oppure in piuma d'oca.
 Aurora è disponibile sia con rivestimento in tessuto, sia con rivestimento in pelle.
 Il basamento in legno può essere tinto nelle essenze più diffuse o al campione.*

*The structure is made from solid beech wood.
 The cushion on the seat may be filled with latex, polyurethane and synthetic wool, or with goose feathers.
 Aurora is available with either fabric or leather upholstery.
 The wooden base can be stained in all common colours, or to match a sample.*

*Структура из массива бука.
 Подушка сиденья может выполняться с набивкой из латекса, полиуретана и синтетической шерсти или же из гусиного пуха. Aurora выпускается с обивкой как из текстиля, так и из кожи.
 Основание из дерева может быть окрашено в традиционные цвета или по образцам.*

A U R O R A
L O U N G E
 A R M C H A I R

Features

capitonè

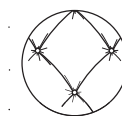

pipìng

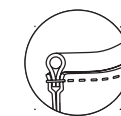

base



*loose
cushion
cover*

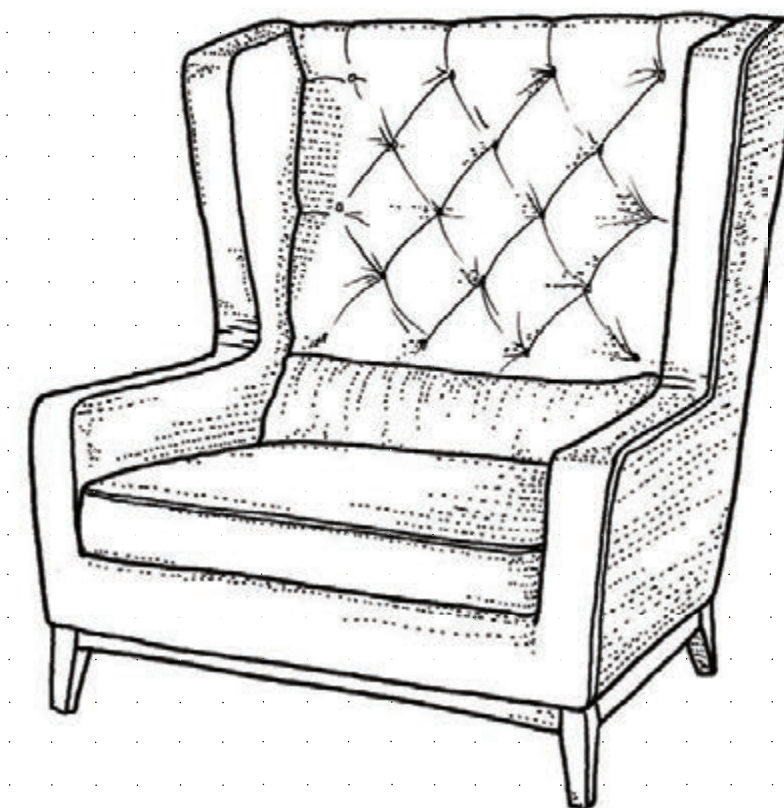
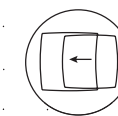

Dimensions

ARMCHAIR

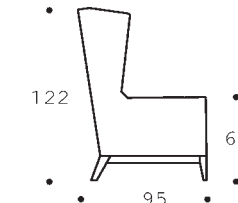
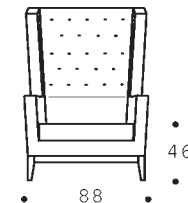

POUF 70x70
70x90

ARMCHAIR

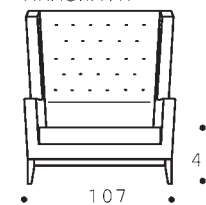

2 SEATER SOFA

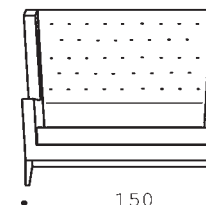



B A L T I C
A R M C H A I R



Bergère confortevole, di dimensioni contenute, dalle forme classiche ed, al contempo, dalle linee estremamente moderne, pulite ed eleganti.

A comfortable, small bergère, with a classical yet extremely modern, clean and elegant shape.

Компактное удобное кресло классических форм, но одновременно современных, чистых и элегантных линий.

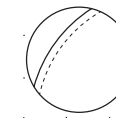

Features

single
stitch

base

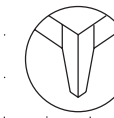
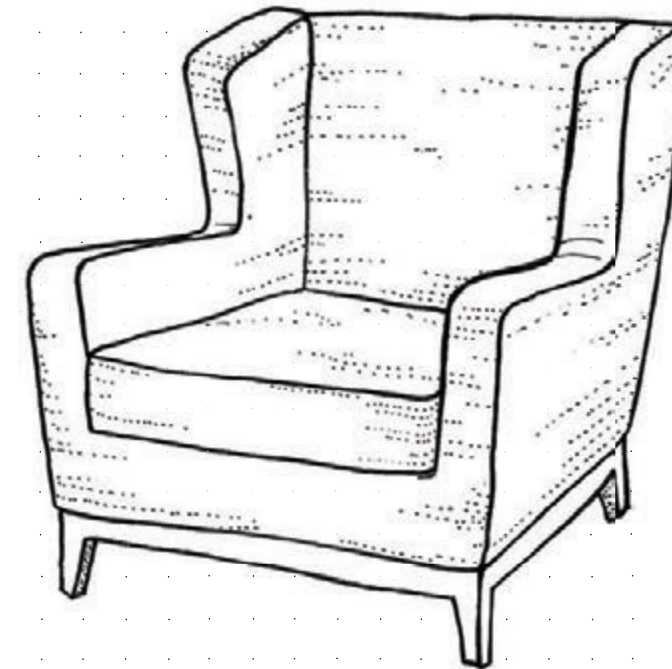
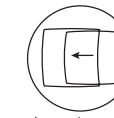
loose
cushion
cover

Dimensions

La struttura è in legno massello di faggio.
Il cuscino di sedile può essere imbottito con lattice, poliuretano e lana sintetica oppure in piuma d'oca.
Baltic è disponibile sia con rivestimento in tessuto, non sfoderabile, sia con rivestimento in pelle.
Il basamento in legno può essere tinto nelle essenze più diffuse o al campione.

The structure is made from solid beech wood.
The cushion on the seat may be filled with latex, polyurethane and synthetic wool, or with goose feathers.
Baltic is available with either fabric or leather upholstery, which cannot be removed.
The wooden base can be stained in all common colours, or to match a sample.

Структура из массива бука.
Подушка сиденья может выполняться с набивкой из латекса, полиуретана и синтетической шерсти или же из гусиного пуха.
Baltic выпускается как с обивкой из текстиля, несъемной, так и с обивкой из кожи.
Основание из дерева может быть окрашено в традиционные цвета или по образцам.

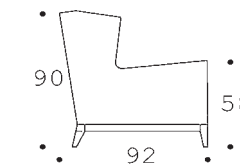
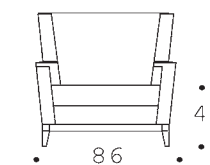



B E A T R I C E
A R M C H A I R



Bergère dalle forme classiche e dalle dimensioni contenute, con schienale a capitonné.

A small, classically shaped bergère, with capitonné backrest.

Компактное кресло классических форм со спинкой со стежкой «капитоне».

Features
capitonè

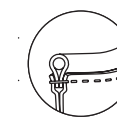
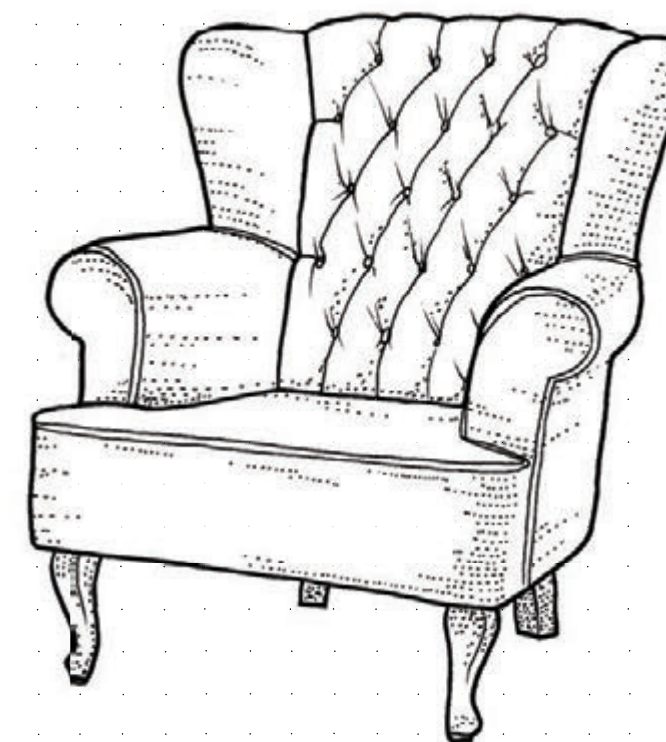
pipìng

turned legs

Dimensions

La struttura è in legno massello di faggio, imbottita con poliuretano espanso, rivestito in tessuto protettivo accoppiato.

Beatrice è disponibile sia con rivestimento in tessuto, non sfoderabile, sia con rivestimento in pelle. I piedi torniti in legno possono essere tinti nelle essenze più diffuse o al campione.

The structure in beech wood is padded with polyurethane foam, covered with assembled protective fabric. Beatrice is available with either fabric or leather upholstery, which cannot be removed. The turned wooden feet can be stained in all common colours, or to match a sample.

Структура из массива бука выполнена с набивкой из пенополиуретана и обивкой из сдвоенного защитного текстиля.

Beatrice выпускается как с обивкой из текстиля, несъемной, так и с обивкой из кожи. Точеные ножки из дерева могут быть окрашены в традиционные цвета или по образцам

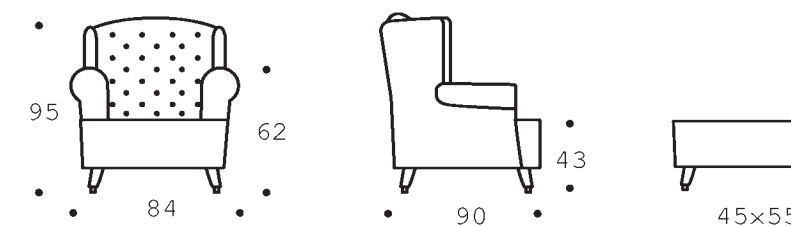



B R E R A
A R M C H A I R



Brera è un oggetto art decò, che si caratterizza per la lavorazione dello schienale, i profili in tessuto a contrasto ed i piedi dotati di ruote in ottone.

Brera is an Art Deco object, characterised by the finish on the backrest, the profiles in contrasting fabric and the feet with brass wheels.

Brera это изделие в стиле арт-деко, характеризующееся обработкой спинки, контрастными профилями из текстиля и ножками с латунными колесами.



Features

capitonè

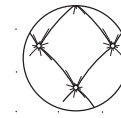

piping

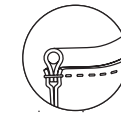

castors

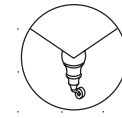
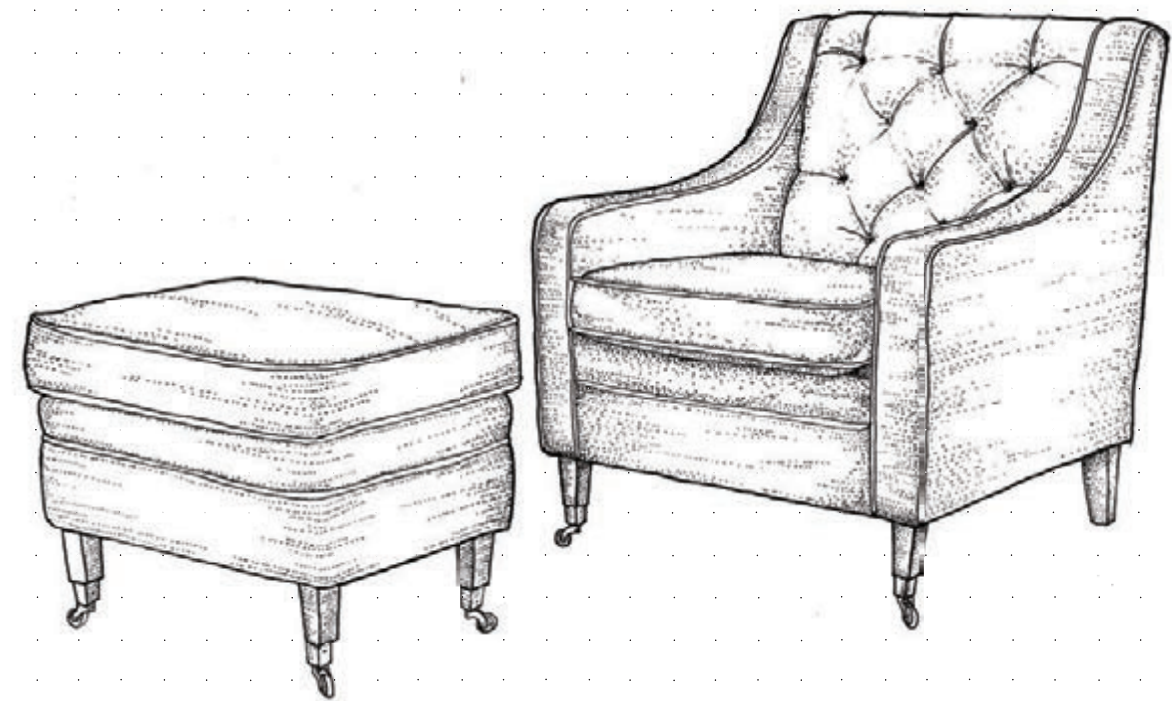
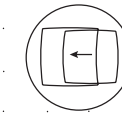
loose
cushion
cover

Dimensions

La struttura è in legno massello di faggio, rivestita in poliuretano e tessuto protettivo accoppiato.
Brera è disponibile sia con rivestimento in tessuto, sia con rivestimento in pelle.
Le parti in legno possono essere tinte nelle essenze più diffuse o al campione.

The structure is made of solid beech wood, covered with polyurethane and assembled protective fabric.
Brera It is available with either fabric or leather upholstery.
The wooden parts can be stained in all common colours, or to match a sample.

Структура из массива бука с обивкой из полиуретана и сдвоенного защитного текстиля.
Brera выпускается с обивкой как из текстиля, так и из кожи.
Части из дерева могут быть окрашены в традиционные цвета или по образцам.

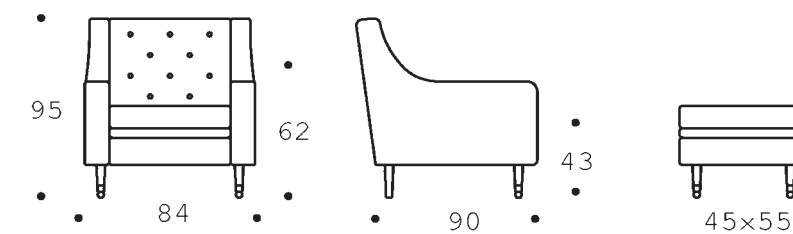



C A M I L L A
A R M C H A I R



Bergère dalle forme classiche e dalle dimensioni contenute, ma estremamente confortevole.

A small, classically shaped, yet extremely comfortable bergère.

Невероятно удобное компактное кресло классических форм.



Features

piping

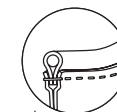

castors

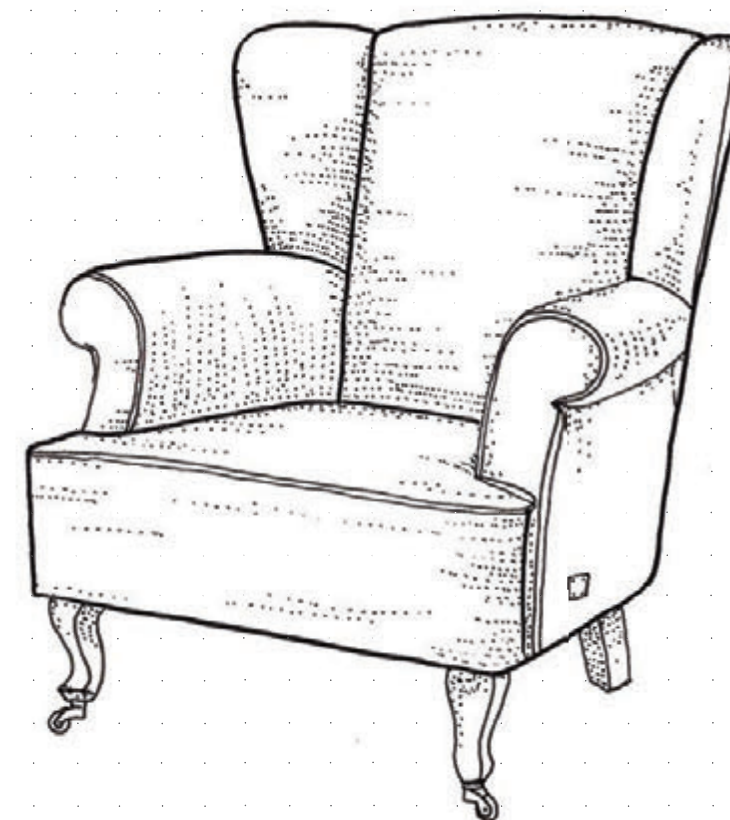
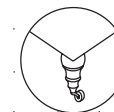

Dimensions

La struttura è in legno massello di faggio, imbottita con poliuretano espanso, rivestito in tessuto protettivo accoppiato. Camilla è disponibile sia con rivestimento in tessuto, non sfoderabile, sia con rivestimento in pelle. I piedi torniti in legno, disponibili con o senza ruote in ottone, possono essere tinti nelle essenze più diffuse o al campione.

The structure in beech wood is padded with polyurethane foam, covered with assembled protective fabric. Camilla is available with either fabric or leather upholstery, which cannot be removed. The turned wooden feet, available with or without brass wheels, can be stained in all common colours, or to match a sample.

Структура из массива бука с набивкой из пенополиуретана и обивкой из сдвоенного защитного текстиля. Camilla выпускается как с обивкой из текстиля, несъемной, так и с обивкой из кожи. Точеные ножки из дерева, выполняемые с или без латунных колес, могут быть окрашены в традиционные цвета или по образцам.

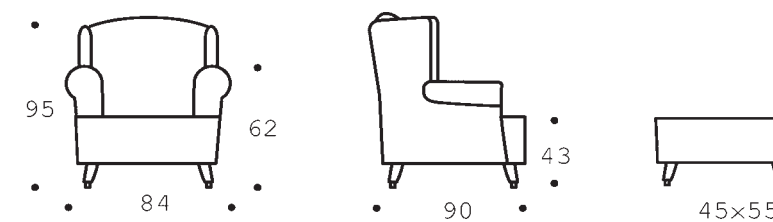



CASSIOPEA
A R M C H A I R



Bergère dalle forme classiche, estremamente confortevole, dove il legame con la tradizione, sottolineato dal dettaglio delle pieghe riportate sul bracciolo, si fonde con l'eleganza data dal profilo, che può essere abbinato al rivestimento o in contrasto.

An extremely comfortable, classically shaped bergère, where the link with tradition, underlined by the detail of the folds that continue on the armrest, blends with the elegance of its profile, which can either match the upholstery or be in contrast.

Невероятно удобное кресло классических форм, в котором связь с традицией, подчеркнутая деталью со складками, повторенными на подлокотнике, сливается с элегантностью, обеспечиваемой профилем, который может выполняться в тон обивки или контрастным.



Features

piping

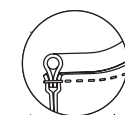
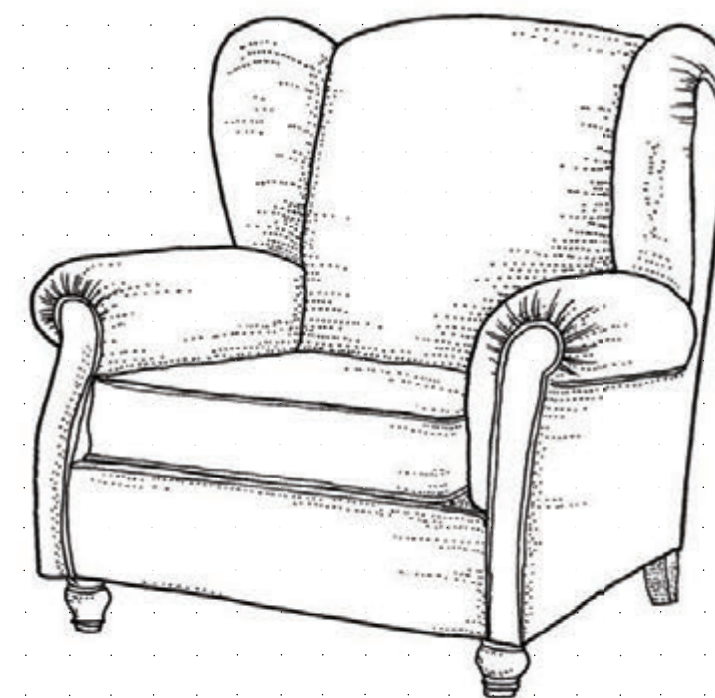
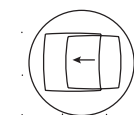
turned
legsloose
cushion
cover

Dimensions

La struttura è in legno massello di faggio.

Il cuscino di sedile può essere imbottito con lattice, poliuretano e lana sintetica oppure in piuma d'oca. Cassiopea è disponibile sia con rivestimento in tessuto, non sfoderabile, sia con rivestimento in pelle. I piedi in legno possono essere tinti nelle essenze più diffuse o al campione.

The structure is made from solid beech wood.

The cushion on the seat may be filled with latex, polyurethane and synthetic wool, or with goose feathers. Cassiopea is available with either fabric or leather upholstery, which cannot be removed. The wooden feet can be stained in all common colours, or to match a sample.

Структура из массива бука.

Подушка сиденья может выполняться с набивкой из латекса, полиуретана и синтетической шерсти или же из гусиного пуха.

Cassiopea выпускается как с обивкой из текстиля, несъемной, так и с обивкой из кожи. Деревянные ножки могут быть окрашены в традиционные цвета или по образцам.

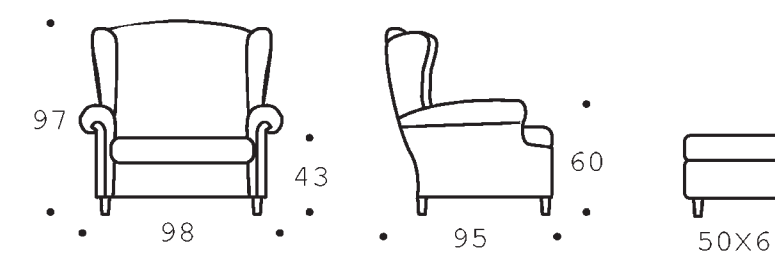



E G O
A R M C H A I R



Grazie alle sue linee morbide, sinuose ed accoglienti, Ego si adatta a molteplici ambienti, sia di carattere classico che moderno.

Thanks to its soft, winding and cosy lines, Ego is suitable for a variety of settings, both classic and modern.

Благодаря мягким округлым удобным линиям Ego подходит для самых разнообразных интерьеров, как классических, так и современных.

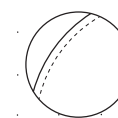
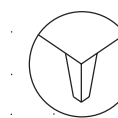
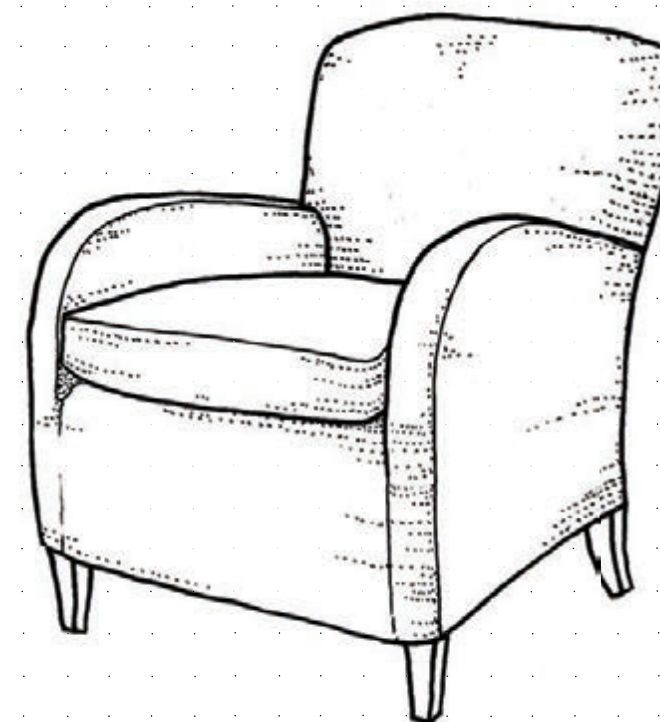
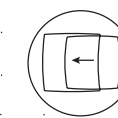

Features

single
stitchstraight
legsloose
cushion
cover

Dimensions

La struttura in massello di faggio è imbottita con poliuretano espanso, rivestito in tessuto protettivo accoppiato. Il cuscino di sedile può essere imbottito con lattice, poliuretano e lana sintetica oppure in piuma d'oca. Ego è disponibile sia con rivestimento in tessuto, completamente sfoderabile, sia con rivestimento in pelle. I piedi in faggio possono essere tinti nelle essenze più diffuse o al campione.

The structure in beech wood is padded with polyurethane foam, covered with assembled protective fabric. The cushion on the seat may be filled with latex, polyurethane and synthetic wool, or with goose feathers. Ego is available with either fabric upholstery, which can be removed and washed, or leather upholstery. The beech wood feet can be stained in all common colours, or to match a sample.

Структура из массива бука с набивкой из пенополиуретана и обивкой из сдвоенного защитного текстиля. Подушка сиденья может выполняться с набивкой из латекса, полиуретана и синтетической шерсти или же из гусиного пуха. Его выпускается как с обивкой из текстиля, полностью съемной, так и с обивкой из кожи. Ножки из бука могут быть окрашены в традиционные цвета или по образцам.

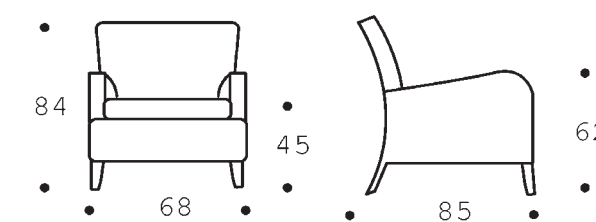



L Y N N E
A R M C H A I R



Poltrona moderna ed elegante, che si caratterizza per le numerose parti in legno a vista, che la rendono adatta per ogni tipo di ambiente, classico o moderno.

A modern and elegant armchair, characterised by the numerous wooden elements, making it suitable for all types of setting, both classical and modern.

Современное элегантное кресло, характеризующееся многочисленными открытыми частями из дерева, благодаря чему оно подходит для любого интерьера, классического или современного.

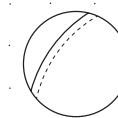
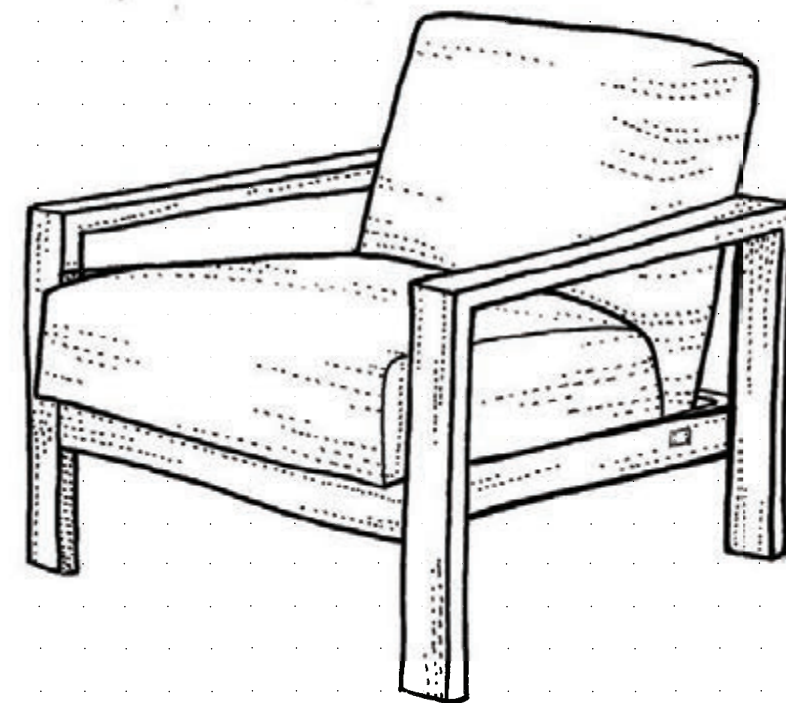
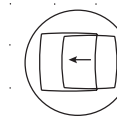

Features

single
stitchloose
cushion
cover

Dimensions

La struttura è in massello di faggio, rivestita in poliuretano e tessuto protettivo accoppiato.
Lynn è disponibile sia con rivestimento in tessuto, completamente sfoderabile, sia con rivestimento in pelle.
Le parti in legno possono essere tinte nelle essenze più diffuse o al campione.

The structure is made of beech wood, covered with polyurethane and assembled protective fabric.
Lynn is available with either fabric upholstery, which can be removed and washed, or leather upholstery.
The wooden parts can be stained in all common colours, or to match a sample.

Структура из массива бука с обивкой из полиуретана и сдвоенного защитного текстиля.
Lynn выпускается как с обивкой из текстиля, полностью съемной, так и с обивкой из кожи.
Части из дерева могут быть окрашены в традиционные цвета или по образцам.

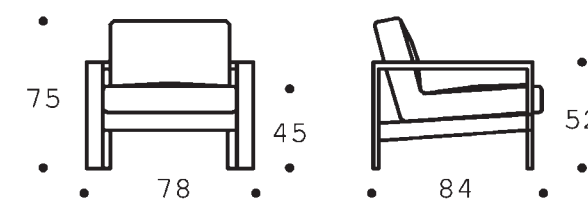



MILANO

ARMCHAIR



*Grazie alle sue linee morbide ed arrotondate, Milano si adatta a molteplici ambienti, sia di carattere classico che moderno.
Di grande fascino è il decoro con i bottoni rivestiti in tessuto o morbida pelle.*

*Thanks to its soft, round lines, Milano is suitable for a variety of settings, both classic and modern.
A fascinating detail is the buttons covered with fabric or soft leather.*

*Благодаря мягким округлым линиям Milano подходит для самых разнообразных интерьеров, как классических, так и современных.
Большое очарование придает декор из пуговиц, обтянутых текстилем или мягкой кожей.*



Features

studs

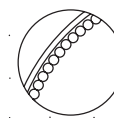
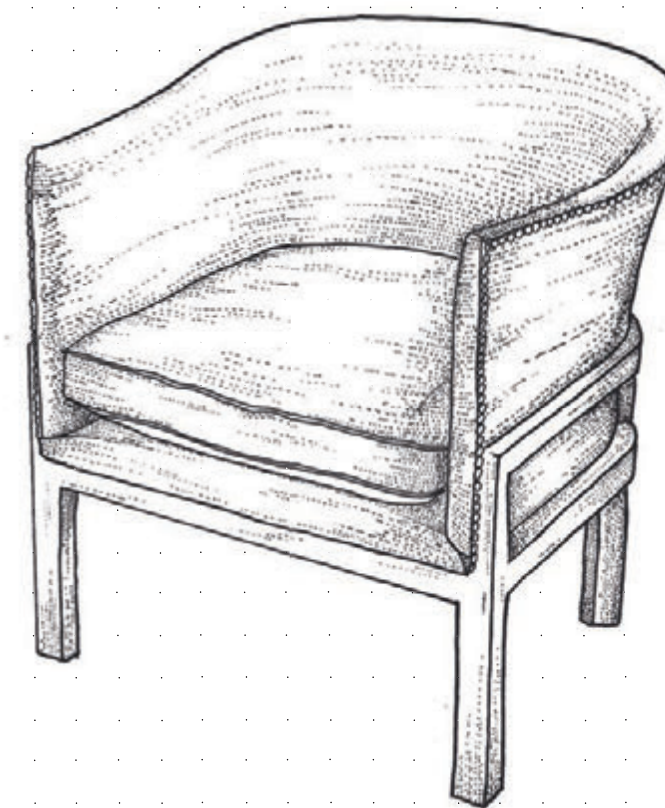
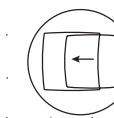
loose
cushion
cover

Dimensions

*La struttura in legno massello di faggio è imbottita con poliuretano espanso, rivestito in tessuto protettivo accoppiato.
Milano è disponibile sia con rivestimento in tessuto, sia con rivestimento in pelle.
Il basamento in legno può essere tinto nelle essenze più diffuse o al campione.*

*The structure in beech wood is padded with polyurethane foam, covered with assembled protective fabric.
Milano is available with either fabric or leather upholstery.
The wooden base can be stained in all common colours, or to match a sample.*

*Структура из массива бука выполнена с набивкой из пенополиуретана и обивкой из сдвоенного защитного текстиля.
Milano выпускается с обивкой как из текстиля, так и из кожи. Основание из дерева может быть окрашено в традиционные цвета или по образцам.*

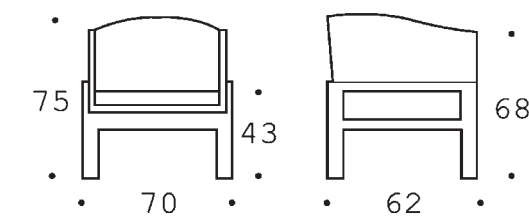



M O O N
A R M C H A I R



E' una poltrona moderna, che si caratterizza per le numerose parti in legno a vista, che la rendono adatta per ogni tipo di ambiente, classico o moderno.

A modern armchair, characterised by the numerous wooden elements, making it suitable for all types of setting, both classical and modern.

Современное кресло, характеризующееся многочисленными открытыми частями из дерева, благодаря чему оно подходит для любого интерьера, классического или современного.

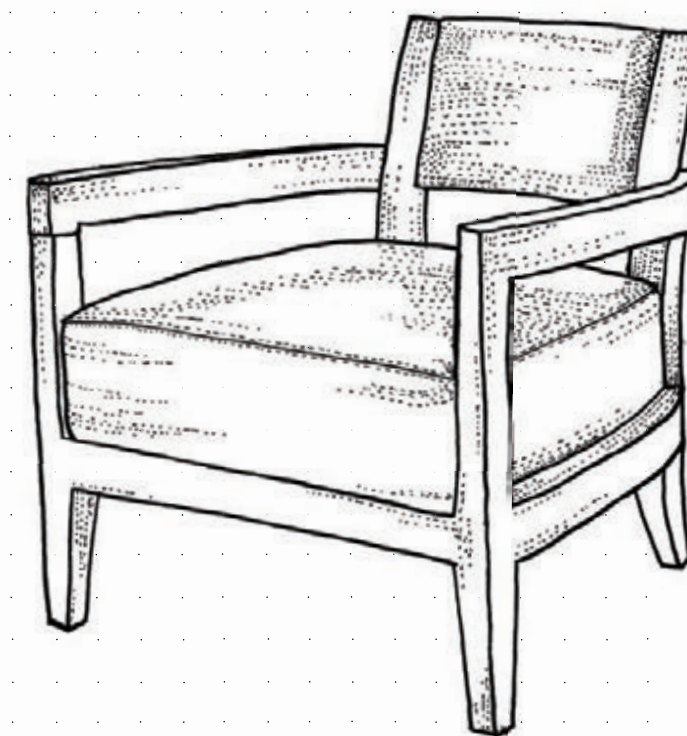
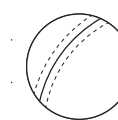

Features

double
stitch

Dimensions

La struttura è in massello di faggio, rivestita in poliuretano e tessuto protettivo accoppiato. Moon è disponibile sia con rivestimento in tessuto, sia con rivestimento in pelle.
Le parti in legno possono essere tinte nelle essenze più diffuse o al campione.

The structure is made of beech wood, covered with polyurethane and assembled protective fabric. Moon is available with either fabric or leather upholstery.
The wooden parts can be stained in all common colours, or to match a sample.

Структура из массива бука с обивкой из полиуретана и сдвоенного защитного текстиля. Моон выпускается с обивкой как из текстиля, так и из кожи.
Части из дерева могут быть окрашены в традиционные цвета или по образцам.

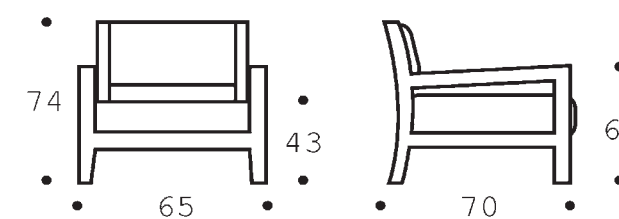



PICCADILLY

A R M C H A I R



Grazie alle sue linee morbide ed arrotondate, Piccadilly si adatta a molteplici ambienti, sia di carattere classico che moderno. Le forme vengono sottolineate dai profili, che possono essere in nuance oppure in contrasto.

Thanks to its soft, curvy lines, Piccadilly is suitable for a variety of settings, both classic and modern. The shape is outlined by the profiles, which can either be in matching shades of in contrast.

Благодаря мягким округлым линиям Piccadilly подходит для самых разнообразных интерьеров, как классических, так и современных. Формы подчеркиваются профилями, которые могут выполняться в тон или контрастными.

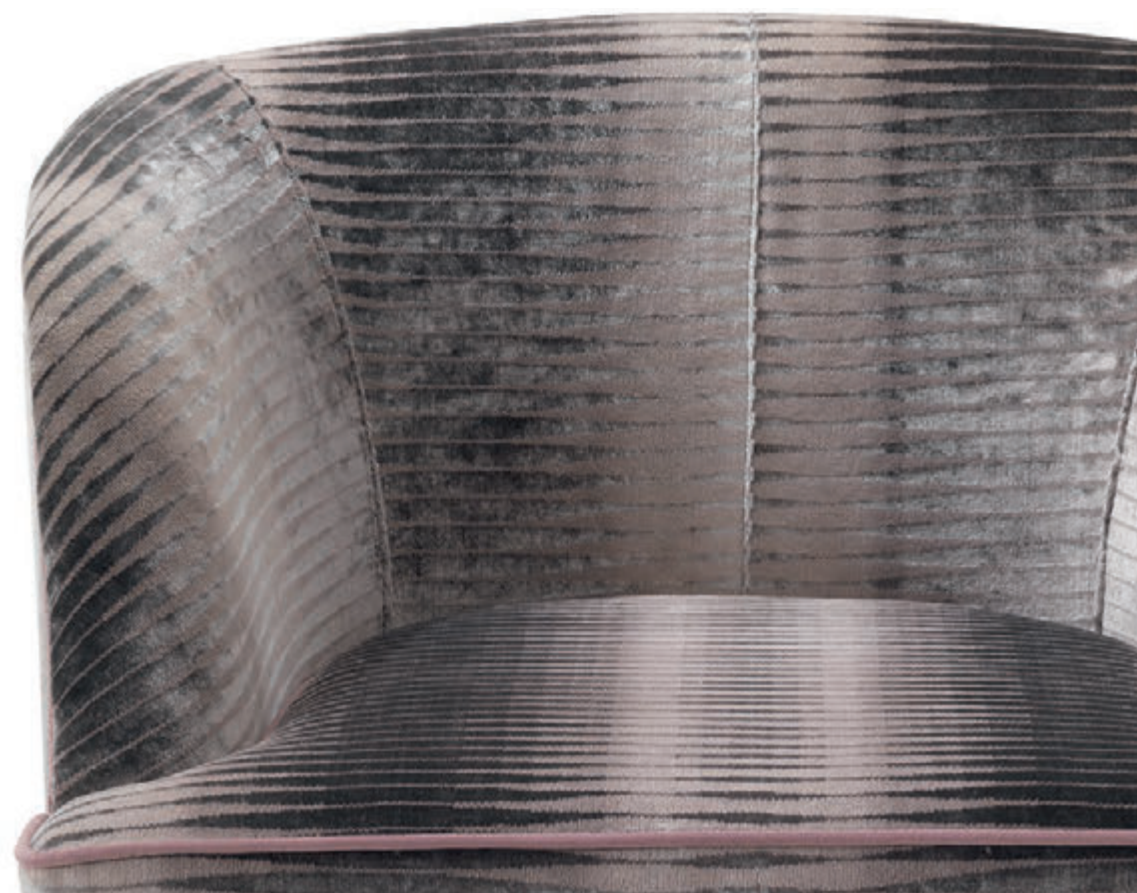

Features

piping

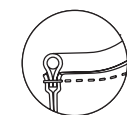

base

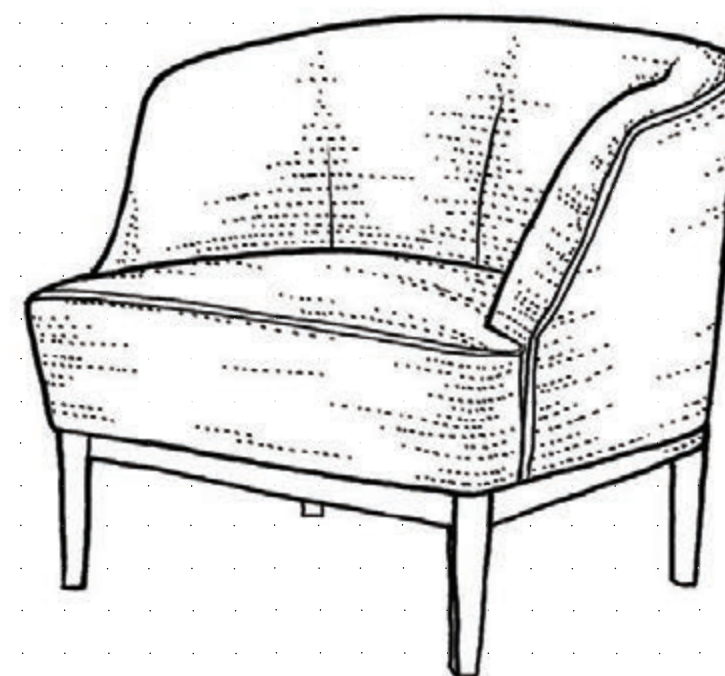

Dimensions

La struttura in massello di faggio è imbottita con poliuretano espanso, rivestito in tessuto protettivo accoppiato. Piccadilly è disponibile sia con rivestimento in tessuto, sia con rivestimento in pelle. Il basamento in legno può essere tinto nelle essenze più diffuse o al campione.

The structure in beech wood is padded with polyurethane foam, covered with assembled protective fabric. Piccadilly is available with either fabric or leather upholstery. The wooden base can be stained in all common colours, or to match a sample.

Структура из массива бука с набивкой из пенополиуретана и обивкой из сдвоенного защитного текстиля. Piccadilly выпускается с обивкой как из текстиля, так и из кожи. Основание из дерева может быть окрашено в традиционные цвета или по образцам.

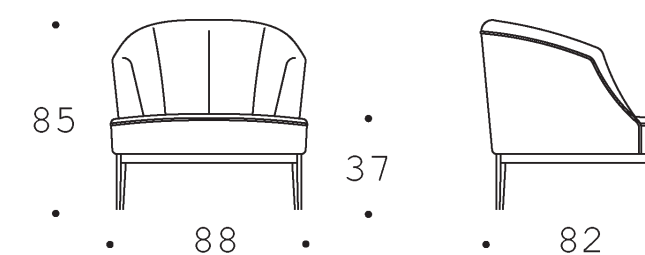



S H E L L
A R M C H A I R



Questa poltrona dal design esclusivo è caratterizzata da un fascino fuori dal comune, dove i concetti di modernità e innovazione si fondono per creare un oggetto che subito cattura l'attenzione dell'osservatore.

With its exclusive design, this armchair is characterised by its uncommon charm, where the concepts of modernity and innovation combine to create an object that immediately captivates the observer's attention.

Это кресло эксклюзивного дизайна характеризуется необычайным очарованием, в котором концепции современности и новаторство сливаются воедино с созданием изделия, которое сразу же привлекает к себе внимание.

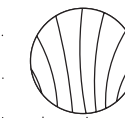
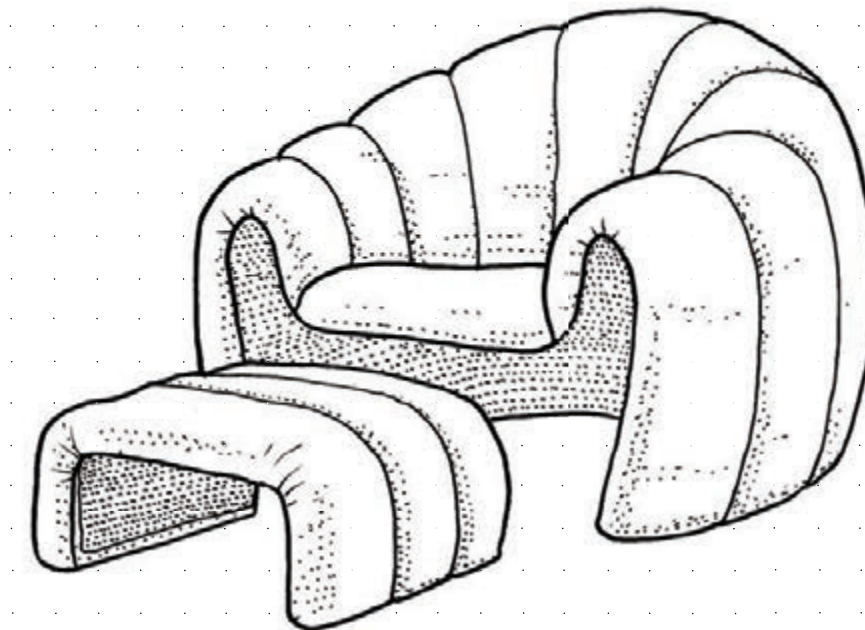
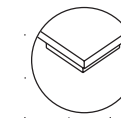

Features

fluted
backrecessed
plinth

Dimensions

*La sottilissima struttura in solida vetroresina gli conferisce grande leggerezza.
L'esclusivo processo produttivo consente di realizzare la decorazione a fese imbottite anche su un materiale così difficile.
Shell è disponibile sia con rivestimento in tessuto, sia con rivestimento in pelle.*

*The thin structure in solid fibreglass gives it a feeling of great lightness.
The exclusive productive process makes it possible to create the decoration in padded slices, even on such a difficult material. Shell is available with either fabric or leather upholstery.*

*Тончайшая структура из прочного стеклопластика придает ему невероятную легкость.
Эксклюзивный процесс производства позволяет выполнять украшение в виде перекрестных полос даже на таком сложном материале.
Shell выпускается с обивкой как из текстиля, так и из кожи.*

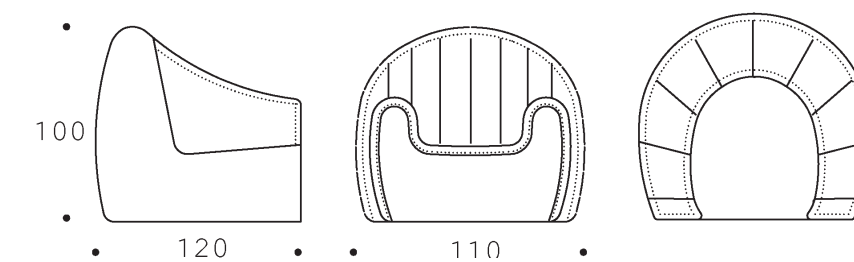



T O U C H

A R M C H A I R



Questa poltrona dal design esclusivo è caratterizzata da un fascino fuori dal comune, dove i concetti di modernità e innovazione si fondono per creare un oggetto che subito cattura l'attenzione dell'osservatore.

With its exclusive design, this armchair is characterised by its uncommon charm, where the concepts of modernity and innovation combine to create an object that immediately captivates the observer's attention.

Это кресло эксклюзивного дизайна характеризуется необычайным очарованием, в котором концепции современности и новаторство сливаются воедино с созданием изделия, которое сразу же привлекает к себе внимание.



Features

capitoné

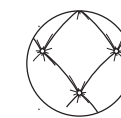
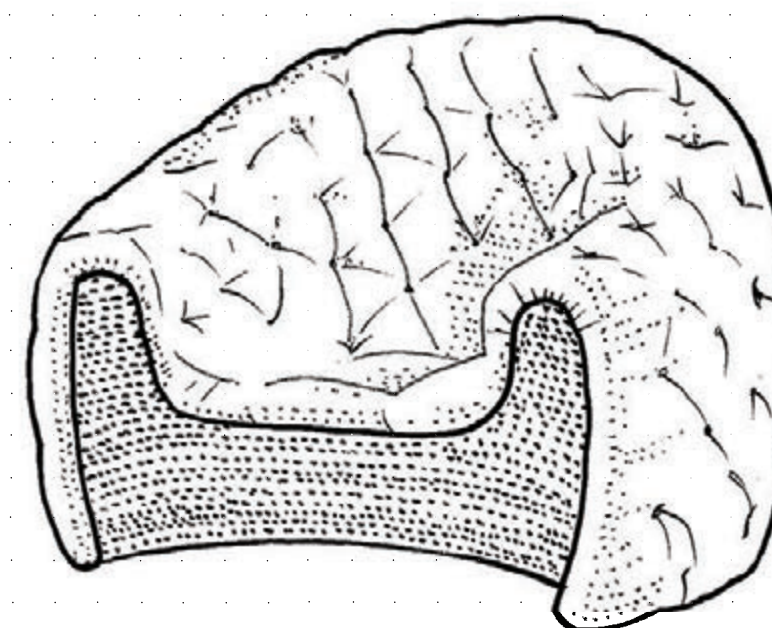
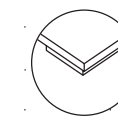
recessed
plinth

Dimensions

*La sottilissima struttura in solida vetroresina gli conferisce grande leggerezza.
L'esclusivo processo produttivo consente di realizzare la decorazione a capitonné anche su un materiale così difficile.
Touch è disponibile sia con rivestimento in tessuto, sia con rivestimento in pelle.*

*The thin structure in solid fibreglass gives it a feeling of great lightness.
The exclusive productive process makes it possible to create the capitonné decoration, even on such a difficult material.
Touch is available with either fabric or leather upholstery.*

*Тончайшая структура из прочного стеклопластика придает ему невероятную легкость.
Эксклюзивный процесс производства позволяет выполнять стежку «капитоне» даже на таком сложном материале.
Touch выпускается с обивкой как из текстиля, так и из кожи.*

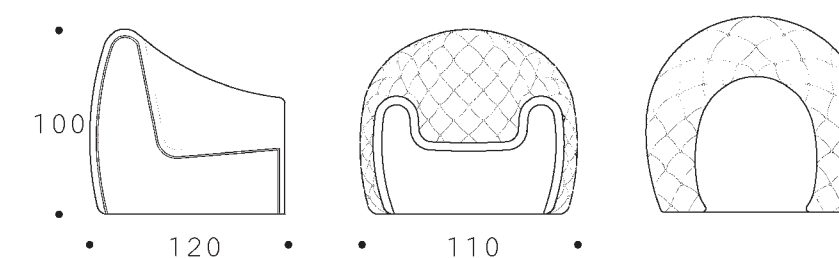



A T E N A
B E N C H



Da un sapiente mix di linee morbide e rigorose, nasce questa serie di complementi, con top a capitonnè, interamente rivestita in tessuto o in morbida pelle. Dal design classico ed elegante, si adatta bene anche ad un arredo moderno e sofisticato.
La struttura in legno massello di faggio è imbottita con poliuretano espanso, rivestito in tessuto protettivo accoppiato.

A knowledgeable mixture of soft and hard lines resulted in this series of complements, with capitonnè tops, entirely upholstered in fabric or soft leather.
With its classical and elegant design, it also fits in well in a modern yet sophisticated setting.
The structure in beech wood is padded with polyurethane foam, covered with assembled protective fabric.

Из умелого сочетания мягких и строгих линий рождается эта серия предметов для интерьера с верхом со стежкой «капитоне», полностью обитых текстилем или мягкой кожей.
Благодаря классическому элегантному дизайну хорошо вписывается также в современный изысканный интерьер.
Структура из массива бука выполнена с набивкой из пенополиуретана и обивкой из сдвоенного защитного текстиля.

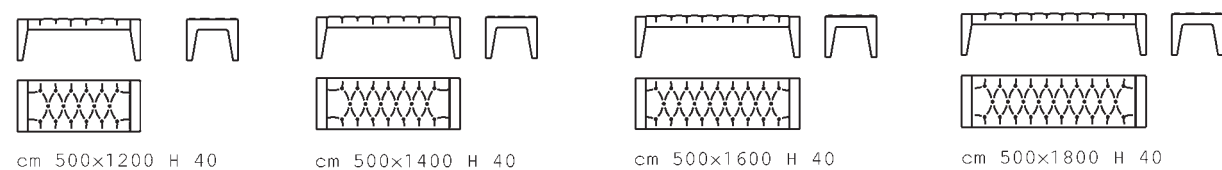

A T E N A
P O U F



Da un sapiente mix di linee morbide e rigorose, nasce questa serie di complementi, con top a capitonnè, interamente rivestita in tessuto o in morbida pelle. Dal design classico ed elegante, si adatta bene anche ad un arredo moderno e sofisticato.
La struttura in legno massello di faggio è imbottita con poliuretano espanso, rivestito in tessuto protettivo accoppiato.

A knowledgeable mixture of soft and hard lines resulted in this series of complements, with capitonnè tops, entirely upholstered in fabric or soft leather.
With its classical and elegant design, it also fits in well in a modern yet sophisticated setting.
The structure in beech wood is padded with polyurethane foam, covered with assembled protective fabric.

Из умелого сочетания мягких и строгих линий рождается эта серия предметов для интерьера с верхом со стежкой «капитоне», полностью обитых текстилем или мягкой кожей.
Благодаря классическому элегантному дизайну хорошо вписывается также в современный изысканный интерьер.
Структура из массива бука выполнена с набивкой из пенополиуретана и обивкой из сдвоенного защитного текстиля.

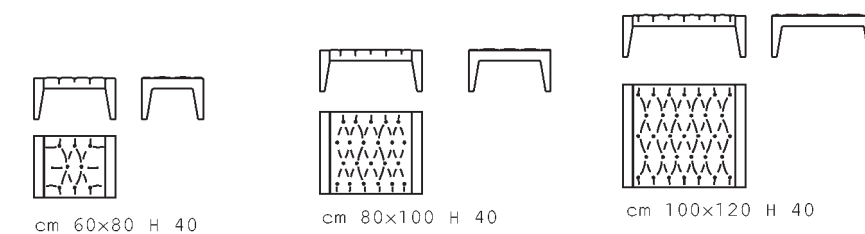

BON BON
P O U F



Bon Bon è un complemento d'arredo giocoso, divertente, ironico ed iconico. Questo morbido pouf che ricorda un dolce, è disponibile in diverse dimensioni e ben si adatta ad ogni tipo di ambiente. La struttura in legno massello di faggio è imbottita con poliuretano espanso, rivestito in tessuto protettivo accoppiato.

Bon Bon is a playful, fun, ironic and iconic piece of furnishing. This soft pouffe that resembles a dessert is available in a variety of sizes and suits any environment. The structure in beech wood is padded with polyurethane foam, covered with assembled protective fabric.

Воп Воп - это веселый, забавный, ироничный и знаковый предмет мебели. Этот мягкий пуф, напоминающий сладкое лакомство, производится в различных размерных вариантах и гармонично вписывается в любой интерьер. Структура из массива бука выполнена с набивкой из пенополиуретана и обивкой из сдвоенного защитного текстиля.



∅ см 50 Н 40

∅ см 70 Н 40

∅ см 90 Н 40

C A K E
P O U F



Cake è un complemento d'arredo giocoso, divertente, ironico ed iconico. Questo morbido pouf che ricorda un dolce, è disponibile in diverse dimensioni e ben si adatta ad ogni tipo di ambiente. La struttura in legno massello di faggio è imbottita con poliuretano espanso, rivestito in tessuto protettivo accoppiato.

Cake is a playful, fun, ironic and iconic piece of furnishing. This soft pouffe that resembles a dessert is available in a variety of sizes and suits any environment. The structure in beech wood is padded with polyurethane foam, covered with assembled protective fabric.

Сейк - это веселый, забавный, ироничный и знаковый предмет мебели. Этот мягкий пуф, напоминающий сладкое лакомство, производится в различных размерных вариантах и гармонично вписывается в любой интерьер. Структура из массива бука выполнена с набивкой из пенополиуретана и обивкой из сдвоенного защитного текстиля.



см 45×70 Н 40

см 70×70 Н 40

см 70×100 Н 40

C I R C L E
P O U F



Pouf dal design elegante, caratterizzato da linee pulite, ideale in un arredo moderno e sofisticato. Disponibile in diverse dimensioni. La struttura in legno massello di faggio è imbottita con poliuretano espanso, rivestito in tessuto protettivo accoppiato.

An ottoman with an elegant design, characterised by clean lines. The ideal in a modern and sophisticated setting. Available in a variety of sizes. The structure in beech wood is padded with polyurethane foam, covered with assembled protective fabric.

Пуф элегантного дизайна с чистыми линиями, идеально подходящий для современного изысканного интерьера. Выпускается различных размеров. Структура из массива бука выполнена с набивкой из пенополиуретана и обивкой из сдвоенного защитного текстиля.

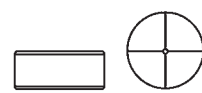

∅ cm 60 H 32
∅ cm 90 H 32
∅ cm 120 H 32

C U B E
P O U F



Pouf dal design elegante, caratterizzato da linee pulite, ideale in un arredo moderno e sofisticato. Disponibile in diverse dimensioni. La struttura in legno massello di faggio è imbottita con poliuretano espanso, rivestito in tessuto protettivo accoppiato.

An ottoman with an elegant design, characterised by clean lines. The ideal in a modern and sophisticated setting. Available in a variety of sizes. The structure in beech wood is padded with polyurethane foam, covered with assembled protective fabric.

Пуф элегантного дизайна с чистыми линиями, идеально подходящий для современного изысканного интерьера. Выпускается различных размеров. Структура из массива бука выполнена с набивкой из пенополиуретана и обивкой из сдвоенного защитного текстиля.

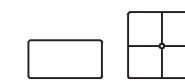

cm 50x50 H 34
cm 50x75 H 34
cm 75x75 H 34

CAPITONNÈ

P O U F



*Pouf dal design classico, con top a capitonnè, impreziosito dalla decorazione con borchie.
La struttura in legno massello di faggio è imbottita con poliuretano espanso, rivestito in tessuto protettivo accoppiato.
I piedi torniti in legno, con ruote in ottone, possono essere tinti nelle essenze più diffuse o al campione.*

*An ottoman with a classic design, with capitonnè top, embellished by studded decoration.
The structure in beech wood is padded with polyurethane foam, covered with assembled protective fabric.
The turned wooden feet, with brass wheels, can be stained in all common colours, or to match a sample.*

*Пуф классического дизайна с верхом со стежкой «капитоне», украшенный декором с обойными гвоздями.
Структура из массива бука выполнена с набивкой из пенополиуретана и обивкой из сдвоенного защитного текстиля.
Точеные ножки из дерева с латунными колесами могут быть окрашены в традиционные цвета или по образцам.*

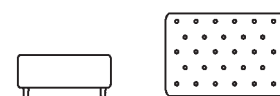

cm 60x90 H 44

cm 90x90 H 44

cm 90x120 H 44

cm 120x120 h 44

POUF WITH CONTAINER



*Pouf dal design elegante, caratterizzato da linee pulite, ideale in un arredo moderno e sofisticato, con top a capitonnè apribile.
Disponibile in diverse dimensioni.
La struttura in legno massello di faggio è imbottita rivestita internamente in tessuto.*

*An ottoman with an elegant design, characterised by clean lines. The ideal in a modern and sophisticated setting. With capitonnè finish on opening top.
Available in a variety of sizes.
The solid beech wood structure is padded and lined internally with fabric.*

*Пуф элегантного дизайна с чистыми линиями, идеально подходящий для современного изысканного интерьера, с открывающимся верхом со стежкой «капитоне».
Выпускается различных размеров.
Структура из массива бука выполнена с набивкой и внутри полностью обита текстилем.*

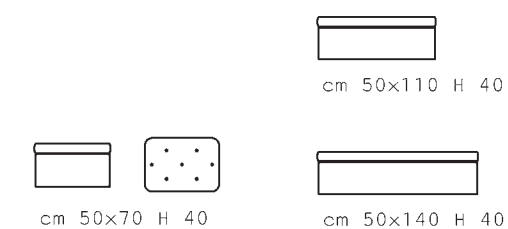

cm 50x110 H 40

cm 50x70 H 40

cm 50x140 H 40

L Y B R A
P O U F



*Pouf dal design al contempo ricco ed elegante.
Le raffinate decorazioni sono il frutto della sapienza e dell'arte dei grandi maestri artigiani.
Disponibile in diverse dimensioni.
La struttura in legno massello di faggio è imbottita con poliuretano espanso, rivestito in tessuto protettivo accoppiato.*

*This pouffe is both rich and elegant in design.
The refined decorations are the result of the expertise and art of the greatest master craftsmen.
Available in a variety of sizes.
The structure in beech wood is padded with polyurethane foam, covered with assembled protective fabric.*

*Пуф, отличающийся богатым и элегантным дизайном.
Изысканный декор является результатом знаний и искусства великих мастеров.
Производится в различных размерных вариантах.
Структура из массива бука выполнена с набивкой из пенополиуретана и обивкой из сдвоенного защитного текстиля.*

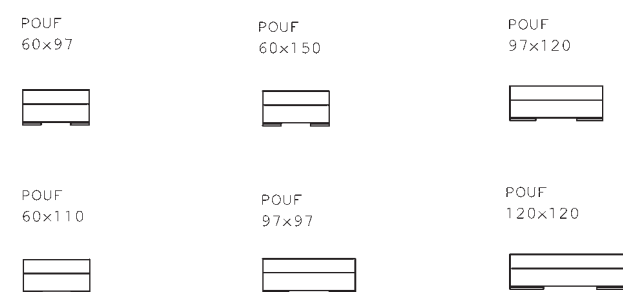

F A T & S L I M
P O U F



*Pouf dal design elegante, semplici e raffinati, caratterizzati da linee pulite, ideali in un arredo moderno e sofisticato. Disponibili in diverse dimensioni.
La struttura in legno massello di faggio è imbottita con poliuretano espanso, rivestito in tessuto protettivo accoppiato.*

*Ottoman with an elegant design. Simple and refined, characterised by clean lines, ideal in a modern and sophisticated setting.
Available in a variety of sizes. The structure in beech wood is padded with polyurethane foam, covered with assembled protective fabric.*

*Простые изящные пуфы элегантного дизайна с чистыми линиями, идеально подходящие для современного изысканного интерьера.
Выпускаются различных размеров. Структура из массива бука выполнена с набивкой из пенополиуретана и обивкой из сдвоенного защитного текстиля.*

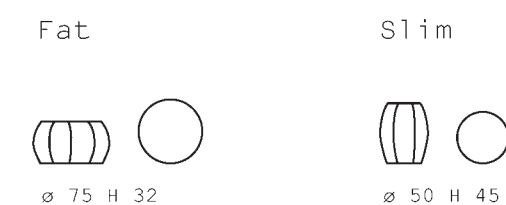

*technical
info*





STRAIGHT LEGS
The legs of an item of furniture which have been turned on a spindle to create an elegant, curved effect on the wood.

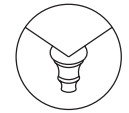

TURNUED LEGS
The legs of an item of furniture which have been turned on a spindle to create an elegant, curved effect on the wood.

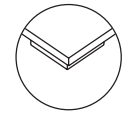

RECESSED PLINTH
A plinth which is inset from the edge of the frame on a piece.

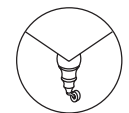

CASTORS
A type of wheel on a swivel used on items of furniture in place of legs to allow the piece to be easily moved around.



KICK PLEAT SKIRT DETAIL
A pleated skirt normally used on the front base of a sofa to cover the legs for a decorative effect.



BASE
The wooden base of furniture which has been fixed under the sofa to get an impressive effect.

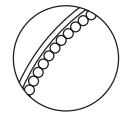

STUDS
Upholstery studs or buttons used to embellish and enhance the design of a piece.

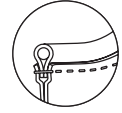

PIPING
Upholstery piping profile used to embellish and enhance the design of a piece.

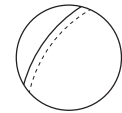

SINGLE STITCH
An upholstery effect created by sewing a single row of stitching close to the seam or edge of a piece on the outer side of the fabric.

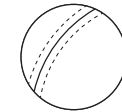

DOUBLE STITCHED
An upholstery effect created by sewing a double row of stitching close to the seam or edge of a piece on the outer side of the fabric.

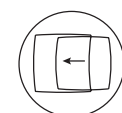

LOOSE CUSHION COVER
Removable covers for chairs and sofas which can be taken off for easy cleaning or exchanged for different covers.



DEEP BUTTONING
The insertion of upholstery buttons where is pulled into the cover deeply and forms a pleated diamond.

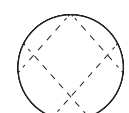

QUILTING
The decoration of the upholstery (fabric or leather) realized to create an impressive and elegant effect.

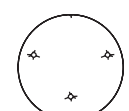

PULLED BUTTONING
A form of buttoning where the buttons are pulled in slightly so as to form indentations.



FLUTED BACK
The back of an armchair with fluting detail; where lines intercept the cushion to create a segmented fan-like effect.

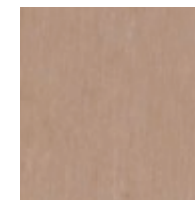

MAPEL



NATURAL BEECHWOOD



CHERRYWOOD



WENGE'



LIGHT WALNUT



NATURAL WALNUT



OLD GOLD SPECKLED STUD
19 mm



POLISHED GOLD STUD
19 mm



NICKELED STUD
19 mm



BRONZE STUD
10.5 mm



FROSTED STEEL STUD
10.5 mm



COPPERED STUD
10.5 mm



NICKELED STUD
10.5 mm

Art direction e styling: Alberto Colzani
Graphics: Elisa Pelucchi
Computer graphics: Linee Studio
Print: GraphicArt srl