

**MAR
MARI
MARI**

OLIVIERI

MAR
MIA
DI

OLIVIERI

INDICE

INDEX / INDEX / ÍNDICE

| | |
|-----|---|
| 10 | 360 GRADI |
| 14 | GLASS |
| 46 | GAP |
| 82 | DIAMANTE |
| 100 | FAB |
| 112 | DECOR |
| 130 | BASIC |
| 144 | CABINE ARMADIO |
| 148 | LOFT |
| 160 | KAB |
| 178 | VANITY |
| 186 | ISOLA |
| 196 | CARATTERISTICHE TECNICHE 360 GRADI |
| 254 | CARATTERISTICHE TECNICHE LOFT |
| 268 | CARATTERISTICHE TECNICHE KAB |

STORIE AZIENDALI

COMPANY HISTORY / HISTOIRE DE LA SOCIÉTÉ / HISTORIA DE LA EMPRESA

IT I VALORI AGGIUNTI

Questo catalogo è più di un catalogo. E' la sintesi di tutto quello in cui abbiamo creduto e continueremo a credere. E ci piace raccontare qui, per rendere ancor più concrete le nostre affermazioni, il nostro "dietro le quinte". Vogliamo evidenziare anche nelle grandi e piccole scelte operative, quella costante ricerca di qualità che si individua in tanti dettagli che sono poi i veri valori che fanno la differenza. Valori che fanno di noi quello che realmente siamo.

ARMADI 2019 nasce dal desiderio di illustrare la collezione completa di armadi Olivieri. Ma insieme a questo, intende raccontare tutti i dettagli che costituiscono non solo il valore aggiunto delle nostre proposte, ma testimoniano i valori con cui l'azienda da novanta anni opera.

Crediamo nella qualità: dalla selezione alla lavorazione dei materiali, dalla scelta delle finiture all'impiego di un'alta tecnologia di produzione. Crediamo nella ricerca, nello studio di soluzioni estetiche che sappiano integrarsi con le esigenze di funzionalità nella gestione dello spazio quotidiano. Crediamo in un mondo a misura d'uomo, migliore anche grazie a scelte produttive che rispettano l'ambiente in cui viviamo.

Di Michele Sartini

EN ADDED VALUES

This catalogue is more than a simple catalogue: it's a summary of everything we have and will always believe on. We want to tell it here in order to make it more real and show you our "backstage". We also want to underline that in every big or small choice we make, there is always a constant search for quality, visible in many details which are the ones that make the difference. These are the values that make us what we really are.

ARMADI 2019 comes from the idea of showing the complete collection of Olivieri wardrobes. Moreover, we want to tell every single detail that makes up, not only the added value of our offers, but it also shows the values followed by the company for 90 years.

We believe in quality: from the selection and the manufacturing of materials, to the choice of finishing and the purpose of a high-tech production. We believe in research and in finding aesthetic solutions that can meet the needs of functionality in your daily space. We believe in a world on a human scale and also in a better one, thanks to production choices that respect our environment.

By Michele Sartini

FR VALEUR AJOUTÉE

Ce catalogue est plus qu'un simple catalogue: c'est un résumé de tout ce que nous avons et sur lequel nous allons toujours croire. Nous voulons le raconter ici afin de le rendre plus réel et de vous montrer notre «derrière la scène». Nous souhaitons également souligner que chaque choix, qu'il soit petit ou grand, fait toujours l'objet d'une recherche constante de la qualité, visible dans nombreux détails, qui font la différence. Ce sont les valeurs qui font de nous ce que nous sommes vraiment.

ARMADI 2019 est né de l'idée de montrer la collection complète des armoires Olivieri. De plus, nous voulons expliquer chaque détail qui constitue pas seulement la valeur ajoutée de nos offres, mais également les valeurs suivies par la société depuis 90 ans.

Nous croyons dans la qualité: de la sélection et de la fabrication des matériaux au choix de la finition en passant par l'objectif d'une production de haute technologie. Nous croyons dans la recherche et en la recherche de solutions esthétiques, pouvant répondre aux besoins de fonctionnalité de votre espace quotidien. Nous croyons dans un monde à taille humaine mais aussi un monde meilleur, grâce à des choix de production respectueux de notre environnement.

De Michele Sartini

ES VALORES AÑADIDOS

Esto catálogo es más que un catálogo. Es la síntesis de todo lo que hemos creído y seguiremos creyendo. Aquí nos gustaría decir, para hacer nuestras declaraciones aún más concretas, nuestro "detrás de la escena". También queremos resaltar en grandes o pequeñas elecciones operativas, la constante búsqueda de la calidad que se identifica en muchos detalles que son los verdaderos valores que hacen la diferencia. Valores que nos hacen lo que realmente somos.

ARMADI 2019 surge del deseo de ilustrar la colección completa de los armarios Olivieri. Pero junto con esto, tiene la intención de contar todos los detalles que construyen no solo el valor añadido de nuestras propuestas, sino que también dan testimonio de los valores con los que la empresa lleva operando de noventa años.

Creemos en la calidad: desde la selección hasta el procesamiento de los materiales, desde la selección de los acabados hasta el uso de la tecnología de alta producción. Creemos en la investigación, en el estudio de soluciones estéticas que puedan integrarse con las necesidades de funcionalidad en la gestión del espacio cotidiano. Creemos en un mundo a escala humana, mejor también gracias a las elecciones de producción que respetan el ambiente en el que vivimos.

Por Michele Sartini

2019: 90 ANNI DI STORIA

2019: 90 YEARS OF OLIVIERI HISTORY / 2019: 90 ANS D'HISTOIRE OLIVIERI / 2019: 90 AÑOS DE HISTORIA DE OLIVIERI

IT 90 anni di viaggio insieme, fatti di storie di realtà quotidiana – tra le linee di produzione della fabbrica, o tra gli uffici, in tante città dello stivale o nelle principali metropoli mondiali – grazie a coloro che hanno creduto in noi fino ad oggi possiamo definirci con orgoglio un "pezzo di storia d'Italia", sapendo di essere entrati a far parte della vita di molte famiglie, spesso in maniera discreta, ma sempre con l'obiettivo che la nostra passione ed impegno quotidiano rimangano apprezzati e riconosciuti come in questi nostri primi 90 anni.

EN 90 years of journey together, made by real daily stories – from the ones among the production lines of the factory or the offices to the multiple cities of the Italian "boot" or the world's main cities – thanks to all the people who have always believed in us until now we can proudly say that we are a "piece of Italian history". We are sure we have become a part of many Italian families, often in a discrete way, but always with the single aim that our passion and daily dedication are appreciated and recognised as they have been in these 90 years.

FR 90 ans de voyage ensemble, réalisés à partir de vrais récits quotidiens – depuis les chaînes de production de l'usine ou des bureaux jusqu'aux multiples villes de la "botte" italienne ou des grandes villes du monde – grâce à tous ceux qui ont toujours cru en nous, jusqu'à présent, nous pouvons dire avec fierté que nous sommes un «morceau de l'histoire italienne». Nous sommes certains de faire partie de nombreuses familles italiennes, souvent de manière discrète, mais toujours dans le seul but de faire en sorte que notre passion et notre dévouement quotidien soient appréciés et reconnus comme ils l'ont été au cours de ces 90 années.

ES 90 años de viajes juntos, hechos de historias de realidad cotidiana – entre las líneas de producción de la fábrica o entre las oficinas, en muchas ciudades de la "bota" italiana o en las principales metrópolis del mundo – gracias a quienes han creído en nosotros hasta ahora podemos definirnos con orgullo una "pieza de la historia italiana". Esto, sabiendo de formar parte de la vida de muchas familias, a menudo de manera discreta, pero siempre con el objetivo de que nuestra pasión y nuestro trabajo sean siempre apreciados y reconocidos como en estos primeros 90 años.

OLIVIERI LAB: "IL LABORATORIO DEL LEGNO"

OLIVIERI LAB: "THE WOOD LABORATORY" / OLIVIERI LAB: "LE LABORATOIRE DU BOIS" / OLIVIERI LAB: "EL LABORATORIO DE MADERA"

IT Parallelamente alla produzione industriale, da sempre Olivieri è in grado di gestire nella sua falegnameria interna, la realizzazione di mobili personalizzati, per un arredamento unico ed inimitabile. Un atelier dell'armadio ad altissimo tasso di personalizzazione. Olivieri realizza progetti d'arredo per la fascia alta del mercato attraverso un'organizzazione aziendale orientata ad esaudire ogni richiesta progettuale e decorativa secondo gusto e necessità del cliente. I nostri armadi si distinguono per un design unico e raffinato, per la pulizia formale delle linee arricchite di particolari che fanno la differenza, per un catalogo ampissimo di materiali e finiture. I nostri armadi hanno sempre un qualcosa in più grazie all'intelligenza progettuale, alla passione che traspare da ogni singolo progetto e a quello che noi definiamo una "industria artigianale" con tecnologie e ritmi tipici dell'industria ma con la precisione e la cura dell'artigiano. Il nostro obiettivo è garantire un alto servizio progettuale, qualitativo e funzionale che permetta al progettista di realizzare per il proprio cliente un arredo su misura di alto livello.

EN Simultaneously to the industrial production, Olivieri has always been able to manage custom wooden furniture in its interior carpentry for a unique and inimitable furniture. A wardrobe atelier with a very high customization rate. Olivieri realizes furnishing projects for the high market segment through a company organization, in order to fulfill every design and decorative request according to customer taste and needs. Our wardrobes stand out for their unique and refined design, for their lines enriched with details which make the difference and a wide catalogue of materials and finishes. Our wardrobes always have something more thanks to design intelligence, passion visible in each project and to what we call "artisan industry" made by technologies and typical pace of factories, but with artisan's precision and attention. Our aim is to guarantee a high design, quality and functional service, that permits the designer to realize for the customer a customized and high-quality furniture.

FR Parallèlement à la production industrielle, Olivieri a toujours su gérer la réalisation des meubles en bois sur mesure dans sa menuiserie intérieure, pour un mobilier unique et inimitable. Un atelier d'armoire avec un taux de personnalisation très élevé. Olivieri réalise des projets d'ameublement pour le segment de marché élevé à travers une organisation d'entreprise, afin de répondre à toutes les demandes de design et de décoration en fonction des goûts et des besoins du client. Nos armoires se distinguent par leur design unique et raffiné, par leurs lignes enrichies de détails qui font la différence et par un vaste catalogue de matériaux et de finitions. Nos armoires ont toujours quelque chose de plus grâce à l'intelligence de conception, à la passion visible dans chaque projet et à ce que nous appelons une «industrie artisanale», fabriquée à partir de technologies et au rythme typique des usines, mais avec une précision et une attention de l'artisan.

ES Parallelamente a la producción industrial, Olivieri siempre ha hecho muebles de madera a medida en su carpintería interior, para realizar un mueble único e inimitable. Un taller de armario con una muy alta posibilidad de personalización. Olivieri realiza proyectos de decoración para la gama alta del mercado a través de la organización de la empresa orientada a cumplir cualquier demanda de diseño y decorativa según el gusto y las necesidades del cliente. Nuestros armarios se distinguen por un diseño único y refinado, para la limpieza formal de las líneas enriquecida con detalles que hacen la diferencia, para un catálogo muy amplio de materiales y acabados. Nuestros armarios siempre tienen algo más gracias a la inteligencia del diseño, la pasión que brilla a través de cada proyecto y de lo que llamamos una "industria artesanal" con tecnologías y ritmos típicos de la industria pero con la precisión y el cuidado del artesano. Nuestro objetivo es garantizar un alto servicio de diseño cualitativo y funcional que permita al diseñador de realizar para su cliente muebles a medida de alto nivel.

MATERIE

MATERIALS / MATERIELS / MATERIALES



IT Ricerchiamo e selezioniamo solo i migliori materiali per ogni nostra collezione. Abbiamo abbandonato da anni le imitazioni di finti legni tipo i laminati come finiture esterne di prodotto, e lavoriamo solamente con impiallacciate di legno di prima scelta, laccature opache o lucide di poliestere spazzolate, vetri o marmi. Siamo inoltre leader italiani nella produzione del tamburato, ed ogni materiale che selezioniamo viene scelto per realizzare un prodotto della più alta qualità possibile.

EN We look for and select only the best materials for our collection. Since several years we left behind us the imitations of fake wood such as laminates used for external finishings of the product and we only use high-grade wood veneers, mat or gloss (brushed polyester) lacquers, glasses and marbles. Moreover, we are Italian leaders in the production of honeycomb-plywood and each material is selected in order to create the higher-quality product possible.

FR Nous recherchons et sélectionnons uniquement les meilleurs matériaux pour nos collections. Depuis plusieurs années, nous avons laissé derrière nous les imitations de faux bois, telles que les stratifiés utilisés pour les finitions extérieures du produit. Nous n'utilisons que des placages en bois de haute qualité, des laques mates et brillantes (polyester brossé), des verres et des marbres. De plus, nous sommes les leaders italiens dans la production de l'alvéolaire (nid d'abeille) et chaque matériau est sélectionné afin de créer un produit de la meilleure qualité possible.

ES Buscamos y seleccionamos solo los mejores materiales para cada una de nuestras colecciones. Desde muchos años hemos abandonado imitaciones de madera falsa, como laminados y acabados exteriores del producto, y trabajamos solamente con enchapados de madera de alta calidad, lacas brillante o mate, vidrio o mármol. También somos líderes italianos en la producción del Tamburato "nido de abeja" y cada material que seleccionamos se elige para hacer un producto de la más alta calidad posible.

DRESS CODE OLIVIERI

L'ARMADIO GIUSTO PER L'OCCASIONE GIUSTA

THE RIGHT WARDROBE FOR THE RIGHT OCCASION
LE BON ARMOIRE POUR LA BONNE OCCASION
EL ARMARIO ADECUADO PARA LA OCASIÓN ADECUADA

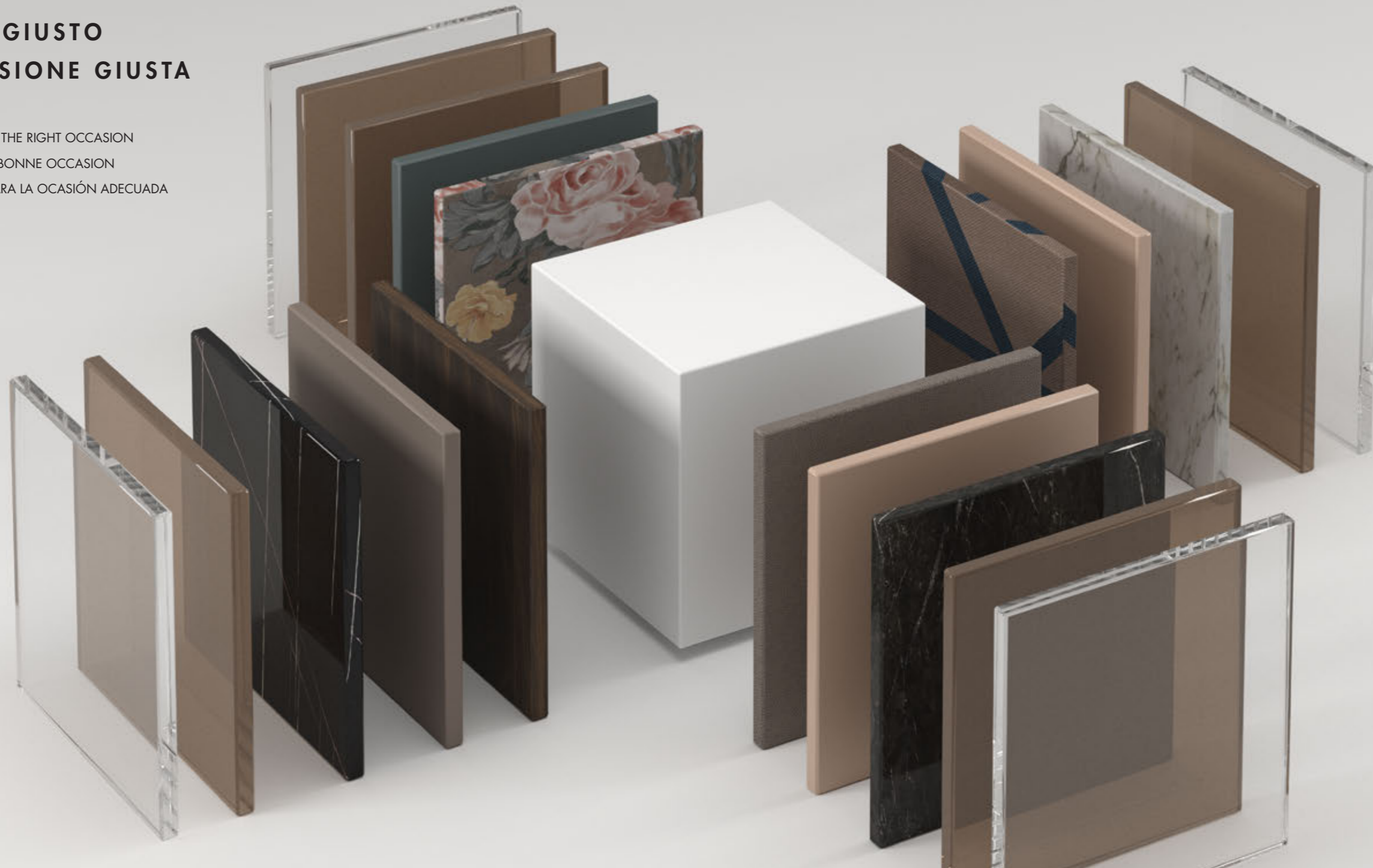

IT Questo è il nuovo progetto aziendale. Garantire un prodotto su misura che vesta tutte le esigenze, il gusto, la funzionalità che il nostro cliente desidera. Che sia un armadio battente, soffietto, scorrevole o coplanare; laccato, in legno, in vetro, o rivestito in tessuto o pelle, con speciali finiture ecologiche in oleomalta o nell'elegantissimo vetro marmo. Scegli tu il tuo modello e il tuo colore.

EN This is the new company project: to guarantee a custom-made product which fits every need, taste and functionality our client desires. It may be a swing, folding, sliding or coplanar wardrobe, lacquered, in wood, glass, upholstered with fabric or leather, with special ecological finishing in "oleomalta" (natural product made by sunflower oil) or in the elegant marble glass: you choose your model and color.

FR Il s'agit du nouveau projet de la société: garantir un produit sur mesure, adapté à tous les besoins, goûts et fonctionnalités souhaitées par notre client. Il peut s'agir d'un armoire à battante, pliante, coulissante ou coplanaire, laquée, en bois, en verre, recouverte de tissu ou de cuir, avec une finition écologique spéciale en «oleomalta» (produit naturel à base d'huile de tournesol). Choisissez votre modèle et votre couleur.

ES Este es el nuevo proyecto de la empresa. Garantice un producto hecho a medida que cubra todas las necesidades, gustos y funcionalidad que nuestros clientes desean. Ya sea un armario batiente, fuelle, corredero o coplanares; lacado, en madera, en vidrio, o cubierto en tela o cuero, con acabados ecológicos especiales en oleomalta o en vidrio de mármol muy elegante. Elige tu modelo y tu color.

GLASS
GAP
DIAMANTE
FAB
DECOR
BASIC

360 GRADI

360
GRADI
DI

OLIVIERI



IT Il sistema armadi 360 gradi si distingue sul mercato, offrendo un vantaggio eccezionale ai nostri clienti, per essere realizzato completamente in tamburato: sia le ante, che la struttura. Le nostre strutture, sono disponibili in 8 larghezze, 4 altezze e 1 profondità e sono totalmente personalizzabili su misura. Alle nostre strutture possiamo aggiungere tutte le tipologie di ante in collezione (Basic, Gap, Decor, Glass, Fab, Diamante) in ogni tipologia di apertura (Battente, Soffietto, Scorrevole, Antone scorrevole e Coplanare). La struttura è disponibile con 3 tipologie di fianchi intercambiabili (Legno, Prestige e Fab).

EN Our 360 gradi wardrobe system stands out in the market, also offering a special advantage to our customers, because it is totally realized in honeycomb plywood: both doors and structures. Our structures are available in 8 widths, 4 heights and 1 depth and they are fully customizable. To our structures we can add any door type of our collection (Basic, Gap, Decor, Fab and Diamante) in any opening type (Swing, Folding, Sliding, Big sliding door and Coplanar). The structures are available with 3 interchangeable sides (Wood, Prestige and Fab).

FR Notre système armoires, appelé 360 degrés, se distingue sur le marché, offrant également un avantage exceptionnel à nos clients, car il est totalement réalisé en alvéolaire: portes et structures. Nos structures sont disponibles en 8 largeurs, 4 hauteurs et 1 profondeur et sont entièrement personnalisables. Nous pouvons ajouter à notre structures n'importe quel type de porte de notre collection (Basic, Gap, Decor, Fab et Diamante) dans n'importe quel type d'ouverture (Battant, Pliant, Coulissant, Grande porte coulissante et Coplanaire). Les structures sont disponibles avec 3 côtés interchangeables (Wood, Prestige et Fab).

ES Nuestro sistema de armarios de 360 grados se destaca en el mercado, ofreciendo una ventaja excepcional a nuestros clientes, ya que están completamente hechos de Tamburato "nido de abeja": tanto las puertas como la estructura. Nuestras estructuras están disponibles en 8 anchos, 4 alturas y 1 profundidad y son totalmente personalizables. A nuestras estructuras podemos añadir todos los tipos de puertas de la colección (Basic, Gap, Decor, Glass, Fab, Diamante) en cada tipo de apertura (Batiente, Fuelle, Corredero, Gran Puertas Correderas y Coplanar). La estructura está disponible con 3 tipos de lados intercambiables (Madera, Prestige y Fab).

GLASS

360 GRADI







IT Armadio Glass "Tekka" interamente in vetro trasparente naturale, con fianchi "Prestige" in alluminio anodizzato Brown effetto open-space. Ai lati armadio Fab in eco-pelle nocciola. Nel dettaglio a sinistra il fianco "Prestige" laterale in vetro trasparente naturale.

EN "Tekka" glass wardrobe is totally in natural clear glass with Brown anodized aluminium "Prestige" sides with open-space effect. Next there is the Fab wardrobe in Nocciola eco-leather. In detail on the left, the "Prestige" lateral side in natural clear glass.

FR L'armoire en verre «Tekka» est entièrement en verre transparent naturel avec les côtés «Prestige» en aluminium anodisé Brown avec effet d'espace ouvert. Ensuite, il y a l'armoire Fab en éco-cuir Nocciola. En détail à gauche, le montant latérale «Prestige» en verre clair naturel.

ES Armario "Tekka" Glass es completamente en vidrio transparente natural, con lados "Prestige" en aluminio anodizado Brown con efecto de espacio abierto. A los lados del armario Fab en piel de color Nocciola. En el detalle a la izquierda, el lado "Prestige" lateral en vidrio transparente natural.







IT Armadio Glass scorrevole con ante in vetro Stop-Sol bronzo e telaio in alluminio anodizzato Brown. Interni Royal e fianchi "Prestige".

EN Glass sliding wardrobe with doors in bronzed Stop-Sol glass and metal Brown frame. Internal finishing in Royal with "Prestige" sides.

FR Armoire coulissante Glass avec portes en verre Stop-Sol en bronze et cadre en aluminium Brown. Finition intérieure Royal avec côtés «Prestige».

ES Armario corredero Glass con puertas de vidrio Stop-Sol en bronce y armazón en aluminio anodizado Brown. Interior Royal y laterales "Prestige".



IT A sinistra dettaglio dell'armadio aperto con le cassettiere pensili Elite in Royal con maniglia e top cuoio Corda; mentre sulla destra il dettaglio dell'illuminazione Led verticale inserita nella parte posteriore del montante frontale del fianco "Prestige".

EN On the left, detail of open wardrobe with hanging Elite chest of drawers in Royal with handle and top in Corda leather. On the right, detail of the vertical led lighting inserted into the rear part of the "Prestige" frontal side.

FR À gauche, détail de l'armoire ouverte avec commode Elite suspendue Royal avec poignée et dessus en cuir Corda. À droite, détail de l'éclairage led vertical inséré dans la partie arrière du côté frontal «Prestige».

ES A la izquierda, detalle del armario abierto con cajonera Elite en Royal con tirador y parte superior de cuero Corda; mientras que a la derecha, el detalle de la iluminación Led vertical insertada en la parte trasera de la parte delantera vertical del lado "Prestige".





IT Armadio Glass battente in finitura vetro trasparente naturale illuminato da luce led orizzontale sotto i ripiani. I fianchi laterali "Prestige" in vetro trasparente naturale valorizzano la finitura dello schienale interno rivestito in carta da parati modello "Affresco" con delicati effetti floreali. Nel dettaglio a sinistra si apprezza la continuità di disegno nello schienale, mentre a destra il montante posteriore del fianco centrale "Prestige" che non presenta nessun foro.

EN Glass swing wardrobe in natural clear glass finishing lightened by an horizontal led lighting under the shelves. The "Prestige" lateral sides in natural clear glass underline the internal part of the back panel covered with wall paper "Affresco" with delicate floreal effects. In detail, on the left, the continuation of this floreal effect on all panels. On the right, the rear bar of "Prestige" central side without any holes on it.

FR Armoire Glass battante en finition verre transparent naturel, éclairée par un éclairage à led horizontal sous les étagères. Les côtés latéraux «Prestige» en verre naturel soulignent la partie interne de la boiserie arrière recouverte du papier peint «Affresco» aux effets floraux délicats. En détail, à gauche, la continuation de cet effet floral sur tous les panneaux. A droite, la partie arrière du montant central «Prestige» sans aucun trou.

ES Armario batiente Glass en acabado de vidrio transparente natural iluminado por luz led horizontal debajo de los estantes. Los laterales "Prestige" en vidrio transparente natural realzan el acabado del panel posterior interno tapizado en papel pintado con diseño "Affresco" con delicados efectos florales. En el detalle de la izquierda, se puede ver la continuidad del diseño en panel posterior, mientras que a la derecha, la parte trasera vertical del lado central "Prestige", que no tiene orificio.



IT Variante di decorazione degli schienali in carta da parati della collezione 360 gradi: in questa immagine la decorazione "Geometric".

EN Variant of decorative wall paper for back panels of 360 gradi collection: in this image, the "Geometric" effect.

FR Variante de papier peint décoratif pour les dos de la collection 360 degrés: dans cette image, l'effet «Géométrique».

ES Variante de decoración de los paneles posteriores en papel pintado de la colección 360 grados: en esta imagen hay la decoración "Geometric".

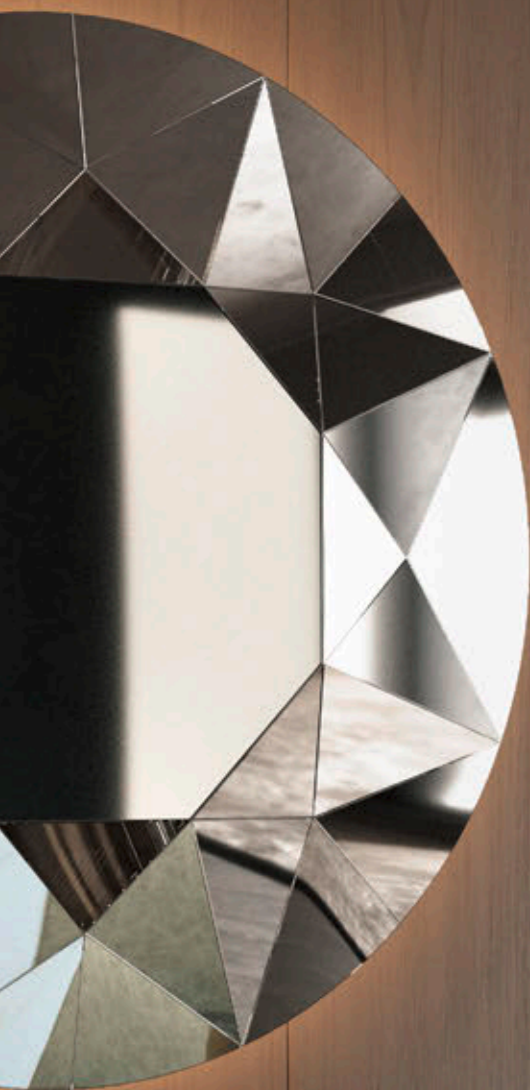



IT Armadio Glass battente con ante e fianco laterale in vetro marmo Sahara. Sulla sinistra il comodino ovale e la consolle Kalè. Nel dettaglio la cassetiera interna laccata in Senape mat opaco.

EN Glass Swing wardrobe with doors and lateral sides in Sahara marble glass. On the left, the Kalè oval bedside table and console. In detail, the internal chest of drawers in Senape mat lacquered finishing.

FR Armoire Glass battante avec portes et côtés latéraux en verre marbre Sahara. À gauche, le chevet et la console ovale Kalè. En détail, la commode interne en finition laquée mat Senape.

ES Armario batiente Glass con puertas y panel lateral en cristal de mármol Sahara. A la izquierda, la mesita de noche ovalada y la consola Kalè. En detalle, la cajonera interior lacada en Senape mate.





IT Glass vetro marmo calacatta oro
 Finitura e immagine rappresentativa dell'armadio Glass battente con ante e fianco laterale in vetro marmo Calacatta oro.

EN Gold Calacatta marble glass
 Finishing and image of the Glass swing wardrobe with doors and lateral sides in gold Calacatta marble glass.

FR Glass en verre marbre Calacatta or
 Finition et image de l'armoire Glass battante avec portes et côtés latéraux en verre marbre Calacatta or.

ES Vidrio de mármol de Calacatta Dorado
 Acabado e imagen representativa del armario batiente Glass con puertas y laterales en cristal de mármol de Calacatta dorado.



IT Glass vetro marmo grigio carnico
 Finitura e immagine rappresentativa dell'armadio Glass battente con ante e fianco laterale in vetro marmo Grigio carnico.

EN Grigio Carnico marble glass
 Finishing and image of the glass swing wardrobe with doors and lateral sides in grigio Carnico marble glass.

FR Glass en verre marbre Grigio Carnico
 Finition et image de l'armoire Glass battante avec portes et côtés latéraux en verre marbre Grigio Carnico.

ES Vidrio de mármol Grigio Carnico
 Acabado y imagen representativa del armario batiente Glass con puertas y laterales en vidrio de mármol Grigio Carnico.





IT Armadio Glass battente in vetro laccato Nocciola e due colonne a vetrina in vetro trasparente naturale illuminate da luce led verticale. Nei dettagli la maniglia e il telaio in alluminio anodizzato Brown; e la speciale ferramenta "a bilico" dell'anta con chiusura rallentata.

EN Glass swing wardrobe in Nocciola mat lacquered and two modules in natural clear glass lightened by the led vertical light. Details of the handle and frame in anodized Brown aluminium and the special "pivot" door hardware with slow-closing motion.

FR Armoire Glass en verre laqué mat Nocciola et deux modules en verre transparent naturel éclairées par la lumière verticale LED. Détails de la poignée et du cadre en aluminium Brown anodisé et du «pivot» spécial monté pour cette type de porte, à fermeture ralentie.

ES Armario batiente Glass en vidrio lacado Nocciola y dos columnas en vidrio transparente natural iluminado por luz led vertical. En los detalles, el tirador y el armazón en aluminio anodizado Brown; y el herraje especial a "báscula" de la puerta con un cierre lento.

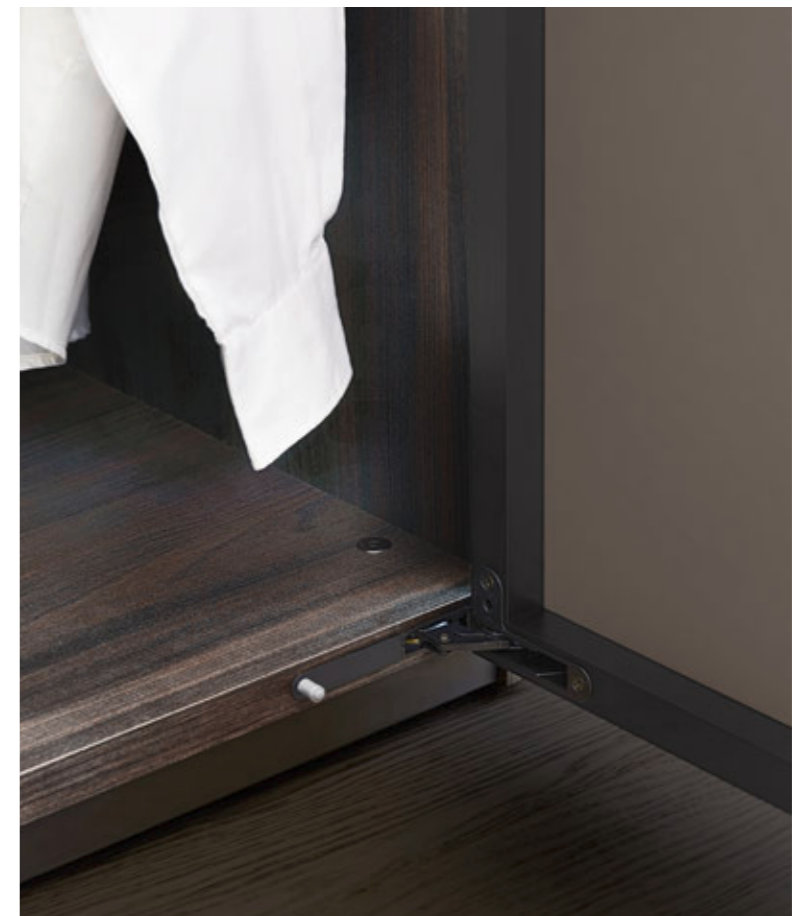



VETRI TRASPARENTI / CLEAR GLASS

Vetro trasparente naturale
Clear glassVetro trasparente naturale fumè
Smoked glassVetro trasparente naturale bronzo
Bronze glassVetro stop-sol
Stop-sol glass

SPECCHI / MIRRORS

Specchio naturale
Natural mirrorSpecchio fumè
Smoked mirrorSpecchio bronzo
Bronze mirror

SPECCHI SATINATI / FROSTED MIRRORS

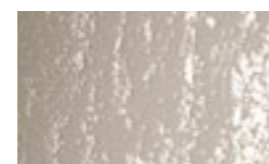
Specchio satinato grigio
Gray frosted mirrorSpecchio satinato bronzo
Gray frosted mirrorSpecchio satinato grigio decorato
Decorate gray frosted mirrorSpecchio satinato bronzo decorato
Decorate bronze frosted mirror

SPECCHI SATINATI DECORATI / DECORATED FROSTED MIRRORS

VETRI LACCATI LUCIDI / GLOSSY GLASS



Bianco



Pioggia



Nero



Sahara



Cappuccino



Fango



Oceano



Amarone

VETRI MARMO / MARBLE GLASS

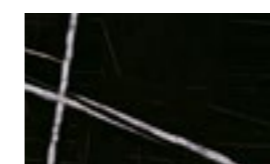
Sahara
SaharaCalacatta oro
Gold calacattaGrigio carnico
Carnico Gray

IT Il dettaglio tecnico che caratterizza la collezione GLASS sono i vetri che vengono applicati al telaio in alluminio anodizzato Brown.
 EN The technical data detail that characterizes the GLASS collection are the glasses which are applied to the Brown anodized aluminium frame.
 FR les données techniques qui caractérisent la collection GLASS sont les verres qui sont appliquées sur le cadre de la porte en aluminium anodisé Brown.
 ES Los datos técnicos que caracterizan la colección GLASS son los vidrios, que se aplican sobre un marco de aluminio anodizado Brown.

GAP

360 GRADI







IT Armadio Gap soffietto laccato Vischio opaco, con maniglia integrata B2. Sullo sfondo la cabina KAB nella finitura Royal. Nel dettaglio a sinistra si può apprezzare l'apertura dell'anta soffietto, gli interni Royal e la cassetiera con cassetti legno e vetro. Sulla destra i ripiani inclinati porta-scarpe dotati di illuminazione a Led.

EN Gap folding wardrobe in Vischio mat lacquered with built-in B2 handle. On the background, the Kab walk-in closet in Royal finishing. In detail, on the left, the opening of the folding door, the internal part in Royal and the chest of drawers with wood and glass drawers. On the right, the inclined shoe-holder shelves with led lighting.

FR Armoire pliante Gap laquée mat Vischio, avec poignée intégrée B2. À l'arrière, le dressing Kab en finition Royal. En détail, à gauche, l'ouverture de la porte pliante, la partie interne en Royal et la commode avec tiroirs en bois et verre. A droite, les étagères porte-chaussures inclinées avec éclairage led.

ES Armario fuelle Gap lacada Vischio mate, con tirador integrado B2. En el fondo la cabina KAB en Royal. En detalle a la izquierda, se puede apreciar la apertura de la puerta de fuelle, el interior Royal y la cajonera de madera y vidrio. A la derecha, los estantes inclinados para los zapatos con iluminación Led.





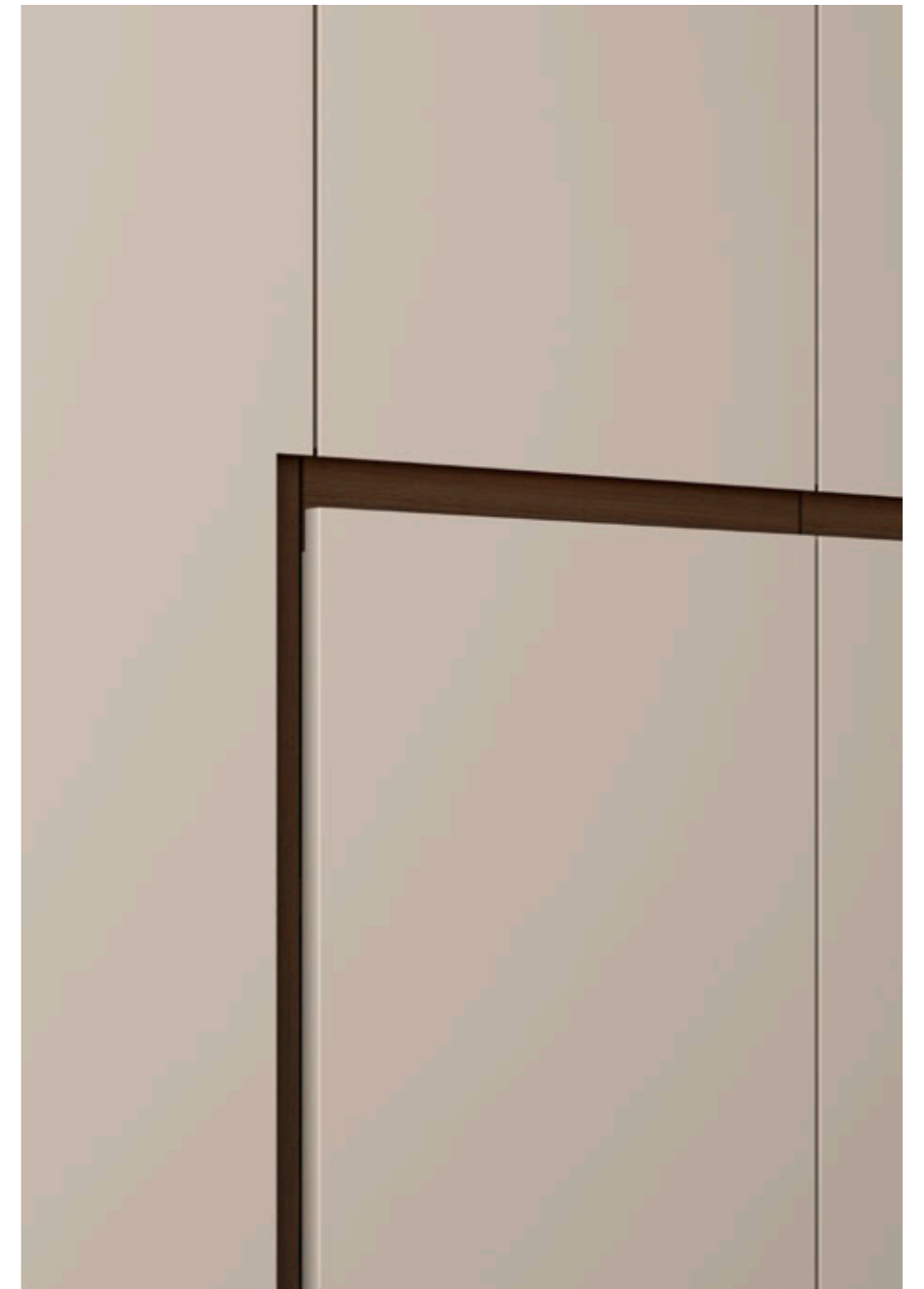

IT Armadio Gap battente ad angolo laccato Sahara opaco con maniglia Gap B6-B4 a contrasto nella finitura in rovere grigio nella stessa finitura del letto Martin. Nel dettaglio la speciale lavorazione della maniglia gola.

EN Gap swing corner wardrobe in Sahara mat lacquered finishing with contrast Gap B6-B4 handle made in Grigio open pore oak finishing as the Martin bed. In detail, the particular manufacturing of the built-in handle.

FR Armoire Gap battante version coin laqué mat Sahara avec poignée intégrée Gap B6-B4 à contraste dans la finition chene grigio, meme finition du lit Martin. Dans le détail, le travail spécial de la poignée intégrée.

ES Armario batiente Gap lacado con ángulo lacado Sahara y con tirador Gap B6-B4 en contraste en el acabado roble Grigio, el mismo que la cama Martin. En detalle, el tratamiento especial del tirador integrado.







IT Armadio Gap soffietto laccato Cappuccino opaco con maniglia a gola tipologia B1 e vani laterali con terminale a giorno. Nel dettaglio a sinistra l'armadio aperto con il fianco centrale "Prestige". Interni in finitura Royal con schienale Skin. Nel dettaglio a destra si apprezzano i cassettoni esterni con maniglia gola.

EN Gap folding wardrobe in Cappuccino mat lacquered finishing with built-in B1 handle and open lateral modules. In detail, on the left, the open wardrobe with the "Prestige" central side. Internal part in Royal finishing with Skin back panel. In detail, on the right, the Gap external chest of drawers with built-in handle.

FR Armoire Gap pliante version laqué mat Cappuccino B1 avec poignée intégrée B1 et modules latéraux à jour. En détail, à gauche, l'armoire ouvert avec le montant central «Prestige». Partie interne en finition Royal avec dos Skin. En détail, à droite, la commode externe Gap avec poignée intégrée.

ES Armario batiente Gap lacado Cappuccino mate con tirador tipo B1 y estructuras laterales terminales abiertas. En el detalle a la izquierda, el armario abierto con el lado central "Prestige". Interior en acabado Royal con el panel posterior Skin. En el detalle de la derecha, se aprecian las cajoneras externas con tirador integrado.



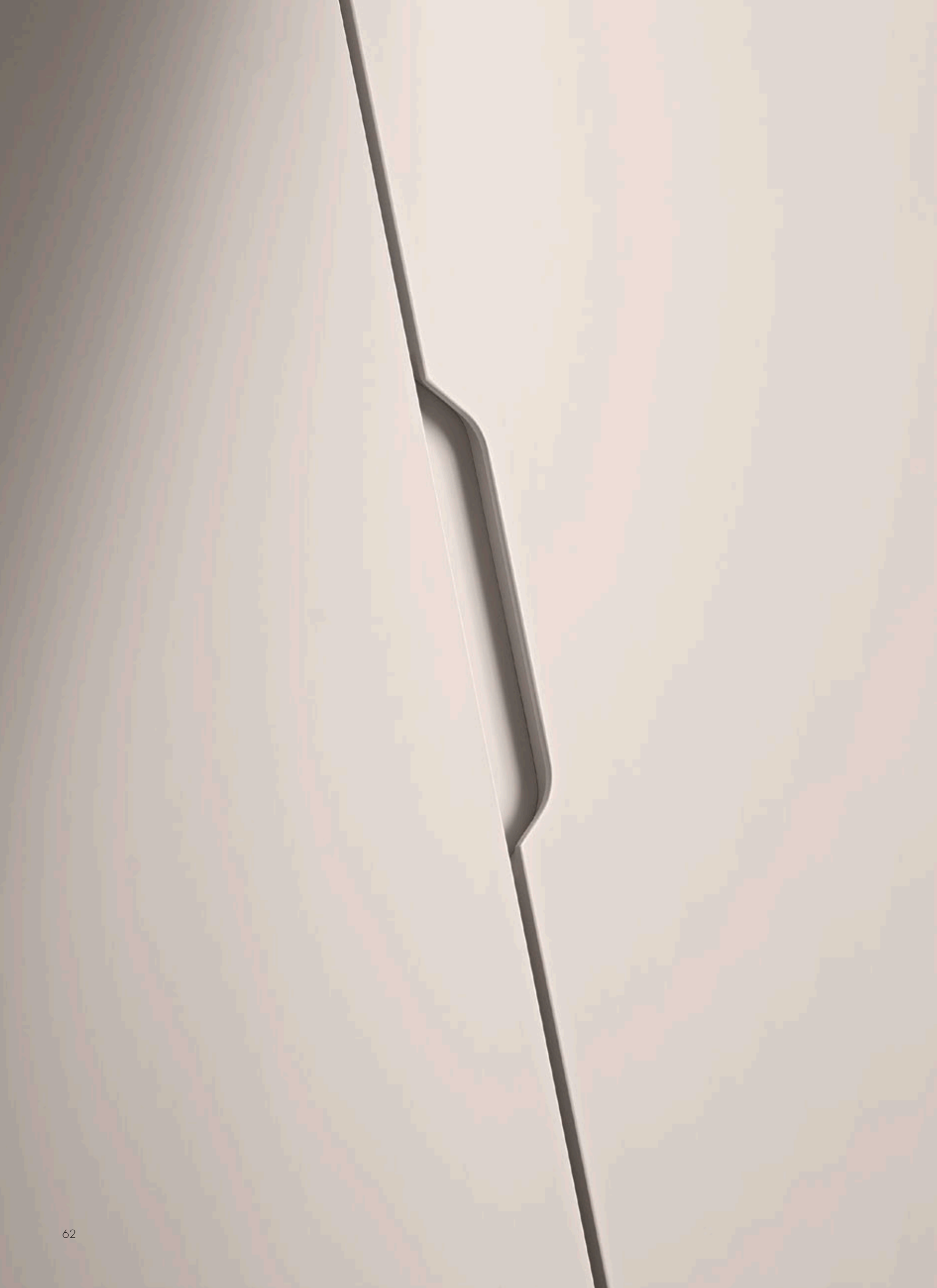

IT Armadio Gap battente laccato lino opaco con maniglia a gola tipologia B1.

EN Gap swing wardrobe in lino mat lacquered finishing with built-in B1 handle.

FR Armoire Gap battante version laqué mat lino avec poignée intégrée B1.

ES Armario batiente Gap lacado lino mate con tirador integrado B1.



IT Armadio Gap battente laccato Canapa opaco con maniglia a gola tipologia B6-B7.

EN Gap swing wardrobe in Canapa mat lacquered finishing with built-in B6-B7 handle.

FR Armoire Gap battante version laqué mat Canapa avec poignée intégrée B6-B7.

ES Armario batiente Gap lacado Canapa mate con tirador integrado B6-B7.

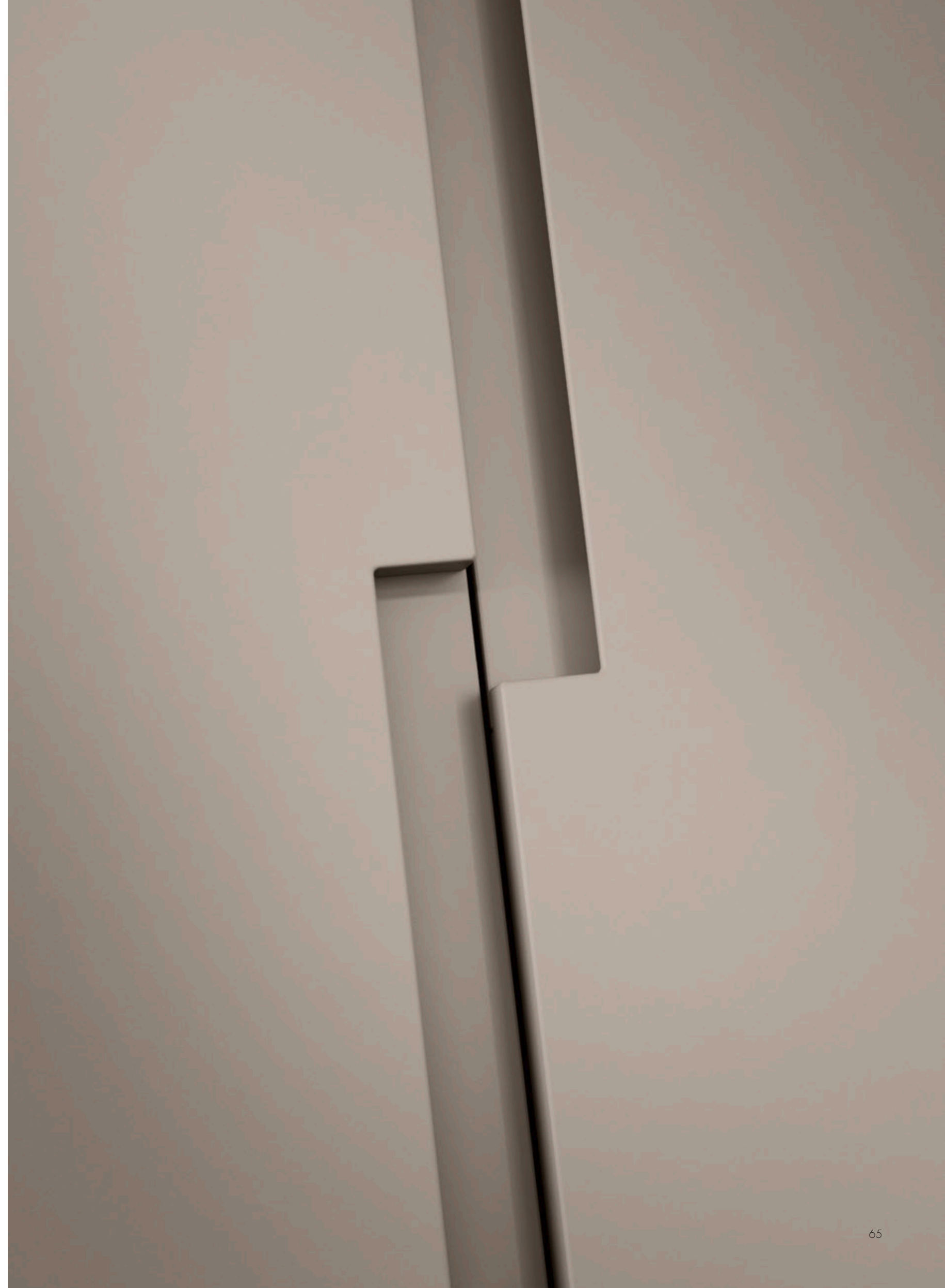





IT Armadio Gap S3 scorrevole in laccato Canapa opaco co maniglia integrata S3 "a luna" in rovere Carbon. Nei dettagli la cassettiera pensile da 2 cassetti in Royal con maniglia Brown.

EN Gap S3 sliding wardrobe in Canapa mat with "Half-Moon shape" built-in handle S3 in Carbon oak. In detail hanging chest of 2 drawers in Royal with Brown handle.

FR Armoire coulissante Gap S3 laqué mat Canapa avec poignée intégrée S3 «à forme de demi-lune» en chêne Carbon. Détail de la commode suspendue à 2 tiroirs Royal avec poignée Brown.

ES Armario corredero Gap S3 en Canapa mate con tirador integrado S3 a "luna" en roble Carbon. En detalle, la cajonera Royal con dos cajones con tirador Brown.





IT Armadio Gap antone scorrevole laccato Lino opaco con maniglia A1. Interno Royal con accessori Elite in cuoio moro ed illuminazione led integrata nel fianco "Prestige". Sullo sfondo il letto e comodino Kalè. Nel dettaglio a destra l'armadio con un'anta aperta, in cui il fianco "Prestige" permette di ottenere i vani interni totalmente aperti senza divisori. A sinistra l'accessorio porta pantaloni estraibile.

EN Gap big sliding wardrobe in lino mat lacquered finishing and A1 handle. Internal part in Royal with Elite moro leather accessories and led lighting into the "Prestige" side. On the background, the Kalè bed and bedside table. In detail, on the right, the wardrobe with an open door and the "Prestige" side which gives an open-view of the closet without any partition. On the left, the pull-out trouser holder.

FR Armoire grande porte coulissante Gap en finition laquée mat Lino et poignée A1. Partie interne en Royal avec accessoires en cuir moro Elite et éclairage intégré dans le côté «Prestige». Au fond, le lit et la table de nuit Kalè. En détail, à droite, l'armoire avec une porte ouverte, où le côté "Prestige" donne une vue dégagée sur le placard sans cloison. Sur la gauche, le porte-pantalon coulissant.

ES Armario corredero con Grandes Puertas lacado Lino mate y tirador A1. Interior Royal con accesorios Elite en cuero Moro e iluminación Led integrada en el lado "Prestige". Al fondo, cama Kalè y mesilla de noche. En detalle a la derecha, el armario con una puerta abierta, en el que el lado "Prestige" permite obtener los compartimentos internos completamente abiertos sin divisores. A la izquierda, el porta pantalones extraíble.









IT Armadio Gap coplanare laccato Pioggia opaco con maniglia C2 in rovere Visone. Sulla destra il comò Leonardo in rovere Visone poro aperto. Nei dettagli, l'interno Royal con le cassettiere Elite in cuoio Corda e la particolare lavorazione della maniglia gola.

EN Gap coplanar wardrobe in Pioggia mat lacquered finishing with built-in C2 handle in Visone oak. On the right, the Leonardo bedside table in open pore oak Visone. In detail, the internal part in Royal with chest of drawers in Elite corda leather and the particular built-in handle.

FR Armoire Gap coplanaire laqué Pioggia mat avec poignée intégrée C2 en chêne Visone. À droite, le chevet Leonardo en chêne e Visone à pore ouvert. En détail, la partie interne en Royal avec commode en cuir Elite corda et la poignée intégrée particulière.

ES Armario coplanar Gap lacado Pioggia mate con tirador C2 en roble Visone. A la derecha, la comoda Leonardo en roble poro abierto. En los detalles, el interior Royal con cajones Elite en cuero Corda y el particular procesamiento del tirador integrado.

BATTENTE - SOFFIETTO / SWING - FOLDING



B1

B2

B3

B4

B5

B6

B7

SCORREVOLE / SLIDING

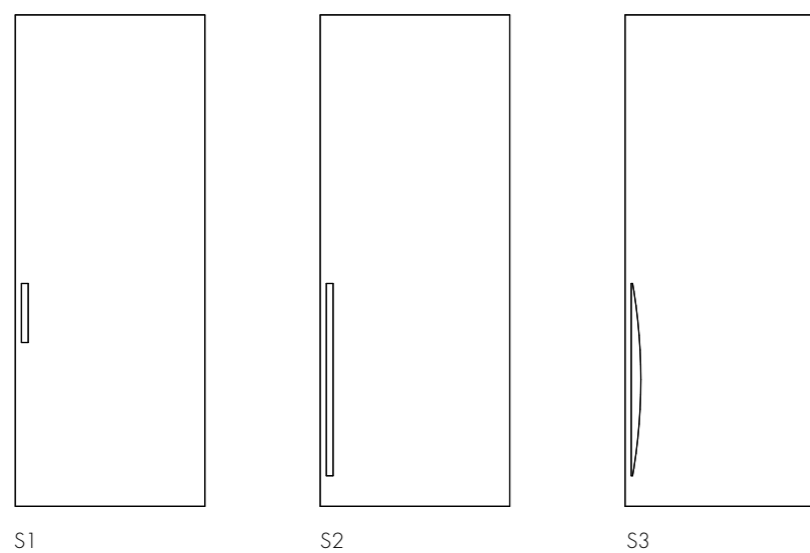

S1

S2

S3

ANTONE / BIG SLIDING

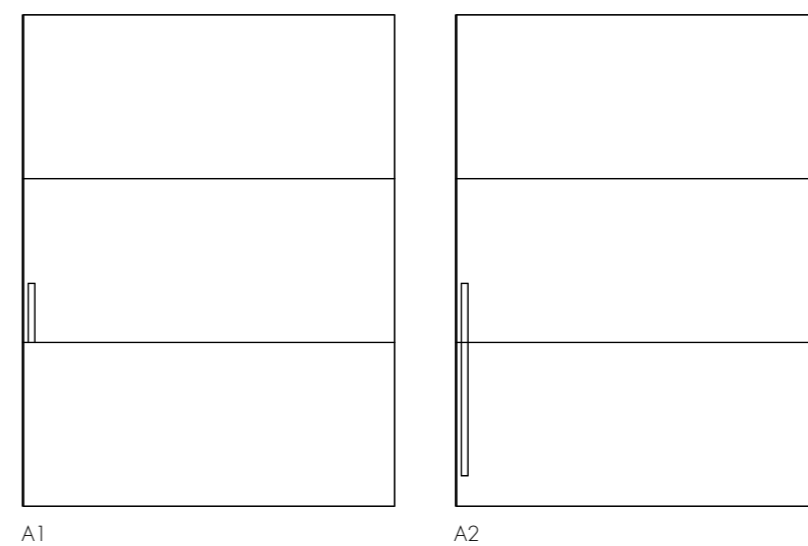

A1

A2

COMPLANARE / COPLANAR

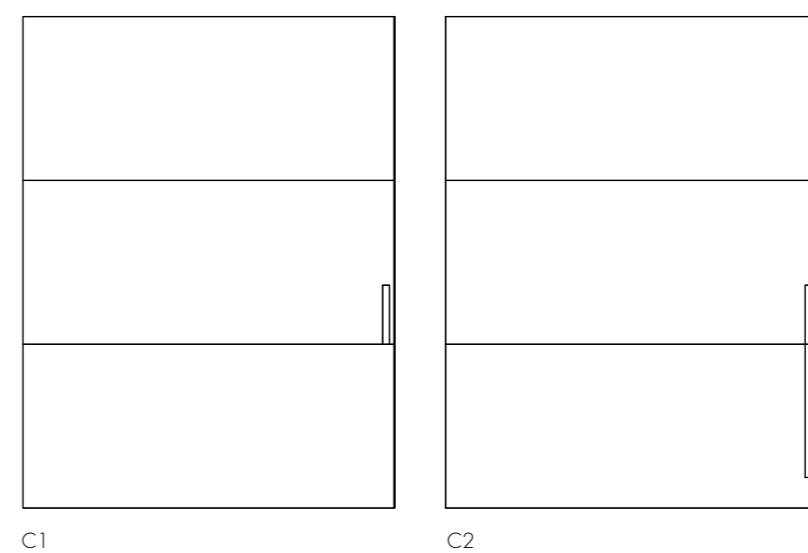

C1

C2

IT Il dettaglio tecnico che caratterizza la collezione GAP sono le maniglie a gola.
Disponibili per qualsiasi tipologia di armadio, sia nelle finiture laccate che in rovere.

EN The technical data detail that characterizes the GAP collection are the built-in handles.
Available for any type of wardrobe. Both in lacquered finishes or in oak.

FR Les détails techniques qui caractérisent la collection GAP sont les poignées intégrés.
Disponible pour tout type d'armoire, soit dans les finitions laquées ou en chêne.

ES Los datos técnicos que caracterizan la colección GAP son los tiradores integrados.
Son disponibles para cualquier tipología de armario, tanto en acabados lacados como en roble.

DIAMANTE

360 GRADI







IT Armadio Diamante battente con ante laccate Cappuccino opaco (pannello superiore), rovere Visone con effetto 3D diamante (pannello inferiore) e maniglia a gola in rovere Visone. La seduta in velluto Rosso cardinale trapuntato è una particolare lavorazione "custom" tipica della Olivieri LAB. Nel dettaglio, la speciale lavorazione della maniglia a gola e un comodino creato con la collezione "Louvre".

EN Diamante swing wardrobe with Cappuccino mat lacquered doors (upper panel), Visone oak with 3D Diamante effect (lower panel) and Visone built-in handle. The seat in velvet Rosso cardinale is a particular "custom" product typical of Olivieri LAB. In detail, the special manufacturing of the built-in handle and a bedside table created using the "Louvre" collection.

FR Armoire battante Diamante avec portes laquées mat cappuccino (panneau supérieur), chêne Visone effet 3D Diamante (panneau inférieur) et poignée intégrée Visone. Le siège en velour Rosso cardinale est un produit «personnalisé» particulier typique d'Olivieri LAB. En détail, la fabrication spéciale de la poignée intégrée et d'un chevet créé sur la collection «Louvre».

ES Armario batiente Diamante con puertas lacadas Cappuccino mate (panel superior), roble Visone con efecto diamante 3D (panel inferior) y tirador integrado en roble Visone. El asiento en terciopelo Rosso Cardinale acolchado es un trabajo particular "personalizado" típico de Olivieri LAB. En detalle, el procesamiento especial del tirador integrado y una mesa de noche realizada con la colección "Louvre".





IT Armadio Diamante battente con pannelli superiori ed inferiori laccati Canapa opaco con effetto 3D diamante e maniglia incassata tono su tono.

EN Diamante swing wardrobe with upper and lower panels in Canapa mat lacquer with 3D diamond effect and built-in tone-on-tone handle.

FR Armoire battante Diamante avec panneaux supérieurs et inférieurs laqués mat Canapa avec effet diamant 3D et poignée intégrée ton sur ton.

ES Armario batiente Diamante con paneles superiores y inferiores lacados Canapa mate con efecto diamante 3D y tirador integrado tono sobre tono.







IT Armadio Diamante antone scorrevole con ante laccate Fango opaco e fascia centrale in rovere Grigio con effetto 3D diamante.

EN Diamante wardrobe with big sliding mat Fango lacquered doors and central panel in Grigio oak with 3D diamond effect.

FR Armoire Diamante avec grandes portes coulissantes laquées Fango mat et panneau central en chêne Grigio effet diamant 3D.

ES Armario corredero Diamante con Grandes Puertas lacadas Fango mate y parte central en roble Grigio con efecto diamante 3D.

BATTENTE / SWING

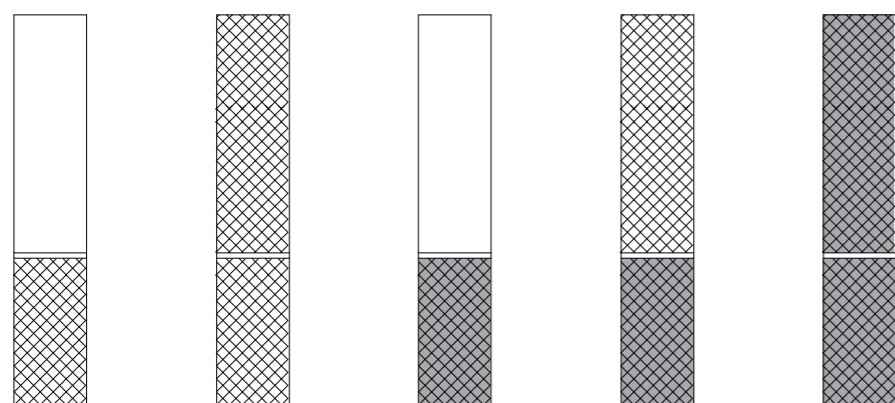

ANTONE / BIG SLIDING

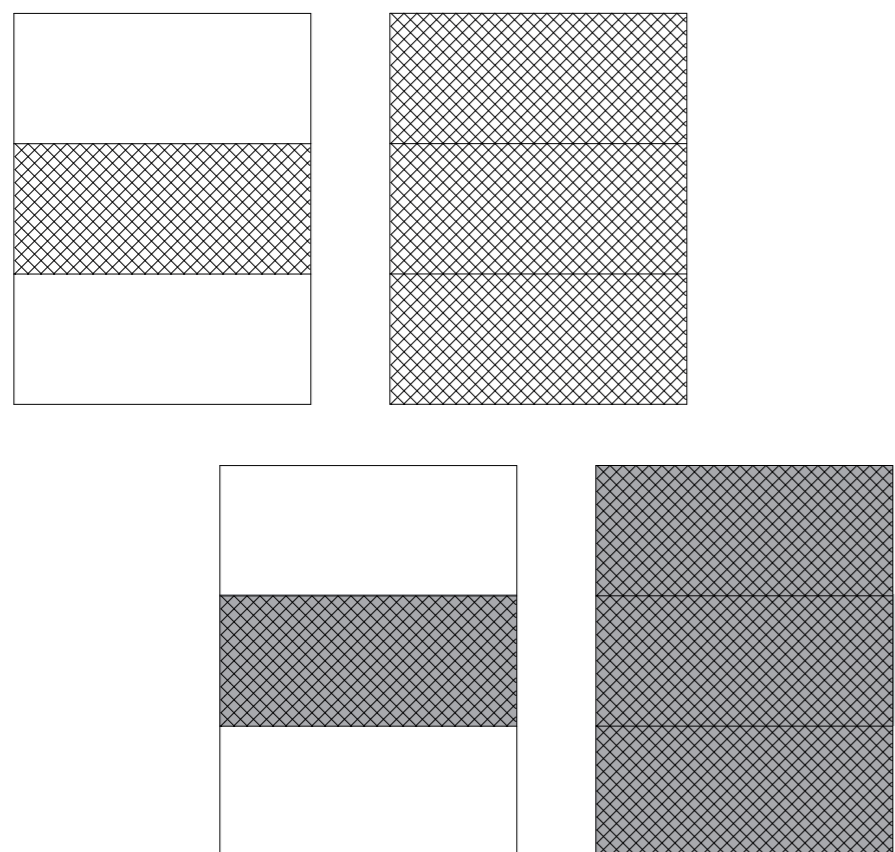

COMPLANARE / COPLANAR

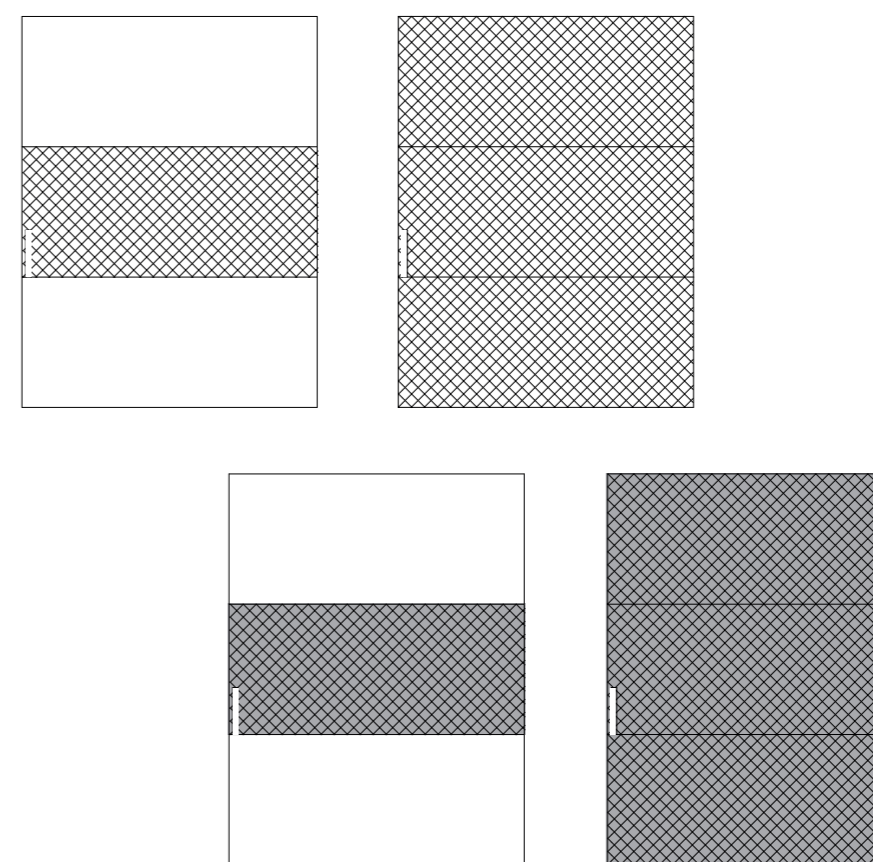

LEGENDA / LEGEND

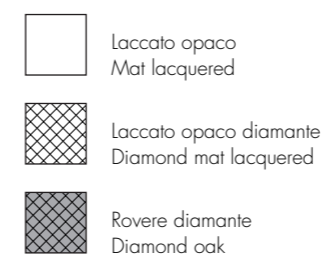

IT La caratteristica della collezione DIAMANTE è l'effetto 3D della forma diamante prodotta sulle ante battenti e sugli Antoni.
 EN The characteristic of the DIAMANTE collection is the 3D effect of the diamond realized both on swing doors and "Antoni" big doors.
 FR La caractéristique de la collection DIAMANTE est l'effet 3D du diamant réalisé à la fois sur les portes battantes et les grandes portes «Antoni».
 ES La característica de la colección DIAMANTE es el efecto 3D de la forma del diamante realizada sobre las puertas batientes y grandes puertas Antoni.

FAB

360 GRADI





IT Armadio Fab battente con telaio in metallo anodizzato Brown e rivestimento in tessuto Capri Nocciola. Ante centrali Glass in vetro trasparente naturale. In primo piano il letto KALÈ in rovere Visone e cuscini imbottiti abbinati alle ante Fab. Nei dettagli l'accostamento fianco-anta nella stessa finitura, e l'interno dell'armadio in Royal, con fianco "Prestige" illuminato.

EN Fab swing wardrobe with anodised metal Brown frame and Capri Nocciola fabric upholstery. Glass central doors in natural clear glass. In front page, the KALÈ bed in Visone oak and pillows in the same finishing as the Fab doors. In detail, the combination of side-door in the same finishing and the inner part of the wardrobe in Royal with the lighted "Prestige" central side.

FR Armoire battante Fab avec cadre en métal Brown anodisé et revêtement en tissu Capri Nocciola. Portes centrales Glass en verre transparent naturel. En première page, le lit KALÈ en chêne Visone et ses coussins ont la même finition que les portes Fab. En détail, la combinaison de la porte dans la même finition du montant et la partie intérieure de l'armoire en Royal avec montant «Prestige» éclairé.

ES Armario batiente Fab con estructura de metal anodizado Brown y cubierta de tejido Capri Nocciola. Puertas centrales Glass en vidrio transparente natural. En primer plano, la cama KALÈ en roble Visone y cojines tapizados combinados con las puertas Fab. En detalle, la combinación puerta-lateral en el mismo acabado y el interior del armario en Royal con el lado "Prestige" iluminado.





IT Armadio Fab con ante scorrevoli in ecopelle Oliva e telaio in alluminio anodizzato Brown. Ambientazione completata dalla libreria Movida in rovere Grigio con 3 elementi a giorno illuminati a "Teka". Nel dettaglio, il telaio e la maniglia Brown.

EN Fab wardrobe with big sliding doors in eco-leather Oliva and anodised metal Brown frame. Space completed by the Movida shelving in Grigio oak with 3 open-lighted elements "Teka". In detail, the Brown frame and handle.

FR Armoire Fab avec grandes portes coulissantes en éco-cuir Oliva et cadre en aluminium anodisé Brown. Espace complété par la bibliothèque Movida en chêne Grigio avec 3 éléments éclairés «Teka». En détail, le cadre et la poignée Brown.

ES Armario corredero Fab con Grandes Puertas en piel ecológica Oliva y armazón en aluminio anodizado Brown. Entorno completado por la librería Movida en roble Grigio con 3 elementos abiertos de "Teka". En detalle, el armazón y el tirador Brown.



CAT. A ECOPELLE
 A Category Eco Leather



CAT. A COTONE
 A Category Cotton



CAT. C VELLUTO
 C Category Velvet

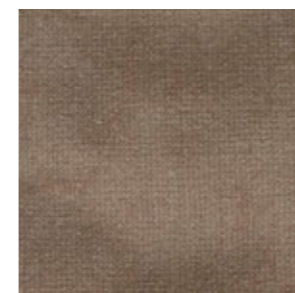

CAT. A ECO NABUK
 A Category Eco Nabuk

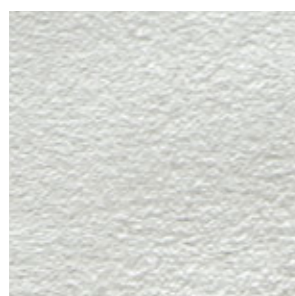

CAT. B ECO NABUK STROPICCIATO
 B Category Eco Nabuk wrinkled



CAT. PELLE EXTRA
 Category Extra leather



CAT. PELLE VINTAGE
 Category Vintage leather



CAT. B CAPRI
 B Category Capri



CAT. C LALIQUE
 C Category Lalique



IT La collezione FAB è caratterizzata dalla possibilità di rivestire ante e fianchi laterali con tessuti e pelli, che vengono applicati ad un pannello inserito nel telaio in alluminio anodizzato Brown. Disponibile su ante battenti e scorrevoli.

EN The FAB collection is characterized by the opportunity to cover both doors and lateral sides with fabrics and leathers, that are applied to a panel connected with the anodized aluminium Brown frame. Available on both swing and sliding doors.

FR La collection FAB se caractérise par la possibilité de couvrir les portes et les côtés latéraux avec des tissus et des cuirs, appliqués sur un panneau inséré dans le cadre en aluminium anodisé Brown. Disponible à la fois pour les portes battantes et coulissantes.

ES La colección FAB se caracteriza por su oportunidad de tapizar puertas y laterales de telas y pieles, que se aplican sobre un panel intergado en un marco de aluminio anodizado Brown. Disponible tanto en puertas batientes como en puertas correderas.

DECOR

360 GRADI



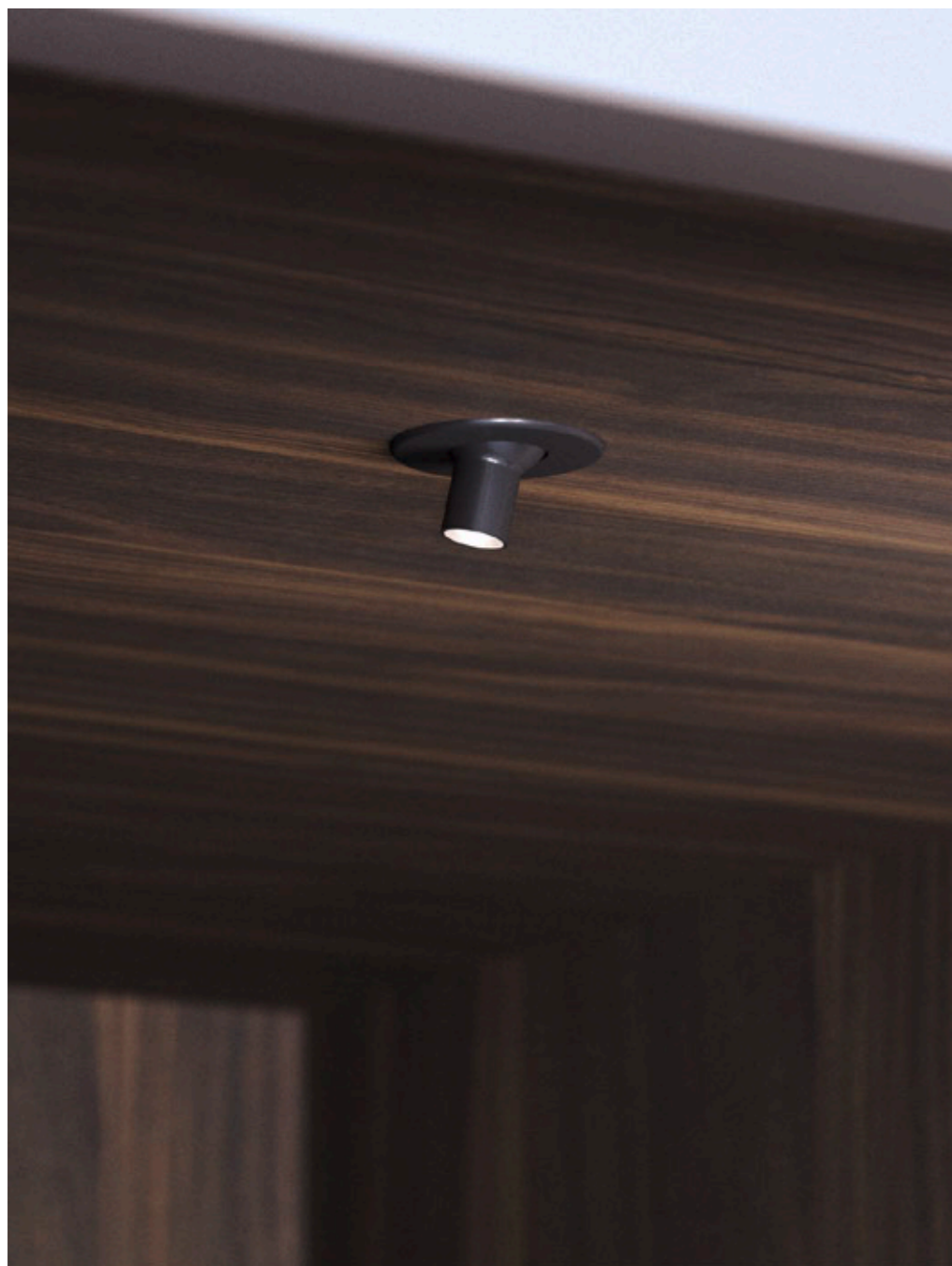

IT Armadio Decor battente ad angolo laccato Grafite opaco con incisione Shanghai e vani a giorno in Royal. Ante con maniglia gola Gap B5 ed effetto decorativo Shanghai. Moduli a giorno in Royal, con faretti e ripiani vetro.

EN Corner Swing Decor wardrobe mat lacquered Grafite. Doors with handle groove type Gap B5 and decorative effect Shanghai. Open modules in Royal with led lights and glass shelves.

FR Armoire Decor version coin battant laqué Grafite mat. Portes avec rainure Shanghai et modules à jours en Royal. Portes avec poignée type Gap B5 et effet décoratif Shanghai. Modules à jour en Royal, avec LED et tablettes en verre.

ES Armario batiente Decor con ángulo en Grafite mate con grabados Shanghai y modulos abiertos en Royal. Puertas con tirador integrado Gap B5 y con el efecto decorativo Shanghai. Modulos abiertos en Royal con luz y estantes en vidrio.







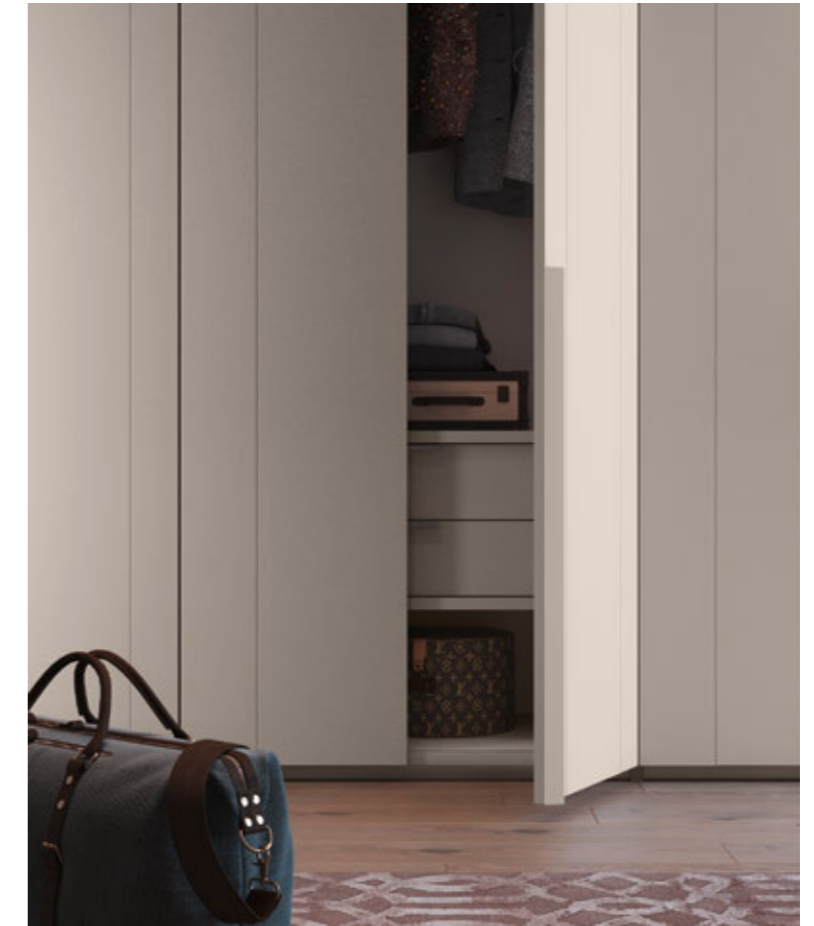

IT Armadio Gap coplanare laccato Pioggia opaco con maniglia C2 in rovere Visone. Sulla destra il comò Leonardo in rovere Visone poro aperto. Nei dettagli, l'interno Royal con le cassettiere Elite in cuoio Corda e la particolare lavorazione della maniglia gola.

EN Gap coplanar wardrobe in Pioggia mat lacquered finishing with built-in C2 handle in Visone oak. On the right, the Leonardo bedside table in open pore oak Visone. In detail, the internal part in Royal with chest of drawers in Elite corda leather and the particular built-in handle.

FR Armoire Gap coplanaire laqué Pioggia mat avec poignée intégrée C2 en chêne Visone. À droite, le chevet Leonardo en chêne e Visone à pore ouvert. En détail, la partie interne en Royal avec commode en cuir Elite corda et la poignée intégrée particulière.

ES Armario coplanar Gap lacado Pioggia mate con tirador C2 en roble Visone. A la derecha, la comoda Leonardo en roble poro abierto. En los detalles, el interior Royal con cajones Elite en cuero Corda y el particular procesamiento del tirador integrado.





DECOR 1 SHANGHAI

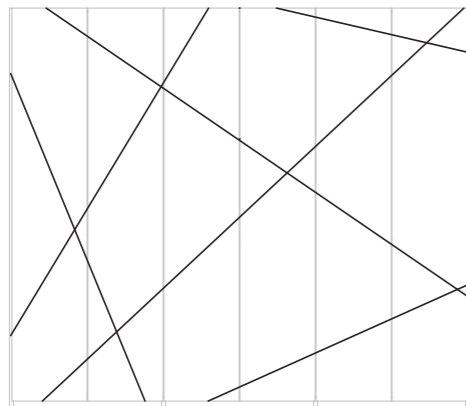

DECOR 2 LINE

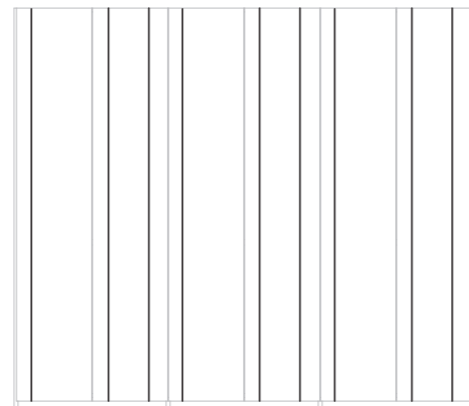

DECOR 3 1000 LINE

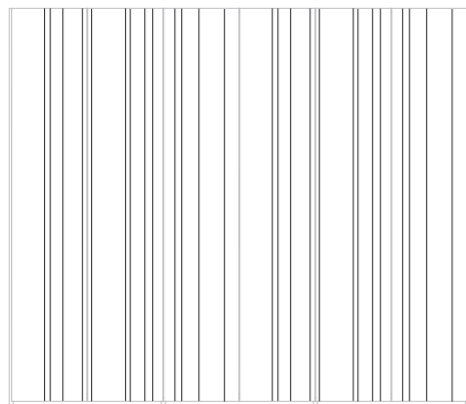

DECOR 4 SEASON

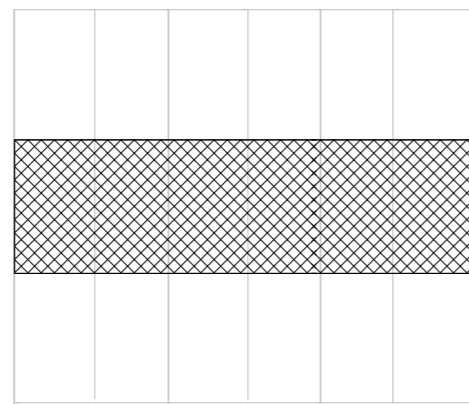

DECOR 5 TARAXACUM

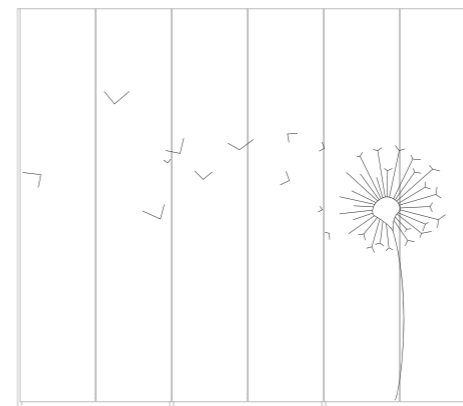

DECOR 6 KOI

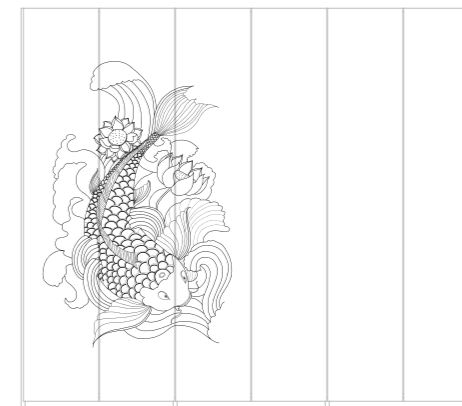

DECOR 7 ROSA

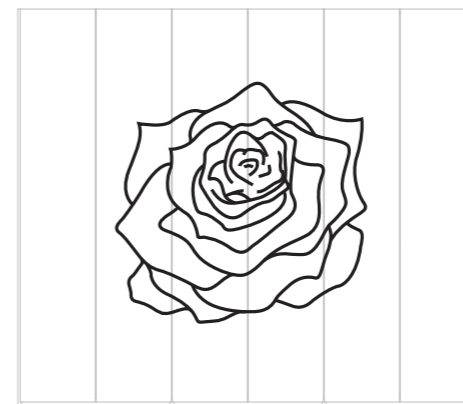

DECOR 8 AQUILONE

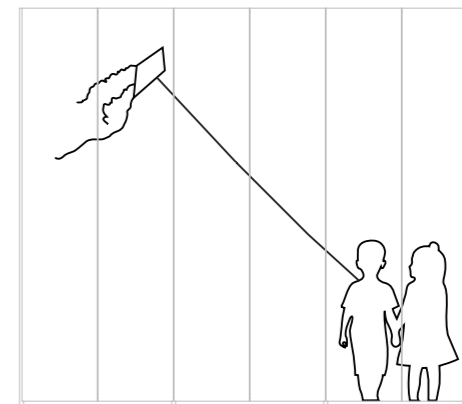

IT La collezione DECOR è caratterizzata da una serie di decorazioni eseguite con la tecnica dell'incisione e disponibili su qualsiasi tipologia di armadio, sia nelle finiture laccate che in rovere.

EN The DECOR collection is characterized by a series of decorations made with the technique of the engraving and available to any type of wardrobe, both in lacquered finishes or in oak.

FR La collection DECOR se caractérise par une série de décorations réalisées avec la technique de la gravure et disponibles pour tout type d'armoire, aussi bien en finition laquée qu'en chêne.

ES La colección DECOR se caracteriza por una serie de decoraciones realizadas con la técnica del grabado y es disponible para cualquier tipología de armarios, tanto en acabados lacados como en roble.

BASIC

360 GRADI







IT Composizione creata con 2 armadi: il primo Basic scorrevole ed il secondo Basic battente con maniglia Wood. Entrambi in rovere Grigio vissuto. Nel dettaglio il modulo TV in laccato Oceano opaco.

EN 2 wardrobes composition: the first one is Basic sliding and the second one is Basic swing with Wood handle, both in aged Grigio oak. In detail, the TV module in Oceano mat lacquered finishing.

FR Composition crée avec 2 armoires: la 1ère Basic coulissante et le 2ème Basic battante avec poignée Wood. Les deux en chêne Grigio brossé. En détail le module TV laqué mat Oceano.

ES Composición realizada con 2 armarios: el primero es corredero Basic y el segundo batiente Basic con tirador Wood. Ambos son en roble Grigio Vissuto. En detalle, el módulo TV lacado Oceano mate.





IT Armadio Basic soffietto con moduli laterali battente in laccato Sahara opaco e maniglia Wood in rovere Visone.
 Nel dettaglio la maniglia Wood e l'armadio aperto con lo schienale "Affresco".

EN Basic folding wardrobe with lateral swing modules in Sahara mat lacquered finishing and Wood handle in Visone oak.
 In detail the handle Wood and the wardrobe with the back panel "Affresco".

FR Armoire Basic pliante avec modules latéraux battants en finition Sahara mat et poignée Wood en chêne Visone.
 En détail la poignée Wood et l'armoire ouverte avec le fond "Affresco".

ES Armario fuelle Basic con módulos laterales batientes en Sahara mate y tirador Wood en roble Visone.
 En detalle, el tirador Wood y el armario abierto con panel posterior en "Affresco".





MANIGLIE PER ANTA BASIC BATTENTE / SOFFIETTO

Handles for swing / folding Basic door



MINI



BASIC



8MM



BRIDGE



INOX



OBLIQUE



WOOD

MANIGLIE PER ANTA BASIC SCORREVOLE / ANTONE SCORREVOLE

Handles for sliding / big sliding Basic door



CIONDOLO



CUOIO

IT Il dettaglio tecnico che caratterizza la collezione BASIC sono le maniglie. Disponibili sia sugli armadi battenti o scorrevoli, di diverso design, dimensione e finiture.

EN The technical detail that characterizes the BASIC collection are the handles. Available on both the swing and sliding wardrobes, with different design, sizes and finishes.

FR Les détails techniques qui caractérisent la collection BASIC sont les poignées. Disponible à la fois sur les armoires battantes et coulissantes, avec des designs, des mesures et des finitions différentes.

ES El detalle que caracteriza la colección BASIC son los tiradores. Disponibles en los armarios batientes y correderos, con design, dimensiones y acabados diferentes.

LOFT
KAB

CABINE ARMADIO

CABIN E AR MADIO

OLIVIERI



IT Olivieri propone 2 collezioni di cabine armadio: LOFT e KAB. Mentre LOFT è composta da montanti di alluminio anodizzato Brown che possono essere fissati a muro o soffitto; la collezione KAB è una cabina creata con cremagliera elettrificata di ultima generazione che ha tra le proprie caratteristiche anche la possibilità di avere l'illuminazione a led senza fili.

EN Olivieri proposes 2 walk-in collections: LOFT and KAB. LOFT is composed by anodised aluminium Brown bars that can be installed at the wall or at the ceiling; KAB collection is a walk-in wardrobe created with a last generation electrified rack that, among its features, can be LED lighted with no visible thread.

FR Olivieri propose 2 collections dressing: LOFT et KAB. LOFT est composé par des montants anodisés Brown, qu'il est possible d'accrocher au mur ou installés dans le plafond; la collection KAB est une collection créée avec crémaillère électrifiée de dernière génération qui a, parmi ses caractéristiques, également la possibilité d'avoir un éclairage LED sans fils.

ES Olivieri ofrece 2 colecciones de vestidores: LOFT y KAB. Mientras que LOFT se compone de montantes de aluminio anodizado Brown que se pueden fijar a la pared o al techo; la colección KAB es un vestidor creado con un bastidor Cremagliera electrificado de última generación que tiene también entre sus características la posibilidad de una iluminación led sin cables.

LOFT

CABINE ARMADIO







IT Cabina armadio Loft ad angolo con montanti in alluminio Brown, cassettiere, ripiani ed accessori in Royal. Nel dettaglio a sinistra il porta scarpe estraibile in alluminio Brown; in alto a destra i ripiani ad angolo con taglio a 45°; in basso a destra il piedino regolabile.

EN Corner Loft walk-in with aluminium Brown bars, Royal chest of drawers, shelves and accessories. In detail, on the left, aluminium Brown pull-out shoe-holder; upper right hand side the corner shelves with 45° degree cut; lower right hand side, the adjustable foot.

FR Dressing armoire Loft avec barres en aluminium Brown, commodes, étagères et accessoires en Royal. En détail, à gauche, un porte-chaussures coulissant en aluminium Brown; en haut à droite les étagères d'angle coupées à 45°; en bas à droite, le pied réglable.

ES Vestidor Loft angular con montantes de aluminio anodizado Brown, cajoneras, estantes y accesorios en Royal. En detalle a la izquierda, el porta zapatos extraíble en aluminio Brown; en la esquina superior derecha, los estantes angulares con corte de 45°; en la esquina inferior derecha, el pie ajustable.







IT Nella pagina precedente la cabina armadio Loft con montanti brown ed accessori in Royal. Nel dettaglio a sinistra la cassetiera con apertura push; in alto a destra il servetto color Brown; in basso a destra il porta scarpe fisso inclinato Brown.

EN In the previous page, walk-in closet Loft with Brown bars and Royal accessories. In left detail, push opening chest of drawers; upper right hand side, the Brown pull-down hanging rail; lower right hand side, the Brown fixed shoe-holder.

FR Dans la page précédente, dressing Loft avec panneaux muraux Royal. Dans le détail gauche, la commode qui s'ouvre push-lache; en haut à droite, le tringle rabattant Brown; en bas à droite, le porte-chaussures fixe incliné Brown.

ES En la página anterior, el vestidor Loft con paneles boiserie en Royal. En el detalle a la izquierda, la cómoda con apertura de push-pull; en la esquina superior derecha, el Servetto de color Brown; en la esquina inferior derecha, está el porta zapatos fijo inclinado Brown.

KAB

CABINE ARMADIO





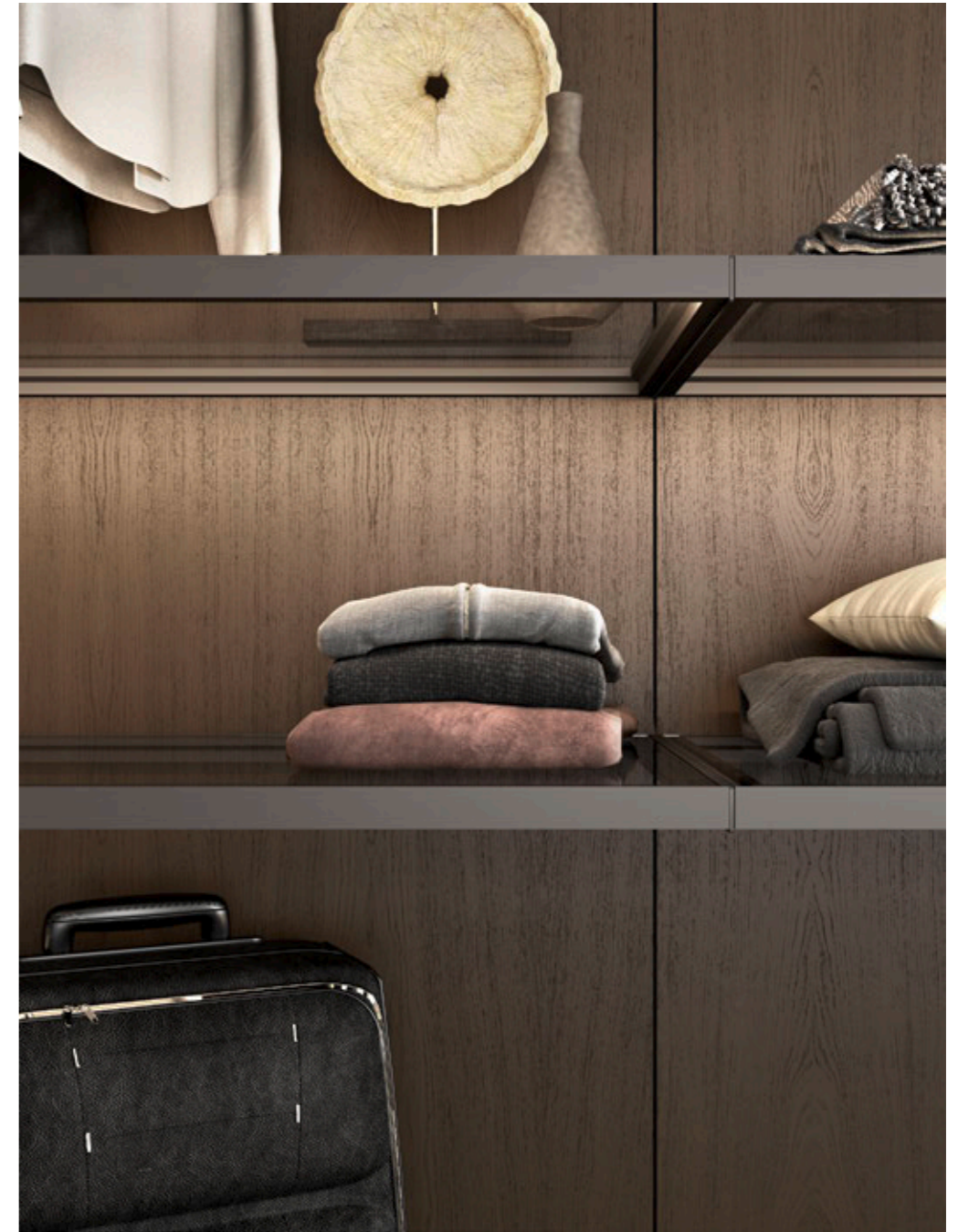

IT Cabina armadio Kab a cremagliera elettrificata in rovere Grigio a poro aperto con ripiani illuminati in vetro trasparente naturale e telaio in metallo anodizzato Brown. Cassettiere Elite in laccato Nocciola opaco con cuoio Moro.

EN Kab walk-in closet with electrified rack, in Grigio open pore oak finishing with lighted clear glass shelves and anodised Brown metal frame. Chest of drawers in Nocciola mat lacquer and Elite cuoio Moro leather finishing.

FR Dressing Kab avec crémaillère électrifiée, en finition chêne Grigio à pore ouvert, étagères en verre transparent éclairées et structure en métal Brown anodisé. Commode en laque mat Nocciola et finition cuir Elite cuoio Moro.

ES Vestidor Kab con un bastidor Cremagliera electrificado en roble Grigio poro abierto con estantes iluminados en vidrio transparente natural y armazón en aluminio anodizado Brown. Cajoneras Elite en lacado Nocciola mate con cuero Moro.





IT Cabina armadio Kab a cremagliera elettrificata Royal con ripiani luminosi in vetro trasparente naturale e telaio in metallo anodizzato Brown. Cassettiere pensili Royal e ripiani porta scarpe inclinati della stessa finitura. Sulla destra armadio Gap battente in Vischio opaco con maniglia B6-B7.

EN Kab walk-in closet with electrified rack, in Royal with lighted clear glass shelves and anodized Brown metal frame. Hanging chest of drawers in Royal and inclined shoe-holder shelves in the same finishing. On the right, Gap swing wardrobe in Vischio mat lacquered finishing with B6-B7 handle.

FR Dressing Kab avec crémaillère électrifiée, Royal, avec étagères en verre transparent éclairé et structure en métal Brown anodisé. Commodes suspendues Royal et tablettes porte-chaussures inclinées dans la même finition. A droite, armoire Gap battante en finition laquée mat Vischio avec poignée B6-B7.

ES Vestidor Kab con bastidor Cremagliera electrificado en Royal con estantes iluminados en vidrio transparente natural y armazón en aluminio anodizado Brown. Cajoneras de pared en Royal y estantes inclinados porta zapatos en el mismo acabado. A la derecha, el armario batiente Gap lacado Vischio mate con tirador B6-B7.





IT Cabina armadio Kab a cremagliera elettrificata con schienali nella versione "Affresco" in carta da parati. Ripiani luminosi in vetro e telaio in metallo anodizzato Brown. Cassettiere pensili laccate Oceano opaco.

EN Kab walk-in closet with electrified rack, with back panel in wall paper "Affresco" effect. Lighted clear glass shelves and anodized Brown metal frame. Hanging chest of drawers in Oceano mat lacquered finishing.

FR Dressing Kab avec crémaillère électrifiée, avec boiserie en papier peint effet "Affresco". Tablettes en verre clair éclairées et cadre en métal Brown anodisé. Commodes suspendues en finition laquée mat Oceano.

ES Vestidor Kab con bastidor Cremagliera electrificado con paneles posteriores en la version papel pintado "Affresco". Estantes iluminados en vidrio y armazón en aluminio anodizado Brown. Cajoneras de pared en lacado Oceano mate.







IT Cabina armadio Kab a cremagliera elettrificata con schienali Skin ed accessori in Royal. Moduli centrali specchio Fumè.

EN Kab walk-in closet with electrified rack with Skin back panels and accessories in Royal. Central panels in mirror Fumè.

FR Dressing Kab avec crémaillère électrifiée, avec boiseries Skin et accessoires en Royal. Modules centraux en miroir Fumè.

ES Vestidor Kab con bastidor Cremagliera electrificado con paneles posteriores y accesorios en Royal. Módulos centrales en espejo Fumè.



VANITY









IT Scrivania "Make up" Vanity in laccato Cappuccino opaco con cornice in rovere Carbon. Nell'immagine abbinato all'armadio Gap scorrevole S3 e al letto Tube. Nel dettaglio in alto a sinistra lo sportellino aperto con specchio e vaschetta interna; in basso a sinistra il cassetto alto con maniglia incassata; Nel dettaglio a destra il Vanity nella versione pensile.

EN "Make up" desk Vanity in lacquered Cappuccino mat with Carbon oak basement frame. In the picture it is combined with sliding Gap wardrobe S3 and Tube bed. Upper left hand side, the open mirrored door and internal tray; lower left hand side the deep drawer with built-in handle; right hand side detail, Vanity in its hanging version.

FR Meuble "Maquillage" Vanity en laque mate Cappuccino avec sous-top en chêne Carbon. Dans l'image, combinaison avec armoire Gap coulissant S3 et lit Tube. En haut à gauche, détail de la petite porte ouverte avec miroir et grille interne; en bas à gauche, le haut tiroir avec poignée encastrée; à droite, détail du Vanity en version suspendue.

ES Escritorio "Make-up" lacado Cappuccino mate con marco en roble Carbon. En la imagen hay también un armadio corredero Gap S3 y la cama Tube. En el detalle en la parte superior derecha, la pequeña puerta abierta con el espejo y la bandeja interna; en la parte inferior izquierda, el cajón alto con tirador integrado; en detalle a la derecha, el Vanity en la versión colgante.



ISOLA







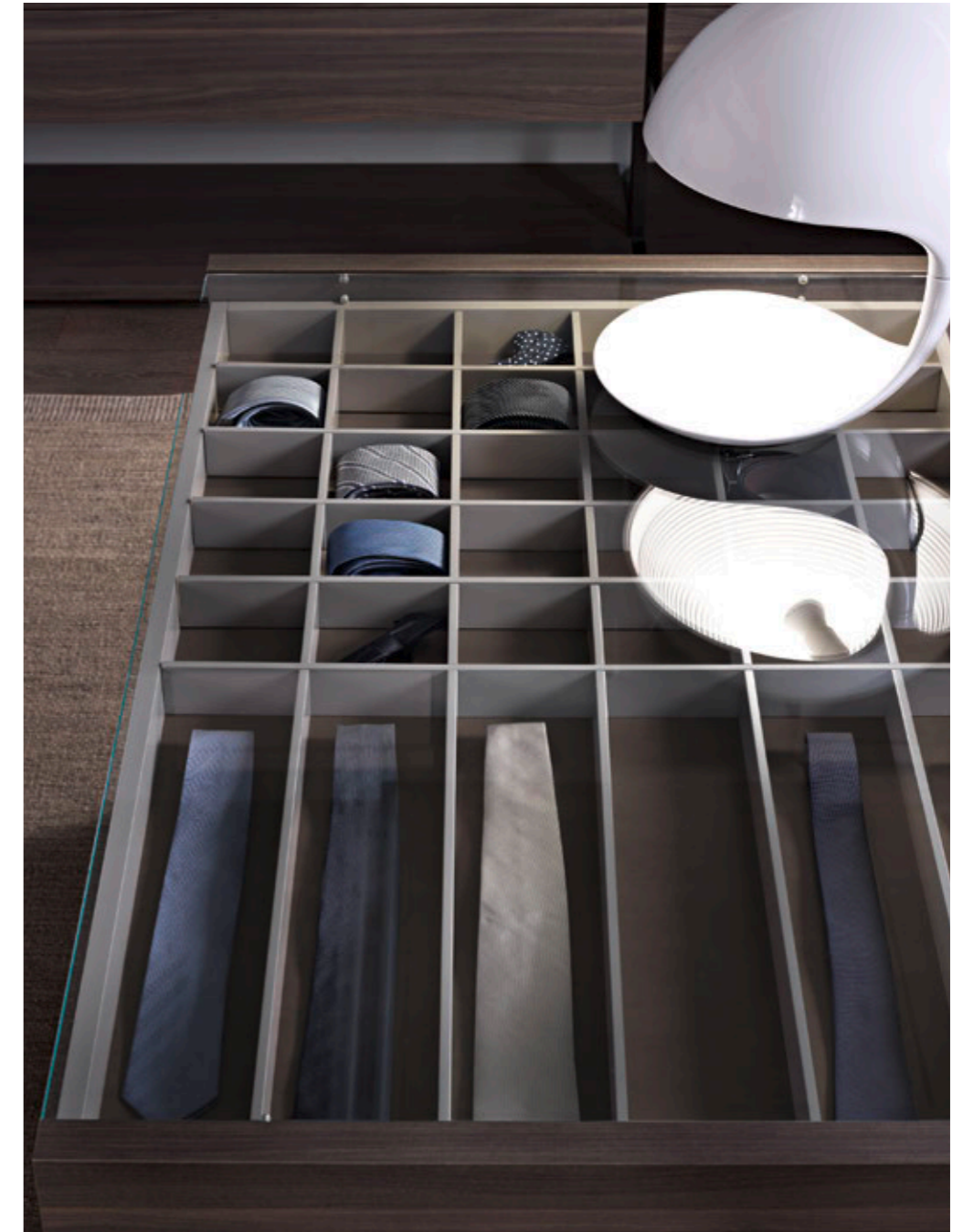

IT Isola bifacciale centro - stanza in Royal con vaschetta superiore in laccato Nocciola opaco. Nei dettagli la griglia porta cinture e cravatte con fondo in cuoio.

EN Double-side free-standing chest of drawers in Royal finishing with upper drawer in Nocciola matt. In the details the tie and belt holder grid with cuoio leather base.

FR Ilot biface centre - pièce en Royal avec tiroir supérieur laqué Nocciola mat. Détails de la grille porte ceintures-cravates avec fond en cuir.

ES Isola bifacial - en el centro del dormitorio con una bandeja superior en laccato Nocciola mate. En detalle la rejilla porta cinturón y lazo con fondo en cuero.

VANITY**DATI TECNICI**

TECHNICAL DATA / DONNEES TECHNIQUES / DATOS TECNICOS

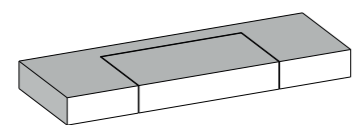

VAN02

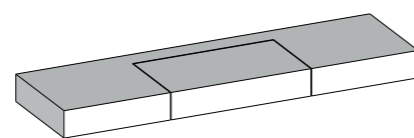

VAN04

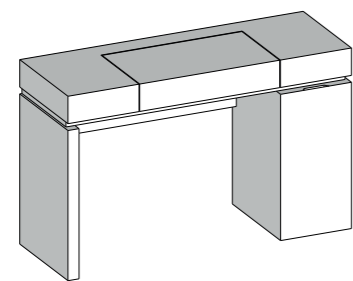

VAN03

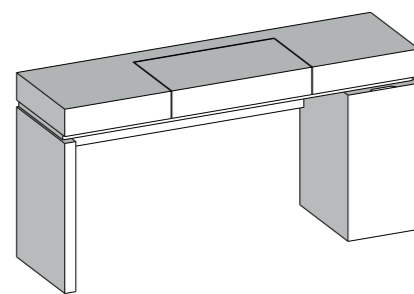

VAN05

IT Romantico ed elegante, molto più di un semplice complemento d'arredo. Vanity è il protagonista della vostra zona notte.
 EN Romantic and elegant, Vanity is much more than a simple accessory. Vanity is the main character of your Bedroom.
 FR Romantique et élégant, bien plus qu'un meuble. La vanité est le protagoniste de votre chambre
 ES Romántico y elegante, Vanity es más que un simple accesorio. Vanity es el protagonista de vuestra habitación.

ISOLA**DATI TECNICI**

TECHNICAL DATA / DONNEES TECHNIQUES / DATOS TECNICOS

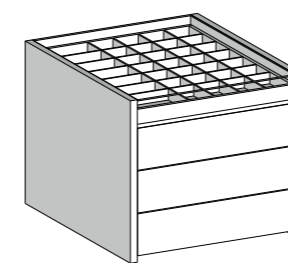

CIS04

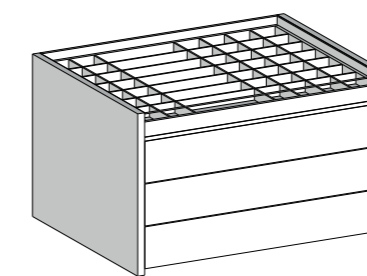

CIS06

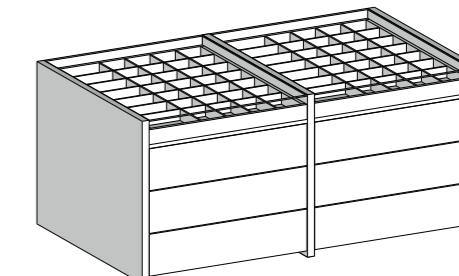

2 x CIS04

IT Cassetiera bifacciale centro stanza disponibile in tutte le varianti dimensionali e di finiture.
 EN Double-sided freestanding drawer chest available in many dimensions and finishings.
 FR Ilot central double face disponible dans toutes les tailles et finitions.
 ES Cajonera bifacial en el centro de la habitación, disponible en muchas dimensiones y acabados.

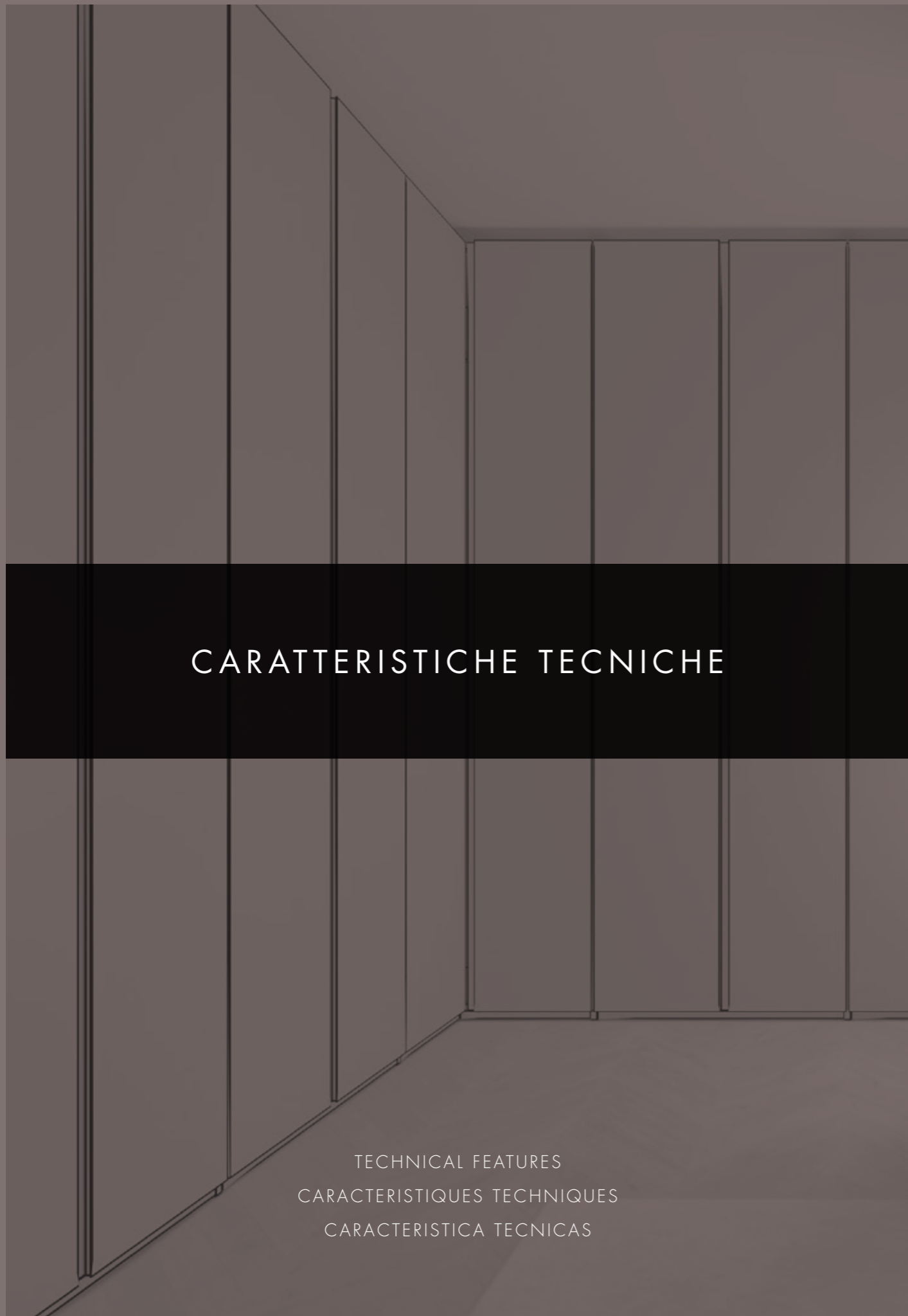

CARATTERISTICHE TECNICHE

TECHNICAL FEATURES
CARACTERISTIQUES TECHNIQUES
CARACTERISTICA TECNICAS

360 GRADI



TAMBURATO

HONEYCOMB PLYWOOD / ALVEOLAIRE / TAMBURATO

IT . IL TAMMEL

La ricerca della qualità comincia dallo studio e dalla realizzazione della struttura dei nostri armadi. Il TAMMEL è un materiale di nostra concezione, la composizione di 2 parole: TAM (tamburato) e MEL (melaminico). Il tamburato è con telaio in massello d'abete accuratamente selezionato e il nido d'ape placcato con pannelli in MDF in Royal o Grafis. Il Tammel garantisce indeformabilità nel tempo, leggerezza, praticità e risponde a tutti i requisiti delle Norme Europee di classe 1 in ordine alla limitazione delle emissioni nocive di formaldeide e risponde alle norme CARB2.

EN . TAMMEL

The search of quality begins with the study and the realisation of our wardrobes' structure. TAMMEL is a material of our conception, a combination of 2 words: TAM (means honeycomb in Italian) and MEL (means melamine in Italian). The honeycomb-plywood is made by a frame in solid and carefully selected fir wood and an internal alveolar structure. Everything covered by MDF panels in Royal or Grafis finishing. Tammel guarantees non-deformability over time, lightness, practicality and it meets all the requirements of the European Class 1 regulations regarding the limitation of harmful emissions of formaldehyde and follows the CARB2 regulations.

FR . TAMMEL

La recherche de qualité commence par l'étude et la réalisation de la structure de nos armoires. TAMMEL est un matériau de notre conception, la composition de 2 mots: TAM (tamburato) et MEL (mélaminé). Le nid d'abeilles est composé d'un cadre en bois de pin massif soigneusement sélectionné et le nid d'abeilles plaqué en panneaux MDF en Royal ou Grafis. Le Tammel garantit la non-déformabilité dans le temps, la légèreté, l'aspect pratique et répond à toutes les exigences de la réglementation européenne de Classe 1 concernant la limitation des émissions nocives de formaldéhyde et répond aux normes CARB2.

ES . IL TAMMEL

La búsqueda de la calidad comienza con el estudio y la realización de la estructura de nuestros armarios. El TAMMEL "nido de abeja" es un material de nuestra concepción, la composición de 2 palabras: TAM (tamburato "nido de abeja") y MEL (melamina). El tamburato "nido de abeja" es un marco de madera de pino sólido minuciosamente seleccionado y el nido de abeja chapado con paneles de MDF en Royal o Grafis. El Tammel garantiza la no deformabilidad a lo largo del tiempo, ligereza, practicidad y cumple con todos los requisitos de las Normas Europeas de Clase 1 en respecto a la limitación de emisiones nocivas de formaldehído y cumple con las normas CARB2.

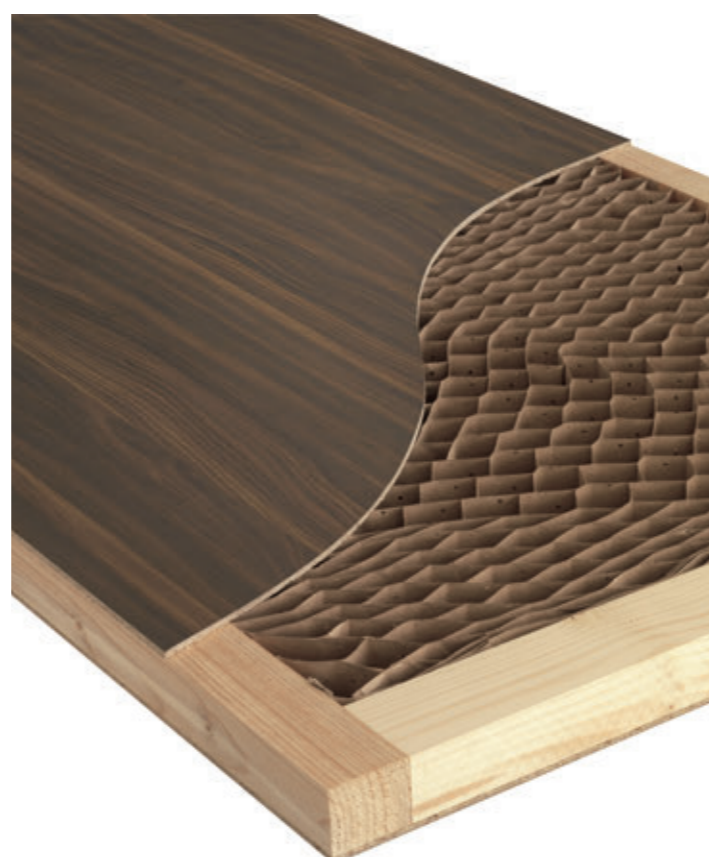

TAMMEL ROYAL

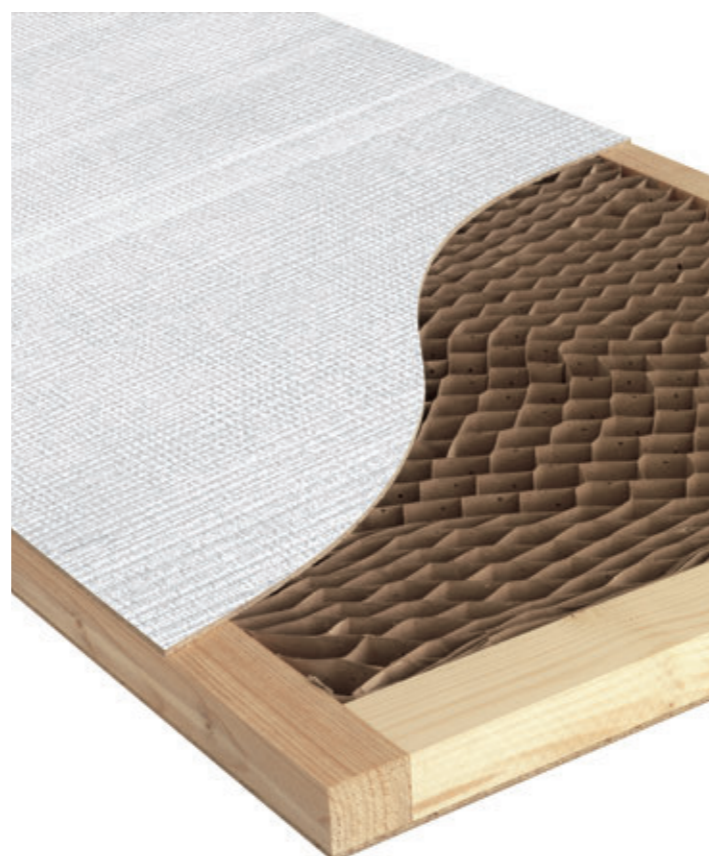

TAMMEL GRAFIS

IT . TAMBURATO

Olivieri si differenzia sul mercato per i materiali di alta qualità che caratterizzano le proprie collezioni.

Il materiale più pregiato, più utilizzato, che produciamo interamente in fabbrica, e di cui possiamo ritenerci leader italiani, è sicuramente il TAMBURATO. Siamo una delle pochissime aziende italiane che realizza il proprio sistema armadi completamente in tamburato (struttura ed ante).

COS'È IL TAMBURATO?

Il Tamburato è un pannello realizzato con struttura interna in alveolare, e da un telaio perimetrale di 5/7cm in massello di abete di prima scelta chiuso con 2 pannelli in MDF di spessore 0,3cm o 0,4cm; che poi verranno o laccati o impiallacciati.

QUALI SONO I PUNTI DI FORZA?

1. maggior durevolezza nel tempo;
2. maggiore resistenza al carico;
3. peso dei pannelli notevolmente ridotto (fino al 60% in meno), utile sia per trasporto, montaggio, spostamenti o traslochi, ma soprattutto per ridurre il peso delle ante sulla struttura e sulla ferramenta;
4. negli armadi battenti, la ferramenta viene fissata sempre sul perimetro (in massello di abete) dei fianchi e ante, quindi le cerniere avranno una resistenza maggiore e i mobili avranno una durata notevolmente superiore;
5. negli armadi scorrevoli, i top della struttura in tamburato hanno sicuramente il vantaggio di mantenere in linea retta il meccanismo di scorrimento, che funzionerà meglio e più a lungo;
6. migliore resistenza all'umidità, in quanto il materiale "respira".
7. prodotto esclusivamente "100% made in Italy".

EN . HONEYCOMB PLYWOOD

Olivieri distinguish itself in the market for its high quality materials which characterise its collections. The most precious and used material, fully produced inside the factory, of which we can also consider ourselves among the Italian leaders, is the HONEYCOMB PLYWOOD. We are one of the least companies in Italy which produce a whole wardrobe system using only the honeycomb plywood (for both structure and doors).

WHAT IS THE HONEYCOMB PLYWOOD?

The Honeycomb plywood is a wood panel made by an internal alveolar structure and a first class 7 cm frame in solid fir wood. The closure panels are in MDF, thk. 0,3cm or 0,4cm, which are lacquered or veneered.

WHAT ARE THE KEY FACTORS?

1. Higher durability for long time;
2. Better resistance to weight;
3. Panels are lighter (until 60% less than others), this is important during transportation, installation, movements and also for reducing the door's weight on the structure and on the hardware;
4. In swing wardrobes the hardware is always fixed on the sides' and doors' frame (in solid fir wood), so the hinges will be more resistant and the wardrobes will last longer;
5. In sliding wardrobes the top of the structure in honeycomb plywood has the advantage of keeping the sliding mechanism perfectly straight which will work better and longer;
6. Better moisture resistance, that's because it's a "breathing" material;
7. An exclusive "Made in Italy" material.

FR . ALVEOLAIRE

Olivieri se distingue sur le marché par les matériaux de haute qualité qui caractérisent ses collections. Le TAMBURATO est sans aucun doute le matériau le plus précieux, le plus utilisé, que nous produisons entièrement à l'usine et que nous pouvons nous considérer comme des leaders italiens. Nous sommes l'une des rares entreprises italiennes à fabriquer son propre système d'armoires complètement en nid d'abeille (structure et portes).

QU'EST-CE QUE C'EST LE TAMBURATO

Le Tamburato est un panneau constitué d'une structure interne en nid d'abeille et d'un cadre périmétrique de 5 / 7cm en sapin massif de premier choix, fermé par 2 panneaux en MDF de 0,3 cm ou 0,4 cm d'épaisseur; qui sera ensuite laqué ou plaqué.

QUELS SONT LES POINTS FORTS?

1. plus grande durabilité dans le temps;
2. plus grande résistance à la charge;
3. poids du panneau considérablement réduit (jusqu'à 60% de moins), utile pour le transport, l'assemblage, le déplacement, mais surtout pour réduire le poids des portes sur la structure et les charnières;
4. dans les armoires, la quincaillerie est toujours fixée au périmètre (en bois de sapin massif) des côtés et des portes afin que les charnières aient une plus grande résistance et que le meuble ait une durée de vie considérablement plus longue.
5. dans les armoires coulissantes, les chapeaux de la structure en nid d'abeille ont certainement l'avantage de maintenir le mécanisme coulissant en ligne droite, ce qui fonctionnera mieux et plus longtemps;
6. meilleure résistance à l'humidité, car le matériau "respire".
7. produit exclusivement "100% fabriqué en Italie".

ES . TAMBURATO

Olivieri se diferencia en el mercado por los materiales de alta calidad que caracterizan sus colecciones.

El material más valioso, más utilizado y del que podemos considerarnos los líderes italianos, es sin duda el TAMBURATO "nido de abeja". Somos una de las pocas empresas en Italia que realiza su sistema de armarios completamente en Tamburato "nido de abeja" (estructura y puertas).

¿QUE ES EL TAMBURATO "NIDO DE ABEJA"?

El TAMBURATO "nido de abeja" es un panel realizado con una estructura interna de nido de abeja y un armazón perimetral de 5/7 cm en abeto sólido de primera elección cerrado con 2 paneles MDF de 0,4 cm o 0,6 cm de espesor; luego serán lacados o enchapados.

¿CUÁLES SON LAS FORTALEZAS?

1. Mayor durabilidad en el tiempo;
2. Mayor resistencia a la carga;
3. Peso del panel significativamente reducido (hasta un 60% menos), útil para el transporte, montaje, movimiento y para reducir el peso de las puertas en la estructura y las herramientas;
4. En los armarios batientes, los accesorios siempre se fijan en el perímetro (en madera de abeto sólido) de los lados y las puertas, por lo que la herramienta tendrá una mayor resistencia y los muebles tendrán una vida considerablemente más larga;
5. En los armarios correderos, la parte superior de la estructura de nido de abeja ciertamente tiene la ventaja de mantener el mecanismo corredero en línea recta, lo que funcionará mejor y durante más tiempo.
6. Mejor resistencia a la humedad, ya que el material "respira".
7. Producido exclusivamente "100% Made in Italy".



PRE-MONTAGGIO

PRE-MOUNTING / PRE-MONTAGE / PRE-MONTAJE

- IT
1. Premontaggio cerniere per ante battenti e carrelli per ante scorrevoli.
 2. Sistema di consegna basi cappelli e fianchi con pre-montati piede, zoccolo e basette.
 3. Premontaggio fermo porta su binario scorrevole come da disegno cliente.
 4. Esempio di imballo antoni maxi scorrevoli con carrelli e staffe d'unione pre-montate.

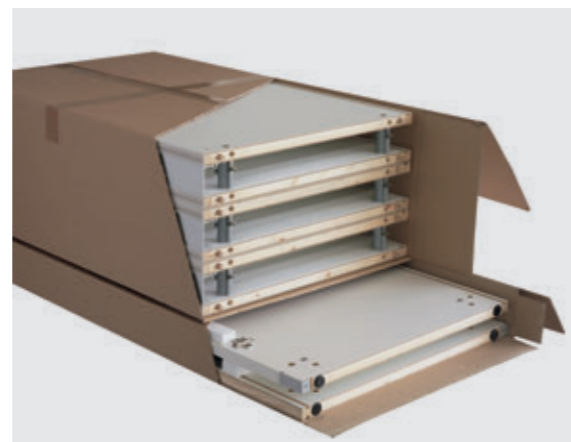
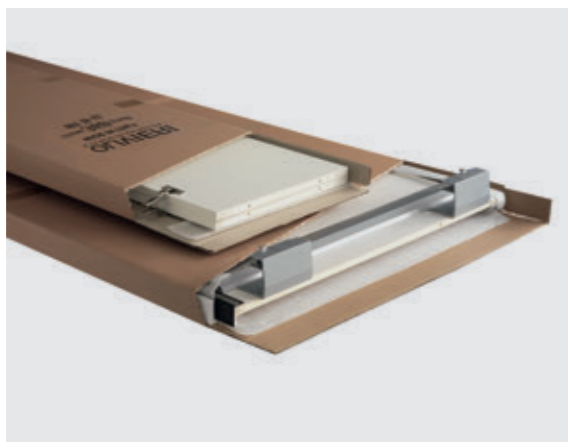

- EN
1. Delivery of bases, tops and sides with pre-mounted feet, aluminium frame and hardware.
 2. Pre-mounting swing door's mechanism and sliding doors rails.
 3. Pre-mounting of door holder on sliding rail on client's request.
 4. Packing example of sliding big door "Antone" with pre-mounted trucks and horizontal frame for panel junction.

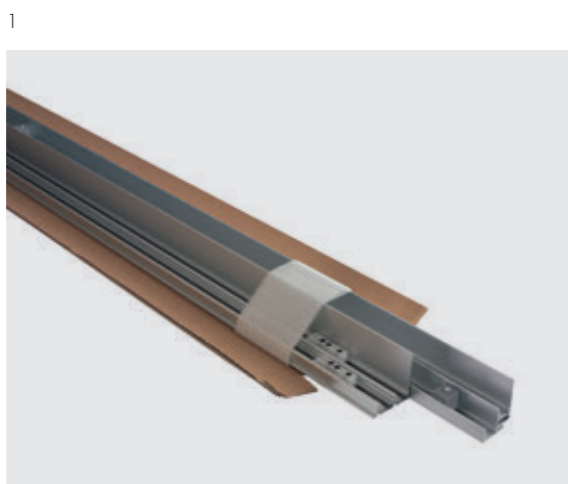

- FR
1. Pré-assemblage charnières pour portes battantes et chariots pour portes coulissantes.
 2. Système de livraison bases, chapeaux et chants avec pieds, socles et supports des charnières pré-montés.
 3. Pré-assemblage du verrouillage de porte sur le rail coulissant selon le dessin du client.
 4. Exemple d'emballage d'Antoni maxi coulissant avec des chariots et des supports d'assemblage pré-assemblés.



- ES
1. Pre-montaje de la herramienta para puertas batientes y carretilla para puertas correderas.
 2. Sistema de entrega de bases, top y caderas con pie pre-montado, zócalo y patillas.
 3. Pre-montaje de la herramienta sobre la carretilla corredera según el diseño del cliente.
 4. Ejemplo de embalaje de las grandes puertas correderas con carretillas y soportes de unión pre-montados.



- IT
- Caratteristica di ogni prodotto Olivieri è il pre-montaggio in ditta della ferramenta su tutti gli elementi: fianchi, ante, basi, cappello ecc. Una garanzia di montaggio sicuro, a prova di errore e per una migliore ottimizzazione dei tempi.
- Tutta la ferramenta viene pre-montata in fabbrica per facilitare e velocizzare le operazioni di montaggio. Le ante a battente sono dotate di 4 cerniere metalliche e battuta para polvere in gomma. Le ante battente Glass e Fab hanno la speciale caratteristica di essere incernierate solamente sulla base e sul cappello. Le ante soffiato dispongono di un meccanismo di chiusura rallentato incernierato sui fianchi. Le ante e gli antoni scorrevoli sono dotate di un meccanismo magnetico di ultima generazione che ne garantisce una affidabilità assoluta. I binari arrivano al cliente con tutti i fermi già pre-montati e vanno assemblati alla scocca dell'armadio con fissaggio dall'interno. I piedini, anch'essi pre-montati sui basamenti, consentono il corretto livellamento dell'armadio.

- EN
- Olivieri's own characteristic is to install the hardware inside the factory for all our products: sides, doors, bases, tops, etc. A mounting guarantee which avoids every mistake and ensures the best time optimising.
- All our hardware is pre-mounted in order to simplify and speed up the assembly operations. The swing doors have 4 metal hinges and rubber dust stop. Glass and Fab swing wardrobes have the special characteristic of having the hinges only on the base and the top. The folding doors have a slow-closure mechanism whose hinges are on the sides. Sliding and big sliding doors have the latest generation magnetic mechanism that guarantees absolute reliability. The guide rails get to the customer already pre-mounted and they must be assembled from the inside into the wardrobe's structure. The feet, also pre-mounted on the basis, allow the correct levelling of the wardrobe.

- FR
- La caractéristique de chaque produit Olivieri est le pré-assemblage dedans l'usine de la quincaillerie sur tous les éléments: côtés, portes, bases, chapeau, etc. Une garantie de montage sûr, sans erreur et pour une meilleure optimisation des temps.
- Toute la quincaillerie est pré-assemblée à l'usine pour faciliter et accélérer les opérations d'assemblage. Les portes battantes sont équipées de 4 charnières métalliques et d'un pare-poussière en caoutchouc. Les portes à charnières Glass et Fab ont la particularité d'être articulées uniquement sur la base et sur le chapeau. Les portes pliantes ont un mécanisme de fermeture lente articulé sur les côtés. Les portes coulissantes et antoni sont équipées d'un mécanisme magnétique de dernière génération garantissant une fiabilité absolue. Les rails arrivent chez le client avec toutes les fixations pré-assemblées et doivent être assemblés au corps de l'armoire avec une fixation de l'intérieur. Les pieds, également pré-montés sur les bases, permettent le nivellement correct du meuble.

- ES
- Una característica del producto Olivieri es el pre-montaje en la empresa de la herramienta en todos los elementos: laterales, puertas, bases, top, etc. Una garantía de montaje seguro, a prueba de errores y para una mejor optimización de los tiempos.
- Toda la herramienta está pre-montada en fábrica para facilitar y acelerar las operaciones de ensamblaje. Las puertas batientes están equipadas con 4 bisagras metálicas y topes de polvo de goma. Las puertas batientes Glass y Fab tienen la característica especial de estar articuladas solamente en la base y en el top. Las puertas batientes tienen un mecanismo de cierre lento abisagrado en los laterales. Las puertas correderas y las grandes puertas deslizantes están equipadas con un mecanismo magnético de última generación que garantiza una fiabilidad absoluta. Los rieles llegan al cliente con todos los sujetos pre-montados y se deben ensamblar al cuerpo del armario fijándolos desde el interior. Los pies, también pre-montados en las bases, permiten la nivelación correcta del armario.



COMPONENTI STRUTTURA

STRUCTURE COMPONENTS / COMPOSANTS DE STRUCTURE / COMPONENTES DE ESTRUCTURA

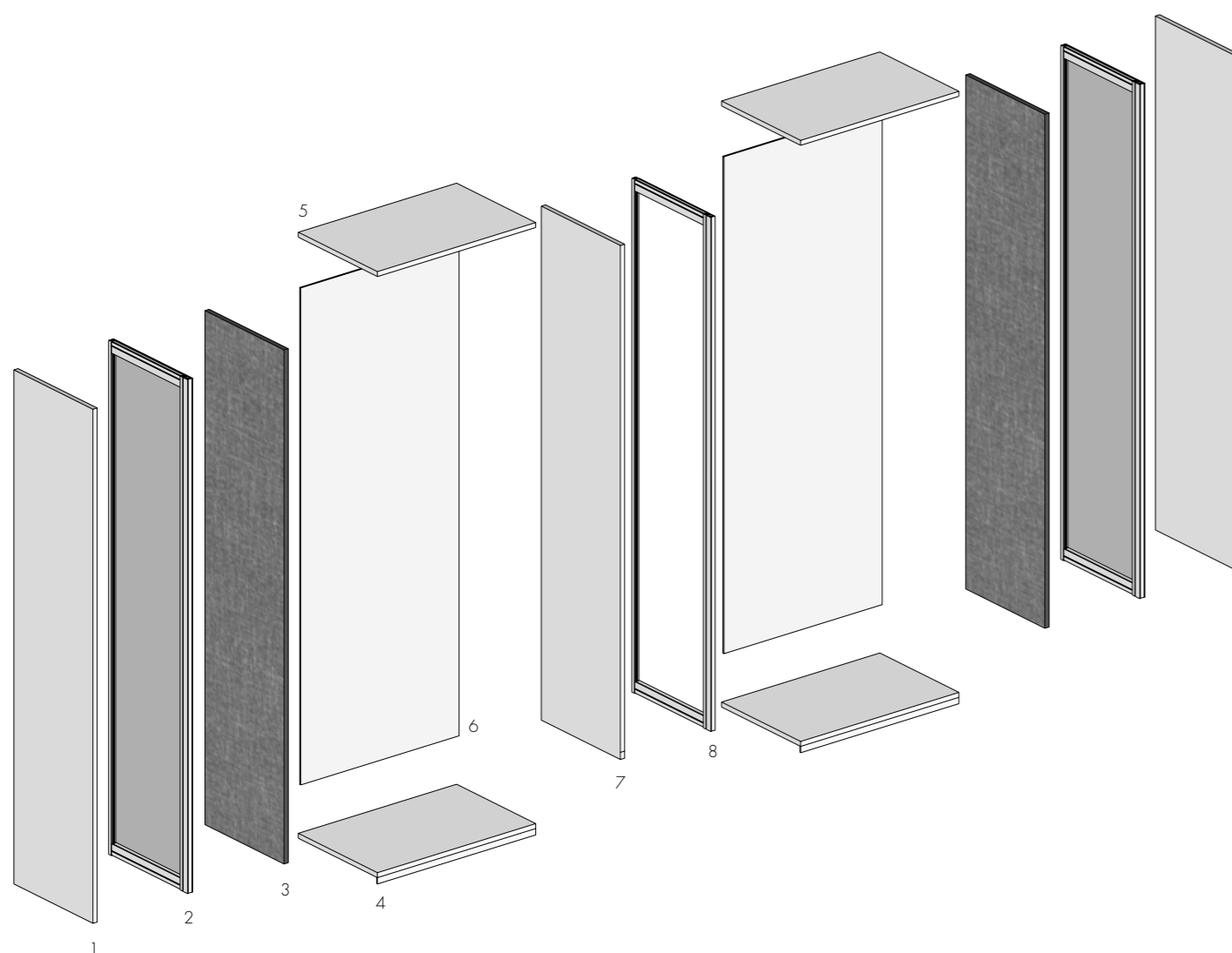

IT

1. Fianco laterale legno
2. Fianco laterale Prestige
3. Fianco laterale Fab
4. Base
5. Cappello
6. Schiena
7. Fianco centrale legno
8. Fianco centrale Prestige

EN

1. Lateral wood side
2. Lateral Prestige side
3. Lateral Fab side
4. Base
5. Top
6. Back panel
7. Central wood side
8. Central wood prestige side

FR

1. Côté en bois
2. Côté latéral Prestige
3. Côté latéral Fab
4. Base
5. Chapeau
6. Fond
7. Côté central en bois
8. Côté central Prestige

ES

1. Lateral de madera
2. Lateral Prestige
3. Lateral Fab
4. Base
5. Top
6. Panel posterior
7. Lado central de madera
8. Lado central Prestige

DIMENSIONI

DIMENSIONS / DIMENSIONS / DIMENSIONES

IT La collezione armadi 360° si caratterizza per essere realizzata in 4 altezze e 8 larghezze. Per ottenere la larghezza esatta dell'armadio, aggiungere spessore del fianco 25mm.

EN The collection Armadi 360° is realised in 4 height and 8 width. In order to have the exact width of the wardrobe, add 25mm for the side's thickness.

FR La collection des armoires 360° se caractérise par être faite en 4 hauteurs et 8 largeurs. Pour obtenir la largeur exacte de l'armoire, ajoutez une épaisseur du chant latérale de 25 mm.

ES La colección armarios 360° se caracteriza para ser realizada en 4 alturas y 8 anchuras. Para obtener el ancho exacto del armario, añadir 25mm de espesor del lateral.

| | | | | | | | | |
|------|-----|-----|-----|-----|-----|------|------|------|
| | 455 | 515 | 575 | 695 | 935 | 1055 | 1175 | 1415 |
| 2944 | | | | | | | | |
| 2592 | | | | | | | | |
| 2432 | | | | | | | | |
| 2254 | | | | | | | | |

MODULARITÀ

MODULARITIES / MODULARITÉ / MODULARITÀ

IT Con la nostra modularità standard possiamo realizzare un armadio battente ogni 6cm, ed un armadio scorrevole ogni 12cm, senza ricorrere a nessuna personalizzazione a misura.

EN With our standard modularities we can realise a swing wardrobe every 6cm, and a sliding wardrobe every 12cm, without doing any customisation.

FR Grâce à notre modularité standard, nous pouvons réaliser une armoire battente tous les 6 cm et une armoire coulissant tous les 12 cm, sans avoir recours à une personnalisation sur mesure.

ES Con nuestros módulos estándar podemos realizar un armario batiente cada 6cm, y un armario con puertas corredera cada 12cm, sin hacer ninguna personalización a medida.

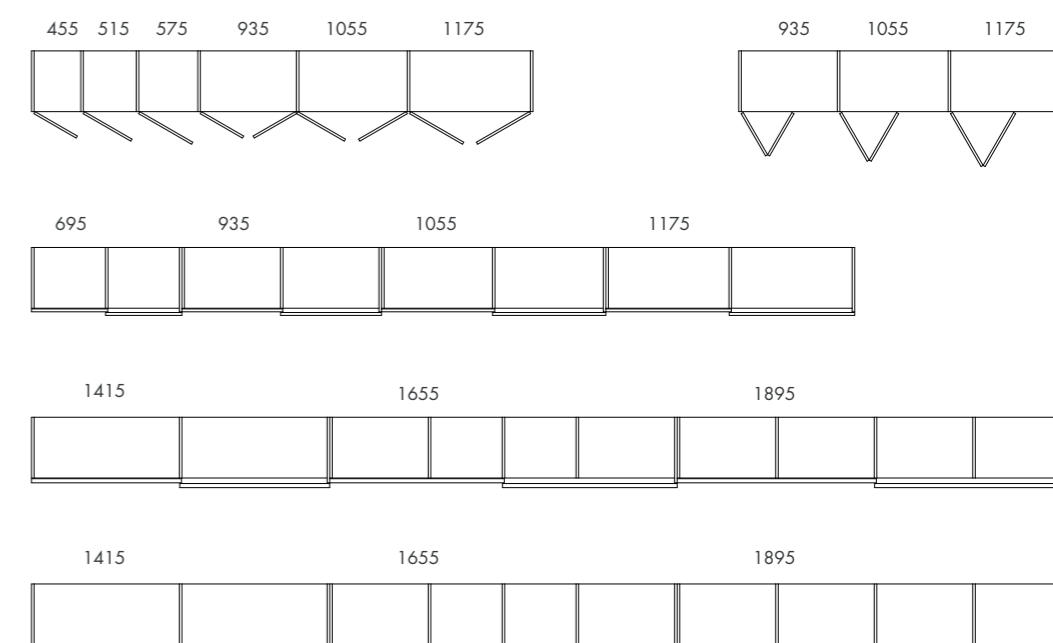

DETTAGLI STRUTTURA

STRUCTURE DETAILS / DÉTAILS DE LA STRUCTURE / DETALLES DE ESTRUCTURA

- IT**
1. Pre-foratura sui fianchi sp. 1mm, passo di foratura di serie 96mm.
 2. Fissaggio fianco/base/schiena e dettaglio piedino regolabile.
 3. Reggi ripiano in Alluminio.
 4. Reggi ripiano Brown.



1

- EN**
1. Pre-drilling on sides th. 1mm, drilling step 96mm standard
 2. Side/base/back panel fixing and adjustable foot detail
 3. Aluminium shelf support.
 4. Brown shelf support.

- FR**
1. Pré-perçage sur les côtés ép. 1mm, percage de la série tous les 96mm.
 2. Fixation chant / base / fond et détail du pied réglable.
 3. Support de tablette en aluminium
 4. Support de tablette en brown.

- ES**
1. Pre-perforación sobre los lados sp. 1mm, paso de perforación 96mm estándar.
 2. Fijación lado/base/panel posterior y detalle de pie regulable.
 3. Soporte de estante de aluminio
 4. Soporte de estante Brown



3



2

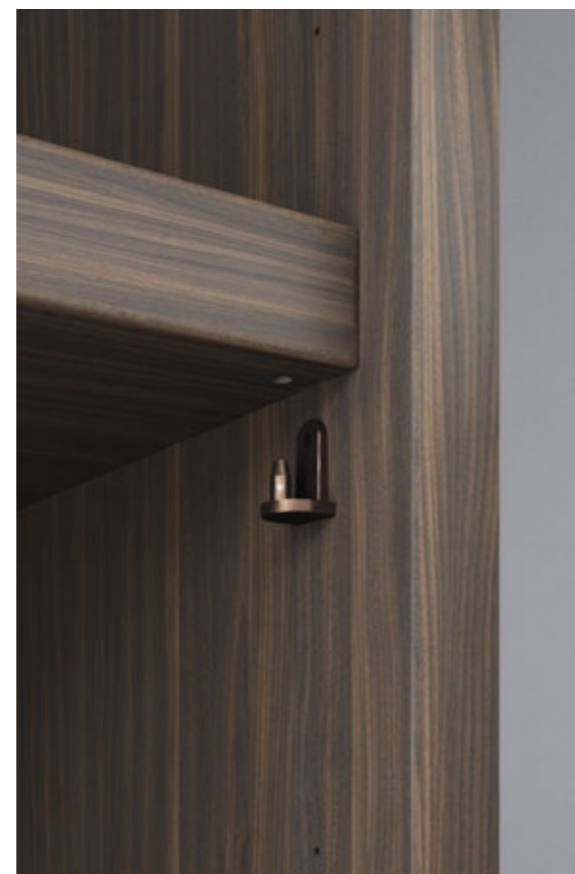

4

SCHIENALI

BACK PANELS / FONDS / PANELES POSTERIORES

Spessore/Thickness/Épaisseur/Espesor: 8mm



GRAFIS



ROYAL



SKIN



AFFRESCO

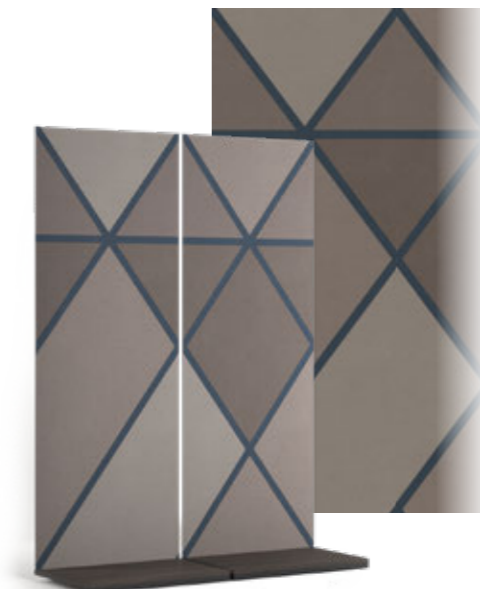

GEOMETRIC



LACCATO



VETRO *

- * IT Schienale Vetro disponibile solo con fianchi Prestige.
 EN Back panel in Glass available just with Prestige sides.
 FR Fond en verre disponible uniquement avec les côtés Prestige.
 ES Panel posterior en Vidrio disponible solo con laterales Prestige.

FINITURE STRUTTURA CON FIANCO LEGNO

STRUCTURE'S FINISHINGS WITH WOOD SIDE / FINITIONS STRUCTURE AVEC COTE BOIS / ACABADOS DE ESTRUCTURAS CON LATERAL EN MADERA



1



2



3



4



5



6



7



8



9



10



11



12



13



14



15

1. Struttura Royal / Accessori Royal / Schiena Royal
2. Struttura Grafis / Accessori Grafis / Schiena Grafis
3. Struttura Laccata / Accessori Laccati / Schiena Laccata
4. Struttura Grafis / Accessori Royal / Schiena Grafis
5. Struttura Royal / Accessori Grafis / Schiena Royal
6. Struttura Grafis / Accessori Laccati / Schiena Grafis
7. Struttura Royal / Accessori Laccati / Schiena Royal
8. Struttura Grafis / Accessori Grafis / Schiena Skin
9. Struttura Royal / Accessori Royal / Schiena Skin
10. Struttura Grafis / Accessori Grafis / Schiena Affresco
11. Struttura Royal / Accessori Royal / Schiena Affresco
12. Struttura Grafis / Accessori Grafis / Schiena Geometric
13. Struttura Royal / Accessori Royal / Schiena Geometric
14. Struttura Laccata / Accessori Laccati / Schiena Affresco
15. Struttura Laccata / Accessori Laccati / Schiena Geometric

FINITURE STRUTTURA CON FIANCO PRESTIGE

STRUCTURE'S FINISHING WITH PRESTIGE SIDE / FINITIONS STRUCTURE AVEC COTE PRESTIGE / ACABADOS DE ESTRUCTURAS CON LATERAL PRESTIGE



1. Struttura Royal / Accessori Royal / Schiena Vetro
2. Struttura Royal / Accessori Royal / Schiena Royal
3. Struttura Royal / Accessori Royal / Schiena Royal
4. Struttura Grafis / Accessori Grafis / Schiena Grafis
5. Struttura Grafis / Accessori Grafis / Schiena Grafis
6. Struttura Laccata / Accessori Laccati / Schiena Laccata
7. Struttura Royal / Accessori Royal / Schiena Skin
8. Struttura Royal / Accessori Royal / Schiena Affresco
9. Struttura Royal / Accessori Royal / Schiena Geometric

1



2



3



4



5



6



7



8



9

DETTAGLI ARMADIO BATTENTE

DETAIL OF SWING WARDROBE / DÉTAILS ARMOIRE BATTENTE / DETALLES DE ARMARIO BATIENTE

IT ZOCCOLO

Di serie zoccolo Brown abbinato alla struttura Royal e zoccolo Alluminio abbinato alla struttura Grafis.



EN BASEMENT

Standard basement Brown combined with the structure in Royal and basement Aluminium with structure in Grafis.

FR SOCLE

Socle standard Brown associé à la structure Royal et socle en aluminium associé à la structure Grafis.

ES BASE

Estándar Brown con la estructura en Royal y rodapié Aluminio con la estructura en Grafis.



IT CERNIERA BATTENTE

Cerniera in metallo con apertura di serie 95°. Opzionale 155°. Chiusura soft.

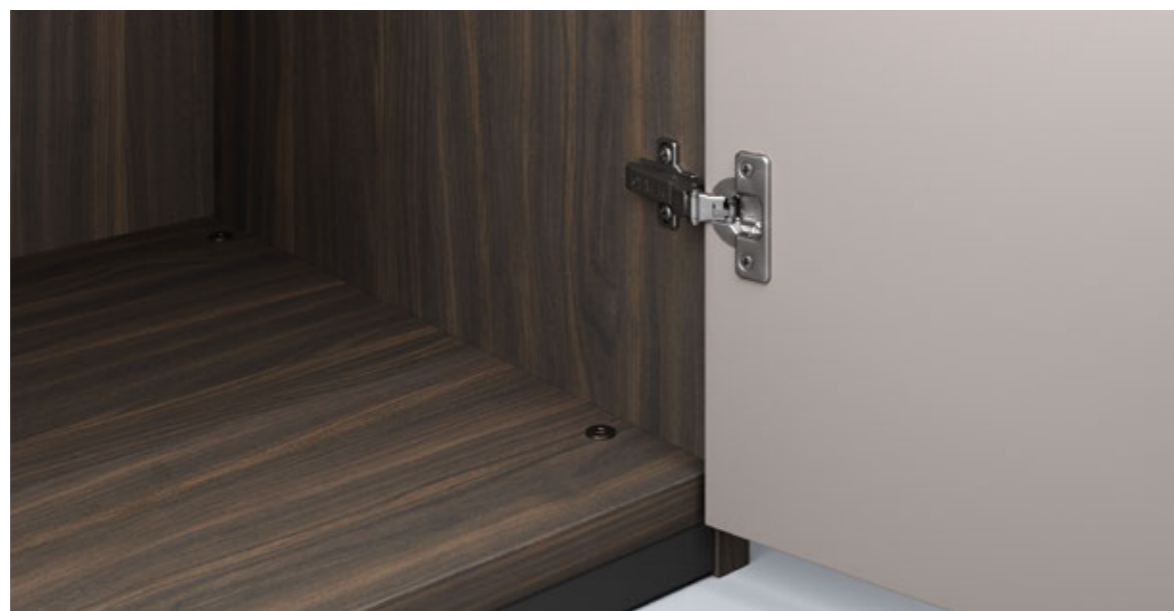

EN HINGE OF SWING DOOR

Hinge in metal with standard opening 95°. Optional 155°. Soft closure.

FR CHARNIÈRE BATTANTE

Charnière en métal avec ouverture standard 95°. Optionnelle 155°. Fermeture soft.

ES HERRAJE BATIENTE

Bisagra en metal con apertura estándar 95°. Opcional 155°. Cierre suave.

IT CERNIERA GLASS/FAB

Cerniera esclusiva per armadi Glass/Fab posizionata solo su base e cappello. Apertura di serie 95°. Chiusura soft.



EN HINGE OF GLASS/FAB DOOR

Exclusive hinge for Glass/Fab wardrobes positioned only on the base and the top. Standard opening 95°. Soft closure.

FR CHARNIÈRE GLASS / FAB

Charnière exclusive pour armoires Glass/Fab positionnée uniquement sur la base et le chapeau. Ouverture standard 95°. Fermeture soft.

ES HERRAJE GLASS/FAB

Herraje exclusiva para armarios Glass/Fab colocada solo en la base y el top. Apertura estándar 95°. Cierre soft.

DETTAGLI ARMADIO SOFFIETTO

DETAIL OF FOLDING WARDROBE / DÉTAILS DE L'ARMOIRE PLIANTE / DETALLE DEL ARMARIO PLEGABLE

IT BINARIO SUPERIORE

Di serie binario Brown abbinato alla struttura Royal e binario Alluminio abbinato alla struttura Grafis.



EN SUPERIOR RAIL

Standard Brown rail with structure in Royal and rail in Aluminium with structure in Grafis.

FR RAIL SUPERIEUR

Standard rail Brown associée à la structure Royal et rail en aluminium combinée à la structure Grafis.

ES RIEL SUPERIOR

Riel Brown estándar con la estructura en Royal y riel Aluminio con la estructura en Grafis.

IT FERRAMENTA

Ferramenta per chiusura a soffietto a chiusura soft di serie.



EN HARDWARE

Hardware for standard soft closure for folding doors.

FR QUINCAILLERIES

Quincailleries portes pliantes pour fermeture soft standard.

ES HERRAJE

Herramienta para cierre a fuelle soft estándar.

IT BINARIO INFERIORE

Di serie binario Brown abbinato alla struttura Royal e binario Alluminio abbinato alla struttura Grafis.



EN LOWER RAIL

Standard Brown rail with structure in Royal and rail in Aluminium with structure in Grafis.

FR RAIL INFÉRIEUR

Standard rail Brown associée à la structure Royal et rail en aluminium combinée à la structure Grafis.

ES RIEL INFERIOR

Riel Brown estándar con la estructura en Royal y riel Aluminio con la estructura en Grafis.

DETTAGLI ARMADIO SCORREVOLE

DETAIL OF SLIDING WARDROBE / DÉTAILS DE L'ARMOIRE COULISSANTE / DETALLE DEL ARMARIO CON PUERTA CORREDERA

- IT **BINARIO ALLUMINIO**
Di serie binario Alluminio abbinato alla struttura Grafis.
- EN **ALUMINIUM RAIL**
Standard Aluminium rail with structure in Grafis.
- FR **RAIL ALUMINIUM**
Rail en aluminium standard combiné à la structure Grafis.
- ES **RIEL EN ALUMINIO**
Riel en Aluminio con la estructura en Grafis.



- IT **BINARIO BROWN**
Di serie binario Brown abbinato alla struttura Royal.
- EN **BROWN RAIL**
Standard Brown rail with structure in Royal.
- FR **RAIL BROWN**
Rail en brown standard combiné à la structure Royal.
- ES **RIEL BROWN**
Riel Brown con la estructura en Royal.

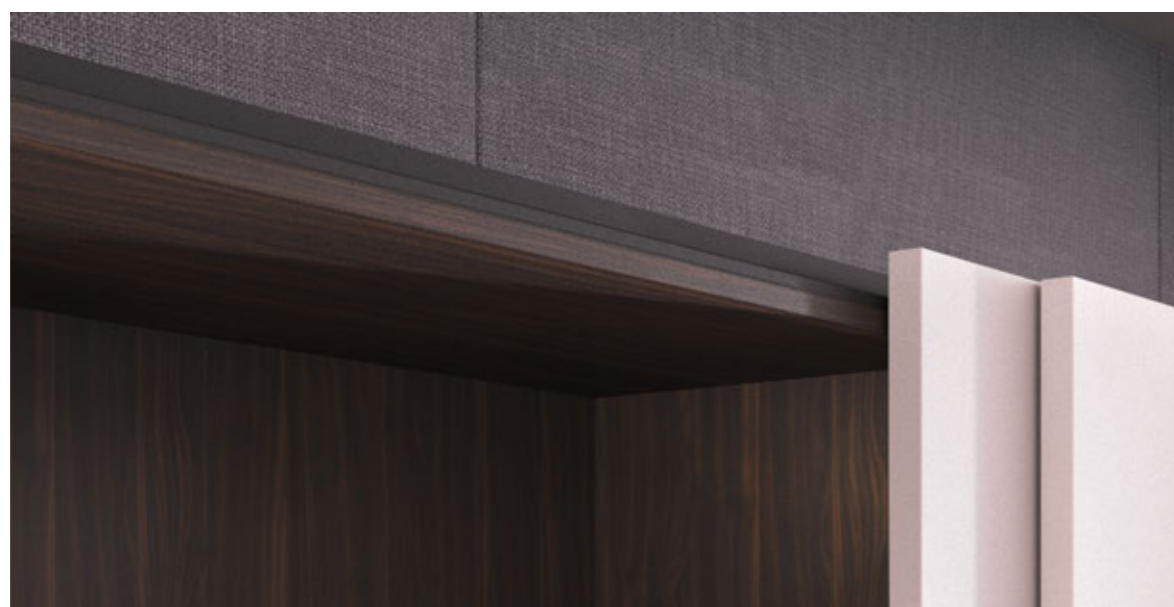

- IT **MAGNETE**
Meccanismo di chiusura rallentata con magnete. Garanzia 10 anni sul magnete.
- EN **MAGNET**
Mechanism of soft closure with magnet. Guarantee 10 years on the magnet.
- FR **MAGNET**
Mécanisme de fermeture lente avec magnet. Garantie de 10 ans.
- ES **IMÁN**
Mecanismo de cierre soft con imán. Garantía 10 años en el imán.



DETTAGLI ARMADIO COMPLANARE

DETAIL OF COPLANAR WARDROBE / DÉTAILS DE L'ARMOIRE COMPLANAIRES / DETALLE DEL ARMARIO COMPLANAR

- IT **CARRELLI**
Meccanismo coplanare con chiusura soft.
- EN **RAIL**
Coplanar mechanism with soft closure.
- FR **CHARIOTS**
Mécanisme coplanaire à fermeture soft.
- ES **RIELES**
Mecanismo coplanar de cierre soft.



- IT **BINARIO SUPERIORE**
Di serie binario Brown abbinato alla struttura Royal e binario Alluminio abbinato alla struttura Grafis.
- EN **SUPERIOR RAIL**
Standard rail Brown with structure in Royal and rail in Aluminium with structure in Grafis.
- FR **RAIL SUPERIEUR**
Standard rail Brown associée à la structure Royal et rail en aluminium combinée à la structure Grafis.
- ES **RIEL SUPERIOR**
Riel Brown estándar con la estructura en Royal y riel Aluminio con la estructura en Grafis.



- IT **BINARIO INFERIORE**
Di serie binario Brown abbinato alla struttura Royal e binario Alluminio abbinato alla struttura Grafis.
- EN **LOWE RAIL**
Standard Brown rail with structure in Royal and rail in Aluminium with structure in Grafis.
- FR **RAIL INFÉRIEUR**
Standard rail Brown associée à la structure Royal et rail en aluminium combinée à la structure Grafis.
- ES **RIEL INFERIOR**
Riel Brown estándar con la estructura en Royal y riel Aluminio con la estructura en Grafis.



ILLUMINAZIONE

LIGHTING / ILLUMINATION / ILUMINACIÓN

- IT**
- 1. LED L.35CM**
Completa di sensore per accensione automatica all'apertura dell'anta. Led a gradazione calda 3000K, 4w/24V.
 - 2. LED L.80CM**
Completa di sensore per accensione automatica all'apertura dell'anta. Led a gradazione calda 3000K, 9w/24V.
 - 3. LED SU RIPIANO VETRO**
Completa di sensore per accensione automatica all'apertura dell'anta. Led a gradazione calda 3000K, 11w/24V.
 - 4. LED VERTICALE SU FIANCO LEGNO**
Completa di sensore sul top dell'armadio. Disponibile per tutte le altezze degli armadi. Led a gradazione calda 3000K, 24-26-28-31w/24V.
 - 5. LED VERTICALE SU FIANCO PRESTIGE**
Completa di sensore sul top dell'armadio. Disponibile per tutte le altezze degli armadi. Lampade integrate al fianco Brown a gradazione calda 3000K, 24-26-28-31w/24V.
 - 6. SENSORE**
Sensore di rilevamento presenza per accensione automatica dell'illuminazione all'apertura dell'anta.
 - 7. TRASFORMATORE**
Disponibile in 3 diverse potenze a seconda del consumo dei led previsti nell'armadio (30w - 75w - 150w).

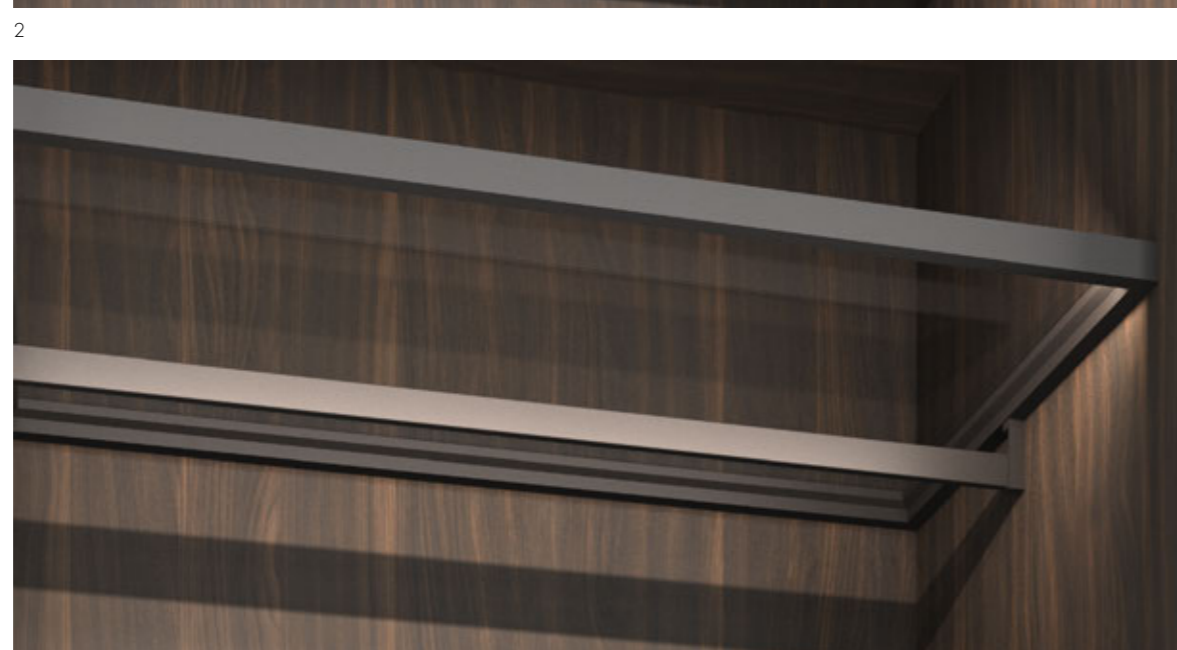
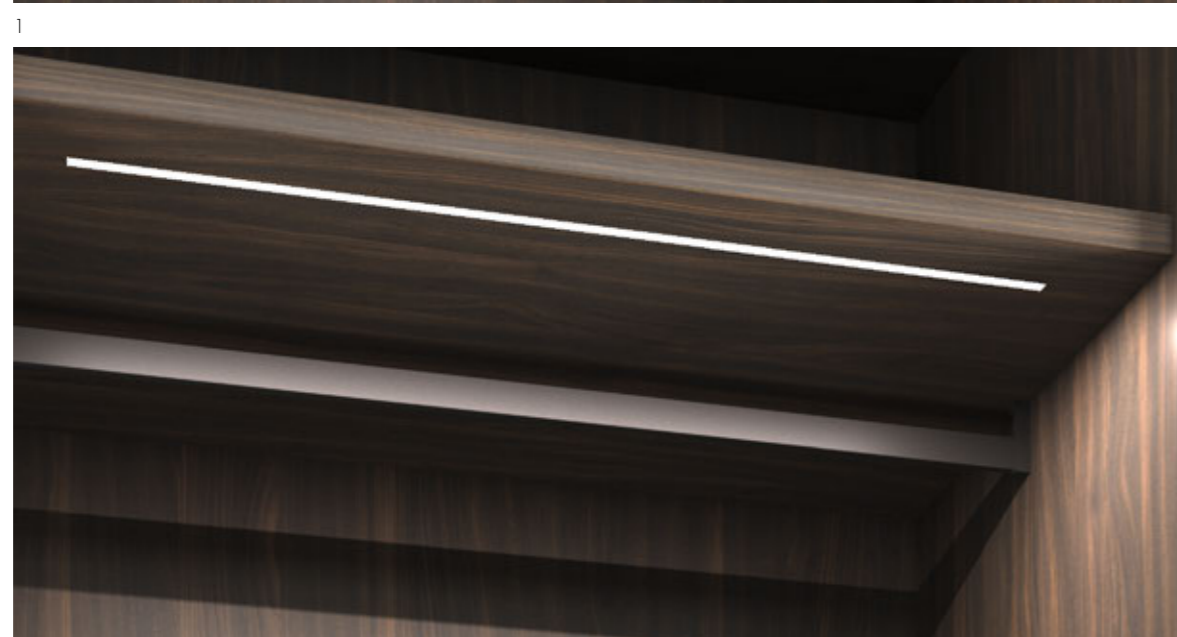

3

- EN**
- 1. LED W.35CM**
With sensor for automatic ignition when the door is open. Hot graded Led 3000K, 4w / 24V.
 - 2. LED W.80CM**
With sensor for automatic ignition when the door is open. Warm graded Led 3000K, 9w / 24V.
 - 3. LED FOR GLASS SHELVES**
With sensor for automatic ignition when the door is open. Warm graded Led 3000K, 11w / 24V.
 - 4. VERTICAL LED FOR WOOD SIDE**
With sensor on the top of the wardrobe. Available for all height of wardrobes. Hot graded Led 3000K, 24-26-28-31w / 24V.
 - 5. VERTICAL LED FOR PRESTIGE SIDE**
With sensor on the top of the wardrobe. Available for all height of wardrobes. Integrated led lighting into the Brown side with warm graded Led 3000K, 24-26-28-31w / 24V.
 - 6. SENSOR**
Presence detection sensor for automatic lighting on door's opening.
 - 7. TRANSFORMER**
Available in 3 different powers depending on the consumption of the Led foreseen in the wardrobe (30w - 75w - 150w).

- FR**
- 1. LED L.35CM**
Complet avec capteur d'allumage automatique à l'ouverture de la porte. Éclairage LED ton chaud 3000K, 4w/24V.
 - 2. LED L.80CM**
Complet avec capteur d'allumage automatique à l'ouverture de la porte. Éclairage LED ton chaud 3000K, 9w/24V.
 - 3. ÉTAGÈRES À LED EN VERRE**
Complet avec capteur d'allumage automatique à l'ouverture de la porte. Éclairage LED ton chaud 3000K, 11w/24V.
 - 4. LED VERTICALE SUR LE CÔTÉ BOIS**
Complet avec capteur sur le dessus de l'armoire. Disponible pour toutes les hauteurs. Éclairage LED ton chaud 3000K, 24-26-28-31w/24V.
 - 5. LED VERTICALE SUR LE CÔTÉ PRESTIGE**
Complet avec capteur sur le dessus de l'armoire. Disponible pour toutes les hauteurs. Lampes intégrées aux côtés Brown avec gradation chaude 3000K, 24-26-28-31w/24V.
 - 6. CAPTEUR**
Capteur de détection de présence pour l'allumage automatique à l'ouverture de la porte.
 - 7. TRANSFORMATEUR**
Disponible en 3 différentes puissances en fonction de la consommation des LED prévues dans l'armoire (30w-75w-150w).

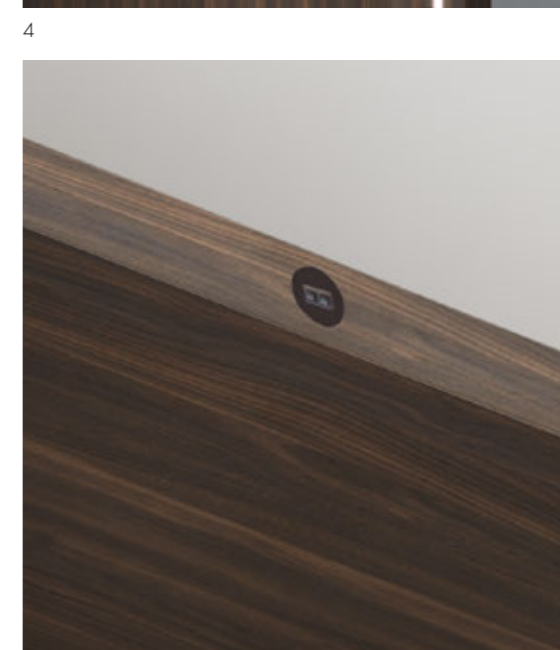

6



7

- ES**
- 1. LED 35CM**
Con el sensor para la ignición automática cuando se abre la puerta. Calibrado en caliente LED 3000K, 4w / 24V.
 - 2. LED 80CM**
Con el sensor para la ignición automática cuando se abre la puerta. Calibrado en caliente LED 3000K, 11w / 24V.
 - 3. LED EN ESTANTE DE VIDRIO**
Con el sensor para la ignición automática cuando se abre la puerta. Calibrado en caliente LED 3000K, 11w / 24V.
 - 4. LED VERTICAL EN LADO DE MADERA**
Con el sensor en el top del armario. Disponible para todas las alturas de armarios. Led con luz caliente 3000K, 24-26-28-31w / 24V.
 - 5. LED VERTICAL EN LADO PRESTIGE**
Con el sensor en el top del armario. Disponible para todas las alturas de armarios. Led con luz caliente 3000K, 24-26-28-31w / 24V.
 - 6. SENSOR**
Sensor de detección de presencia para iluminación automática cuando se abre la puerta.
 - 7. TRANSFORMADOR**
Disponible en 3 potencias diferentes según el consumo de los LED en el armario (30w - 75w - 150w).

TERMINALI

LATERAL MODULES / TERMINAL / TERMINALES

IT 1. TERMINALE CON SERVOMUTO

2. TERMINALE A GIORNO
(CHIUSO)

3. TERMINALE A GIORNO
(APERTO)

4. TERMINALE SMUSSATO
(CHIUSO)

5. TERMINALE SMUSSATO
(APERTO)



1

EN 1. HANGER TERMINAL

2. OPEN TERMINAL (CLOSED)

3. OPEN TERMINAL (OPEN)

4. EDGED TERMINAL (CLOSED)

5. EDGED TERMINAL (OPEN)

FR 1. TERMINAL AVEC SERVOMUTO
(TRINGLE PORTE-HABILLEMENT)

2. TERMINAL A JOUR (FERMÉ)

3. TERMINAL A JOUR (OUVERT)

4. TERMINAL ROND (FERMÉ)

5. TERMINAL ROND (OUVERT)

ES 1. TERMINAL CON PERCHERO

2. TERMINAL ABIERTO
(CERRADO)

3. TERMINAL ABIERTO (ABIERTO)

4. TERMINAL REDONDEADO
(CERRADO)

5. TERMINAL REDONDEADO
(ABIERTO)



2



3



4



5

BAULE

BAULE MODULE / COFFRE - BAULE / BAULE



IT Le 2 ante Baule che compongono il modulo da 117,5 cm, hanno spessore 17 cm, ed includono le cerniere con apertura a 180°.

EN The 2 doors of the 117,5 cm Baule module are 17cm thick and include hinges with opening 180°.

FR Les 2 portes Baule qui composent le module de 117,5 cm, ont une épaisseur de 17 cm et comprennent des charnières à ouverture à 180°.

ES Las 2 puertas que compongan el modulo de 117,5 cm del Baule, son de espesor 17 cm, e incluyen las bisagras con apertura de 180°.



IT Il vano interno include una griglia verticale laccata e 2 ripiani.

EN The internal module includes a lacquered vertical grid and 2 shelves.

FR Le compartiment intérieur comprend une grille laquée verticale et 2 tablettes.

ES El interior incluye una rejilla vertical lacada y 2 estantes.



CASSETTONI E MODULO TV

DRAWERS AND TV MODULE / TIROIRS HAUTS ET MODULE TV / GRADE CAJONERA Y MODULO TV



IT Lo speciale Modulo TV composto da un pannello orientabile laccato o impiallacciato, in cui vengono inseriti internamente 2 ripiani.

EN The special TV module composed by a lacquered or veneered orientable panel, where internally two shelves are lodged.

FR Le module TV spécial consiste en un panneau réglable laqué ou plaqué, dans lequel 2 tablettes sont insérées à l'intérieur.

ES El especial Modulo TV consiste en un panel ajustable lacado o enchapado, en el cual se insertan internamente 2 estantes.



IT Dettaglio dei cassettoni esterni Gap con la maniglia a gola.

EN Detail of the external Gap drawers with groove handle.

FR Détail des tiroirs extérieurs Gap avec la poignée intégrée.

ES Detalle de la grande cajonera externa Gap con tirador integrado.



ANGOLO

CORNERS / ANGLES / ANGULOS

IT ANGOLO BATTENTE

Da 108,9x108,9 cm deve essere vestito con un'anta da 53,5 cm a sinistra e un'anta da 47,5 a destra. Entrambe con cerniere a 155°.

EN SWING CORNER

W. 108,9x108,9 cm it has a door w.53,5cm on the left and a door w.47,5cm on the right.

FR ANGLE BATTANT

De 108,9x108,9cm doit être habillé avec une porte de 53,5 cm à gauche et une porte de 47,5 à droite. Les deux avec des charnières à 155°.

ES ANGULO ABTIBLE

De 108,9x108,9cm tiene que tener una puerta de 53,5cm a la izquierda y una puerta de 47,5 a la derecha. Ambos con bisagras de 155°.

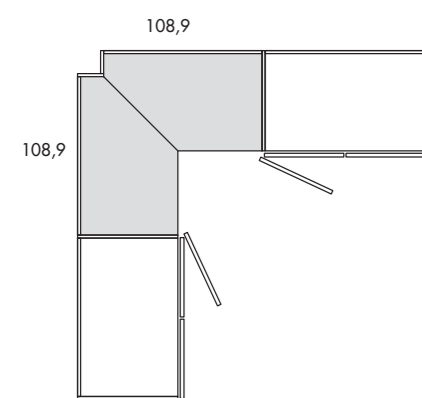

IT ANGOLO GLASS/FAB

Da 108,9x108,9cm comprende una speciale cornice metallica di chiusura nell'angolo. Apertura delle ante verso il centro dell'angolo.

EN CORNER GLASS/FAB

W. 108,9x108,9cm includes a special metal frame with closure in the corner. Doors opening towards the center of the angle.

FR ANGLE GLASS/FAB

De 108,9x108,9cm comprend un cadre de fermeture en métal spécial dans le coin. Ouverture des portes vers le centre du coin.

ES ANGULO GLASS/FAB

De 108,9x108,9cm incluye un marco especial en metal en el ángulo. Apertura de las puertas hacia el centro del ángulo.

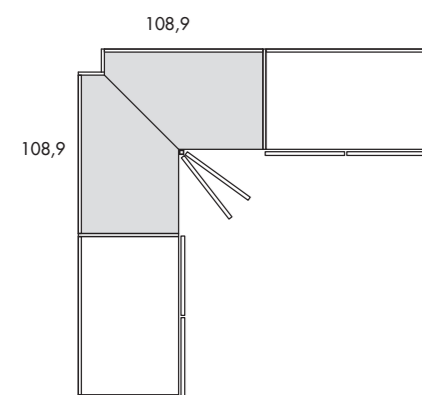

IT ANGOLO SCORREVOLE

Da 65,5x65,5cm comprende una cornice ad angolo laccata opaca.

EN SLIDING CORNER

W. 65,5x65,5cm includes an angled frame in mat lacquered finishing.

FR ANGLE COULISSANT

65,5x65,5cm comprend un cadre d'angle laqué mat.

ES ANGULO CON PUERTA CORREDERA

De 65,5x65,5cm incluye un marco angular lacado mate.

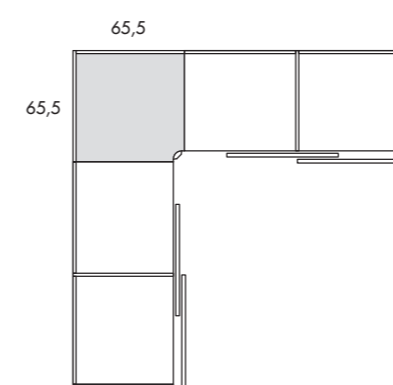

IT ANGOLO SOFFIETTO

Da 65,5x65,5cm comprende una cornice ad angolo laccata opaca.

EN FOLDING CORNER

W. 65,5x65,5cm includes an angled frame in mat lacquered finishing.

FR ANGLE PLIANT

65,5x65,5cm comprend un cadre d'angle laqué mat.

ES ANGULO PLEGABLE

De 65,5x65,5cm incluye un marco angular lacado mate.

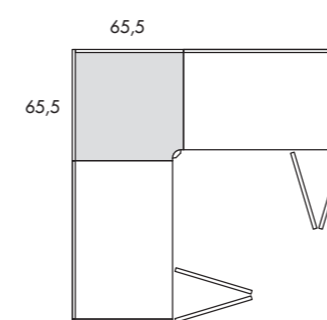

MANSARDA

MANSARD / MANSARDE / MANSARDA

IT Oltre ai semplici tagli a misura in larghezza, altezza, profondità, la nostra falegnameria è in grado di gestire tagli mansardati, riduzioni per pilastri, riduzioni per travi, strutture a ponte e qualsiasi altra soluzione speciale.

EN Besides the simple cut on measure in width, height, depth, our carpentry can do mansard cuts, reductions for pillars, reductions for beams, bridge structures and any other special solution.

FR Autre que les coupes simples en largeur, en hauteur et en profondeur, notre menuiserie est capable de traiter des coupes inclinées, des réductions de piliers, des réductions de poutres, des structures ponts et toute autre solution spéciale.

ES Además de los cortes simples en anchura, altura y profundidad, nuestra carpintería puede hacer cortes inclinados (para mansardas), reducciones para pilares, reducciones para vigas, estructuras a puente y cualquier otra solución especial.



FASCE DI TAMPONAMENTO

FILLER / FILEURS / REGLETA

IT A filo ante sia orizzontali che verticali, di spessore 2,5cm. Larghezza da 3cm a 28cm. Altezza massima fascia verticale fino a 295cm e larghezza massima fascia orizzontale fino a 345cm.

EN They can be on the same level as the doors, horizontal or vertical, of 2,5cm thk. Width from 3cm to 28cm. Maximum height of the vertical filler is 295 cm and maximum width of horizontal filler is 345 cm.

FR A fleur des portes, horizontales et verticales, 2,5 cm d'épaisseur. Largeur de 3 cm à 28 cm. Hauteur maximale de fileur verticale jusqu'à 295 cm et largeur maximale de fileur horizontale jusqu'à 345 cm.

ES Junto a las puertas tanto horizontales como verticales, de espesor 2,5cm. Anchura desde 3cm hasta 28cm. Altura máxima de la regleta vertical hasta 295cm y anchura máxima de la faja horizontal hasta 345cm.



SOLUZIONI SPECIALI

SPECIAL SOLUTION / SUR MESURE / A MEDIDA

IT NICCHIE

Gli armadi Olivieri possono essere montati lasciando lo spazio tecnico in nicchia di 1,5cm.

EN NICHE

Olivieri's wardrobe can be assembled leaving a technical gap in the niche of 1,5cm.

FR NICHES

Les armoires Olivieri peuvent être assemblées en laissant l'espace technique dans une niche de 1,5 cm.

ES NICHOS

Los armarios Olivieri pueden ser ensamblados dejando el espacio técnico en nicho de 1,5cm.



IT FUORI SQUADRO

La nostra falegnameria interna è in grado di realizzare composizioni fuori squadra utilizzando le misure del progetto del cliente.

EN CUSTOMISATION

Our internal carpentry is able to realise customised compositions using the measures from the customer's project.

FR HORS LIGNE

Notre menuiserie interne est capable de réaliser des compositions hors de ligne en utilisant les mesures du projet du client.

ES A MEDIDA

Nuestra carpintería interna puede realizar composiciones fuera del estándar utilizando las medidas del diseño del cliente.



SOLUZIONI SPECIALI

SPECIAL SOLUTION / SUR MESURE / A MEDIDA

IT RIDUZIONE PER TRAVI

La nostra falegnameria interna è in grado di realizzare personalizzazioni per travi come in foto.

EN REDUCTION FOR BEAMS

Our internal carpentry is able to realise customisations for beams as in the photo.

FR RÉDUCTION A CAUSE DES POUTRES

Notre menuiserie interne est capable de réaliser des personnalisations pour les poutres comme sur les photos.

ES RIDUCCION PARA VIGAS

Nuestra carpintería interna puede realizar personalizaciones para vigas cómo en la foto.



IT ANTE CON CARTA DA PARATI O STAMPA DIGITALE

Possiamo realizzare a richiesta del cliente un armadio con ante in carta da parati o stampa digitale.

EN DOORS WITH WALL PAPER OF DIGITAL PRINT

At request of the customer, we can do a wardrobe with doors with wall paper or digital print.

FR PORTES AVEC IMPRESSION DIGITALE OU PAPIER PEINT

Nous pouvons réaliser une armoire avec du papier peint ou des portes à impression digitale à la demande du client.

ES PUERTAS CON PAPEL PINTADO O IMPRESION DIGITAL

A petición del cliente, podemos realizar un armario con puertas con papel pintado o impresión digital.



COLONNA PASSAGGIO PORTA

PASSAGE DOOR MODULE / MODULE POUR PASSAGE / MODULO PARA EL PASAJE DE LA PUERTA

- IT Colonna realizzata con ante a soffietto con binario solo superiore. Ante fornite con zoccolino in alluminio o brown. Cerniere a destra o sinistra.
- EN Module realised with folding doors with only superior rail. Doors with basement in Aluminium or Brown. Hinges on the right or on the left.
- FR Colonne faite par le biais des portes pliantes avec seulement le rail supérieur. Portes livrées avec plinthe en aluminium ou brown. Charnières à droite ou à gauche.
- ES Modulo realizado con puertas fuelles con solo el riel superior. Puertas con base en aluminio o Brown. Bisagras a la derecha o a la izquierda.



INSERTI A GIORNO

OPEN MODULE / COLONNES A JOUR / MODULOS ABIERTOS

- IT Realizzate in tutte le finiture a nostro campionario, possono includere anche led e ripiani vetro.
- EN Realised in all finishing of our sample book, they can also include led lighting and glass shelves.
- FR Fabriquées dans toutes les finitions de notre échantillonnage, peut également inclure des étagères en verre et à led.
- ES Realizados en todos los acabados de nuestra muestra, también pueden incluir led y estantes de vidrio.



ACCESSORI INTERNI

INTERNAL ACCESSORIES / ACCESSOIRES INTERNES / ACCESSORIOS INTERIORES

BASIC

- IT Gli accessori interni Basic sono realizzati totalmente in Tammel Grafis, Royal o Laccato. La maniglia della cassettera può essere color alluminio o brown.
- EN The internal accessories are realised completely in Tammel Grafis, Royal or Lacquered. The handle of the chest of drawer can be color aluminium or brown.
- FR Les accessoires intérieurs Basic sont entièrement réalisés en Tammel Grafis, Royal ou Laqué. La poignée de la commode peut être en aluminium ou brown.
- ES Los accesorios interiores Basic son realizados completamente en Tammel Grafis, Royal o Lacado. El tirador de la cajonera puede ser color Aluminio o Brown.

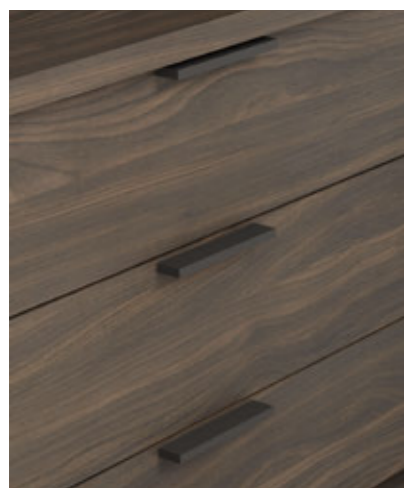
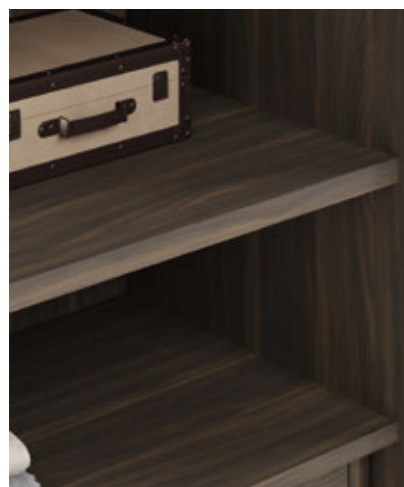

ACCESSORI INTERNI

INTERNAL ACCESSORIES / ACCESSOIRES INTERNES / ACCESSORIOS INTERIORES

ELITE

- IT Gli accessori interni Elite sono realizzati in Tammel Grafis, Royal o Laccato ai quali vengono abbinati dei dettagli in cuoio disponibili nei colori Corda e Moro.
- EN The internal accessories are realised completely in Tammel Grafis, Royal or Lacquered. The finishing of the accessories are combined with details in cuoio leather in color Corda or Moro.
- FR Les accessoires d'intérieur Elite sont fabriqués en Tammel Grafis, Royal ou Laqué, auxquels sont associés des détails en cuir disponibles dans les couleurs Corda et Moro.
- ES Los accesorios interiores Elite son realizados en Tammel Grafis, Royal o Lacado, combinados con detalles en cuero disponibles en los colores Corda y Moro.

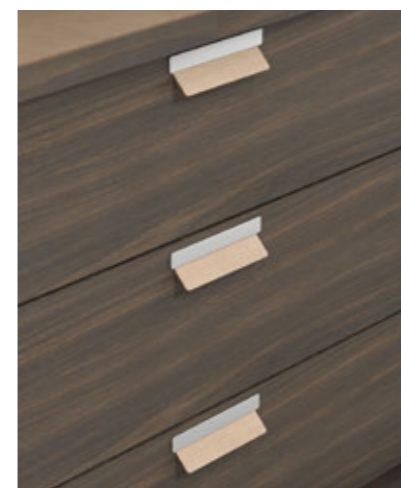

ACCESSORI INTERNI

INTERNAL ACCESSORIES / ACCESSOIRES INTERNES / ACCESSORIOS INTERIORES

BASIC GRAFIS



- IT
1. Cassetto pensile con griglia porta cravatte.
 2. Cassettiera Basic a 4 cassetti.
 3. Porta pantaloni estraibile in alluminio.
 4. Luce led orizzontale L35cm con tubo appendiabiti in alluminio.



1

- EN
1. Hanging drawer with grid.
 2. Chest with 4 drawers in Grafis.
 3. Pull-out Aluminium trousers-holder.
 4. W.35 cm horizontal led light with aluminium hanging rail.



3

- FR
1. Tiroir suspendu avec grille porte-cravates.
 2. Bloc tiroir Basic à 4 tiroirs.
 3. Porte-pantalons en aluminium extractible.
 4. Lampe à LED horizontale L35 cm avec tringle en aluminium.

- ES
1. Cajonera colgante con rejilla para corbatas.
 2. Cajonera Basic con 4 cajones.
 3. Porta pantalones extraíble en Aluminio.
 4. Luz led horizontal L.35cm con barra en Aluminio.



2



4

ACCESSORI INTERNI

INTERNAL ACCESSORIES / ACCESSOIRES INTERNES / ACCESSORIOS INTERIORES

BASIC ROYAL



- IT
1. Cassettiera pensile in Royal.
 2. Luce led orizzontale 3.000K e tubo appendiabiti Brown.
 3. Porta scarpe estraibili Brown.
 4. Porta scarpe fisso Brown.



1

- EN
1. Hanging chest of drawers in Royal.
 2. Led horizontal light 3.000K and Brown hanging rail.
 3. Pull-out shoe-holder Brown.
 4. Fixed shoe-holder Brown.



2

- FR
1. Commode suspendue en Royal.
 2. Lumière led horizontale de 3.000K et tringle Brown.
 3. Porte-chaussures en Brown extractible.
 4. Porte-chaussures fixe Brown.



3

- ES
1. Cajonera colgante en Royal.
 2. Luz led horizontal 3.000K y barra en Brown.
 3. Porta zapatos extraíble en Brown.
 4. Porta zapatos fijo en Brown.



4

ACCESSORI INTERNI

INTERNAL ACCESSORIES / ACCESSOIRES INTERNES / ACCESSORIOS INTERIORES

ELITE GRAFIS



- IT
1. Fianco divisorio Grafis e ripiani vetro.
 2. Tubo appendiabiti alluminio.
 3. Cassettiera Elite a 4 cassetti.
 4. Cassettiera Elite con 2 doppi cassetti.



1

- EN
1. Internal side in Grafis and glass shelves.
 2. Hanging rail in aluminium.
 3. Chest Elite with 4 drawers.
 4. Chest Elite with double drawers.



3

- FR
1. Panneau latéral Grafis et étagères en verre.
 2. Tringle en aluminium.
 3. Bloc Tiroirs Elite avec 4 tiroirs.
 4. Bloc Tiroirs Elite avec 2 doubles tiroirs.

- ES
1. Lado divisorio interior en Grafis y estantes de vidrio.
 2. Barra en Aluminio.
 3. Cajonera con 4 cajones.
 4. Cajonera Elite con 2 cajones dobles.



2



4

ACCESSORI INTERNI

INTERNAL ACCESSORIES / ACCESSOIRES INTERNES / ACCESSORIOS INTERIORES

ELITE ROYAL



- IT
1. Raster finitura Royal sp. 0,8 cm e cassetiera con svuota tasche sul top.
 2. Scatole in cuoio Corda.
 3. Servetto e Luce led verticale 3.000K.
 4. Ripiano porta scarpe inclinato.



1

- EN
1. Raster in Royal thickness 0,8 cm and chest of drawers with roof box on the top.
 2. Boxes in cuoio leather Corda.
 3. Pull-down rail and vertical led light 3.000K.
 4. Oblique shoeholder shelf.



2

- FR
1. Casier-Raster Royal ép. 0,8 cm et commode avec vide-poches sur le dessus.
 2. Boîtes en cuir Corda.
 3. Servetto et lampe à LED verticale 3.000K.
 4. Étagère à chaussures inclinée.



3

- ES
1. Raster en Royal sp.0,8cm y cajonera con porta accesorios en el top.
 2. Caja en cuero Corda.
 3. Servetto y luz Led vertical 3.000K.
 4. Estante porta zapatos inclinado.

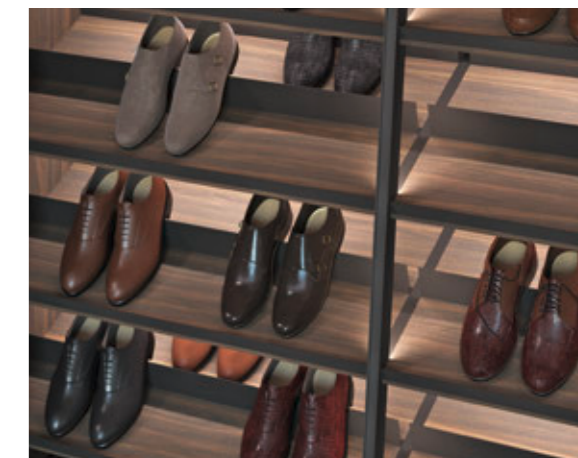

4

LAYOUT INTERNI

INTERNAL LAYOUT / DISPOSITION INTERNE / DISEÑO INTERIOR

- A. 2 ripiani e 2 tubi
- B. 3 ripiani e 1 tubo
- C. 6 ripiani
- D. 2 ripiani, 1 tubo e 1 porta pantaloni
- E. 1 ripiano, 1 tubo e 3 porta scarpe
- F. 1 ripiano e 6 ripiani inclinati porta scarpe

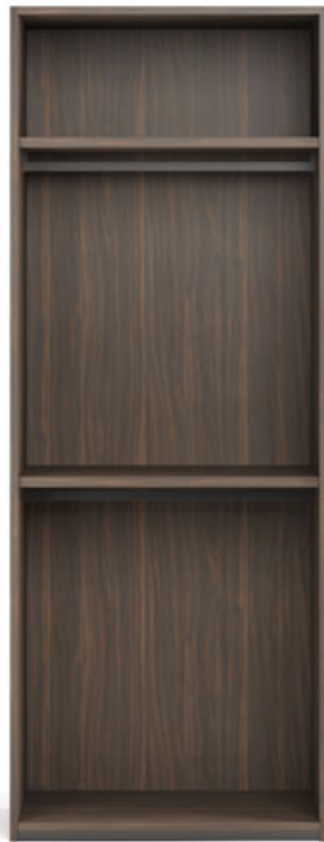

A



B

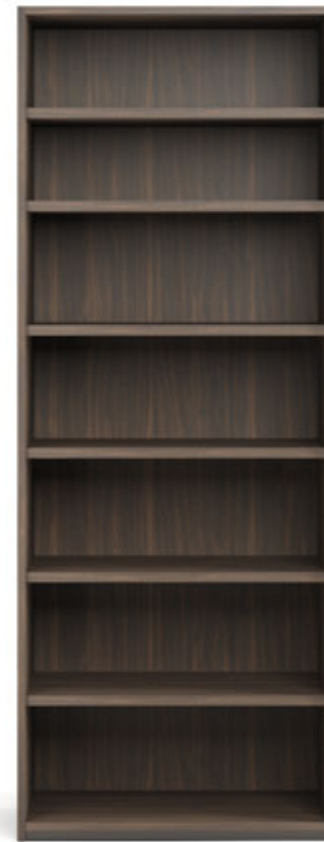

C



D



E



F

- G. 1 ripiano, 2 tubi e 1 cassetiera
- H. 1 ripiano, 1 tubo e 1 cassetiera
- I. 1 servetto e 1 cassetiera
- J. 3 ripiani, 1 tubo e 1 cassetto pensile
- K. 2 ripiani, 1 tubo e 1 cassetiera pensile
- L. N. 1 ripiano, 1 tubo, 1 cassetiera e 1 raster



G



H

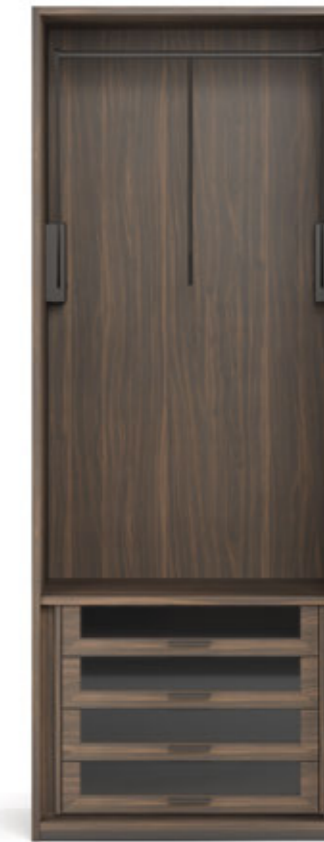

I



L



M

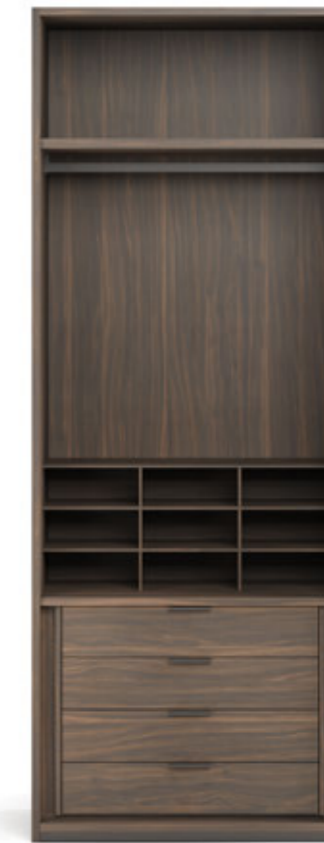

N

CASSETTIERE GRAFIS

CHEST OF DRAWERS GRAFIS / BLOCS TIROIRS GRAFIS / CAJONERAS GRAFIS

- IT**
1. Grafis Basic.
 2. Grafis Elite.
 3. Grafis Basic con cassetti vetro.
 4. Grafis Basic pensile.
 5. Interno cassetto.
 6. Su richiesta apertura ad estrazione totale.



1



2

- EN**
1. Grafis Basic.
 2. Grafis Elite.
 3. Grafis Basic with glass drawers.
 4. Grafis Basic hanging chest.
 5. Internal of the drawer.
 6. Optional the total extraction opening.



3



4

- FR**
1. Grafis Basic.
 2. Grafis Elite.
 3. Grafis Basic avec tiroirs en verre.
 4. Grafis Basic suspendue.
 5. Intérieur du tiroir.
 6. Sur demande, ouverture extraction totale.

- ES**
1. Grafis Basic.
 2. Grafis Elite.
 3. Grafis Basic con cajones en vidrio.
 4. Grafis Basic colgante.
 5. Interior del cajón.
 6. A petición, apertura con extracción total.



5



6

CASSETTIERE ROYAL

CHEST OF DRAWERS ROYAL / BLOCS TIROIRS ROYAL / CAJONERAS ROYAL

- IT**
1. Royal Basic.
 2. Royal Elite.
 3. Royal Elite con cassetti vetro.
 4. Royal Elite pensile.
 5. Interno cassetto.
 6. Su richiesta apertura ad estrazione totale.

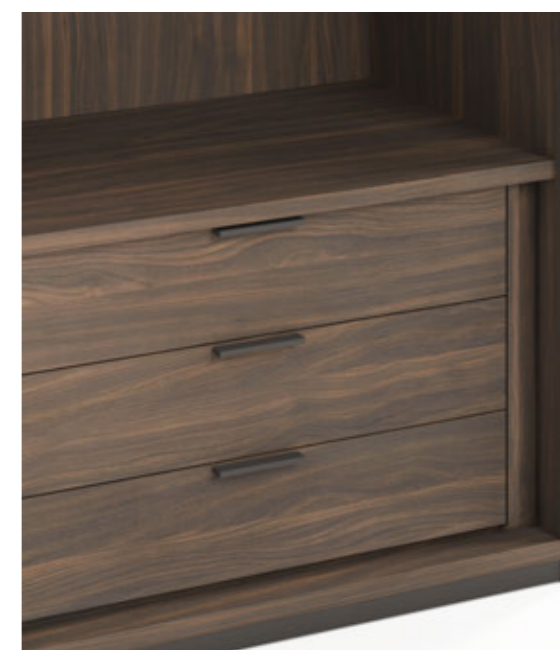

1



2

- EN**
1. Royal Basic.
 2. Royal Elite.
 3. Royal Elite with glass drawers.
 4. Royal Elite hanging chest.
 5. Internal of the drawer.
 6. Optional the total extraction opening.

- FR**
1. Royal Basic.
 2. Royal Élite.
 3. Royal Élite avec tiroirs en verre.
 4. Royal Élite suspendue.
 5. Intérieur du tiroir.
 6. Sur demande, ouverture extraction totale.

- ES**
1. Royal Basic.
 2. Royal Elite.
 3. Royal Basic con cajones en vidrio.
 4. Royal Elite colgante.
 5. Interior del cajón.
 6. A petición, apertura con extracción total.



3



4



5



6

RASTER

RASTER / CASIER-RASTER / RASTER

- IT Raster finitura Royal o Grafis sp. 0,8 cm.
- EN Raster in the finishing Royal o Grafis th. 0,8 cm.
- FR Casier-Raster Royal ou Grafis ép. 0,8 cm..
- ES Raster en Royal o Grafis sp. 0,8 cm.



BOX CORDA

BOX CORDA / BOÎTE CORDA / BOX CORDA

- IT Scatola in cuoio Corda.
- EN Box in cuoio leather Corda.
- FR Boîte en cuir Corda.
- ES Caja en cuero Corda.



SVUOTA TASCHE

ROOF BOX / VIDE-POCHES / PORTA ACCESSORIOS SOBRE LAS CAJONERAS

- IT Svuota tasche laccato opaco su top cassettiere. Fondo in cuoio Corda o Moro.
- EN Mat lacquer roof box on the top of the chest. Bottom in cuoio leather Corda or Moro.
- FR Vide-poches laqué mat, installé sur le top du tiroir supérieur. Fond en cuir Corda ou Moro.
- ES "Svuota tasche" porta accesorio sobre las cajoneras es lacado mate. Fondo en cuero Corda o Moro.



BOX MORO

BOX MORO / BOÎTE MORO / BOX MORO

- IT Scatola in cuoio Moro.
- EN Box in cuoio leather Moro.
- FR Boîte en cuir Moro.
- ES Caja en cuero Moro.





APPENDERIA

HANGING RAIL / TRINGLE / BARRAS

- IT**
- 1. TUBO ALLUMINIO**
Tubo appendiabiti alluminio con ripiano Grafis
 - 2. TUBO BROWN**
Tubo appendiabiti Brown con ripiano Royal
 - 3. RIPIANO VETRO CON TUBO BROWN**
Tubo appendiabiti Brown su ripiano telaio brown con piano in vetro.
 - 4. SERVETTO**
Disponibile in finitura grigio e brown.
 - 5. PERNO ESTRAIBILE**
Perno appendiabiti cromato
 - 6. APPENDIABITI**
In massello di noce e gruccia in cromo nero.
 - 7. ANELLO**
Porta foulard in massello di noce e gruccia in cromo nero.
 - 8. BASTONE**
In massello di noce e manico in pelle color corda.



1



2



3

- EN**
- 1. ALUMINIUM RAIL**
Aluminium rail on the Grafis shelf.
 - 2. BROWN RAIL**
Brown rail on the Royal shelf.
 - 3. GLASS SHELF WITH BROWN RAIL**
Brown rail on the Glass shelf.
 - 4. SERVETTO**
Pull-down rail available in grey or black.
 - 5. PULL-OUT HANGER**
Chromed pull-out hanger.
 - 6. HANGER**
In walnut massive wood and hook in black chrome.
 - 7. FOULARD HANGER**
Foulard hanger in walnut massive wood and hook in black chrome.
 - 8. ROD**
In walnut massive wood and leather handle.

- FR**
- 1. TRINGLE ALUMINIUM**
Tringle en aluminium avec tablette Grafis
 - 2. TRINGLE BROWN**
Tringle en Brown avec tablette Royal
 - 3. TABLETTE VERRE AVEC TRINGLE BROWN**
Tringle Brown sur cadre brown avec tablette en verre.
 - 4. SERVETTO**
Disponible en finition grise et brown.
 - 5. PIN AMOVIBLE**
Pin chromé
 - 6. CROCHET**
En noyer massif et pin suspension en chrome noir.
 - 7. RING**
Porte-foulards en noyer massif et cintre en chrome noir.
 - 8. BATON PRENE-VETEMENTS**
En noyer massif et poignée en cuir couleur corda.

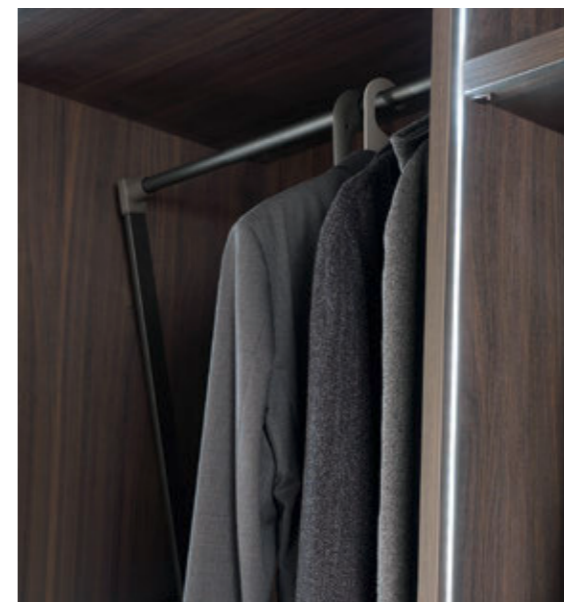

4



6



7



5

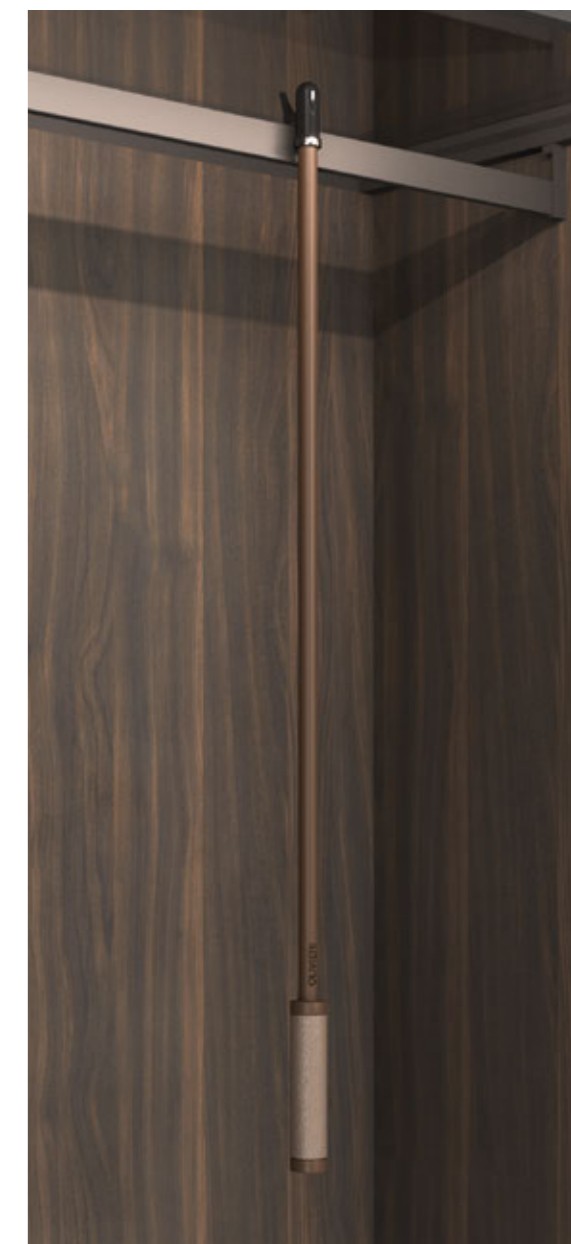

8

- ES**
- 1. BARRA ALUMINIO**
Barra Aluminio con estante Grafis.
 - 2. BARRA BROWN**
Barra Brown con estante Royal
 - 3. ESTANTE DE VIDRIO CON BARRA BROWN**
Barra Brown sobre estante con marco Brown con llano en vidrio
 - 4. SERVETTO**
Disponible en acabado gris y Brown.
 - 5. MUÑOÑ EXTRAIBILE**
Muñon de roba extraible cromado.
 - 6. SUSPENSION**
En nogal macizo y percha en cromo negro.
 - 7. ANILLO**
Porta bufandas en nogas macizo y percha en cromo negro.
 - 8. PALO**
En nogas macizo y asa de cuero color Corda.

PORTA SCARPE

SHOE-HOLDER / PORTE-CHAUSSURES / PORTA ZAPATOS

IT 1. RIPIANO PORTA SCARPE INCLINATO

Ripiano inclinato in Tammel con 2 elementi metallici h.6cm ed elemento metallico frontale h.3cm.

2. PORTA SCARPE FISSO

Disponibile brown o grigio.

3. PORTA SCARPE ESTRAIBILE

Disponibile brown o alluminio.

4. PORTA STIVALI

In massello di noce e gruccia in cromo nero. Lacci in pelle color corda.



1

EN 1. OBLIQUE SHELF SHOE-HOLDER

Oblique shelf in Tammel with 2 metal bar h.6cm and the front bar h.3cm.

2. FIX SHOE-HOLDER

Available brown or grey.

3. PULL-OUT SHOE-HOLDER

Available brown or aluminium.

4. BOOTS-HOLDER

In walnut massive wood and hook in black chrome. Handle in leather corda.



2

FR 1. TABLETTE PORTE-CHAUSSURES INCLINÉE

Etagère inclinée Tammel avec 2 éléments en métal h. 6 cm et élément frontal en métal h. 3 cm

2. PORTE-CHAUSSURES FIXES

Disponible en brown ou gris

3. PORTE-CHAUSSURES EXTRACTABLES

Disponible en brown ou en aluminium

4. PORTE-BOTTES

En noyer massif et suspension en chrome noir. Lacets en cuir couleur corda.

ES 1. ESTANTE PORTA ZAPATOS INCLINADO

Estante inclinado en Tammel con 2 elementos de metal h. 6 cm y elemento frontal h. 3 cm

2. PORTA ZAPATOS FIJO

Disponibile en Brown o gris.

3. PORTA ZAPATOS EXTRAIBLE

Disponibile en Brown o Aluminio.

4. PORTA BOTAS

En nogas macizo y percha en cromo nigro. Lazos en piel color Corda.



3



4

PORTA OGGETTI PER CASSETTI

DRAWERS ACCESSORIES / PORTE-OBJETS POUR TIROIRS / PORTA ACCESORIOS PASA CAJONERAS

IT Accessori con struttura rivestita in velluto color Corda.
P.45,8cm H.5cm L.15,5cm.

EN Accessories with structure covered in velvet Corda.
D.45,8cm H.5cm W.15,5cm.

FR Accessoires avec structure recouverte de velours Corda.
P.45,8cm H.5cm L.15,5cm.

ES Accesorios con estructura revestida en pana color Corda.
P.45,8cm H.5cm L.15,5cm.



IT 1. PORTA OGGETTI
2. PORTA OROLOGI
3. PORTA ORECCHINI

EN 1. ACCESSORIES HOLDER
2. WATCH HOLDER
3. EARRINGS HOLDER

FR 1. PORTE-OBJETS
2. PORTE-MONTRES
3. PORTE-BOUCLES D'OREILLES

ES 1. PORTA ACCESORIOS
2. PORTA RELOJ
3. PORTA PENDIENTES



1



2

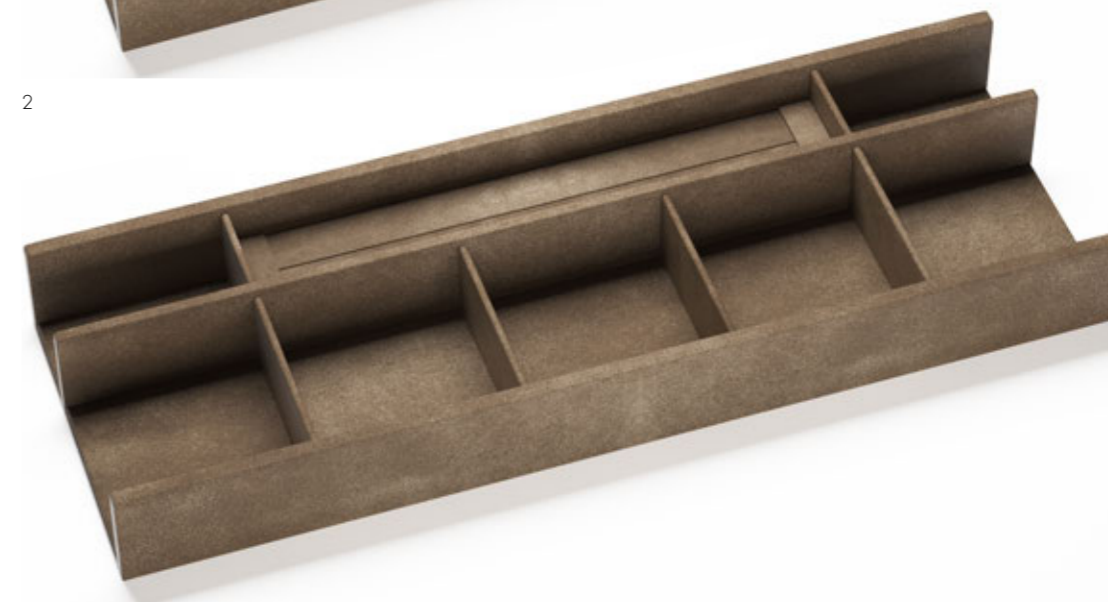

3

ACCESSORI

ACCESSORIES / ACCESSOIRES / ACCESORIOS

- IT 1. SPECCHI INTERNI
2. CASSAFORTE
3. CASSETTIERA CON CHIUSURA
CON CHIAVE
4. ANTE CON CHIUSURA CON
CHIAVE

- EN 1. INTERNAL MIRRORS
2. SAFE BOX
3. CHEST OF DRAWERS WITH
LOCK
4. DOORS WITH LOCK

- FR 1. MIROIRS INTERNES
2. COFFRE-FORT
3. TIROIR FERMETURE AVEC CLÉ
4. PORTES FERMETURE AVEC CLÉ

- ES 1. ESPEJO INTERIOR
2. CAJA FUERTE
3. CAJONERA CON LLAVE
4. PUERTAS CON LLAVE



1



2



3



4

ACCESSORI ESTRAIBILI

PULL-OUT ACCESSORIES / ACCESSOIRES EXTRACTABLES / ACCESORIOS EXTRAIBLES

- IT 1. CASSETTO ESTRAIBILE
2. CASSETTO ESTRAIBILE CON
GRIGLIA
3. PORTA PANTALONI ESTAIBILI

- EN 1. HANGING DRAWER WITH
HANDLE
2. HANGING DRAWER WITH
HANDLE AND GRID
3. PULL-OUT TROUSERS

- FR 1. TIROIR EXTRACTION
2. TIROIR EXTRACTION AVEC
GRILLE
3. PORTE PANTALON
EXTRACTABLE

- ES 1. CAJON EXTRAIBLE
2. CAJON EXTRAIBLE CON
REJILLA
3. PUERTA PANTALONES
EXTRAIBLE



1



2



3



CARATTERISTICHE TECNICHE

TECHNICAL FEATURES
CARACTERISTIQUES TECHNIQUES
CARACTERISTICA TECNICAS

LOFT

COMPONENTI STRUTTURA

STRUCTURE COMPONENTS / COMPOSANTS DE STRUCTURE / COMPONENTES DE ESTRUCTURA

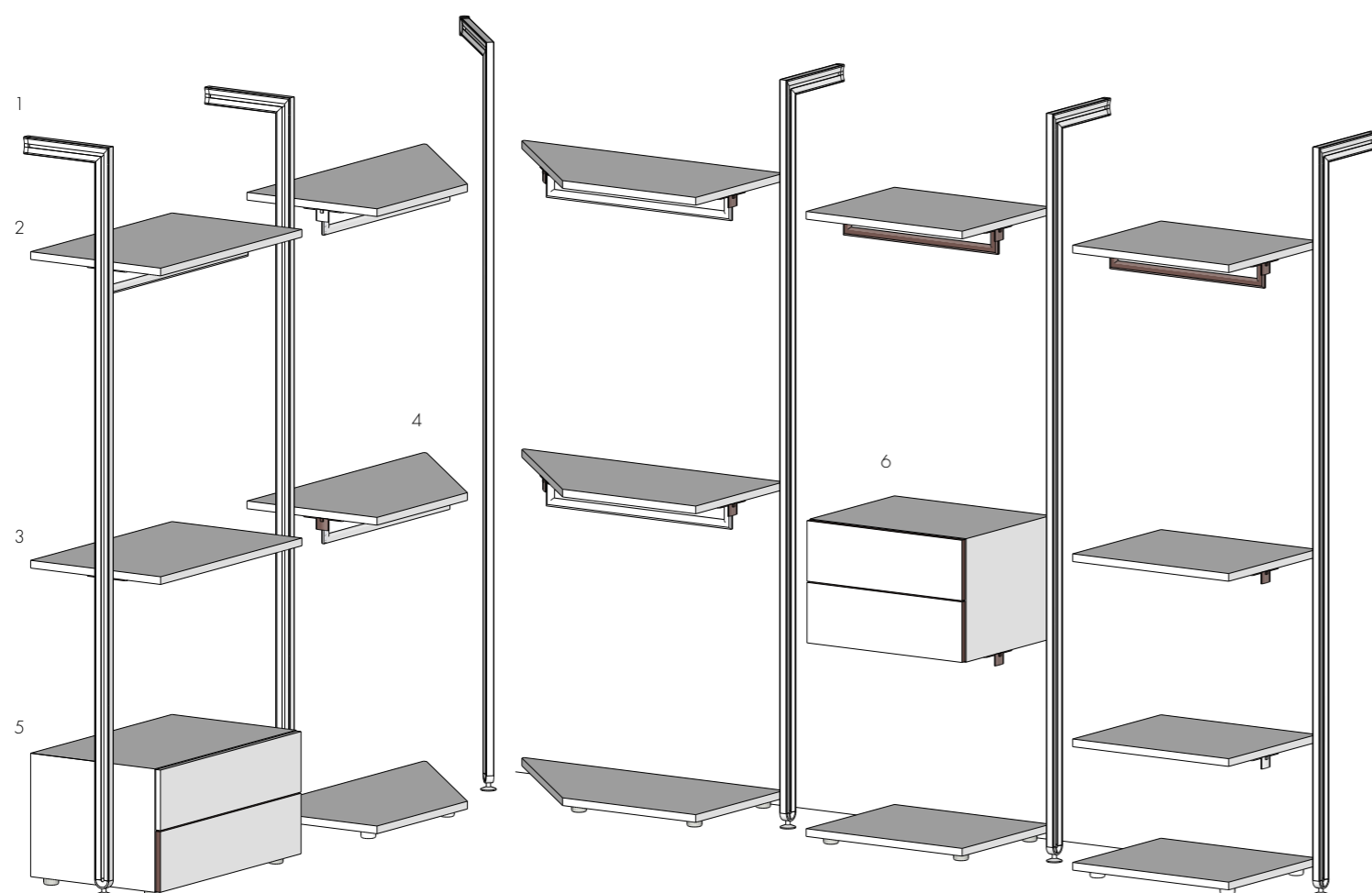

IT

1. Montante
2. Base
3. Ripiano
4. Ripiano ad angolo
5. Cassettiera a terra
6. Cassettiera pensile

EN

1. Bar
2. Basement
3. Shelf
4. Corner Shelf
5. Chest of drawers
6. Hanging chest of drawers

FR

1. Barre à mur
2. Base
3. Étagère
4. Étagère angle
5. Bloc tiroirs posé au sol
6. Bloc tiroir suspendu

ES

1. Barra a pared
2. Base
3. Estante
4. Estante angular
5. Cajonera
6. Cajonera colgante

DIMENSIONI

DIMENSIONS / DIMENSIONS / DIMENSIONES

IT La collezione Loft si caratterizza per essere realizzata al centimetro. Non esiste infatti una modularità standard ma i ripiani possono essere realizzati al centimetro.

EN The Loft collection is produced without fixed dimensions. In fact there is not a standard modularity but the shelves can be realised at the dimension needed.

FR La collection Loft se caractérise par être faite au centimètre. Il n'y a en fait aucune modularité standard mais les étagères peuvent être faites au centimètre.

ES La colección Loft se caracteriza por ser realizada al centímetro. De hecho, no existe una modularidad estándar, pero los estantes se pueden ser realizados al centímetro.

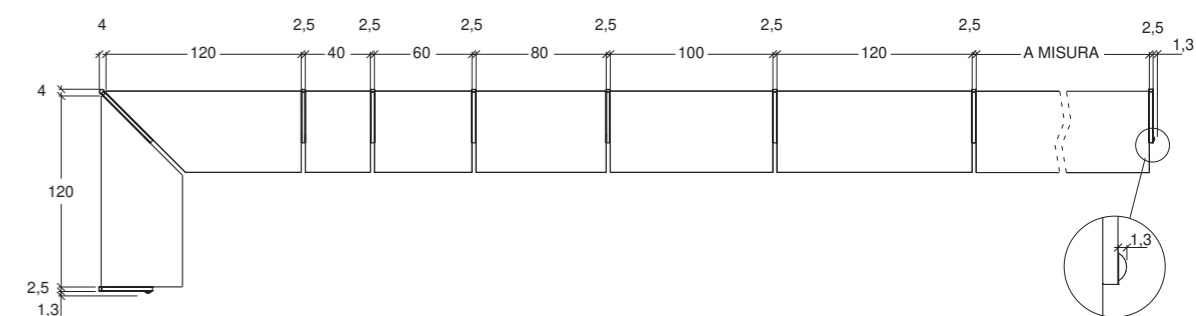

VERSIONI MONTANTE

BAR TYPOLOGY / VERSIONS BARRES / VERSIONES DE LAS BARRAS

- IT 1. MONTANTE A MURO
2. MONTANTE A SOFFITTO

- EN 1. WALL BAR
2. CEILING BAR

- FR 1. BARRE MURALE
2. BARRE SOL-PLAFOND

- ES 1. BARRA A PARED
2. BARRA A TECHO

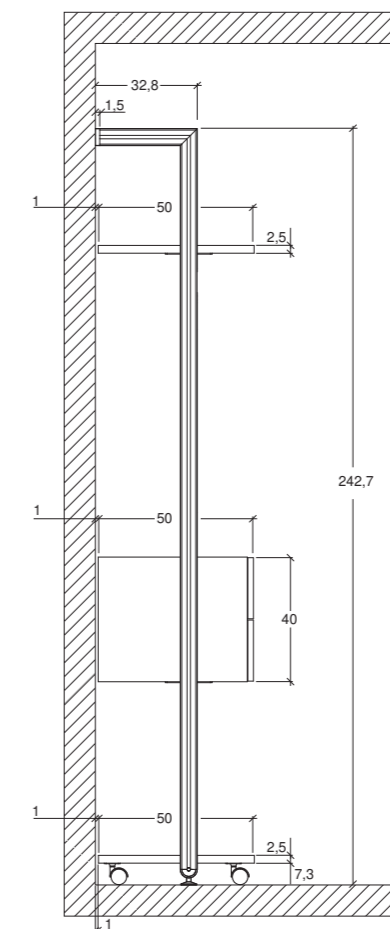

1

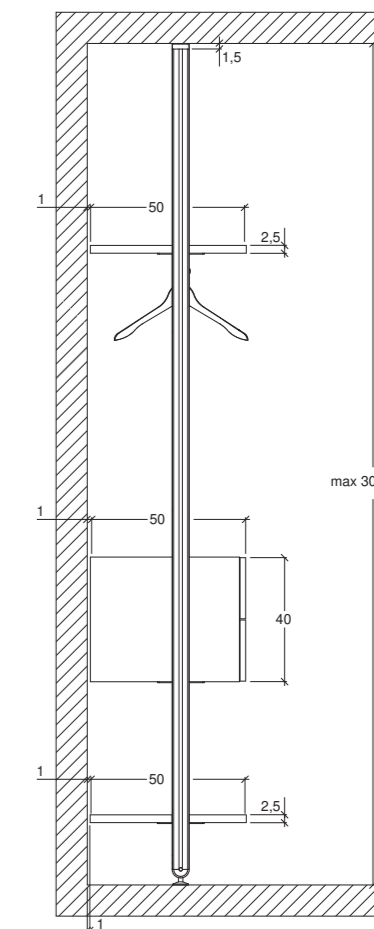

2

FINITURE MONTANTI

BAR FINISHING / FINITIONS BARRES / ACABADOS DE LAS BARRAS



BROWN



BIANCO / WHITE / BLANC / BLANCO

FINITURE ACCESSORI

FINISHING ACCESSORIES / FINITIONS ACCESSOIRES / ACABADOS DE LOS ACCESORIOS



GRAFIS



ROYAL



LACCATO / LACQUERED / LAQUES / LACADO

DETTAGLI STRUTTURA

STRUCTURE DETAILS / DÉTAILS DE LA STRUCTURE / DETALLES DE LA ESTRUCTURA

- IT 1. BASE
2. FISSAGGIO MONTANTE
3. PIEDINO REGOLABILE
4. FISSAGGIO STAFFE RIPIANI
5. ANGOLO A 45°



1

- EN 1. BASEMENT
2. BAR FIXING
3. ADJUSTABLE FEET
4. BRACKETS FOR SHELVES
5. 45° CORNER

- FR 1. BASE
2. FIXATION DE LA BARRE
3. PIED RÉGLABLE
4. FIXATION DES SUPPORTS
D'ÉTAGERES
5. COIN 45°

- ES 1. BASE
2. FIJACION DE LA BARRA
3. PIE REGULABLE
4. FIJACION DE SOPORTES DE LOS
ESTANTES
5. ANGULO DE 45°



2



3



4

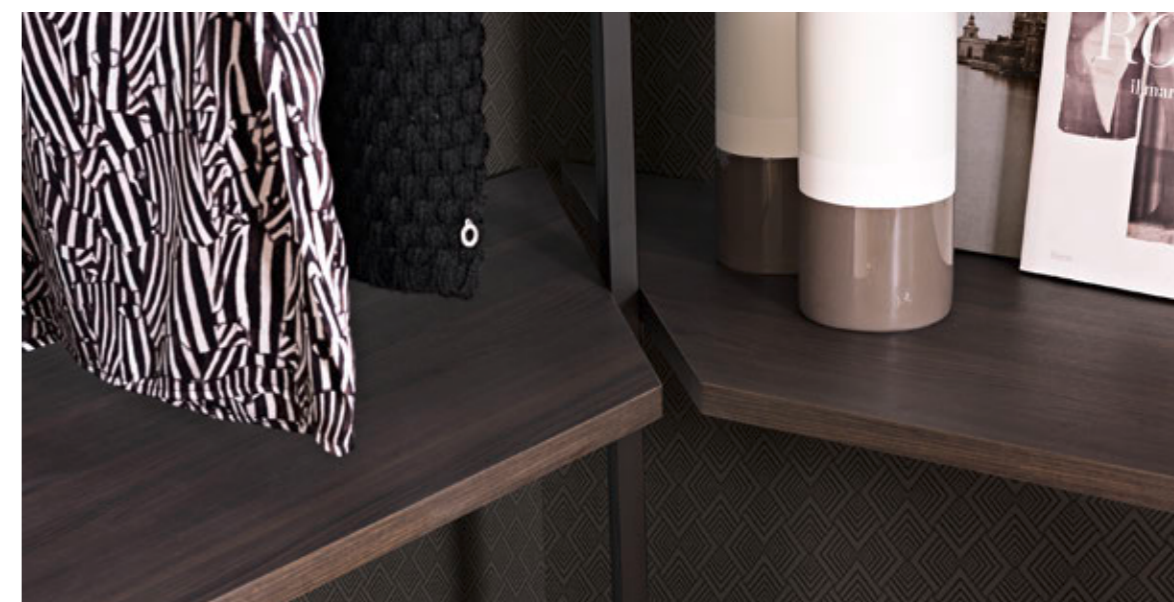

5

RIPIANI

SHELVES / TABLETTES / ESTANTES

- IT 1. RIPIANO ROYAL
2. RIPIANO GRAFIS
3. RIPIANO LACCATO

- EN 1. SHELF ROYAL
2. SHELF GRAFIS
3. SHELF LACQUERED

- FR 1. TABLETTE ROYAL
2. TABLETTE GRAFIS
3. TABLETTE LAQUÉE

- ES 1. ESTANTE EN ROYAL
2. ESTANTE EN GRAFIS
3. ESTANTE LACADO



1

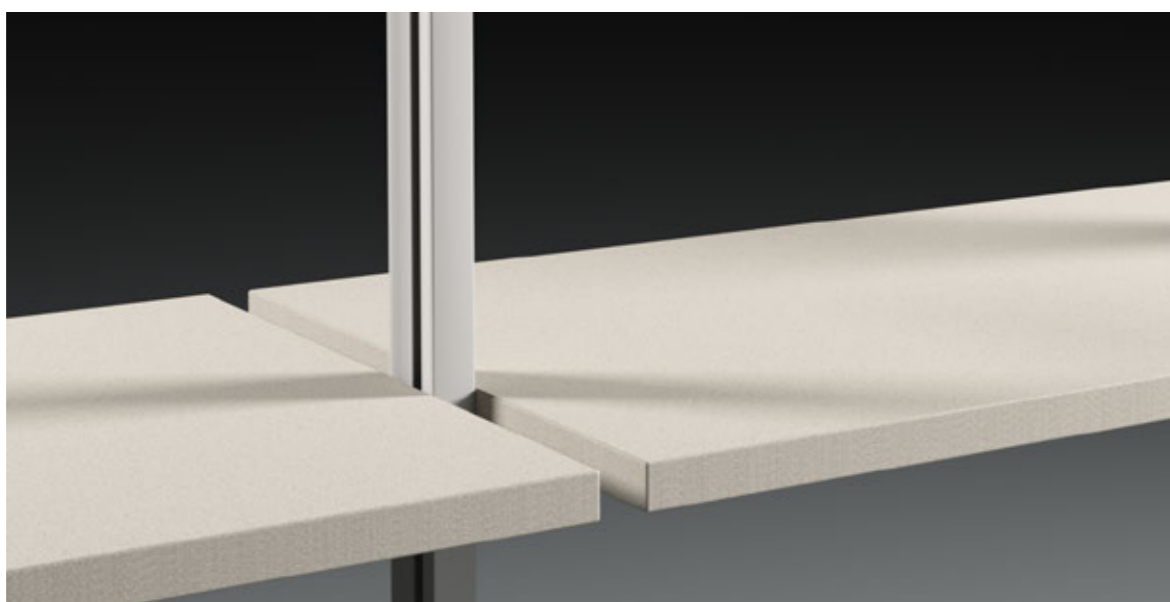

2

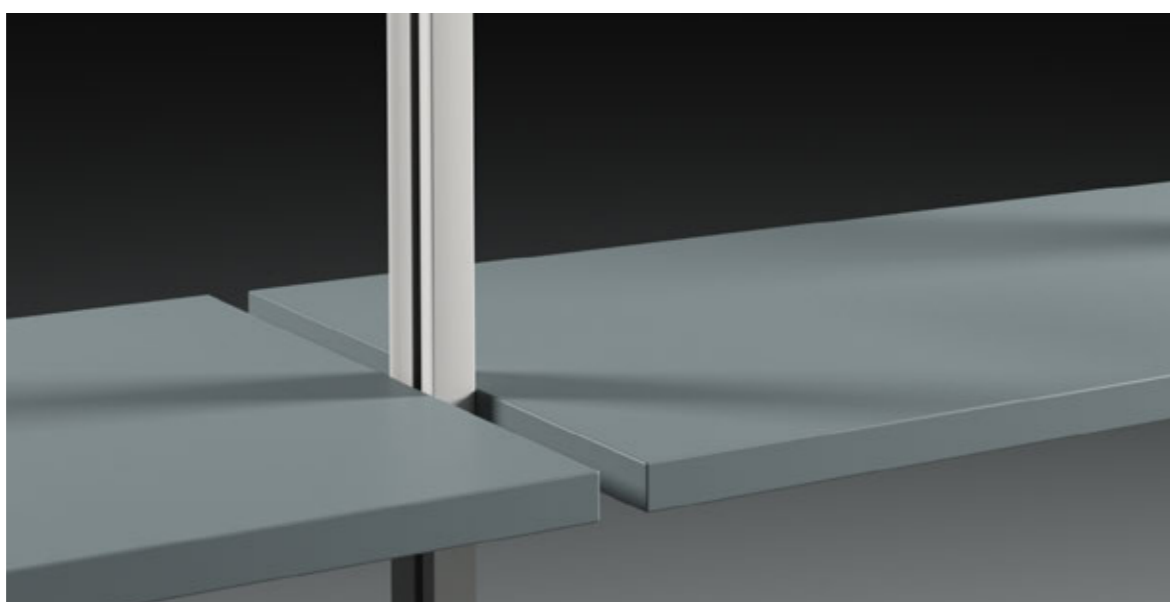

3

ILLUMINAZIONE

LIGHTING / ECLAIRAGE / ILUMINACION

- IT 1. RIPIANO CON LED
2. TRASFORMATORE
3. APP

- EN 1. SHELF WITH LED
2. LED TRANSFORMER
3. APP

- FR 1. ÉTAGÈRE AVEC LED
2. TRANSFORMATEUR
3. APP

- ES 1. ESTANTE CON LED
2. TRANSFORMADOR
3. APP



1



2



3

Download on the
App Store

GET IT ON
Google Play



CASSETTIERE

CHEST OF DRAWERS / BLOCS TIROIRS / CAJONERAS

- IT 1. CASSETTIERE ROYAL
2. CASSETTIERE GRAFIS
3. CASSETTIERE LACCATE
4. CASSETTIERE SU RUOTE

- EN 1. CHEST OF DRAWERS ROYAL
2. CHEST OF DRAWERS GRAFIS
3. CHEST OF DRAWERS LACQUERED
4. CHEST OF DRAWERS ON WHEELS

- FR 1. TIROIRS ROYAL
2. TIROIRS GRAFIS
3. TIROIRS LAQUÉS
4. TIROIRS SUR ROUES

- ES 1. CAJONERAS ROYAL
2. CAJONERAS GRAFIS
3. CAJONERAS LACADAS
4. CAJONERAS SOBRE RUEDAS



1



2



3



4

ACCESSORI

ACCESSORIES / ACCESSOIRES / ACCESSORIOS

- IT 1. PORTA SCARPE INCLINATO
2. PORTA SCARPE ESTRAIBILE
3. PORTA PANTALONI ESTRAIBILE
4. PORTA STIVALI

- EN 1. FIXED OBLIQUE SHELF SHOE
HOLDER
2. PULL-OUT SHOE HOLDER
3. PULL-OUT TROUSER HOLDER
4. BOOTS HOLDER

- FR 1. PORTE-CHAUSSURES INCLINÉ
2. PORTE-CHAUSSURES
EXTRACTABLES
3. PORTE PANTALONS AMOVIBLE
4. PORTE-BOTTES

- ES 1. PORTA ZAPATOS INCLINADOS
2. PORTA ZAPATOS EXTRAIBLE
3. PORTA PANTALONES EXTRAIBLE
4. PORTA BOTAS



1



2



3



4

APPENDERIA

HANGING RAILS / SUSPENDRE / BARRAS

- IT 1. TUBO ALLUMINIO
2. TUBO BROWN
3. SERVETTO

- EN 1. ALUMINIUM HANGING RAIL
2. BROWN HANGING RAILS
3. SERVETTO

- FR 1. TRINGLE ALUMINIUM
2. TRINGLE BROWN
3. SERVETTO

- ES 1. BARRA DE ALUMINIO
2. BARRA BROWN
3. SERVETTO



1



2



3



CARATTERISTICHE TECNICHE

TECHNICAL FEATURES
CARACTERISTIQUES TECHNIQUES
CARACTERISTICA TECNICAS

KAB

COMPONENTI STRUTTURA

STRUCTURE COMPONENTS / COMPOSANTS DE STRUCTURE / COMPONENTES DE ESTRUCTURA

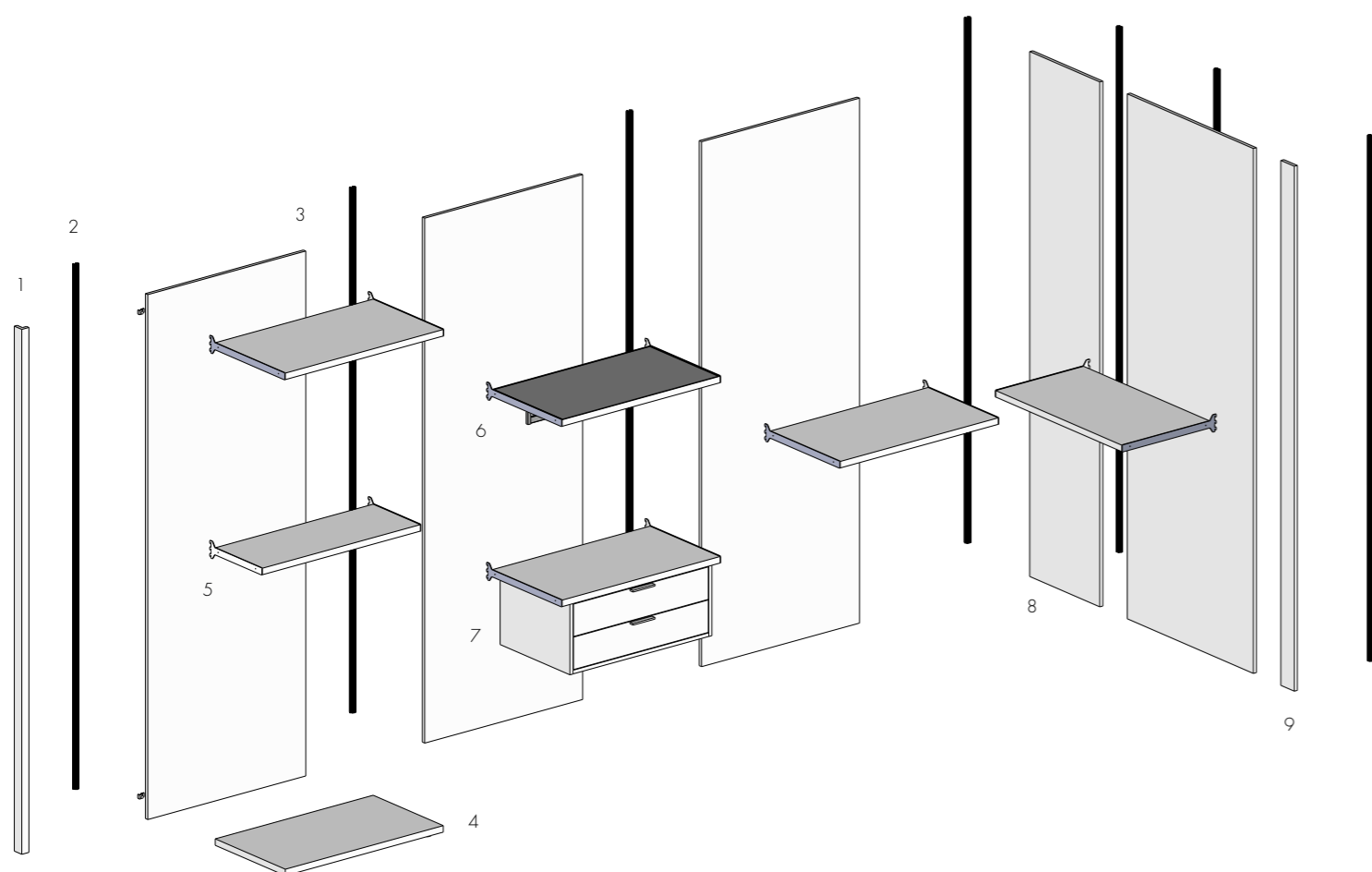

IT

1. Terminale a "L"
2. Cremagliera elettrificata
3. Schienali
4. Basamento
5. Ripiano Legno
6. Ripiano Vetro
7. Cassetiera
8. Schienale per angolo
9. Terminale a muro

EN

1. Edged filler at "L" shape
2. Electrified rack
3. Back panel
4. Basement
5. Wooden shelf
6. Glass shelf
7. Chest of drawers
8. Corner back panel
9. Edged filler

FR

1. Terminal à "L"
2. Cremaillere
3. Fonds
4. Base
5. Etagère en bois
6. Etagère en verre
7. Bloc tiroirs
8. Fond pour angle
9. Terminal mural

ES

1. Modulo terminal a "L"
2. Bastidor Cremagliera
3. Paneles posteriores
4. Base
5. Estante de Madera
6. Estante de Vidrio
7. Cajonera
8. Panel posterior para el ángulo
9. Modulo terminal a pared

DIMENSIONI

DIMENSIONS / DIMENSIONS / DIMENSIONES

- IT La collezione armadi KAB si caratterizza per essere realizzata in 3 altezze e 3 larghezze in molteplici finiture esclusive. Altra caratteristica tecnica è rappresentata dalla possibilità di integrare l'elettificazione all'interno della cremagliera, escludendo pertanto ogni filo per l'illuminazione ed ottenendo un prodotto di altissimo livello.
- EN KAB collection can be realised in 3 height and 3 width with the panels in several exclusive finishing. Another technical characteristic is made by the possibility to integrate the electrification inside the rack, excluding every cable for the lighting, and obtaining a high level product.
- FR La collection de dressing KAB se caractérise par trois hauteurs et trois largeurs dans de multiples finitions exclusives. Une autre caractéristique technique est représentée par la possibilité d'intégrer l'électrification à l'intérieur de la crémaillère, excluant ainsi tout fil visible pour l'éclairage et donc un produit du plus haut niveau.
- ES La colección armarios KAB se caracteriza para ser realizada en 3 alturas y 3 anchuras en muchos acabados exclusivos. Otra característica técnica es la posibilidad de incluir la electrificación dentro del bastidor Cremagliera, excluyendo así cualquier cable para la iluminación y obteniendo un producto del mas alto nivel.

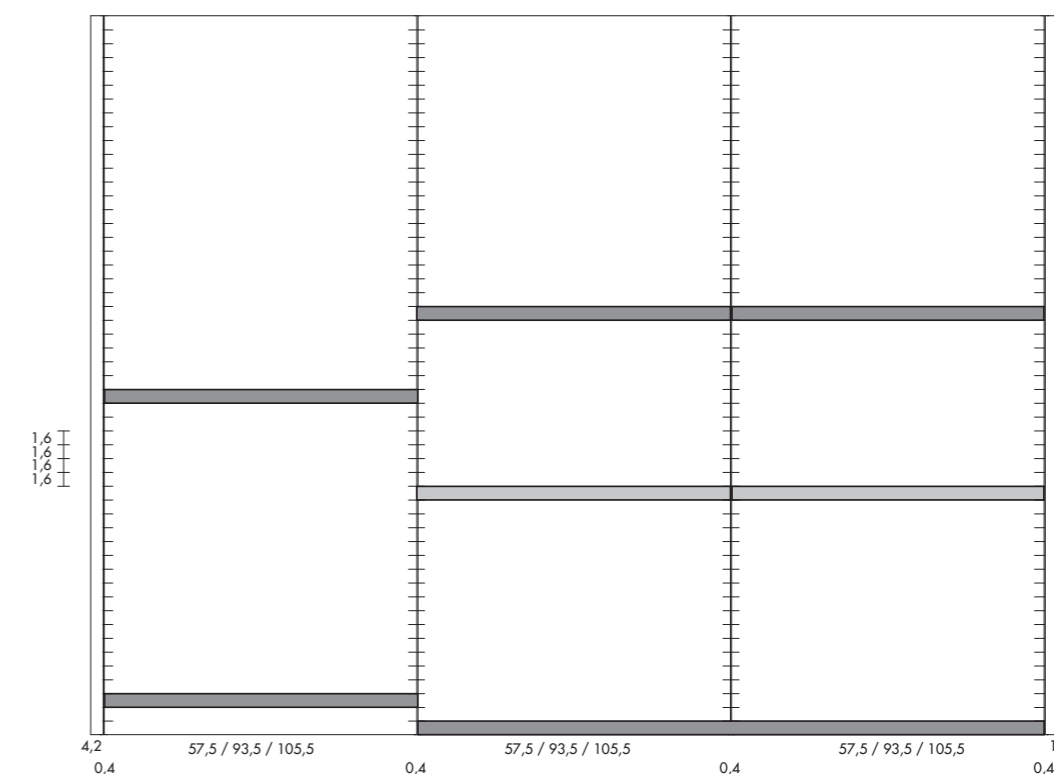

MODULARITÀ ANGOLARE

CORNER MODULES / MODULARITÉ / MODULOS

- IT Possibilità di realizzare cabine ad angolo seguendo questo disegno tecnico.
- EN Collection available in the corner solution following this technical drawing.
- FR Possibilité de réaliser dressing en coin suivant ce dessin technique
- ES Posibilidad de crear vestidores en ángulo siguiendo este dibujo técnico.

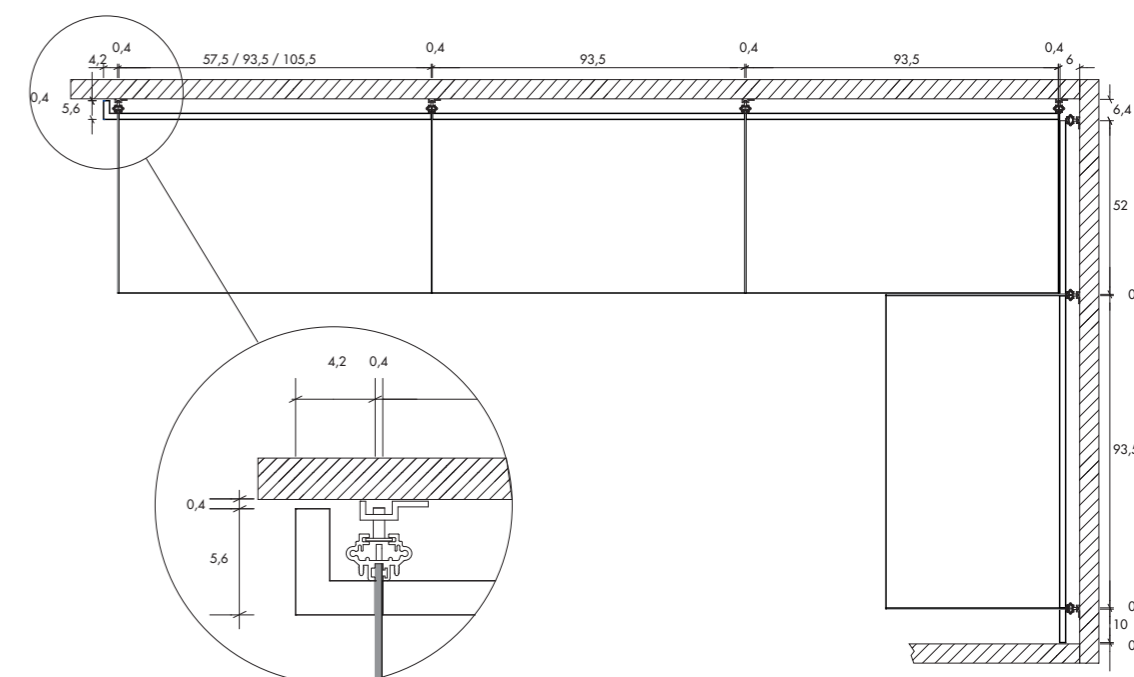

FINITURE SCHIENALI

BACK PANELS FINISHING / FINITIONS FONDS / ACABADOS DE LOS PANELES POSTERIORES



GRAFIS



ROYAL



ROVERE / OAK / CHENE / ROBLE

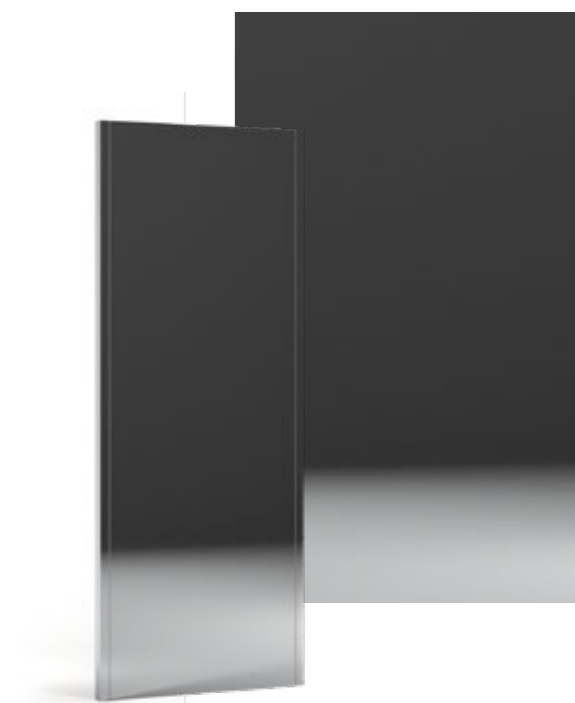

VETRO-SPECCHIO / GLASS-MIRROR / VERRE-MIROIR / CRISTAL-ESPEJO



SKIN



LACCATO / LACQUERED / LAQUES / LACADO



AFFRESCO



GEOMETRIC

ABBINAMENTI SCHIENALI-ACCESSORI

COMBINATION BACK PANEL - ACCESSORIES / COMBINAISONS FONDS - ACCESSOIRES / PAREJAS PANELES POSTERIORES - ACCESORIOS



GRAFIS - GRAFIS



GRAFIS - ROYAL



GRAFIS - LACCATO



SKIN - ROYAL



SKIN - LACCATO



SPECCHIO - ROYAL



ROYAL - ROYAL



ROYAL - LACCATO



LACCATO - LACCATO



AFFRESCO - LACCATO



GEOMETRIC - LACCATO



ROVERE - LACCATO

DETTAGLI STRUTTURA

STRUCTURE DETAILS / DÉTAILS DE LA STRUCTURE / DETALLES DE LAS ESTRUCTURAS

- IT
1. CREMAGLIERA
 2. PASSO PER POSIZIONAMENTO RIPIANI
 3. FUGA TECNICA TRA PANNELLI 4MM
 4. STAFFE PER RIPIANI
 5. STAFFE PER CASSETTIERE
 6. TAMPONAMENTO TERMINALE
 7. PANNELLI LATERALI DI CHIUSURA A "L"

- EN
1. RACK
 2. TREAD FOR SHELF POSITIONING
 3. SPACE BETWEEN THE PANELS 4MM
 4. BRACKETS FOR SHELVES
 5. BRACKETS FOR CHEST OF DRAWERS
 6. EDGED FILLERS
 7. EDGED FILLER AT "L" SHAPES

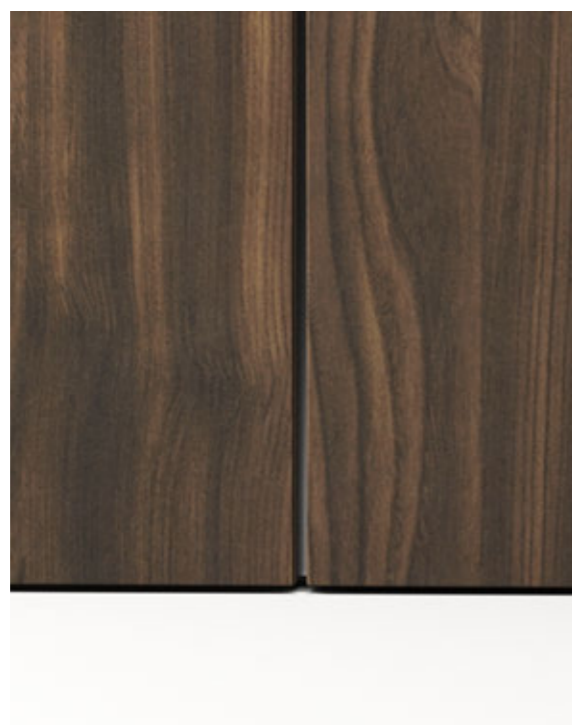

- FR
1. CREMAILLIERE
 2. PERCAGE POUR POSITIONNER LES ÉTAGÈRES
 3. VIDE TECHNIQUE ENTRE LES PANNEAUX
 4. SUPPORTS POUR ÉTAGÈRES
 5. SUPPORTS POUR TIROIRS
 6. FILEUR TERMINAL
 7. PANNEAUX LATÉRAUX A "L"

- ES
1. BASTIDOR CREMAGLIERA
 2. PASO DE PERFORACION PARA EL POSICIONAMIENTO DE LOS ESTANTES
 3. ESPACIO ENTRE LOS PANELES 4MM
 4. SOPORTE POR ESTANTES
 5. SOPORTE PARA CAJONERAS
 6. BANDA TERMINAL
 7. PANELES LATERALES A "L"

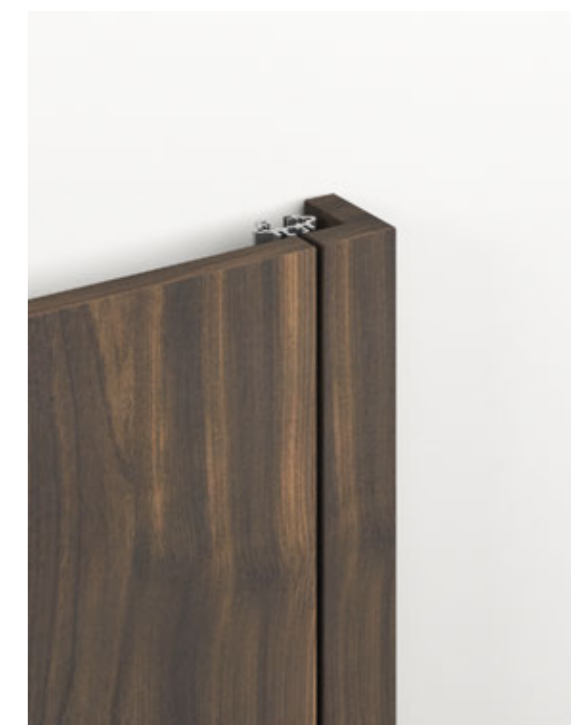
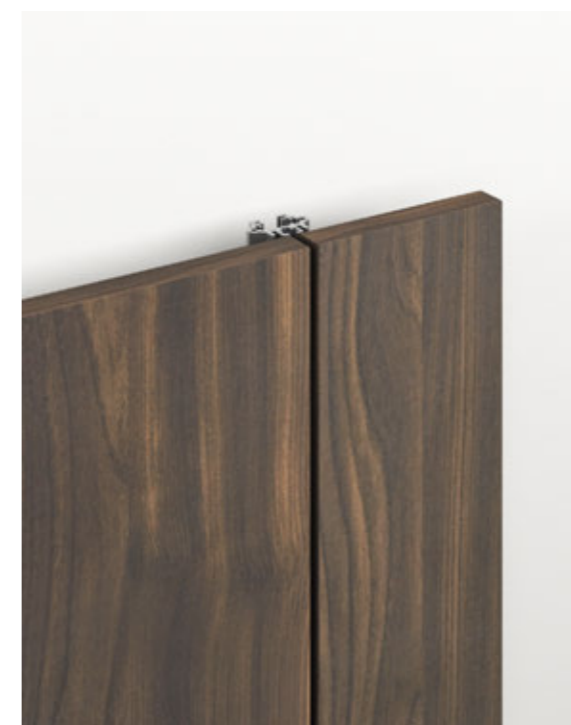

ILLUMINAZIONE

LIGHTING / ILLUMINATION / ILUMINACIÓN

- IT**
- 1. LED RIPIANO**
Led a gradazione calda 3000K, 9w / 24V.
 - 2. LED RIPIANO VETRO**
Led a gradazione calda 3000K, 9w / 24V.
 - 3. TRASFORMATORE**
Disponibile in 3 diverse potenze a seconda del consumo dei led previsti nell'armadio (30w - 75w - 150w).
 - 4. APP**
È possibile utilizzare il proprio smartphone per accendere, spegnere e dimmerare l'impianto di illuminazione, scaricando l'apposita App.



- EN**
- 1. LED FOR SHELVES**
Warm graded Led 3000K, 9w/24V.
 - 2. LED FOR GLASS SHELVES**
Warm graded Led 3000K, 9w/24V.
 - 3. TRANSFORMER**
Available in 3 different powers depending on the consumption of the led foreseen in the wardrobe (30w - 75w - 150w).
 - 4. APP**
It is possible to use a smartphone to switch on, switch off and dimmer the lighting system, downloading the specific app.

- FR**
- 1. LED TABLETTE**
Éclairage LED à chaud 3000K, 9w / 24V.
 - 2. LED TABLETTE VERRE**
Éclairage LED à chaud 3000K, 9w / 24V.
 - 3. TRANSFORMATEUR**
Disponibile en 3 puissances différentes en fonction de la consommation des LED prévues dans l'armoire (30w - 75w - 150w).
 - 4. APP**
Vous pouvez utiliser votre smartphone pour allumer, éteindre et atténuer le système d'éclairage en téléchargeant l'application appropriée.

- ES**
- 1. LED PARA EL ESTANTE**
Led calibrado el luz caliente 3000K, 9w / 24V.
 - 2. LED PARA EL ESTANTE DE VIDRIO**
Led calibrado el luz caliente 3000K, 9w / 24V.
 - 3. TRANSFORMADOR**
Disponibile en 3 potencias diferentes según el consumo de los led del armario (30w - 75w - 150w).
 - 4. APP**
Es posible utilizar su smartphone para encender, pagar y atenuar el sistema de iluminación, descargando la app apropiada.



1



2



3



4

SOLUZIONI SPECIALI

SPECIAL SOLUTION / SOLUTIONS SPÉCIALES / SOLUCIONES ESPECIALES



ANGOLO
CORNER
COIN
ANGULO

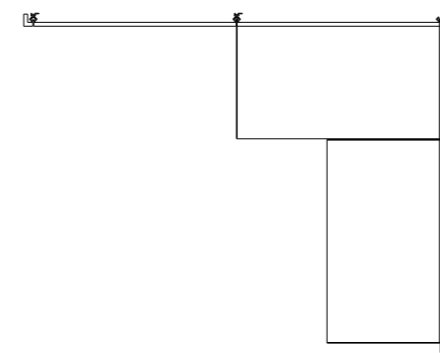

FUORI SQUADRO 1
CUSTOMIZATION 1
HORS DE LIGNE 1
FUERA ESTANDAR 1

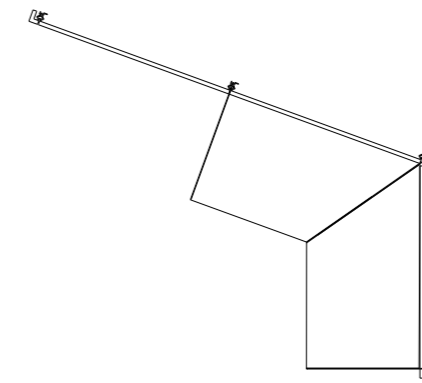

FUORI SQUADRO 2
CUSTOMIZATION 2
HORS DE LIGNE 2
FUERA ESTANDAR 2

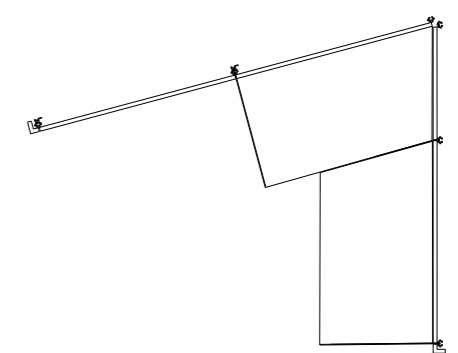

BASAMENTO E RIPIANI

BASEMENT AND SHELVES / BASE ET ÉTAGÈRES / BASES Y ESTANTES

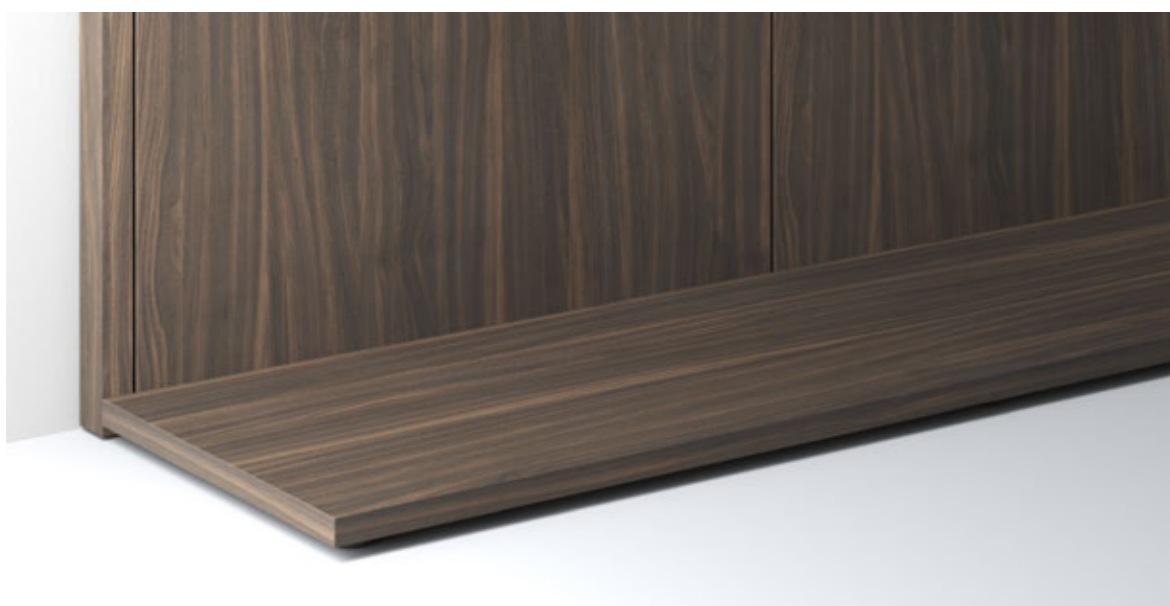

BASAMENTO / BASEMENT / BASE / BASES



RIPIANO / SHELF / TABLETTE / ESTANTE GRAFIS P. 35 CM



RIPIANO / SHELF / TABLETTE / ESTANTE GRAFIS P. 52 CM



RIPIANO VETRO / GLASS SHELF / TABLETTE VERRE / ESTANTE EN VIDRIO P. 52 CM

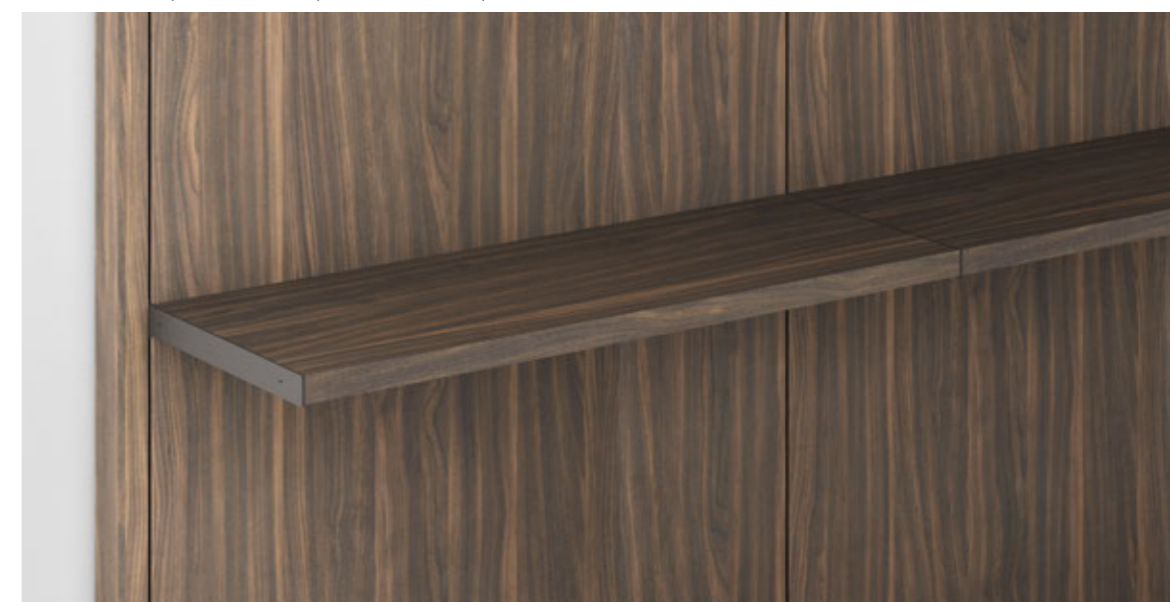

RIPIANO / SHELF / TABLETTE / ESTANTE ROYAL P. 35 CM

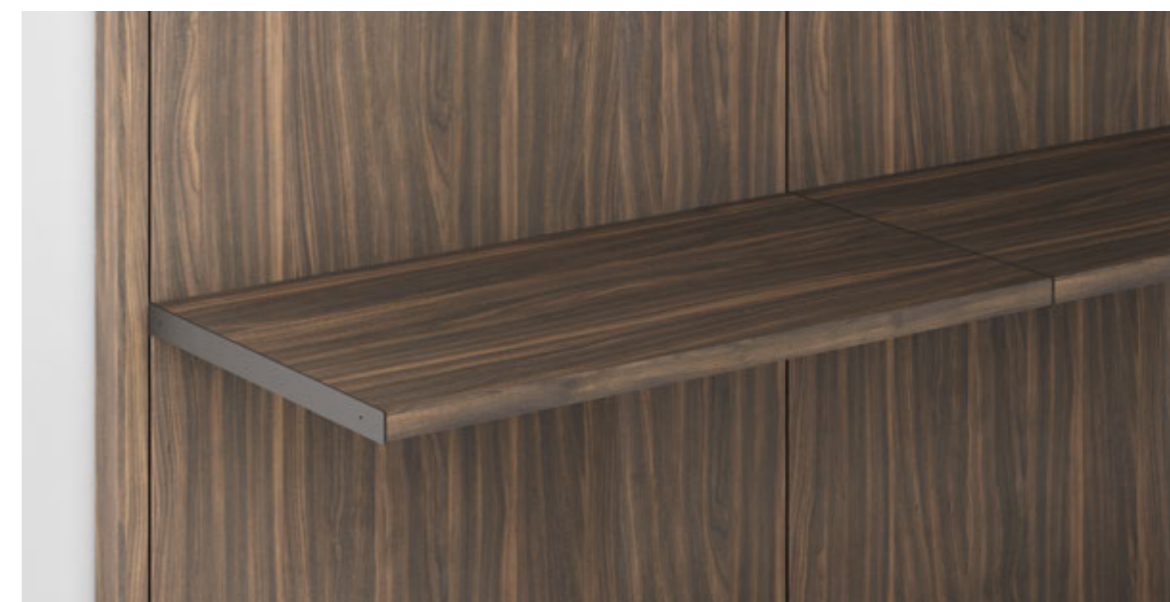

RIPIANO / SHELF / TABLETTE / ESTANTE ROYAL P. 52 CM

FINITURE CASSETTIERE PENSILI

FINISHING HANGING CHEST OF DRAWERS / FINITIONS TIROIRS SUSPENDUS / ACABADOS DE LAS CAJONERAS COLGANTES



ROYAL BASIC



ROYAL ELITE



GRAFIS BASIC



GRAFIS ELITE



LACCATO BASIC / LACQUERED BASIC / LAQUE BASIC / LACADO BASIC



LACCATO ELITE / LACQUERED ELITE / LAQUE ELITE / LACADO ELITE

PORTAOGGETTI PER CASSETTI

DRAWERS ACCESSORIES / PORTE-OBJETS POUR BLOCS TIROIRS / PORTA ACCESORIOS PARA CAJONERAS

- IT 1. PORTA OGGETTI
2. PORTA OROLOGI
3. PORTA ANELLI

- EN 1. ACCESSORIES HOLDER
2. WATCH HOLDER
3. EARRINGS HOLDER

- FR 1. PORTE-OBJETS
2. PORTE-MONTRES
3. PORTE-ANNEAUX

- ES 1. PORTA ACCESORIOS
2. PORTA RELOJ
3. PORTA ANILLOS



1



2

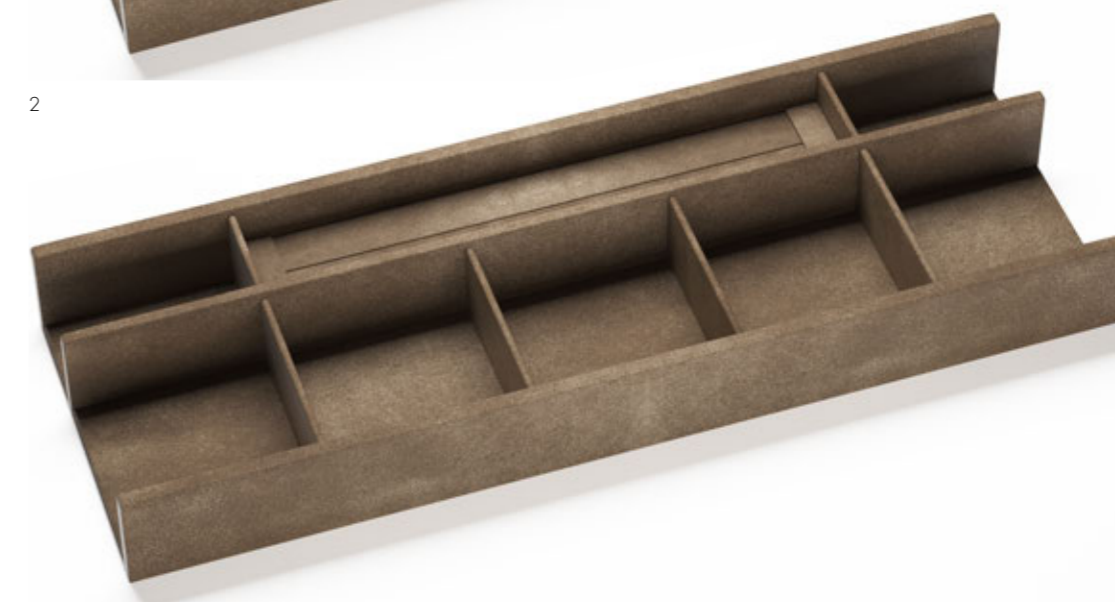

3

ACCESSORI

ACCESSORIES / ACCESSOIRES / ACCESSORIOS

- IT 1. RIPIANO INCLINATO PORTA SCARPE
2. PORTA STIVALI

- EN 1. OBLIQUE SHELF SHOE-HOLDER
2. BOOTS-HOLDER

- FR 1. PORTE-CHAUSSURES INCLINÉ
2. PORTE-BOTTES

- ES 1. ESTANTE INCLINADO PORTA ZAPATOS
2. PORTA BOTAS



1



2

APPENDERIA

ACCESSORIES / ACCESSOIRES / ACCESSORIOS

- IT 1. APPENDIABITO
2. ANELLO
3. BASTONE

- EN 1. HANGING RAIL
2. RING
3. ROD

- FR 1. CROCHET
2. RING
3. BATON PRENE-VETEMENTS

- ES 1. PERCHA
2. ANILLO
3. PALO



1



2



3

Progetto
MICHELE SARTINI

Art Direction
3D Visualization
Grafic Design
OFFICINE BONFIGLIOLI

Fotolito
LIFEINPIXEL

Stampa
SINCROMIA

OLIVIERI S.R.L.
VIA MARECCHIESE, 275 · 47922 RIMINI ITALY · PH. +39 0541 727787 · FAX +39 0541 728057
INFO@OLIVIERIMOBILI.COM · WWW.OLIVIERIMOBILI.COM