



130 YEARS OF  
COMFORT



# 130 YEARS OF COMFORT

Experience a world where timeless elegance and precise craftsmanship come together to create exceptional pieces of furniture. As an Austrian furniture manufacturer, we have been combining tradition and innovation for five generations – creating interiors that captivate both aesthetically and functionally while reflecting the rich heritage of craftsmanship.

Our products bear the signature of internationally renowned designers and are not only expressions of style but also a clear commitment to a sustainable future. At every stage of our in-house production process – from metalworking to cutting and upholstery – we place the utmost importance on strict quality control to ensure that every piece of furniture meets the highest expectations of our customers.

Discover our international design classics, distinguished by their unmistakable design language and exceptional craftsmanship, created to fascinate for generations. Immerse yourself in the exclusive Living and Dining collections, which uniquely combine the pursuit of supreme quality, uncompromising comfort, and timeless style.

Experience furniture that not only transforms spaces but also enhances quality of life. Every piece from our manufactory tells a story of passion, precision, and our unwavering dedication to creating a home defined by true craftsmanship and timeless beauty.

Kindly

Erleben Sie eine Welt, in der zeitlose Eleganz und präzises Handwerk aufeinandertreffen und außergewöhnliche Möbelstücke entstehen. Als Möbelmanufaktur aus Österreich verbinden wir seit fünf Generationen Tradition mit Innovation – für Einrichtungslösungen, die sowohl ästhetisch als auch funktional begeistern und die wertvolle Geschichte des Handwerks widerspiegeln.

Unsere Produkte tragen die Handschrift international bekannter Designer und sind nicht nur Ausdruck von Stil, sondern auch ein klares Bekenntnis zu einer nachhaltigen Zukunft. Dabei legen wir in jedem Schritt des hauseigenen Produktionsprozesses – von der Schlosserei über den Zuschnitt und die Polsterei – besonderen Wert auf eine strenge Qualitätskontrolle, um sicherzustellen, dass jedes Möbelstück die hohen Erwartungen unserer Kunden erfüllt.

Entdecken Sie unsere internationalen Designklassiker, die sich durch ihre unverwechselbare Formensprache und außergewöhnliche Verarbeitung auszeichnen und über Generationen hinweg faszinieren. Tauchen Sie ein in die exklusiven Kollektionen im Bereich Living und Dining, die auf einzigartige Weise den Anspruch an höchste Qualität, kompromisslosen Komfort und zeitlosen Stil vereinen.

Erleben Sie Möbel, die nicht nur Räume, sondern auch Lebensqualität transformieren. Jedes Möbelstück aus unserer Manufaktur erzählt eine Geschichte von Leidenschaft, Präzision und unserem Wunsch, für Sie ein Zuhause zu schaffen, das von wahren Handwerk und zeitloser Schönheit geprägt ist.

Herzliche Grüße



Alice Wittmann  
5th Generation Family Member  
Managing Director



# CLASSICS

- 12 ALLEEGASSE
- 14 CLUB 1910
- 16 CONSTANZE 3/4
- 18 FLEDERMAUS
- 19 FREISCHWINGER NR.2
- 20 HAUS KOLLER
- 22 KUBUS
- 26 PALAIS STOCLET
- 28 PARTY LOUNGE
- 30 SALON
- 32 SATZTISCHE
- 33 SITZMASCHINE
- 34 VILLA GALLIA

# DINING

## CHAIRS STÜHLE

- 40 Joseph
- 42 Leslie
- 44 Merwyn
- 46 Mono
- 48 Morton
- 50 Morton FD
- 52 Nils
- 53 Paradise Bird
- 54 Vuelta FD

## BARSTOOLS BARSTÜHLE

- 58 Leslie
- 59 Merwyn

## DINING SOFAS AND ARMCHAIRS DINING SOFAS UND FAUTEUILS

- 62 Merwyn Dining
- 63 Odeon
- 64 Miles Dining

## DINING AND BISTRO TABLES ESS- UND BISTROTISCHE

- 68 Antilles
- 69 Merwyn
- 70 Miles

# LIVING

## SOFAS AND STOOLS SOFAS UND HOCKER

- 76 Andes
- 80 Atrium
- 83 Aura
- 84 Beletage
- 86 Beletage Modular
- 90 Bun
- 92 Camin Revisited
- 96 Havanna
- 98 Kolinas
- 100 Materassi
- 102 Merwyn Lounge
- 103 Miles
- 105 Oyster
- 106 Paradise Bird
- 108 Playtime
- 112 Vuelta
- 116 Vuelta Modular

## ARMCHAIRS AND STOOLS FAUTEUILS UND HOCKER

- 122 Andes
- 124 Aura
- 126 Bun
- 128 Bun „Petit“
- 130 Fame
- 132 Kolinas
- 134 Lilian
- 136 Merwyn Lounge
- 138 Miles
- 140 Mono
- 142 Morton Lounge
- 144 Oyster
- 146 Paradise Bird
- 148 Vuelta

## HIGHBACK / RELAX CHAIRS AND STOOLS HOCHLEHNER / RELAXSESSEL UND HOCKER

- 152 Bonnie
- 154 Contessa 1956
- 156 Jolly
- 158 Mono
- 160 Paradise Bird
- 162 Tuya

## POUFS AND BENCHES POUFS UND BÄNKE

- 166 Adagio
- 167 Vuelta

## COFFEE AND SIDE TABLES COUCH UND BEISTELLTISCHE

- 170 Acacia
- 171 Andes
- 172 Antilles
- 174 DD Table
- 175 Grain Cut Table
- 176 Helice Table
- 177 Miles
- 178 Sticks Table
- 179 Tuky

## ACCESSOIRES

- 182 Antigua  
Cabinet / Kommode
- 184 MD Shelf  
Shelf / Regal
- 186 Monkey Mirror  
Mirror / Spiegel
- 188 Ouvert  
Mirror / Spiegel
- 190 Tact  
Screen / Paravent

## 194 DESIGNERS

# CLASSICS



# ALLEEGASSE

Josef Hoffmann (1912)  
Recreation



Josef Hoffmann designed this archetype of salon furniture in 1912 for the Koller family home on Alleegasse in Vienna. With its distinctive piping, this slender piece continues to convey style and class after more than a century of design history.

Josef Hoffmann entwarf diesen Archetyp des Salonmöbels im Jahr 1912 für das Wohnhaus der Familie Koller in der Wiener Alleegasse. Nach mehr als einem Jahrhundert Designgeschichte beweist das zierliche Möbel mit der markanten Kederführung immer noch Stil und Klasse.



Armchair Sessel

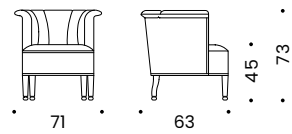

Item Nr. 9312

Single Sofa Einzelsofa

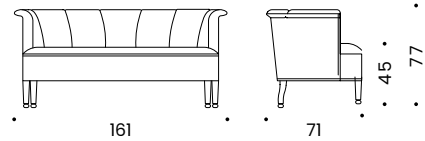

Item Nr. 9330



# CLUB 1910

Josef Hoffmann (1910)  
Recreation



This expressive design was created in 1910. Different from Hoffmann's previous models, yet still clearly bearing his design signature. Wittmann has put its own mark on the sophisticated design with remarkable precision handcraftsmanship.

Der ausdrucksstarke Entwurf entstand im Jahr 1910. Anders als die bisherigen Modelle Hoffmanns, aber dennoch eindeutig seine Handschrift tragend. Wittmann reeditiert das anspruchsvolle Design in bemerkenswerter, handwerklicher Präzision.



Armchair Sessel

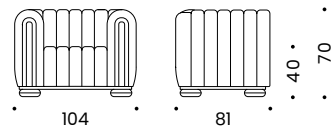

Item Nr. 91012

Single Sofa Einzelsofa

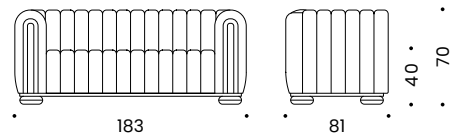

Item Nr. 91025



# CONSTANZE <sup>3</sup>/<sub>4</sub>

Johannes Spalt (1960)  
Re-Edition



Armchair Sessel

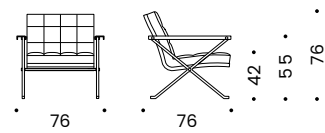

Item Nr. 1112

Stool Hocker

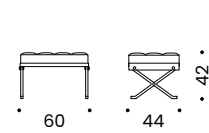

Item Nr. 1117

Single Sofa Einzelsofa

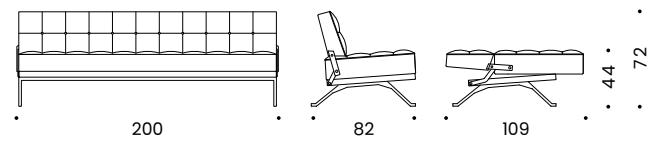

Item Nr. 1130

The term "timeless" applies to this design from 1960 like few others. The models were reissued by Wittmann with uncompromising attention to detail to ensure that all their striking design features were retained.

Das Attribut „zeitlos“ trifft auf den Entwurf aus dem Jahr 1960 zu wie auf wenig andere Designs. Die Modelle werden von Wittmann in kompromissloser Detailgenauigkeit mit all ihren markanten Gestaltungsmerkmalen reeditiert.

# FLEDERMAUS

Josef Hoffmann (1907)  
Recreation



Chair Stuhl

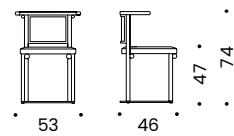

Item Nr. 8412

Vienna's legendary Cabaret Fledermaus venue opened in 1907. The interior design, posters and postcards for the performances were created by artists from the Wiener Werkstätte design collective. The bentwood chairs and tables for this onetime hub of social life in Vienna all bear the inimitable hallmarks of a Josef Hoffmann design.

1907 eröffnete das legendäre Cabaret Fledermaus in Wien. Innenausstattung, Plakate und Postkarten der Aufführungen wurden von Künstlern der Wiener Werkstätte gestaltet. Die Bugholzstühle und Tische für diesen einstigen Fixpunkt des Wiener Gesellschaftslebens tragen die unverwechselbare Handschrift Josef Hoffmanns.

# FREISCHWINGER NR.2

Friedrich Kiesler (1936)  
Re-Edition

In 1936, the designer Frederick Kiesler came up with a tubular steel cantilever chair for the New York apartment of Charles and Marguerite Mergentime. Kiesler's trail-blazing designs have since been reissued by Wittmann with the utmost precision of craftsmanship while paying the greatest respect to the designer's ideas.

1936 entwarf Friedrich Kiesler einen Stahlrohrfreischwinger für die New Yorker Wohnung von Charles und Marguerite Mergentime. Kieslers richtungsweisende Entwürfe werden von Wittmann in höchster handwerklicher Präzision und mit hohem Respekt vor der Ideenwelt des Gestalters reeditiert.



Armchair Sessel

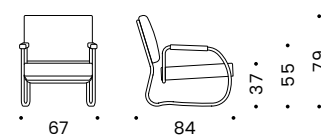

Item Nr. 17363

# HAUS KOLLER

Josef Hoffmann (1914)  
Recreation



Between 1912 and 1914, Josef Hoffmann remodeled the home of the industrialist and art lover Dr. Hugo Koller. The seating group he created for the project, formed part of the interior design concept and is a symbol of its time through its lines, stitching and shape.

In den Jahren 1912 bis 1914 adaptierte Josef Hoffmann das Wohnhaus des Industriellen und Kunstliebhabers Dr. Hugo Koller. Die Sitzgruppe entstand im Zuge der Innenausstattung und ist in Linienführung, Nahtbild und Form ein Symbol ihrer Zeit.



Armchair Sessel

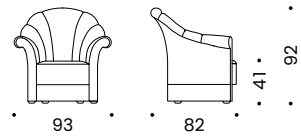

Item Nr. 8512

Single Sofa Einzelsofa

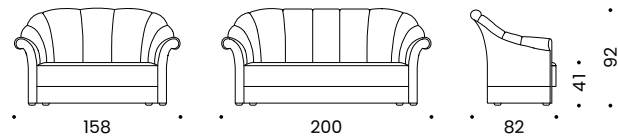

Item Nr. 8520

Item Nr. 8530



# KUBUS

Josef Hoffmann (1910)  
Recreation



Kubus is the manifestation of everything that Josef Hoffmann stood for. Geometric, accurate and utterly exacting. The perfect icon. Revived in the 1960s, this seminal design from 1910 is inextricably linked with Wittmann and embodies the true mastery of the upholsterer's art.

Kubus ist ein Manifest all dessen, wofür Josef Hoffmann steht. Geometrisch, akkurat, keinen Fehler verzeihend. Die perfekte Ikone. In den 1960er Jahren wieder zum Leben erweckt, ist der bedeutende Entwurf aus dem Jahr 1910 untrennbar mit Wittmann und der meisterhaften Kunst des Polsterhandwerks verbunden.

## Armchair Sessel

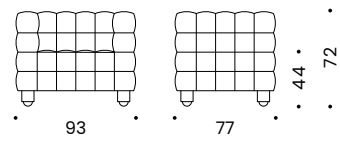

Item Nr. 8012

## Single Sofa Einzelsofa

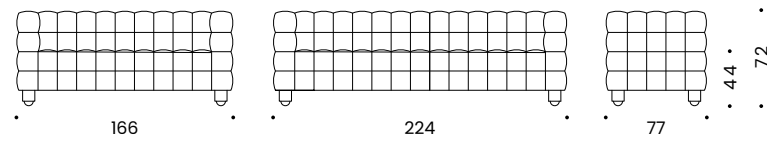

Item Nr. 8020

Item Nr. 8030





# PALAIS STOCLET

Josef Hoffmann (1905)  
Recreation



Josef Hoffmann's buildings and furnishings always form a single entity. And Palais Stoclet, which he started working on in 1905, is the incarnation of this approach. The specially designed, distinctive upholstered furniture is among the highlights of the interior design scheme.

Bauwerk und Einrichtung bilden bei Josef Hoffmann stets eine Einheit. Das ab 1905 von ihm realisierte Palais Stoclet ist Inkarnation dieser Herangehensweise. Die eigens dafür entworfenen, charaktervollen Polstermöbel sind einer der Höhepunkte der Ausstattung.

Armchair Sessel

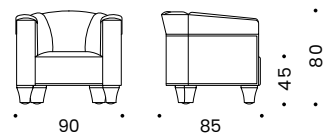

Item Nr. 9012

Single Sofa Einzelsofa

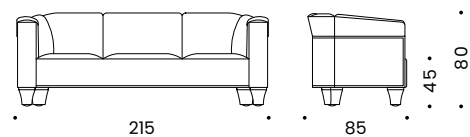

Item Nr. 9030

# PARTY LOUNGE

Friedrich Kiesler (1936)  
Re-Edition



Progressive and ahead of its time: Friedrich Kiesler's way of thinking speaks volumes in the idiosyncratic Party Lounge. Designed in 1936 for the Mergentime apartment in New York, Party Lounge is an especially generously dimensioned and versatile embodiment of a communicatory item of furniture.

Progressiv und seiner Zeit voraus: In der extravaganten Party Lounge manifestiert sich Friedrich Kieslers Denkweise. 1936 für die Wohnung Mergentime in New York entworfen, ist die großzügig dimensionierte und wandelbare Party Lounge Sinnbild des kommunikativen Möbels.

Single Sofa Einzelsofa

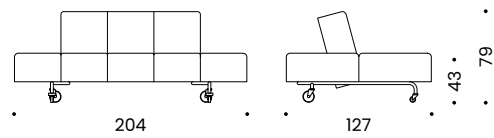

Item Nr. 18020





# SALON

Josef Hoffmann (undated)  
Recreation

Salon comes as an expression of a certain softness in Josef Hoffmann's work, which is otherwise defined by geometric forms and strict lines. Today, the character of this design best expresses itself in pared-down architectural settings that give Salon precisely the kind of stage it merits.

Salon ist Ausdruck einer gewissen Weichheit im von Geometrie und strengen Linien geprägten Schaffen Josef Hoffmanns. Heute entfaltet sich der Charakter dieses Entwurfs am besten in einer reduzierten Architektur, die Salon die gebührende Bühne gibt.



Armchair Sessel

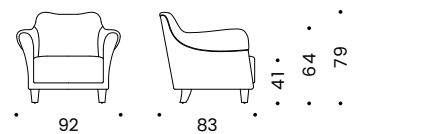

Item Nr. 19512

Single Sofa Einzelsofa

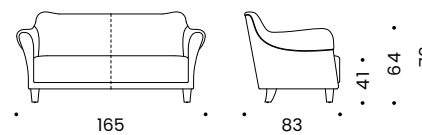

Item Nr. 19520

# SATZTISCHE

Josef Hoffmann (1900)  
Recreation

Black, simple, practical, aesthetic: designed around 1900, the four differently sized nesting tables work both as practical stand-alone items of furniture and in concert as a collective. When positioned together as a single unit, they provide the perfect visual representation of one of Hoffmann's favorite motifs: the precisely executed square.

Schwarz, schlicht, praktisch, ästhetisch: Die vier unterschiedlich dimensionierten Tische, entworfen um 1900, wirken sowohl als handliche Einzelmöbel, wie auch im Kollektiv. Stehen sie als Einheit zusammen, zeigt sich ein Lieblingsmotiv Hoffmanns in überzeugender optischer Perfektion: das präzise Viereck.



Side Table Beistelltisch

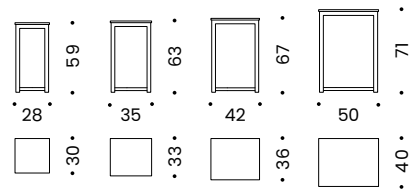

Item Nr. 8890



# SITZMASCHINE

Josef Hoffmann (1905)  
Recreation



Originally designed by Josef Hoffmann as a one-off in 1905, this famously-named functional piece of furniture was in volume production between 1908 and 1916. The "seating machine" impressively demonstrates just how compelling it was for Hoffmann to bring together art, function and craftsmanship.

Josef Hoffmann entwarf das funktionale Möbel mit dem illustren Namen im Jahr 1905 als Einzelstück, zwischen 1908 bis 1916 ging es in Serie. Die Sitzmaschine zeigt auf eindrucksvolle Weise, wie zwingend für Hoffmann die Einheit von Kunst, Funktion und Handwerk war.

Highback Chair Hochlehner

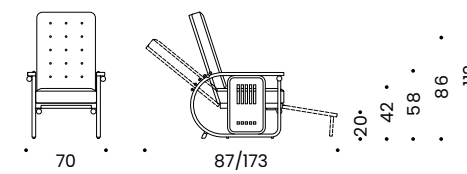

Item Nr. 93012



# VILLA GALLIA

Josef Hoffmann (1913)  
Recreation



In 1913, Josef Hoffmann designed a villa for the Viennese Gallia family. The invitingly-shaped, compact upholstered furniture group was created as part of the interior design.

Im Jahr 1913 entwarf Josef Hoffmann eine Villa für die Wiener Familie Gallia. Die kompakte Polstermöbelgruppe mit der einladenden Form entstand im Rahmen der Einrichtung.



Armchair Sessel

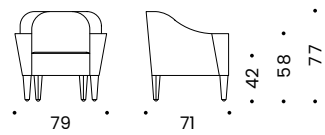

Item Nr. 8712

Single Sofa Einzelsofa

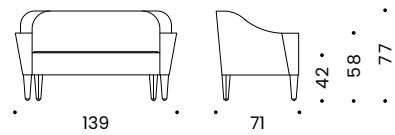

Item Nr. 8720

DINING

# CHAIRS



# JOSEPH

Philippe Nigro (2024)



The soft, smoothly upholstered seat and backrest are protectively enclosed by a quilted upholstered shell, which also forms the armrests. The gridded quilting – redolent of the goldsmithery that came out of the Secession movement – adds a decorative element while defining the piece's proportions.

Die softe, glatt gepolsterte Sitz- und Lehnfläche wird schützend von einer gesteppt gepolsterten Formschale umfasst, die zugleich die Armteile bildet. Die gitterförmige Steppung entstand in Anlehnung an Goldschmiedeobjekte der Secession und ist dekorativ und proportionsgebend zugleich.



Chair Stuhl

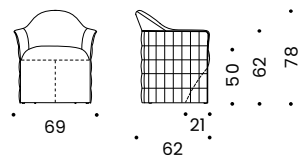

Item Nr. 27812

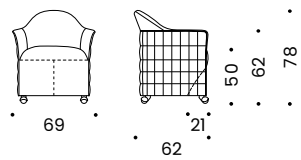

Item Nr. 27813



# LESLIE

Soda Designers (2011)



The dining chair by Soda Designers puts a new slant on traditional deep-buttoned upholstery. The signature design element is the soft mat that seems to lie on the chair though in reality it is permanently connected to it.

Der Esszimmerstuhl von Soda Designers spielt mit der sehr klassischen Polstermöbeltechnik der Knopfheftung. Das entscheidende und unverwechselbare Element ist eine weiche Matte, die auf dem Stuhl aufzuliegen scheint, aber dennoch fest mit ihm verbunden ist.

Chair Stuhl

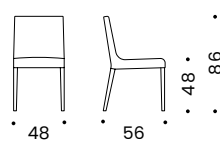

Item Nr. 20863

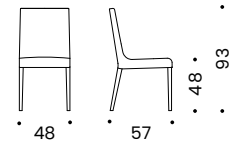

Item Nr. 24363

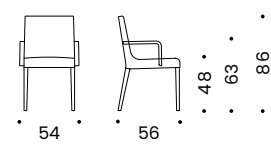

Item Nr. 20864

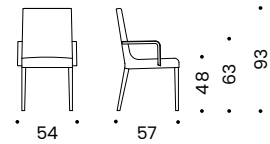

Item Nr. 24364

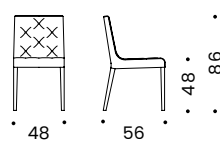

Item Nr. 20883

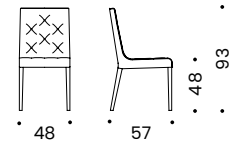

Item Nr. 24383

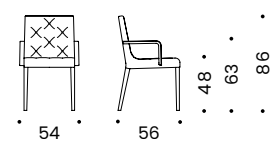

Item Nr. 20884

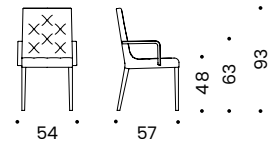

Item Nr. 24384



# MERWYN

Sebastian Herkner (2018)



Merwyn is quite a standout chair – it works individually as an object, juxtaposed with a secretary or dressing table, but also comes into its own when appearing in groups.

Merwyn ist ein ganz herausragender Stuhl – er funktioniert einzeln als Objekt, einem Sekretär oder einem Schminktisch zur Seite gestellt, kommt aber auch besonders zur Geltung, wenn er in Gruppen auftritt.



Chair Stuhl

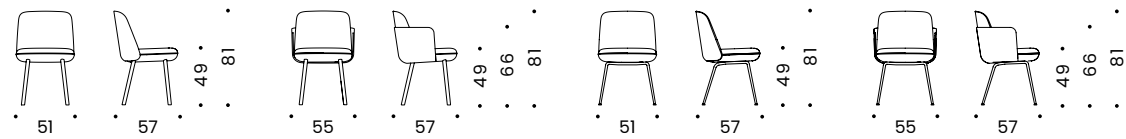

Item Nr. 29363

Item Nr. 29364

Item Nr. 29365

Item Nr. 29366

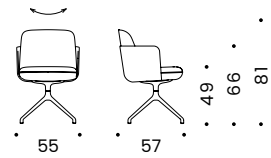

Item Nr. 29367





# MONO

Marco Dessí (2015)



Mono is a design full of tension between lightness and energy, calm and dynamic. The inner values guarantee maximum seating comfort.

Mono ist ein Entwurf voller Spannung zwischen Leichtigkeit und Energie, Ruhe und Dynamik. Die inneren Werte garantieren ein Höchstmaß an Sitzkomfort.

Chair Stuhl

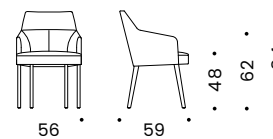

Item Nr. 26112

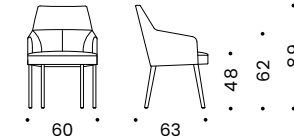

Item Nr. 26142

# MORTON

Sebastian Herkner (2022)



Morton is a statement – a deft blend of elegant upholstered chair and armchair that holds its own both at a dining table or in a boardroom.

Morton ist ein Statement – eine gekonnte Mischung aus elegantem Polsterstuhl und Armlehnstuhl, der sowohl am Esstisch als auch am Konferenztisch hervorsteicht.



Chair Stuhl

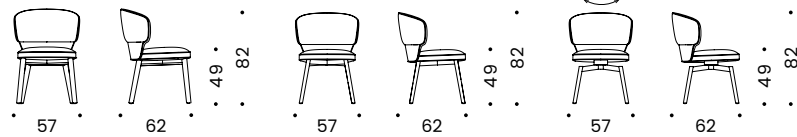

Item Nr. 22194

Item Nr. 22195

Item Nr. 22196





# MORTON FD

Sebastian Herkner (2024)

In his Morton series, Sebastian Herkner playfully continues the story of remarkable seating furniture while proving how even supposedly predetermined forms can always be rethought. Morton is a statement of design and craftsmanship. The fine dining chair, featuring a larger seat, is synonymous with casual, extraordinary seating comfort.

Mit seiner Serie Morton erzählt Sebastian Herkner die Geschichte bemerkenswerter Sitzmöbel spielerisch weiter und beweist, dass sich auch vermeintlich festgelegte Formen immer wieder neu denken lassen. Morton ist ein gestalterisches und handwerkliches Statement. Der Fine Dining Stuhl mit seinem großzügigen Plus an Sitzfläche steht für zwanglosen, außerordentlichen Sitzkomfort.



Chair Stuhl

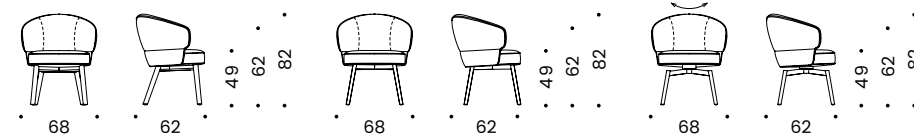

Item Nr. 22164

Item Nr. 22165

Item Nr. 22166

# NILS

Soda Designers (2014)

Slender, subtle, elegant and, despite its almost dainty lines, extremely inviting: Nils perfectly illustrates how minimal dimensions can create maximum comfort. In a dining table setting, Nils is adaptable and understated – attributes that lend this distinctive chair a wonderful timelessness.

Schlank, zart, elegant und trotz fragiler Linien enorm behaglich: Nils verdeutlicht perfekt, dass auch in minimalen Maßen maximaler Komfort stecken kann. Am Esstisch zeigt sich Nils anpassungsfähig und zurückhaltend – Attribute, die dem aparten Stuhl eine wunderbare Zeitlosigkeit verleihen.



Chair Stuhl

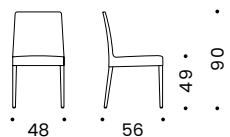

Item Nr. 23563

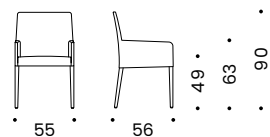

Item Nr. 23564

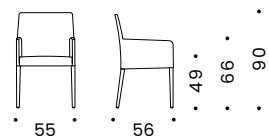

Item Nr. 23565

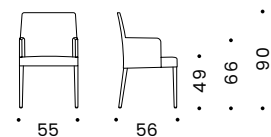

Item Nr. 23566

# PARADISE BIRD

Luca Nichetto (2021)



The light and airy metal structure of the Paradise Bird dining chair emphasises a bold character that merges elegance with structure. With such seamless juxtaposition of contrasting materials and forms, quality and stability are highlighted in a particularly welcoming and warm way.

Die luftige Metallstruktur des Paradise Bird Stuhls unterstreicht einen kühnen Charakter, der Eleganz und Struktur miteinander verbindet. Mit einem solchen nahtlosen Nebeneinander von kontrastierenden Materialien und Formen werden Qualität und Stabilität auf besonders einladende Weise hervorgehoben.

Chair Stuhl

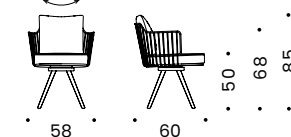

Item Nr. 26464

# VUELTA FD

Jaime Hayon (2016)



Eclectic, exciting, Mediterranean Baroque – and yet wonderfully timeless. These are the characteristics that define the eye-catching style brought into being by the playful collaboration between Spanish artist and designer Jaime Hayon and Wittmann.

Eklektisch, spannend, mediterran-barock und dennoch herrlich zeitlos. Mit diesen Attributen definiert sich der unverwechselbare Stil, den der hyperkreative spanische KünstlerDesigner Jaime Hayon und Wittmann in einer spielerischen Zusammenarbeit erschaffen haben.



Chair Stuhl

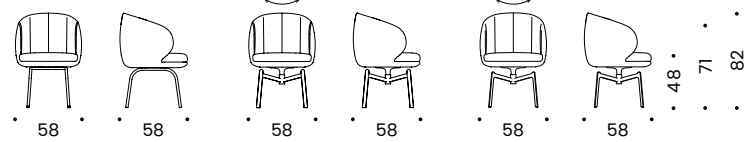

Item Nr. 25663

Item Nr. 25664

Item Nr. 25665



# BARSTOOLS



# LESLIE

Soda Designers (2011)



The Leslie bar stool is the logical progression of the highly successful seating programme of the same name, with all the corresponding options and advantages – namely the exceptional comfort of the upholstery as well as a beautifully crafted seat and backrest available in a choice of smooth or deep buttoned finish.

Der Barstuhl ist die logische Ergänzung des überaus erfolgreichen Sitzmöbelprogrammes Leslie und übernimmt daraus alle Möglichkeiten und Vorteile: den hochwertigen Komfortaufbau im Sitz und die handwerklich wunderschön gearbeitete, glatt oder geheftet ausgeführte Sitz- und Rückenfläche.



Barstool Barstuhl

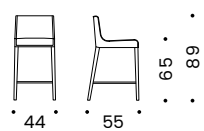

Item Nr. 20865

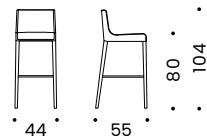

Item Nr. 20866

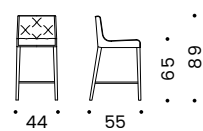

Item Nr. 20885

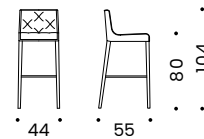

Item Nr. 20886

# MERWYN

Sebastian Herkner (2018)



Light-footed and well-balanced, Merwyn catches the eye. Whether for a quick breakfast at the kitchen counter or a leisurely evening at the hotel bar, the delicate bar stool, with its swiveling, comfortably upholstered seat, fulfills its purpose convincingly.

Leichtfüßig und ausgewogen proportioniert, zieht Merwyn die Blicke auf sich. Ob für ein schnelles Frühstück am Küchenblock oder einen genussreichen Tagesausklang an der Hotelbar – der zarte Barstuhl mit drehbarer, komfortabel gepolsterter Sitzfläche erfüllt sehr überzeugend seine Bestimmung.

Barstool Barstuhl

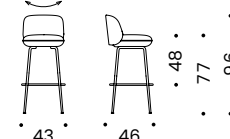

Item Nr. 29368

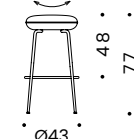

Item Nr. 29369

# DINING SOFAS AND ARMCHAIRS



# MERWYN DINING

Sebastian Herkner (2018)



With Merwyn, Sebastian Herkner completed Wittmann's task in perfection: Objective was to combine high seating comfort with an optical lightness, as well as to invoke Wittmann's unique craftsmanship.

Mit Merwyn hat Sebastian Herkner die von Wittmann gestellte Designaufgabe perfekt umgesetzt: Gefragt war hoher Sitzkomfort bei optischer Leichtigkeit sowie das Zitieren der einzigartigen handwerklichen Kompetenz der Wittmann Möbelwerkstätten.

## Dining Lounge Chair Fauteuil

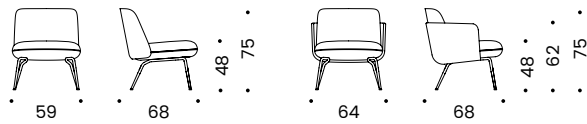

Item Nr. 29712

Item Nr. 29713

## Dining Sofa

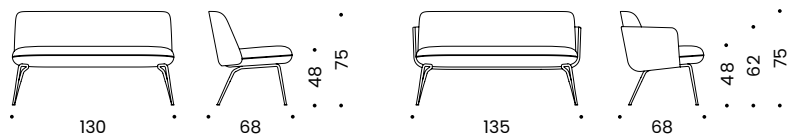

Item Nr. 29720

Item Nr. 29725

# ODEON

Marco Dessí (2016)

The Odeon dining sofa is a phenomenon: a proven great both in sociable home settings and in sensational custom dimensions for contract use. This upholstered bench has all the properties that good seating calls for: maximum comfort, perfect proportions, ideal ergonomics and a striking design.

Das Odeon Dining Sofa ist ein Phänomen: bewährt an geselligen Tischen zu Hause, eingesetzt in sagenhaften Sondermaßen im Objektbereich. Die gepolsterte Bank hat eben alle Eigenschaften, die gutes Sitzen braucht: höchsten Komfort, stimmige Proportionen, perfekte Ergonomie und markantes Design.



## Dining Sofa

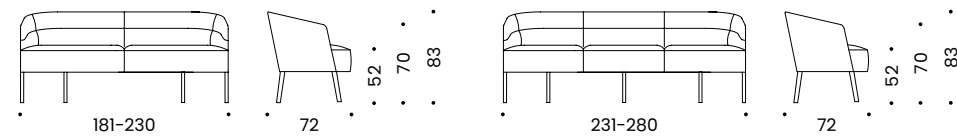

Item Nr. 25325

Item Nr. 25330

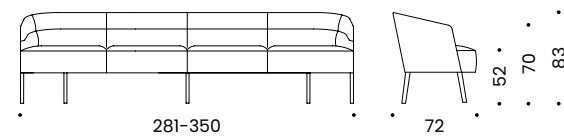

Item Nr. 25335

# MILES DINING

Sebastian Herkner (2019)



Soft, round, inviting, protective. Many attributes can be ascribed to the Miles series. They add refinement to homes, hotel lounge areas, meeting corners in offices and reception areas in stores to prove the ultimate in aesthetics, comfort and finish.

Weich, rund, einladend, schützend. Viele Attribute lassen sich der Serie Miles zuschreiben. Sie veredeln das Zuhause, den Lounge Bereich im Hotel, die Besprechungsecke im Büro, den Empfangsbereich im Shop und erfüllen dabei höchste Ansprüche an Ästhetik, Komfort und Verarbeitung.



Armchair Sessel

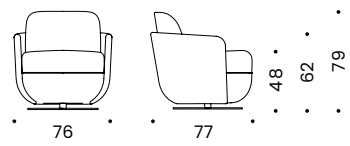

Item Nr. 27112

Single Sofa Einzelsofa

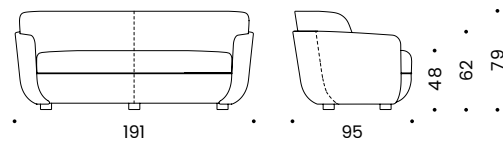

Item Nr. 27120

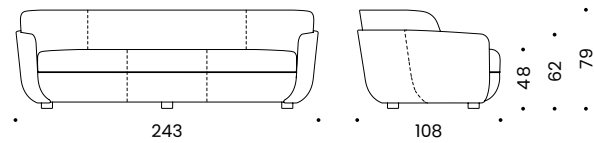

Item Nr. 27125

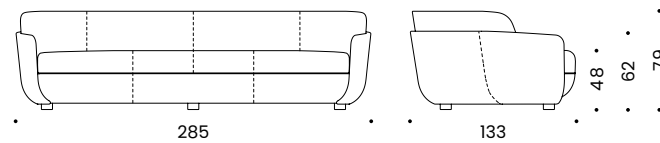

Item Nr. 27130



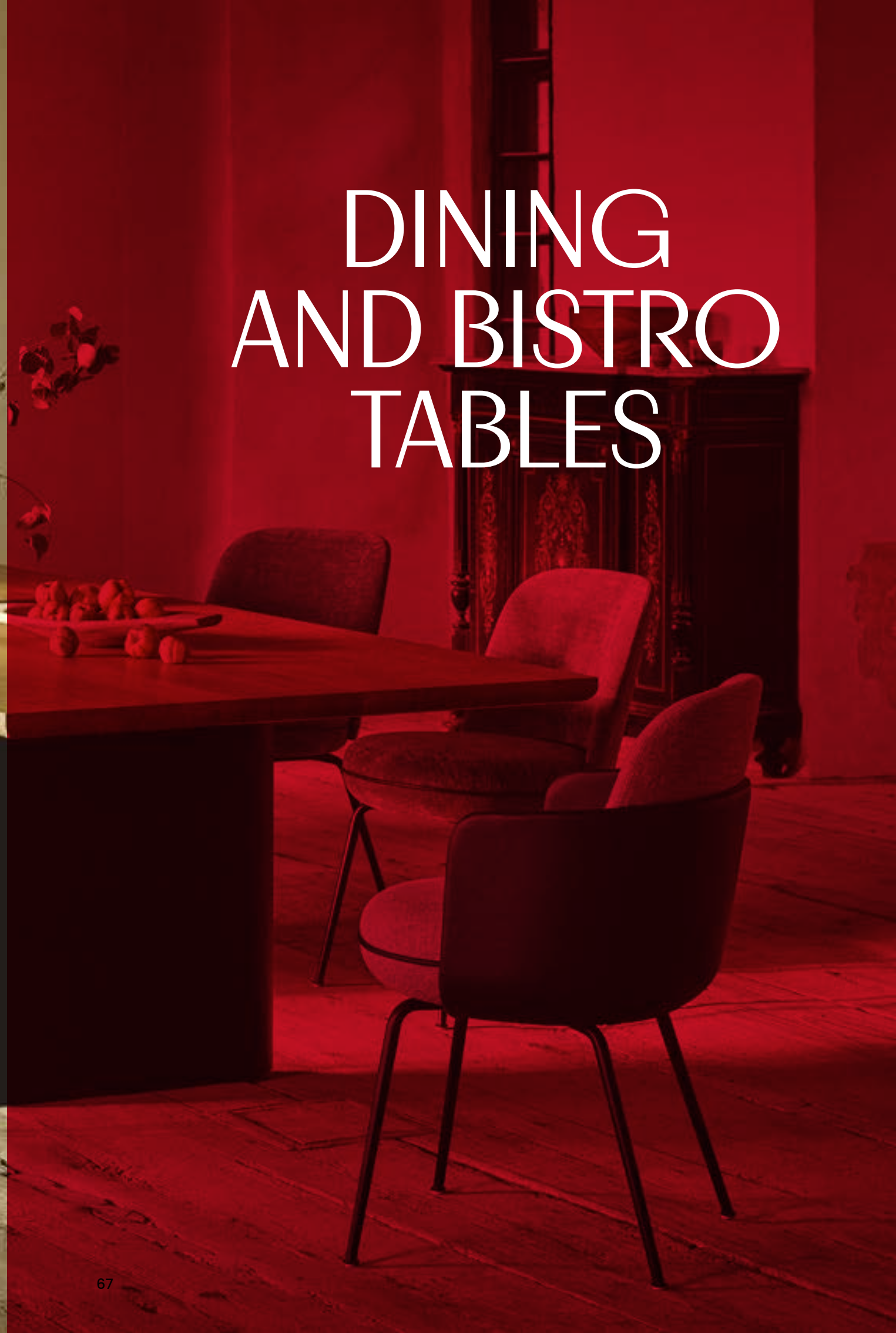

# DINING AND BISTRO TABLES

# ANTILLES

Luca Nichetto (2020)



At the time of the Wiener Werkstätte around the 1900s, Josef Hoffmann designed extravagant brooches made in traditional craftsmanship. These colorful time-lessly beautiful jewelry inspired Luca Nichetto to create this extraordinary table collection.

Zur Zeit der Wiener Werkstätte um die 1900er Jahre entwarf Josef Hoffmann extravagante, in traditionellem Kunsthandwerk hergestellte Broschen. Diese bunten und zeitlos schönen Schmuckstücke inspirierten Luca Nichetto zu dieser außergewöhnlichen Tischkollektion.

Dining Table

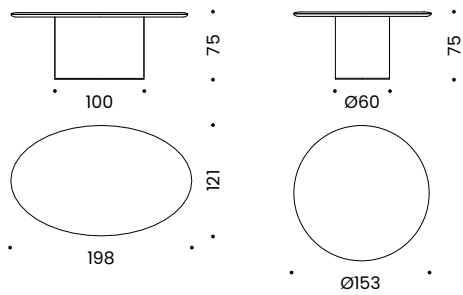

Item Nr. 26980

Item Nr. 26981

# MERWYN

Sebastian Herkner (2018)



Wittmann is a master at turning playful design ideas into unique pieces of furniture. Just like the other incredibly special members of the Merwyn family that stand in the space with poise and character.

Wittmann versteht es, aus verspielten Designideen einzigartige Möbelstücke zu machen. Wie die ganz besonderen Familienmitglieder der Merwyn Serie, die schick und charakterstark im Raum stehen.



Dining Table

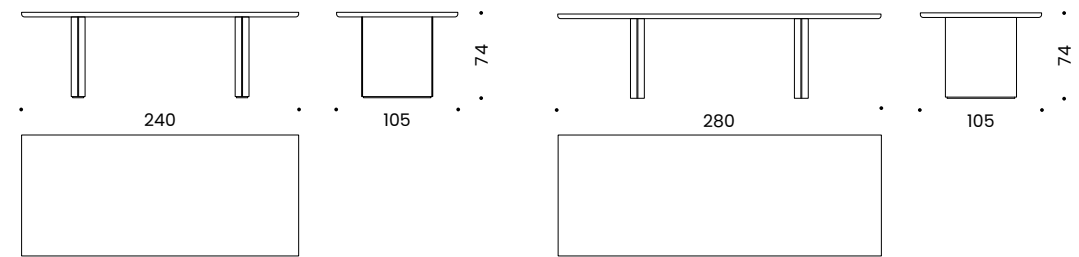

Item Nr. 29390

Item Nr. 29391

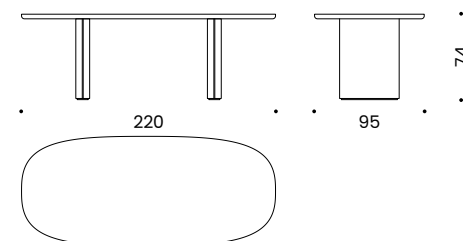

Item Nr. 29392



# MILES

Sebastian Herkner (2018)



What at first glance look like single-piece columns supporting the tabletop reveal themselves to be delicately bundled rods that form an ornamental whole.

Die auf den ersten Blick homogene Säule, die Tischplatte und Standplatte verbindet, besteht aus zarten, gebündelten Stäben, die sich zu einem ornamentalen Ganzen formen.



## Bistro Table Bistrotisch

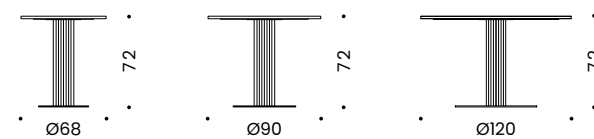

Item Nr. 29893

Item Nr. 29894

Item Nr. 29897

## High Table Stehtisch

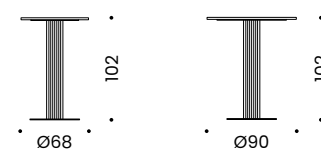

Item Nr. 29898

Item Nr. 29899

LIVING

# SOFAS AND STOOLS



# ANDES

Luca Nichetto (2020)



Andes is a new interpretation of classically elegant salon furniture – bearing all the hallmarks of a great Viennese tradition. Perfectly handcrafted, the lines traced out by the dual piping bear the signature of Wittmann Möbelwerkstätten's master craftsmanship.

Andes ist die Neuinterpretation klassisch eleganter Salonmöbel – ganz im Stil einer großen Wiener Tradition. Die handwerklich perfekte Ausführung der zweifach gezogenen Keder Linien sind die Signatur der Meisterarbeit der Wittmann Möbelwerkstätten.





**Single Sofa Einzelsofa**

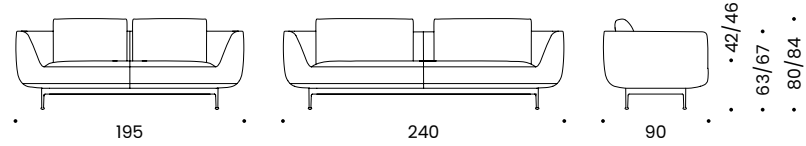

Item Nr. 26900

Item Nr. 26901

**Stool Hocker**

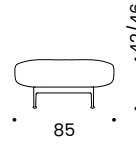

Item Nr. 26911

**Modular Sofa**

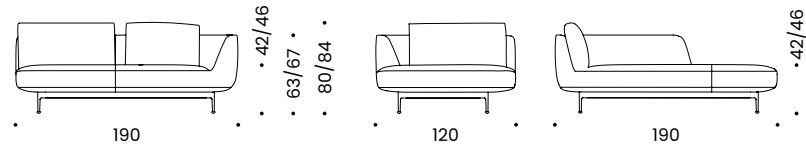

Item Nr. 26904(R)  
Item Nr. 26903(L)

Item Nr. 26908(R)  
Item Nr. 26907(L)

**Back Cushion Lehnkissen**

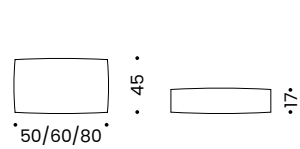

Item Nr. 26924  
Item Nr. 26915  
Item Nr. 26916

**Modular Sofa**

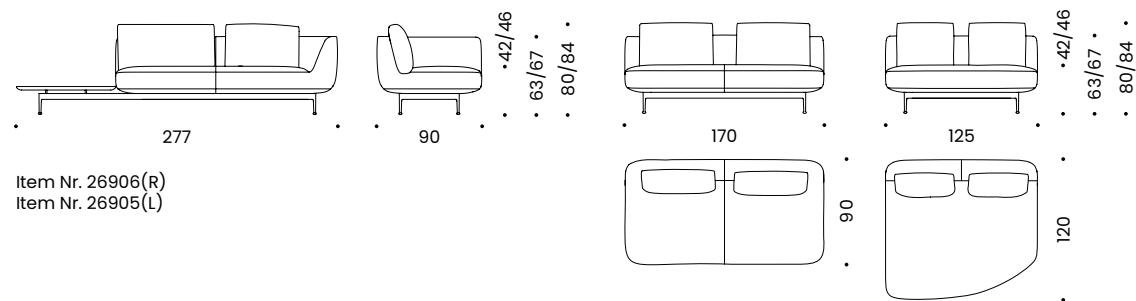

Item Nr. 26906(R)  
Item Nr. 26905(L)

Item Nr. 26902

Item Nr. 26910(R)  
Item Nr. 26909(L)





# ATRIUM

Wittmann Workshop (2024)  
Re-Edition



Atrium brings together several Wittmann specialities: an innate ability to bring the highest degree of comfort to any form, its mastery of the art of combining design and functionality, and peaceful sleep: in a few easy moves, the sofa is transformed into a high-quality bed.

Atrium vereint mehrere Kompetenzen von Wittmann: die Fertigkeit, jede Form mit höchstem Komfort auszustatten, die Kunst, Design mit Funktionalität zu verbinden und die Expertise rund um guten Schlaf: mit wenigen Handgriffen wird aus dem Sofa ein vollwertiges Bett.

## Modular Sofa

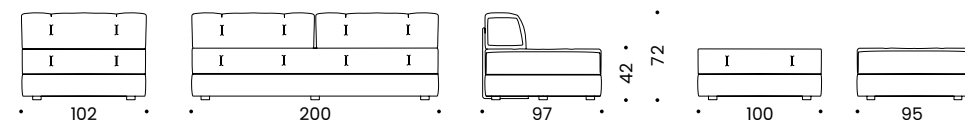

Item Nr. 27912

Item Nr. 27920

Item Nr. 27917

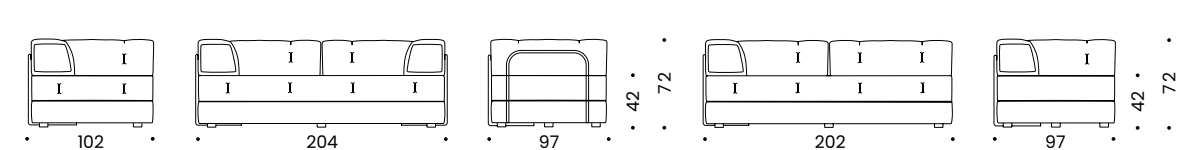
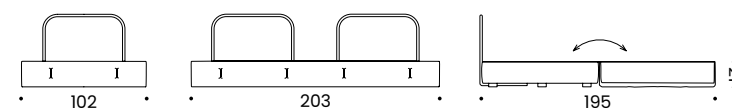

Item Nr.27902(R)/  
27903(L)

Item Nr. 27925

Item Nr. 27904(R)/27905(L)

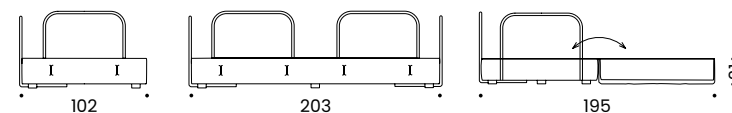

## Tray Element Ablageelement

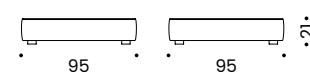

Item Nr. 27990

## Chest Element Truhenelement

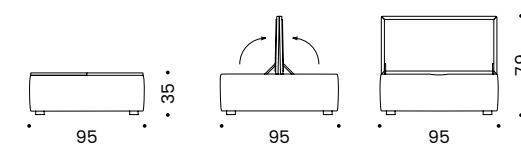

Item Nr. 27991

## Tray Ablage

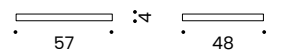

Item Nr. 29491



# AURA

Paolo Piva (1983)



Aura is Paolo Piva's signature design for Wittmann. Introduced in 1983, this seating furniture is the very definition of a versatile model that fits any setting, thanks to its beautifully balanced proportions and unmistakable shape

Aura ist Paolo Pivas Signature Entwurf für Wittmann. Das 1983 vorgestellte Sitzmöbel ist der Inbegriff eines vielseitigen Modells, das dank seiner ausgewogenen Proportionen und seiner unverwechselbaren Form in jede Umgebung passt.

Single Sofa

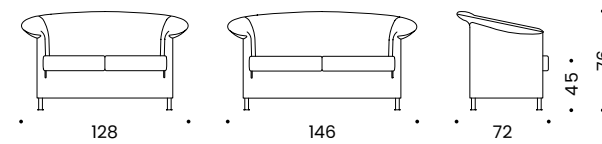

Item Nr. 1720 Item Nr. 1725

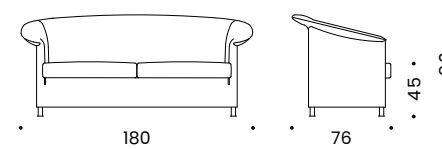

Item Nr. 1760

# BELETAGE

Sebastian Herkner (2025)



Beletage features harmonious proportions, discreet details, and a sophisticated design. Its versatility and generous dimensions allow the sofas and modular elements in Sebastian Herkner's series to adapt freely to any space. Curved and geometric elements can be combined in countless variations. A floating metal frame supports the upholstered elements, giving Beletage its soft silhouette.

Beletage ist sehr Wittmann: Stimmige Proportionen, diskrete Details und anspruchsvolles Design. Vielseitigkeit sowie großzügige Dimensionen geben den Sofas und Elementgruppen der Serie von Sebastian Herkner die Freiheit, sich im Raum zu entfalten. Die geschwungenen und geometrischen Elemente lassen sich in unzähligen Varianten kombinieren. Ein schwebender Metallrahmen trägt die Polster Elemente und verleiht Beletage seine weiche Silhouette.



## Single Sofa Einzelsofa

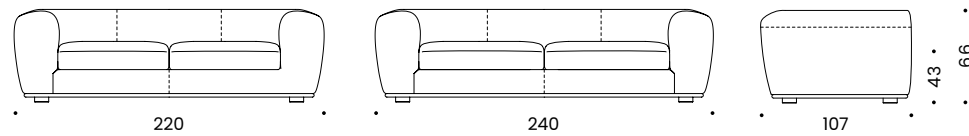

Item Nr. 30120

Item Nr. 30125

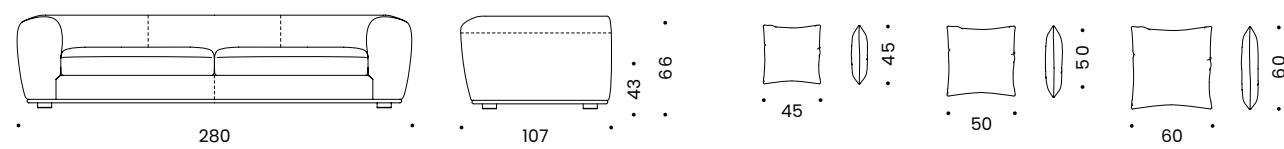

Item Nr. 30130

Item Nr. 305

Item Nr. 405

Item Nr. 705





# BELETAGE MODULAR



## Modular Sofa

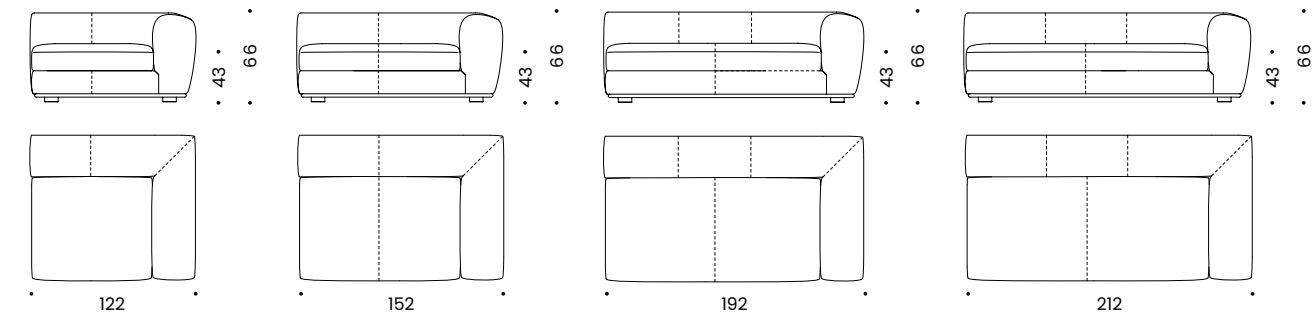

Item Nr. 30141 (R)  
Item Nr. 30140 (L)

Item Nr. 30143 (R)  
Item Nr. 30142 (L)

Item Nr. 30145 (R)  
Item Nr. 30144 (L)

Item Nr. 30147 (R)  
Item Nr. 30146 (L)

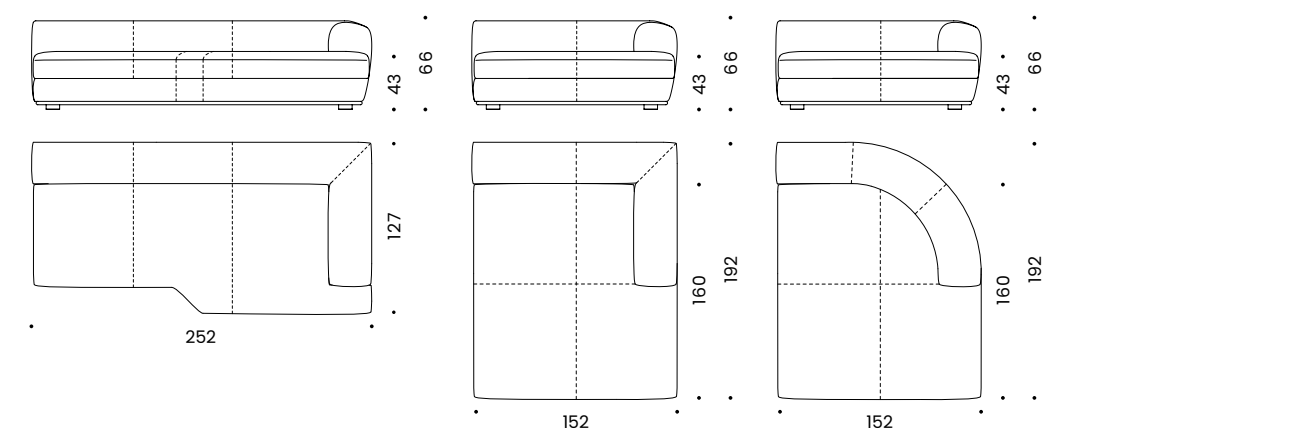

Item Nr. 30149 (R)  
Item Nr. 30148 (L)

Item Nr. 30151 (R)  
Item Nr. 30150 (L)

Item Nr. 30153 (R)  
Item Nr. 30152 (L)



# BUN

Federica Biasi (2024)



Federica Biasi has infused her upholstered Bun with a characteristic yet casual form: Bun may be understated, but it is certainly not inconspicuous. A certain laid-back, sporty air makes Bun incredibly inviting, and its balanced proportions lend to virtually any situation.

Federica Biasi hat ihrem gepolsterten Bun eine charakteristische und zugleich ungezwungene Form gegeben: Bun ist schlicht, aber alles andere als unauffällig. Eine gewisse sportliche Lässigkeit macht Bun unheimlich einladend, die ausgewogenen Proportionen lassen sich mit nahezu jedem Setting harmonieren.



## Single Sofa Einzelsofa

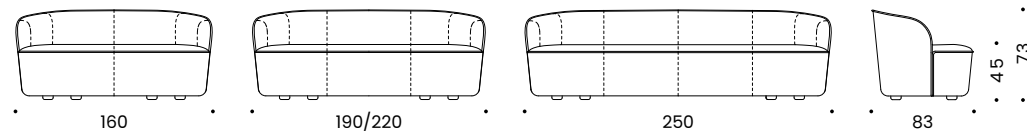

Item Nr. 28320

Item Nr. 28325  
Item Nr. 28330

Item Nr. 28335

## Cushion Zierkissen

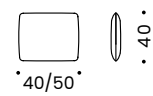

Item Nr. 28300  
Item Nr. 28301

# CAMIN REVISITED

Paolo Piva (2018)  
Re-Edition



Camín revisited is the quintessence of living, the ultimate reduction to the beautiful and the cozy. Camín comes into perfect use whenever you want the centerpiece of your interior to be valid for years, possibly in changing furniture configurations with classics or extravagant solitaires.

Das Camín Sofa ist die Quintessenz des Wohnens, die ultimative Reduzierung auf das Schöne und das Gemütliche. Camín kommt immer dann perfekt zum Einsatz, wenn das Kernstück Ihrer Einrichtung über Jahre Gültigkeit haben soll, womöglich in wechselnden Möbelkonfigurationen mit Klassikern oder extravaganen Solitären.

## Single Sofa Einzelsofa

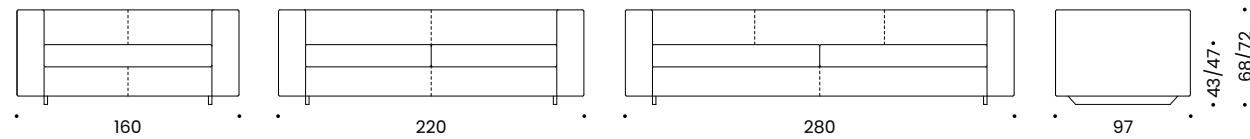

Item Nr. 29420

Item Nr. 29425  
Item Nr. 29426\*

Item Nr. 29430

## Stool Hocker

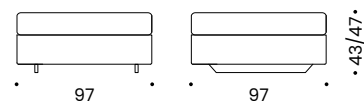

Item Nr. 29417

\*Latex Cushion Latexkissen



## Modular Sofa

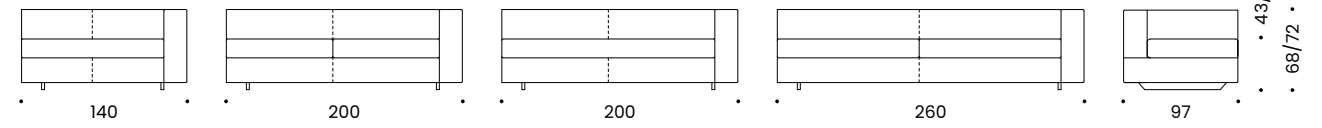

Item Nr. 29441(R)  
Item Nr. 29401(L)

Item Nr. 29443(R)  
Item Nr. 29402(L)

Item Nr. 29442(R)\*  
Item Nr. 29403(L)\*

Item Nr. 29444(R)  
Item Nr. 29404(L)

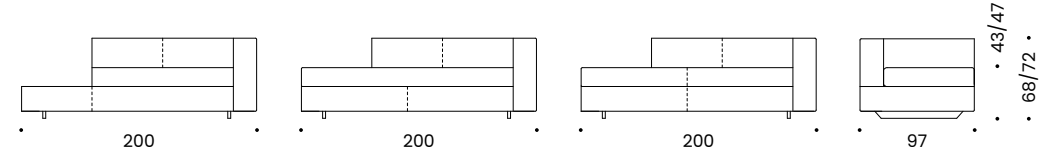

Item Nr. 29446(R)  
Item Nr. 29405(L)

Item Nr. 29447(R)\*  
Nr. 29406(L)\*

Item Nr. 29448(R)  
Item Nr. 29407(L)

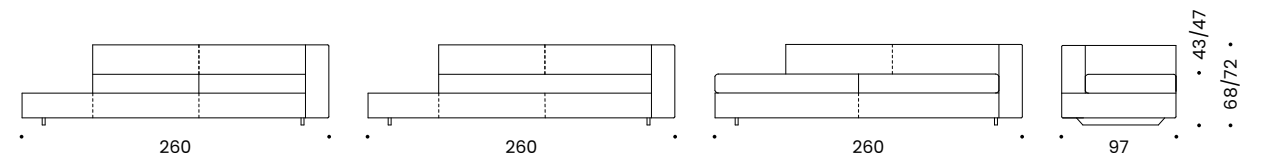

Item Nr. 29449(R)  
Item Nr. 29408(L)

Item Nr. 29460(R)\*  
Item Nr. 29409(L)\*

Item Nr. 29461(R)  
Item Nr. 29410(L)

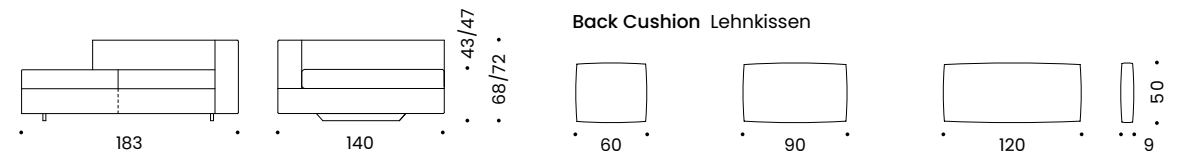

## Back Cushion Lehnkissen

Item Nr. 29450

Item Nr. 29451

Item Nr. 29452

Item Nr. 29445(R)\*  
Item Nr. 29411(L)\*

## Elements Elemente

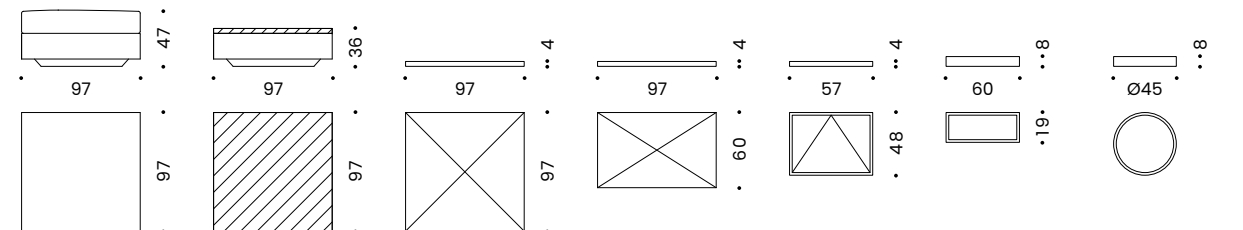

Item Nr. 29417

Item Nr. 29418

Item Nr. 29494

Item Nr. 29490

Item Nr. 29491

Item Nr. 29492

Item Nr. 29493

\*Latex Cushion Latexkissen



# HAVANNA

Paolo Piva (2008)



Languid Italian lines have always flowed from Paolo Piva's hand with ease. A decades-long partnership with Wittmann has infused his work with a touch of austerity and a preference for precise details in his designs. Havana, too, is timeless, aesthetic and typical of Piva.

Italienisch lässige Linien flossen Paolo Piva stets leicht aus der Hand. Seine jahrzehntelange Partnerschaft mit Wittmann brachte ein Quäntchen Strenge und eine Vorliebe für präzise Details in seine Entwürfe. Zeitlos, ästhetisch und eben typisch Piva zeigt sich auch Havanna.



Single Sofa Einzelsofa

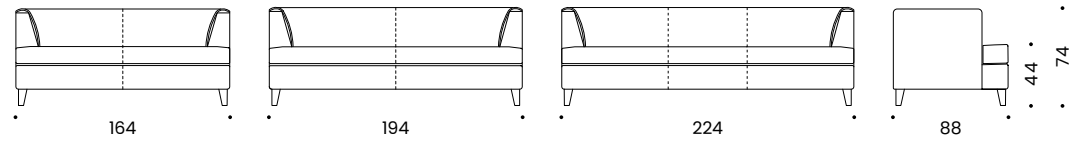

Item Nr. 6620

Item Nr. 6625

Item Nr. 6630



# KOLINAS

Jaime Hayon (2025)

With Kolinas, Jaime Hayon has reinterpreted the classic sofa shape with a twinkle in his eye. As you would expect from the Hayon-Wittmann liaison, the result is a unique piece of furniture with strong character. Hayon's sweeping lines have been realised by Wittmann with inimitable precision. Piping accurately traces the playful shape, while the cover material emphasises the striking feet.

Mit Kolinas hat Jaime Hayon die klassische Sofaform augenzwinkernd neu interpretiert. Wie von der Liaison Hayon-Wittmann gewohnt, entstanden dabei einzigartige und charakterstarke Möbelstücke. Hayons schwungvolle Linien wurden von Wittmann in unnachahmlicher Präzision umgesetzt. Ein Keder zeichnet akkurat die verspielte Form nach, das Bezugsmaterial betont die markanten Füße.



## Single Sofa Einzelsofa

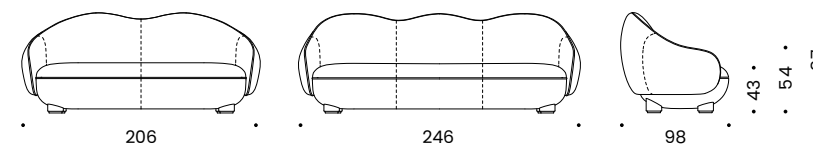

Item Nr. 28720

Item Nr. 28730

## Cushion Zierkissen

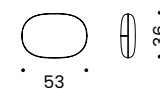

Item Nr. 28700



# MATERASSI

Matteo Thun (1992)

Materassi is high craftsmanship, unmistakable design and striking functionality rolled into one. The iconic mattress-look sofa is the embodiment of versatility and flexibility. Bespoke design options and the interplay with its plug-in elements have not lost any of their innovative spark – even decades after the model was launched.

Materassi ist hohe Handwerkskunst, unverkennbares Design und verblüffende Funktionalität. Das ikonische Sofa im Matratzenlook zeigt sich wandelbar und flexibel. Die individuellen Gestaltungsoptionen und das Spiel mit den Steckelementen haben auch Jahrzehnte nach Modelleinführung noch Innovationskraft.

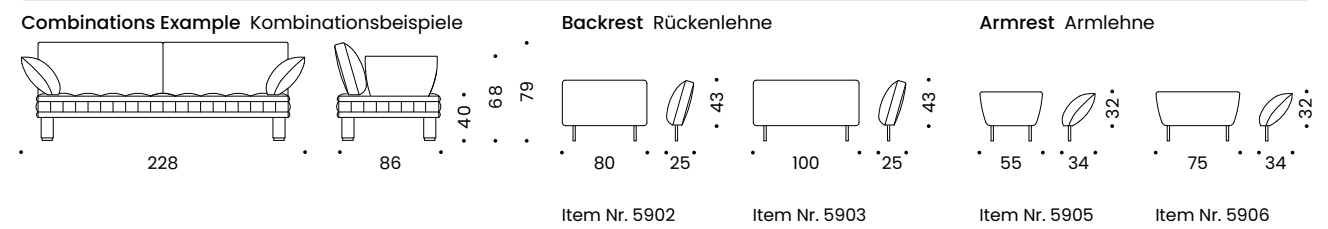

## Modular Elements

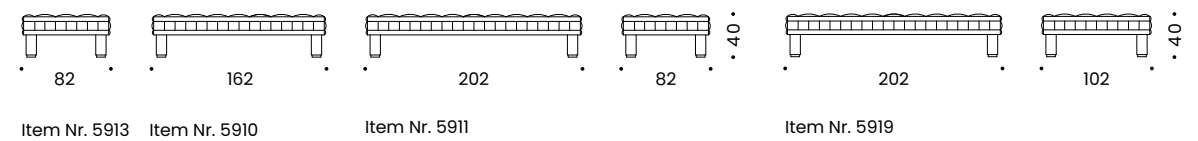

# MERWYN LOUNGE

Sebastian Herkner (2018)



With Merwyn, Sebastian Herkner completed Wittmann's task in perfection: Objective was to combine high seating comfort with an optical lightness, as well as to invoke Wittmann's unique craftsmanship.

Mit Merwyn hat Sebastian Herkner die von Wittmann gestellte Designaufgabe perfekt umgesetzt: Gefragt war hoher Sitzkomfort bei optischer Leichtigkeit sowie das Zitieren der einzigartigen handwerklichen Kompetenz der Wittmann Möbelwerkstätten.

Single Sofa Einzelsofa

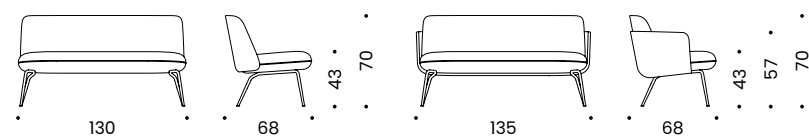

Item Nr. 29620

Item Nr. 29625

# MILES

Sebastian Herkner (2019)



Soft, round, inviting, protective. Many attributes can be ascribed to the Miles series. They add refinement to homes, hotel lounge areas, meeting corners in offices and reception areas in stores to prove the ultimate in aesthetics, comfort and finish.

Weich, rund, einladend, schützend. Viele Attribute lassen sich der Serie Miles zuschreiben. Sie veredeln das Zuhause, den Lounge Bereich im Hotel, die Besprechungsecke im Büro, den Empfangsbereich im Shop und erfüllen dabei höchste Ansprüche an Ästhetik, Komfort und Verarbeitung.



Single Sofa Einzelsofa

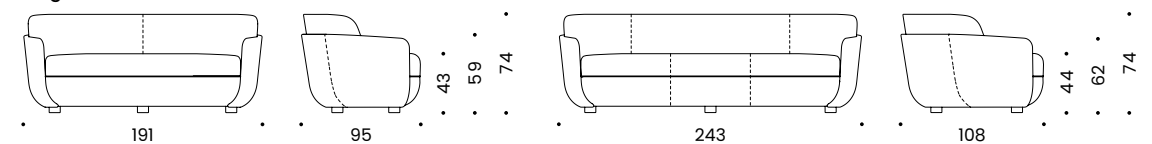

Item Nr. 29520

Item Nr. 29525

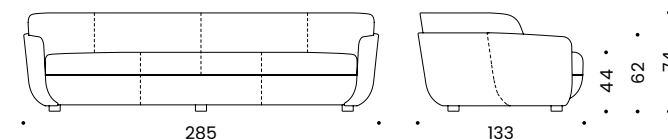

Item Nr. 29530



# OYSTER

Jörg Boner (2014)



Traditional craftsmanship, precision work and a passion for quality are the hallmarks of Oyster. Beneath the flawless surface lies first-class comfort. The characteristic quilting conjures up nostalgia-inducing associations with classic car seats as well as the elegant lines of a seashell.

In Oyster manifestieren sich Handwerkstradition, Präzisionsarbeit und Qualitätsenthusiasmus. Unter der makellosen Oberfläche steckt erstklassiger Komfort. Die charakteristische Steppung lässt nostalgische Vergleiche mit den Sitzbänken von Autoklassikern ebenso zu, wie den Gedanken an die elegante Schale einer Muschel.

Single Sofa Einzelsofa

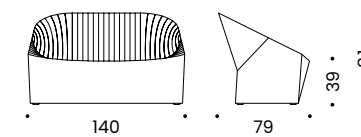

Item Nr. 23720

# PARADISE BIRD

Luca Nichetto (2020/2022)



Paradise Bird manifests an exciting interplay of freedom and retreat, openness and reassurance. The extravagant design effortlessly pairs noble elegance with functional flexibility, and refinement with sophisticated design.

Paradise Bird zeigt ein spannendes Zusammenspiel zwischen Freiheit und Rückzug, Offenheit und Geborgenheit. Ungezwungen verbindet das extravagante Design noble Eleganz mit funktionaler Flexibilität und Raffinesse mit formal anspruchsvoller Gestaltung.



Single Sofa Einzelsofa

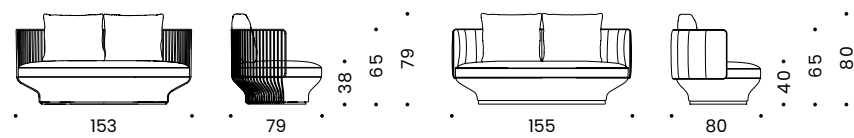

Item Nr. 26420

Item Nr. 26220

# PLAYTIME

Soda Designers (2018)



Classic elegance and a laid back approach – Playtime combines the best of both. The seats of the sofas and elements come in plain upholstery or a hand-sewn, quilted finish. The freedom to combine the two types of surface makes each mix fresh and lively.

Klassische Eleganz und ein legerer Auftritt - Playtime vereint beides. Die Sitzflächen der Sofas und Elemente sind wahlweise glatt gepolstert oder in einer handwerklichen Steppung ausgeführt. Die Freiheit, diese beiden unterschiedlichen Oberflächen miteinander zu kombinieren, macht jede Zusammenstellung neu und spannend.



Single Sofa Einzelsofa

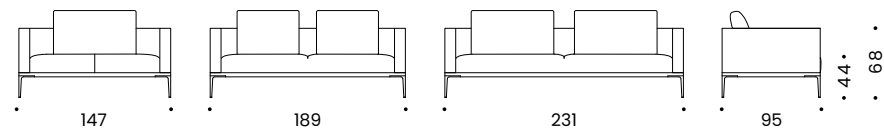

Item Nr. 26221    Item Nr. 26225    Item Nr. 26230

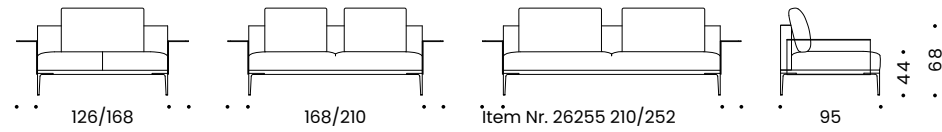

Item Nr. 26253    Item Nr. 26254

Modular Sofa

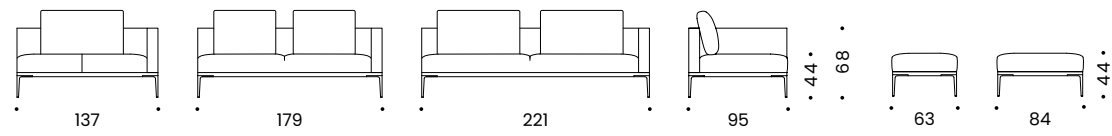

Item Nr. 26241(R)    Item Nr. 26243(R)    Item Nr. 26245(R)    Item Nr. 26364  
 Item Nr. 26242(L)    Item Nr. 26244(L)    Item Nr. 26246(L)

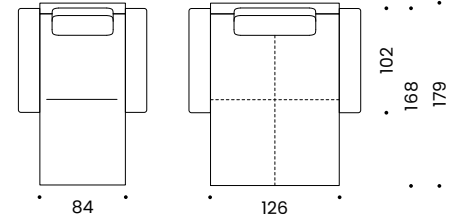
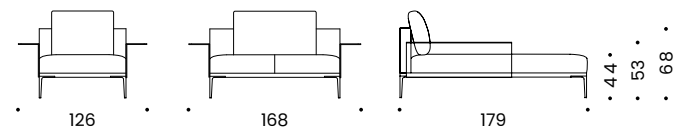

Item Nr. 26262    Item Nr. 26263

Armrest Armteile

Back cushions Lehnkissen

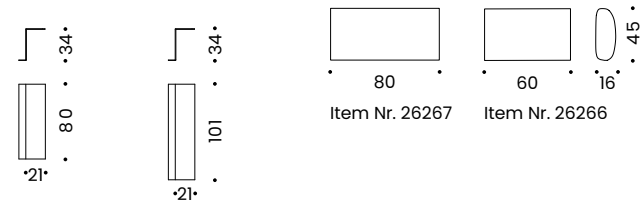

Item Nr. 26269    Item Nr. 26270



Additional models available  
 Weitere Modelle verfügbar

# VUELTA

Jaime Hayon (2016)



Eclectic, exciting, Mediterranean Baroque – and yet wonderfully timeless. These are the characteristics that define the eye-catching style brought into being by the playful collaboration between Spanish artist and designer Jaime Hayon and Wittmann.

Eklektisch, spannend, mediterran-barock und dennoch herrlich zeitlos. Mit diesen Attributen definiert sich der unverwechselbare Stil, den der hyperkreative spanische Künstler-Designer Jaime Hayon und Wittmann in einer spielerischen Zusammenarbeit erschaffen haben.

## Single Sofa Einzelsofa

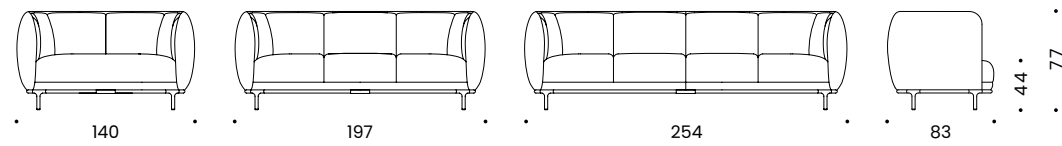

Item Nr. 25615

Item Nr. 25620

Item Nr. 25625

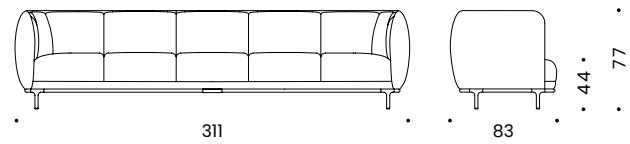

Item Nr. 25630

## Chaise Longue

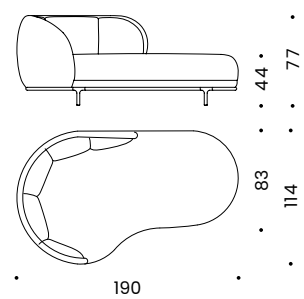

Item Nr. 25636(R)  
Item Nr. 25632(L)

## Lounge Sofa

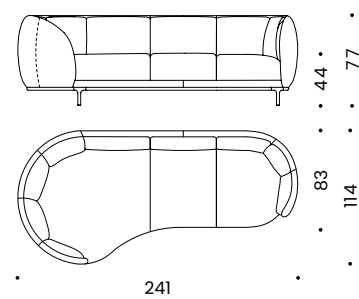

Item Nr. 25637(R)  
Item Nr. 25634(L)

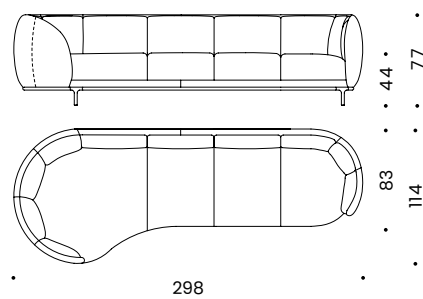

Item Nr. 25638(R)  
Item Nr. 25635(L)

## Lounge Island Sofa

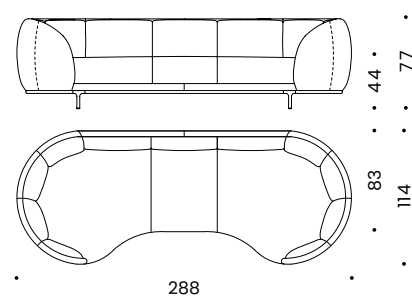

Item Nr. 25633

## Cushion Zierkissen

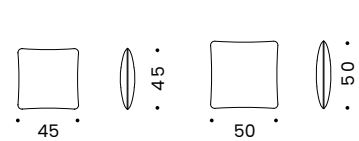

Item Nr. 25601

Item Nr. 25602







# VUELTA MODULAR

Jaime Hayon (2023/2024)



## Modular Sofa

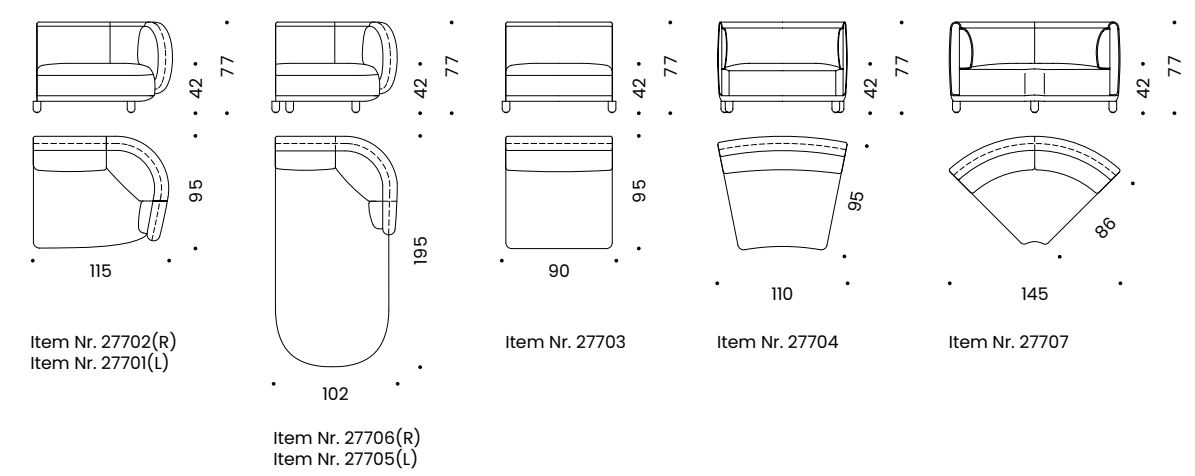

## Table elements Tischelemente

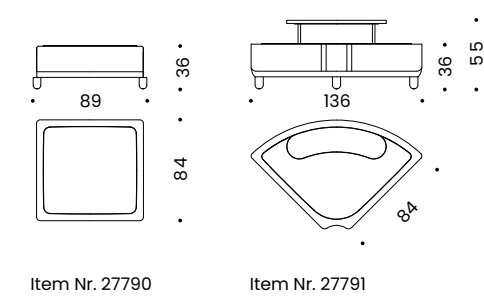



Vuelta Modular

# ARMCHAIRS AND STOOLS



# ANDES

Luca Nichetto (2022)



Andes is a new interpretation of classically elegant salon furniture – bearing all the hallmarks of a great Viennese tradition. Perfectly handcrafted, the lines traced out by the dual piping bear the signature of Wittmann Möbelwerkstätten's master craftsmanship.

Andes ist die Neuinterpretation klassisch eleganter Salonmöbel – ganz im Stil einer großen Wiener Tradition. Die handwerklich perfekte Ausführung der zweifach gezogenen Keder Linien sind die Signatur der Meisterarbeit der Wittmann Möbelwerkstätten.



Armchair Fauteuil

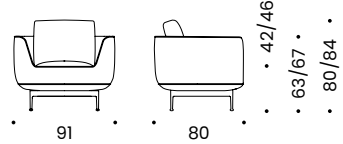

Item Nr. 26927

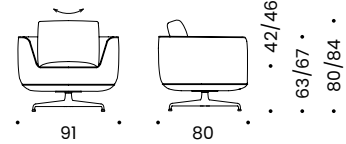

Item Nr. 26930



# AURA

Paolo Piva (1983)

Aura is Paolo Piva's signature design for Wittmann. Introduced in 1983, this armchair is the very definition of a versatile compact armchair that fits any setting, thanks to its beautifully balanced proportions and unmistakable shape.

Aura ist Paolo Pivas Signature Entwurf für Wittmann. Seit 1983 ist der Fauteuil mit den ausgewogenen Proportionen und der unverwechselbaren Form Inbegriff des universell einsetzbaren und auf vielen Gebieten talentierten Kompaktsessels.



Armchair Fauteuil

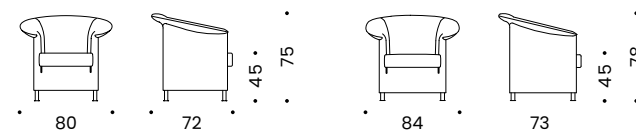

Item Nr. 1712

Item Nr. 1742

Stool Hocker

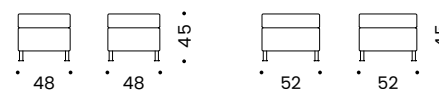

Item Nr. 1717

Item Nr. 1747

# BUN

Federica Biasi (2024)



Federica Biasi has infused her upholstered Bun with a characteristic yet casual form: Bun may be understated, but it is certainly not inconspicuous. A certain laid-back, sporty air makes Bun incredibly inviting, and its balanced proportions lend to virtually any situation.

Federica Biasi hat ihrem gepolsterten Bun eine charakteristische und zugleich ungezwungene Form gegeben: Bun ist schlicht, aber alles andere als unauffällig. Eine gewisse sportliche Lässigkeit macht Bun unheimlich einladend, die ausgewogenen Proportionen lassen sich mit nahezu jedem Setting harmonieren.

Armchair Sessel

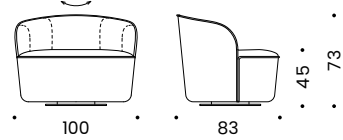

Item Nr. 28312





# BUN "PETIT"

Federica Biasi (2025)

How wonderful that the graceful shape of Bun can be effortlessly scaled: With Bun „Petit“ Federica Biasi and Wittmann have created a compact addition to the model series – also available with a swivel mechanism for smooth, gentle motion. Naturally, the pocket spring core provides ample space for maximum comfort, even in the mini version of Bun.

Wie gut, dass sich die anmutige Form von Bun mühelos skalieren lässt: Mit Bun „Petit“ haben Federica Biasi und Wittmann eine kompakte Ergänzung der Modellserie geschaffen – ebenfalls mit Drehmechanismus für entschlusigtes Pendeln. Natürlich findet auch der Taschenfederkern für maximalen Komfort in der Miniversion von Bun ausreichend Platz.



Armchair Sessel

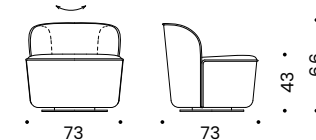

Item Nr. 28313



# FAME

Christophe Pillet (2022)



The Fame collection is a roll-call of all of Wittmann's greatest qualities: ageless design, matchless comfort and uncompromising longevity. With clear-cut aesthetics and inimitable precision craftsmanship, Fame chimes beautifully with Wittmann's roots and core values.

Die Kollektion Fame ist ein Manifest an alle Qualitäten Wittmanns: das zeitlose Design, den einzigartigen Komfort und die kompromisslose Langlebigkeit. Mit geradliniger Ästhetik und unnachahmlicher Handwerkspräzision ist Fame ganz nah an den Wurzeln und Werten von Wittmann.

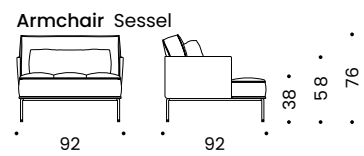

Item Nr. 22312

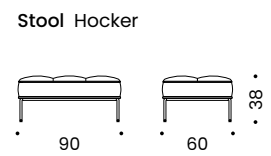

Item Nr. 22317



# KOLINAS

Jaime Hayon (2025)



With Kolinas Jaime Hayon has reinterpreted the classic sofa shape with a twinkle in his eye. As you would expect from the Hayon-Wittmann liaison, the result is a unique piece of furniture with strong character. Hayon's sweeping lines have been realised by Wittmann with inimitable precision. Piping accurately traces the playful shape, while the cover material emphasises the striking feet.

Mit Kolinas hat Jaime Hayon die klassische Sofaform augenzwinkernd neu interpretiert. Wie von der Liaison Hayon-Wittmann gewohnt, entstanden dabei einzigartige und charakterstarke Möbelstücke. Hayons schwungvolle Linien wurden von Wittmann in unnachahmlicher Präzision umgesetzt. Ein Keder zeichnet akkurat die verspielte Form nach, das Bezugsmaterial betont die markanten Füße.

Armchair Fauteuil

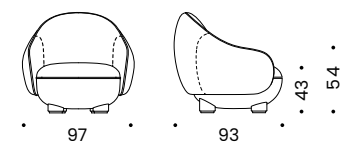

Item Nr. 28712



Lilian pays homage to Josef Hoffmann and Paolo Piva. Eschewing short-lived trends, its development instead turned to design principles: playing with geometric shapes, reduction to the necessary dimensions, the quest for archetypal beauty.

Lilian ist eine Hommage an Josef Hoffmann und Paolo Piva. Seine Entwicklung folgte keinen Trends, sondern Gestaltungsprinzipien: das Spiel mit geometrischen Formen, die Reduktion auf das notwendige Maß, die Suche nach archetypischer Schönheit.

Armchair Fauteuil

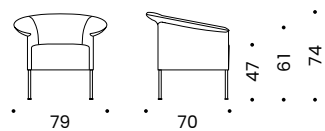

Item Nr. 28512

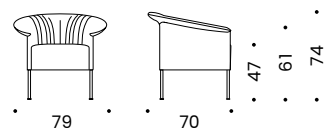

Item Nr. 28513



# MERWYN LOUNGE



With Merwyn, Sebastian Herkner completed Wittmann's task in perfection: Objective was to combine high seating comfort with an optical lightness, as well as to invoke Wittmann's unique craftsmanship.

Mit Merwyn hat Sebastian Herkner die von Wittmann gestellte Designaufgabe perfekt umgesetzt: Gefragt war hoher Sitzkomfort bei optischer Leichtigkeit sowie das Zitieren der einzigartigen handwerklichen Kompetenz der Wittmann Möbelwerkstätten.

Armchair Sessel

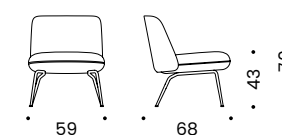

Item Nr. 29612

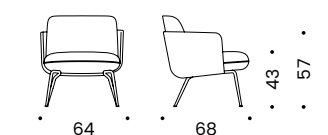

Item Nr. 29613



# MILES

Sebastian Herkner (2019)

Soft, round, inviting, protective. Many attributes can be ascribed to the Miles series. They add refinement to homes, hotel lounge areas, meeting corners in offices and reception areas in stores to prove the ultimate in aesthetics, comfort and finish.

Weich, rund, einladend, schützend. Viele Attribute lassen sich der Serie Miles zuschreiben. Sie veredeln das Zuhause, den Lounge Bereich im Hotel, die Besprechungsecke im Büro, den Empfangsbereich im Shop und erfüllen dabei höchste Ansprüche an Ästhetik, Komfort und Verarbeitung.



Armchair Fauteuil

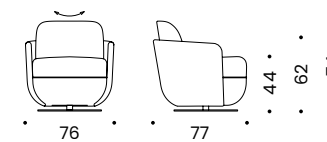

Item Nr. 29512

Stool Hocker

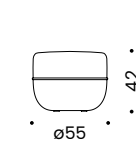

Item Nr. 29517



Mono is both optically and physically a light piece of seating furniture – classic, but with a contemporary update! The armchair is the result of the cooperation between the Wittmann Möbelwerkstätten and the designer Marco Dessí whose design language and signature are clearly recognizable.

Mono ist optisch wie physisch ein leichtes Sitzmöbel – klassisch mit einem zeitgenössischen Update! Der Sessel stammt aus der Zusammenarbeit der Wittmann Möbelwerkstätten mit dem Designer Marco Dessí, dessen Designsprache und Handschrift deutlich wiedererkennbar sind.

Armchair Fauteuil

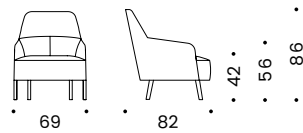

Item Nr. 24612

Stool Hocker

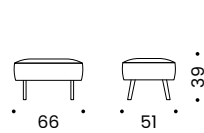

Item Nr. 24617





Sebastian Herkner (2024)

# MORTON LOUNGE

The myriad strengths of Herkner's beautifully proportioned lounge version of his Morton Dining Chair extend to all areas of living and working. The series' eye-catching shape, the option to mix and match covering materials and its high level of seating comfort seemed destined for use away from the dining table.

Herkners wohlproportionierte Loungevariante seines Esstuhls Morton spielt seine Vorzüge in allen Bereichen des Wohnens oder Arbeitens aus. Die aufmerksamkeitsstarke Form der Serie das optionale Spiel mit Bezugsmaterialien sowie der hohe Sitzkomfort schienen wie gemacht für den Einsatz abseits des Esstisches.



Armchair Sessel



71

Item Nr. 22112



62

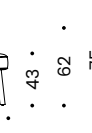

43

62

75



71

Item Nr. 22113



62

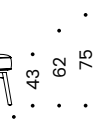

43

62

75

# OYSTER

Jörg Boner (2014)



Traditional craftsmanship, precision work and a passion for quality are the hallmarks of Oyster. Beneath the flawless surface lies first-class comfort. The characteristic quilting conjures up nostalgia-inducing associations with classic car seats as well as the elegant lines of a seashell.

In Oyster manifestieren sich Handwerkstradition, Präzisionsarbeit und Qualitätsenthusiasmus. Unter der makellosen Oberfläche steckt erstklassiger Komfort. Die charakteristische Steppung lässt nostalgische Vergleiche mit den Sitzbänken von Autoklassikern ebenso zu wie den Gedanken an die eleganten Schale einer Muschel.

Armchair Fauteuil

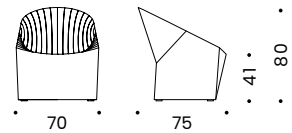

Item Nr. 23712

Stool Hocker

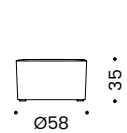

Item Nr. 23717



# PARADISE BIRD

Luca Nichetto (2020/2022)



Paradise Bird manifests an exciting interplay of freedom and retreat, openness and reassurance. The extravagant design effortlessly pairs noble elegance with functional flexibility, and refinement with sophisticated design.

Paradise Bird zeigt ein spannendes Zusammenspiel zwischen Freiheit und Rückzug, Offenheit und Geborgenheit. Ungezwungen verbindet das extravagante Design noble Eleganz mit funktionaler Flexibilität und Raffinesse mit formal anspruchsvoller Gestaltung.

## Armchair Fauteuil

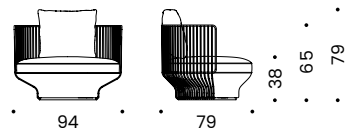

Item Nr. 26412

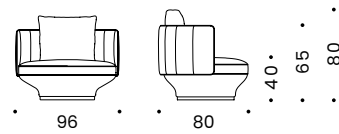

Item Nr. 26212

## Stool Hocker

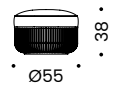

Item Nr. 26417

## Side Pocket Tasche

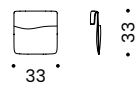

Item Nr. 26460



# VUELTA

Jaime Hayon (2016)



Eclectic, exciting, Mediterranean Baroque – and yet wonderfully timeless. These are the characteristics that define the eye-catching style brought into being by the playful collaboration between Spanish artist and designer Jaime Hayon and Wittmann.

Eklektisch, spannend, mediterran-barock und dennoch herrlich zeitlos. Mit diesen Attributen definiert sich der unverwechselbare Stil, den der hyperkreative spanische Künstler Designer Jaime Hayon und Wittmann in einer spielerischen Zusammenarbeit erschaffen haben.



Vuelta 72 Armchair Sessel

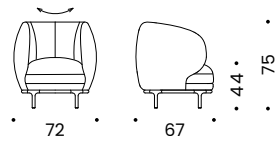

Item Nr. 25612  
Item Nr. 25612D\*

Vuelta 80 Armchair Sessel

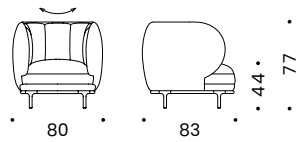

Item Nr. 25613  
Item Nr. 25613D\*

\*360° swivel  
\*360° drehbar



# HIGHBACK / RELAX CHAIRS AND STOOLS

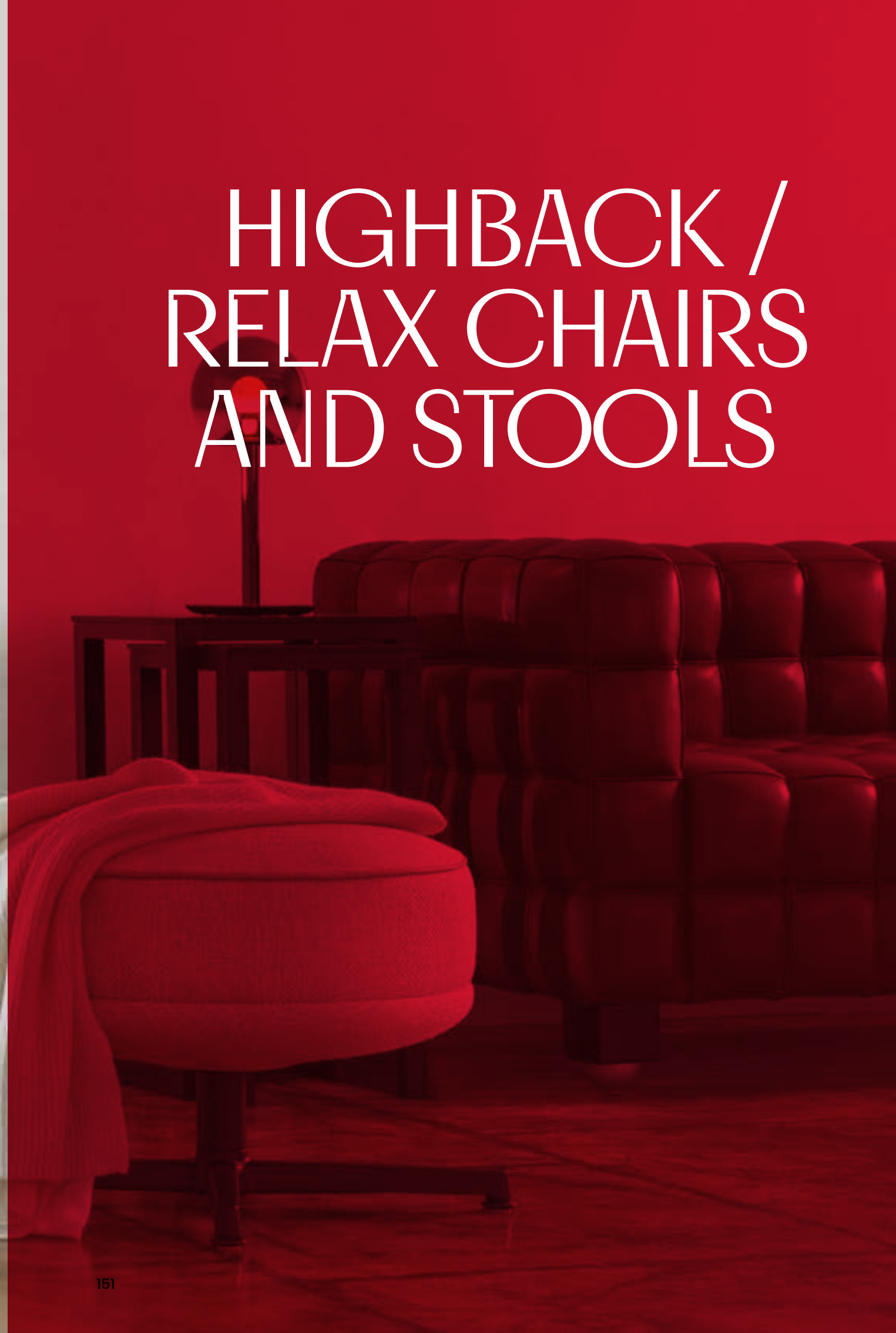

# BONNIE

Polka (2011)



The subtle stitching and slender back bear the hallmarks. A pocket-spring core makes for the wanted Wittmann comfort. An eminently likable model, Bonnie comes with a matching footstool that is a passport to relaxation. Also available with revolving base.

Der Hochlehner Bonnie ist geprägt durch eine subtile Nahtführung und eine schlanke Rückenlehne. Ein Taschenfederkern im Sitz sorgt für den gewohnten Wittmann Komfort. Ein sympathisches Möbel, das mit dem dazugehörigen Hocker Entspannung garantiert. Auch mit Drehteller erhältlich.



Highback Chair Hochlehner

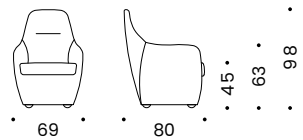

Item Nr. 21612

Stool Hocker

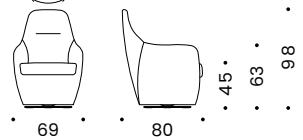

Item Nr. 21613

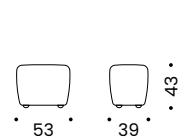

Item Nr. 21617



# CONTESSA 1956

Wittmann Workshop (2020)



A textbook mid-century classic: a proprietary design from the early days of Wittmann. A high-backed chair with a pronounced backward tilt. In the shape of a wing chair, standing on slender legs and sporting the taught upholstery of a supercar seat.

Ein Mid-Century Klassiker wie er im Buche steht: Ein Werksentwurf aus den Anfangszeiten von Wittmann. Ein stark nach hinten geneigter Hochlehner, in der angedeuteten Form eines Ohrensessels, höchst modern auf schmalen Beinen stehend und straff wie ein Sportwagensitz gepolstert.

Highback Chair Hochlehner

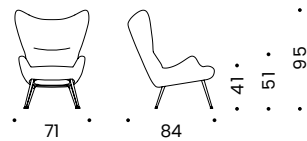

Item Nr. 26512

Stool Hocker

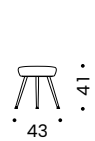

Item Nr. 26517





# JOLLY

Jan Armgardt (2006)

Jolly satisfies the longing for a classic wing-backed chair – an item of furniture that promises stability and security. Jan Armgardt has successfully united these qualities in a slim and light, contemporary and harmonious form.

Jolly erfüllt die Sehnsucht nach dem klassischen Ohrensessel – einem Möbel, das Beständigkeit und Geborgenheit verspricht. Jan Armgardt ist es gelungen, diese Qualitäten in eine geschmeidige und leicht wirkende, zeitgemäße und harmonische Form zu bringen.



Cantilever Chair Freischwinger

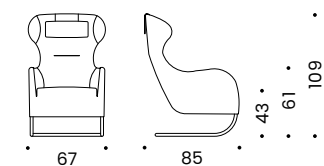

Item Nr. 19819

Stool Hocker

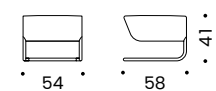

Item Nr. 18813



# MONO

Marco Dessí (2015)

Mono is both optically and physically a light piece of seating furniture – classic, but with a contemporary update! The model is the result of the cooperation between Wittmann Möbelwerkstätten and the designer Marco Dessí whose design language and signature are clearly recognizable. In addition to the standard version, the Mono Fauteuil is also available as a high-back model, offering extra comfort.

Mono ist optisch wie physisch ein leichtes Sitzmöbel – klassisch mit einem zeitgenössischen Update! Das Modell stammt aus der Zusammenarbeit der Wittmann Möbelwerkstätten mit dem Designer Marco Dessí, dessen Designsprache und Handschrift deutlich wiedererkennbar sind. Neben der Standardversion ist der Mono Fauteuil auch als Hochlehner erhältlich und bietet so zusätzlichen Komfort.



Highback Chair Hochlehner

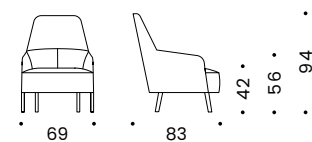

Item Nr. 25112

Stool Hocker

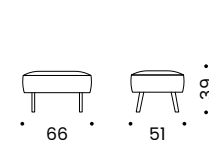

Item Nr. 24617

# PARADISE BIRD

Luca Nichetto (2020/2022)



Paradise Bird manifests an exciting interplay of freedom and retreat, openness and reassurance. The extravagant design effortlessly pairs noble elegance with functional flexibility, and refinement with sophisticated design.

Paradise Bird zeigt ein spannendes Zusammenspiel zwischen Freiheit und Rückzug, Offenheit und Geborgenheit. Ungezwungen verbindet das extravagante Design noble Eleganz mit funktionaler Flexibilität und Raffinesse mit formal anspruchsvoller Gestaltung.

Highback Chair Hochlehner

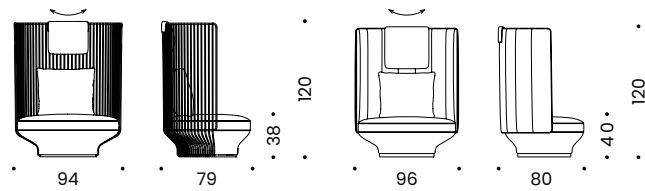

Item Nr. 26418

Item Nr. 26218





# TUYA

Jaime Hayon (2025)



Tuya combines Hayon's playful signature style with exceptional comfort: the slender relax chair, designed in a classic wing chair shape, rocks gently, swivels 360°, and can be locked in any desired position. Complemented by a matching stool, Tuya offers the perfect spot for self-determined relaxation.

Tuya vereint Hayons verspielte Handschrift mit echtem Wittmann Komfort: Der schlanke Relaxesessel in klassischer Ohrensesselform wippt sanft, ist um 360° drehbar und lässt sich stufenlos in jeder gewünschten Position arretieren. Ergänzt durch einen passenden Hocker wird Tuya zum perfekten Ort für selbstbestimmtes Entspannen.

Relax chair Relaxesessel

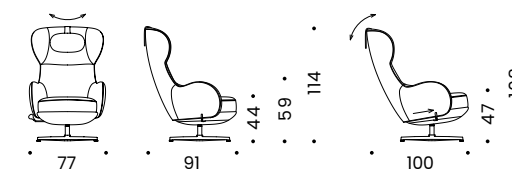

Item Nr. 28612

Stool Hocker

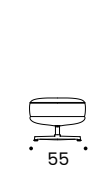

Item Nr. 28617



# POUFS AND BENCHES

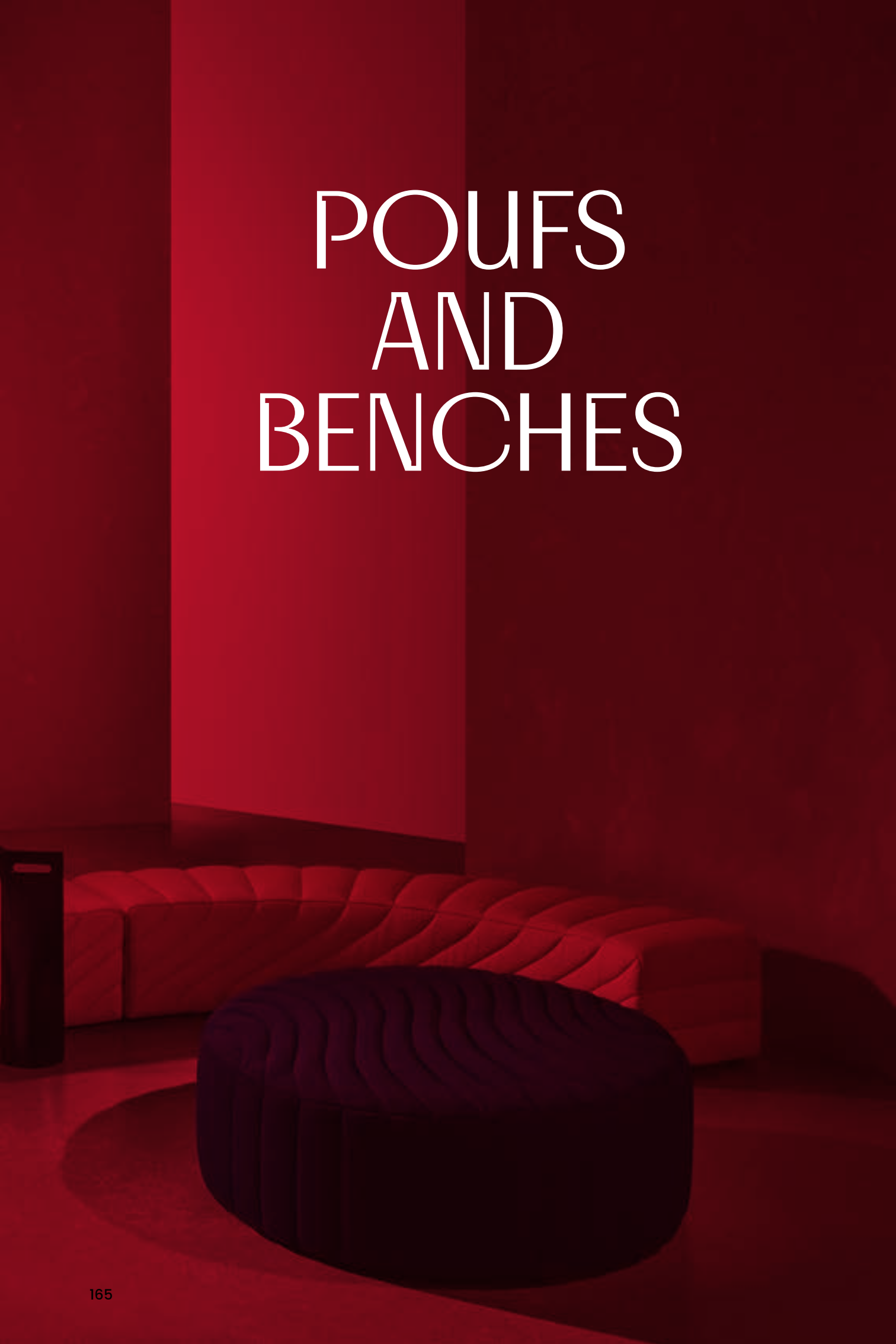

# ADAGIO

Note (2023)



In the world of music, the term **adagio** dictates that a piece should be played at a slow and leisurely pace. And it is this sense of serenity that inspired the designers at NOTE to create a series of benches and poufs that exude a relaxed appearance and sense of fluidity.

Die Bezeichnung **adagio** verlangt in der Musik ein ruhiges, sehr langsames Tempo. Eine Gelassenheit, die die Designer von NOTE zu einer Serie an fließend geformten, entspannt auftretenden Sitzbänken und Poufs inspiriert hat.

## Bench Bank

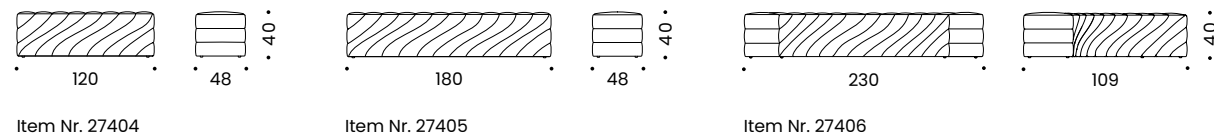

## Pouf & Stool Pouf & Hocker

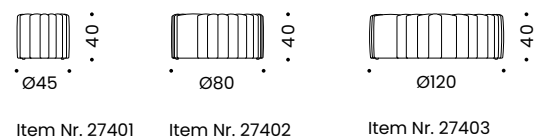

# VUELTA

Jaime Hayon (2016)



Eclectic, exciting, Mediterranean Baroque – and yet wonderfully timeless. These are the characteristics that define the eye-catching style brought into being by the playful collaboration between Spanish artist and designer Jaime Hayon and Wittmann.

Eklektisch, spannend, mediterran-barock und dennoch herrlich zeitlos. Mit diesen Attributen definiert sich der unverwechselbare Stil, den der hyperkreative spanische KünstlerDesigner Jaime Hayon und Wittmann in einer spielerischen Zusammenarbeit erschaffen haben.



## Bench Bank

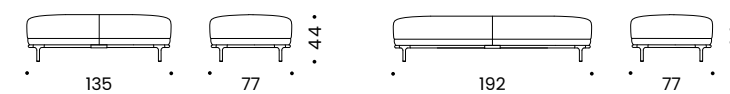

Item Nr. 25640

Item Nr. 25641

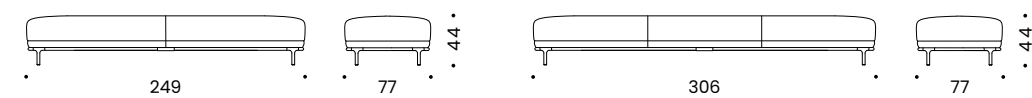

Item Nr. 25642

Item Nr. 25643

## Pouf & Stool Pouf & Hocker

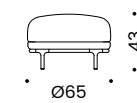

Item Nr. 25618



DD Table

# COFFEE AND SIDE TABLES

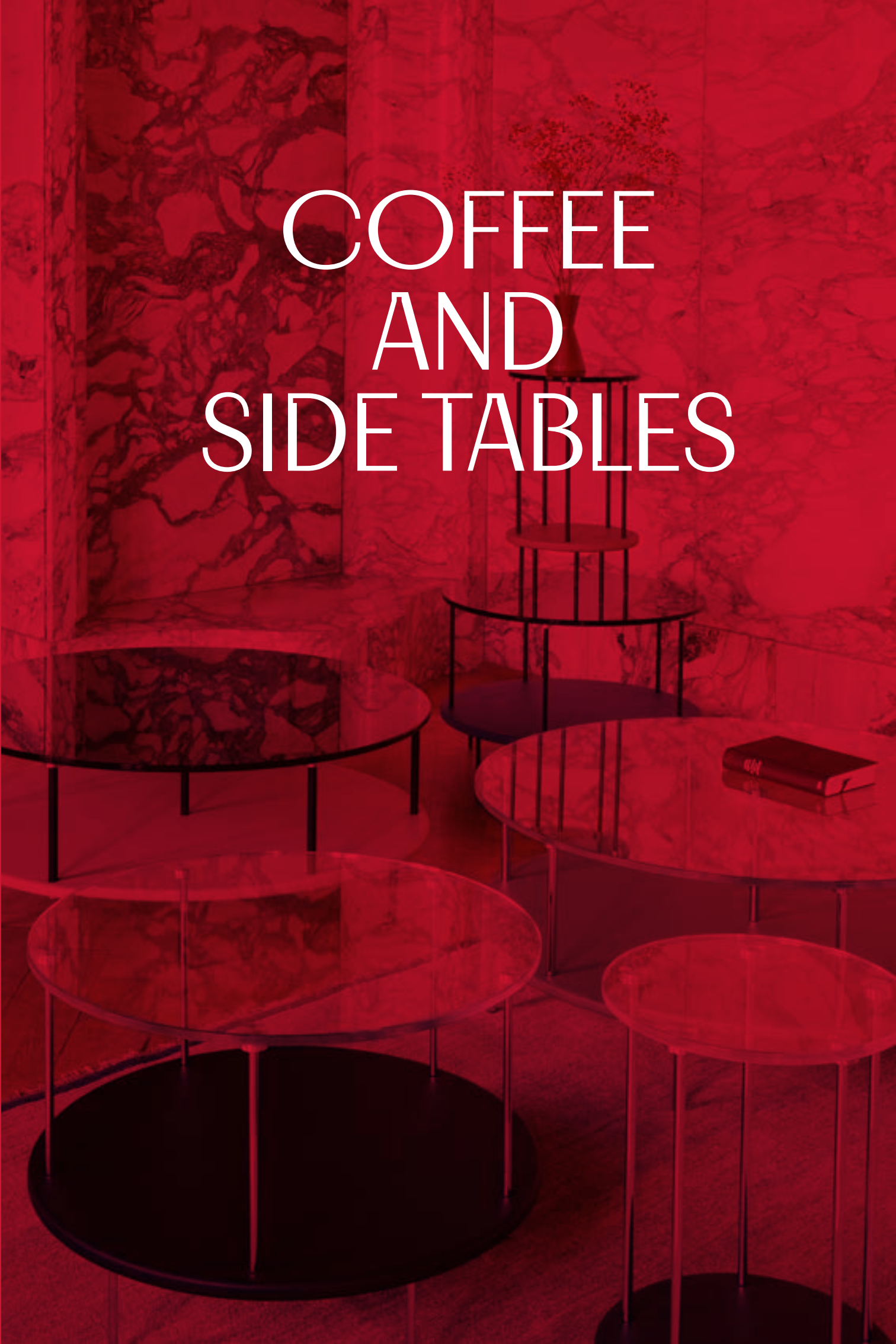

# ACACIA

Luca Nichetto (2021)



This side table brings together form, material and finish to stunning effect. Acacia's formal language cites classical Viennese elegance, while the beautiful glass plinth has clear echoes of Murano glass artistry. A unique piece exuding handcraftsmanship influenced by Venice and Vienna.

Dieser Beistelltisch ist die schönste Verbindung von Form, Material und Verarbeitung. Die Formensprache von Acacia zitiert die klassische Wiener Eleganz, der wunderschöne Glassockel entspringt den Glasmanufakturen von Murano. Ein einzigartiges Objekt, Kunsthandwerk zwischen Wien und Venedig.



Side Table Beistelltisch

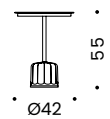

Item Nr. 26490

# ANDES

Luca Nichetto (2020)



There are matching Andes tables to go with the Andes sofa collection. The bases are available in the same finishes as the sofas. The tabletops come in a range of materials.

Passend zur Andes Sofakollektion gibt es auch die Andes Tische. Die Untergestelle sind in den gleichen Ausführungen erhältlich wie die Sitzmöbel. Die Tischplatten gibt es in verschiedenen Materialvarianten.

Coffee Table Couchtisch

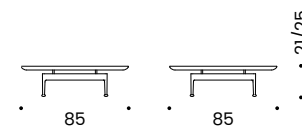

Item Nr. 26912

# ANTILLES

Luca Nichetto (2020)



At the time of the Wiener Werkstätte around the 1900s, Josef Hoffmann designed extravagant brooches made in traditional craftsmanship. These colorful time – lessly beautiful jewelry inspired Luca Nichetto to create this extraordinary table collection.

Zur Zeit der Wiener Werkstätte um die 1900er Jahre entwarf Josef Hoffmann extravagante, in traditionellem Kunsthandwerk hergestellte Broschen. Diese bunten und zeitlos schönen Schmuckstücke inspirierten Luca Nichetto zu dieser außergewöhnlichen Tischkollektion.

Side Table Beistelltisch

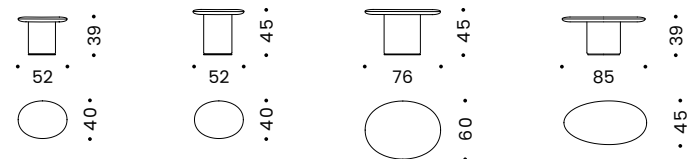

Item Nr. 26990  
(Blu)

Item Nr. 26991  
(Giallo)

Item Nr. 26992  
(Rosso)

Item Nr. 26993  
(Verde)



# DD TABLE

Jaime Hayon (2016)



The playful use of fine materials makes Jaime Hayon's DD Tables a valuable addition to any interior. Staggered metal rods in various finishes connect the table tops. The lower level is covered in leather, while the upper level is available in marble, or glass.

Der spielerische Umgang mit edlen Materialien macht Jaime Hayons DD Tables zur Bereicherung für jedes Interieur. Versetzt positionierte Metallstäbe in unterschiedlichen Beschichtungsvarianten verbinden die Tischplatten. Die untere Ebene ist lederbezogen, die obere wahlweise in Marmor oder Glas ausgeführt.

Side Table Beistelltisch

Coffee Table Couchtisch

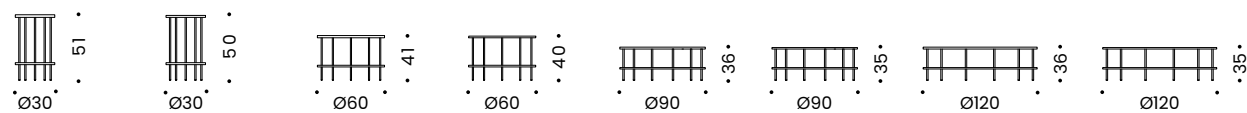

Item Nr. 25883   Item Nr. 25893   Item Nr. 25882   Item Nr. 25892   Item Nr. 25881   Item Nr. 25891   Item Nr. 25880   Item Nr. 25890

# GRAIN CUT TABLE

Jaime Hayon (2016)



It is a sculpture, or a table – elaborately turned from a solid block of wood. As a side table, the Grain Cut Side Table can be placed wherever it is needed due to its flexible handles.

Es ist eine Skulptur, oder ein Tisch – aufwändig aus einem Massivholzblock gedreht. Als Beistelltisch lässt sich der Grain Cut Side Table dank der Griffe flexibel dort positionieren wo er benötigt wird.

Side Table Beistelltisch

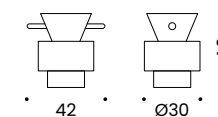

Item Nr. 25992

# HELICE TABLE

Jaime Hayon (2016)



A small table, so typically Hayon that we just had to smile. Space-saving, yet far from unassuming, this new accompaniment can be placed between two armchairs, to provide interlocutors with individual yet joined surfaces to rest items on.

Ein kleiner Tisch, so typisch Hayon dass er uns schmunzeln lässt. Platzsparend, aber alles andere als unauffällig, stellt sich dieser neue Begleiter zwischen zwei Sessel, bietet Gesprächspartnern individuelle und doch verbundene Abstellflächen.

Side Table Beistelltisch

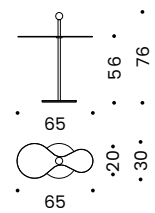

Item Nr. 24780

# MILES

Sebastian Herkner (2018)

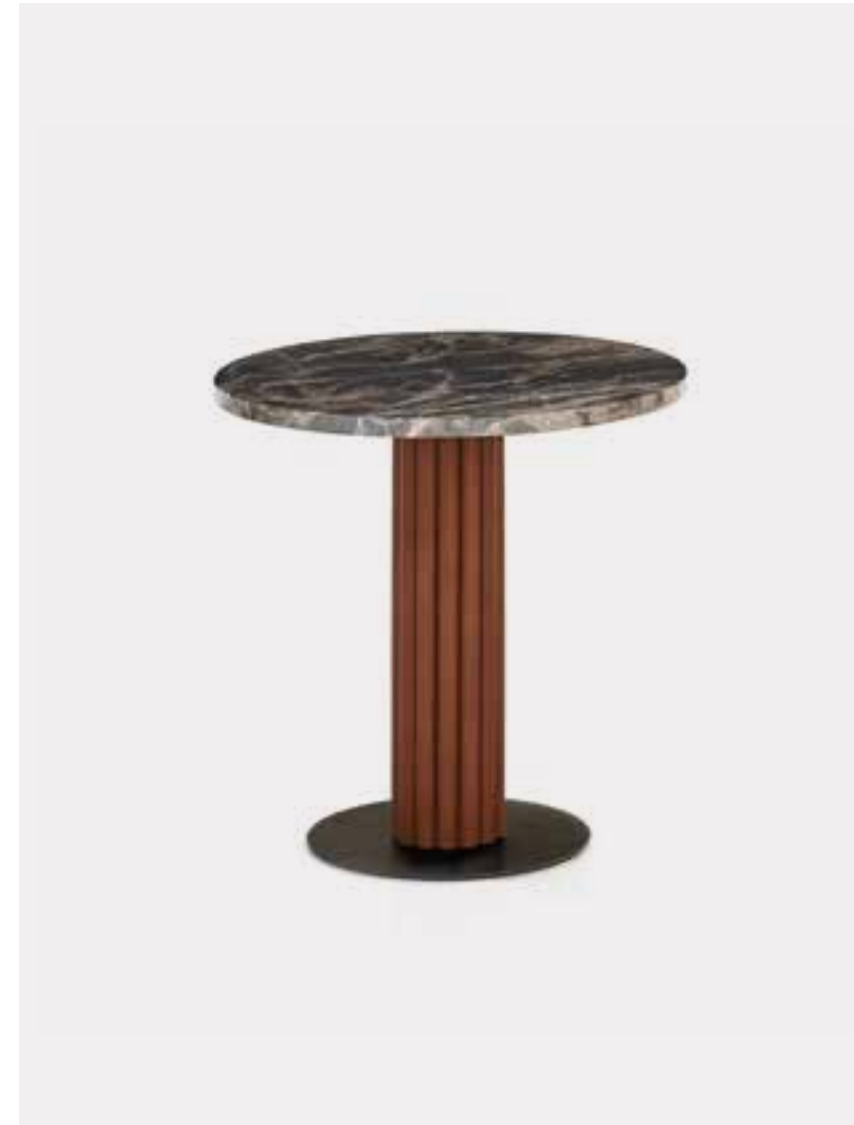

What at first glance look like single-piece columns supporting the tabletop reveal themselves to be delicately bundled rods that form an ornamental whole.

Die auf den ersten Blick homogene Säule, die Tischplatte und Standplatte verbindet, besteht aus zarten, gebündelten Stäben, die sich zu einem ornamentalen Ganzen formen.

Side Table Beistelltisch

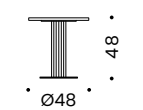

Item Nr. 29890

Coffee Table Couchtisch

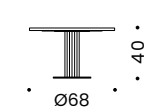

Item Nr. 29891

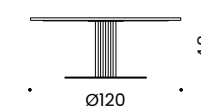

Item Nr. 29896

Small Table

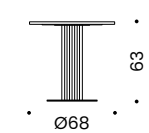

Item Nr. 29892

Large Table

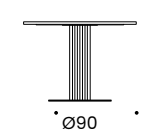

Item Nr. 29895

# STICKS TABLE

Jaime Hayon (2016)



Sticks Table expresses the high esteem that Hayon has for the era of the Wiener Werkstätte's heyday. Two perfectly round parts, connected by straight lines, which as a geometric element determine the design and also its function.

Sticks Table bringt Hayons Wertschätzung der Epoche rund um die Wiener Werkstätte zum Ausdruck. Zwei perfekt runde Teile, verbunden durch gerade Linien, die als geometrisches Element den Entwurf und auch seine Funktion bestimmen.



Side Table Beistelltisch

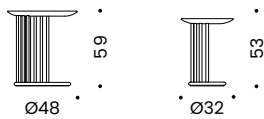

Item Nr. 24781

Item Nr. 24782

# TUKY

Luca Nichetto (2022)



At first glance this versatile side table appears to be a monolithic sculpture, a piece of decorative artisanship. The base and top of the side table come together fluently in a form that recalls the beak of the tropical toucan birds that inspired its name.

Der vielseitige Beistelltisch wirkt auf den ersten Blick wie eine monolithische Skulptur, ein Stück Kunsthandwerk. Sockel und Platte verbinden sich fließend zu einer Form, ähnlich dem Schnabel des namensgebenden tropischen Vogels Tukan.

Side Table Beistelltisch

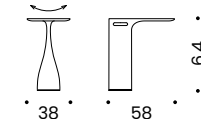

Item Nr. 22180

Leather Pad Lederauflage



Item Nr. 22181

# ACCESSORIES



# ANTIGUA

Luca Nichetto (2020)



Antigua is a small but perfectly formed series, with each item of furniture a virtual one-of-a-kind. Each cupboard is the product of outstanding handcraftsmanship executed to the highest standards.

Antigua ist eine kleine feine Serie von Möbeln, jedes Stück ganz nahe am Unikat. In jedem Schrank steckt Handarbeit in einer immens hohen und anspruchsvollen Qualität.



Cabinet Kommode

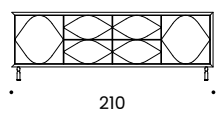

Item Nr. 86301

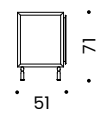

Item Nr. 86302

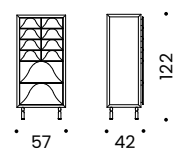

Item Nr. 86303

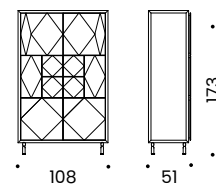

# MD SHELF

Jaime Hayon (2016)



An extrovert performer that doesn't steal the show. With the MD Shelf, you can set beautiful and treasured objects on silky smooth leather shelves – seemingly floating in air thanks to delicate-looking, asymmetrically positioned brackets made from textured powder-coated metal.

Ein extravaganter Selbstdarsteller, der Raum für Andere läßt. Auf MD Shelf inszenieren Sie schöne und geliebte Dinge auf seidig weichen Lederborden – luftig leicht gestützt von filigranen asymmetrisch versetzten Stäben aus strukturiertem pulverbeschichtetem Metall.

Shelf Regal

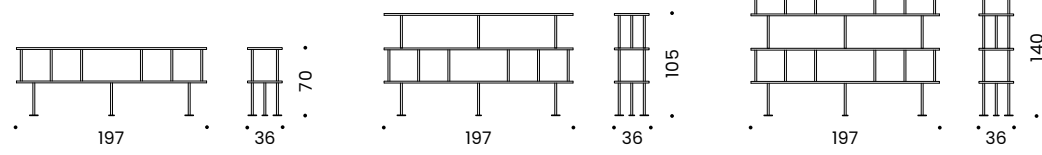

Item Nr. 84901

Item Nr. 84902

Item Nr. 84903





# MONKEY MIRROR

Jaime Hayon (2016)

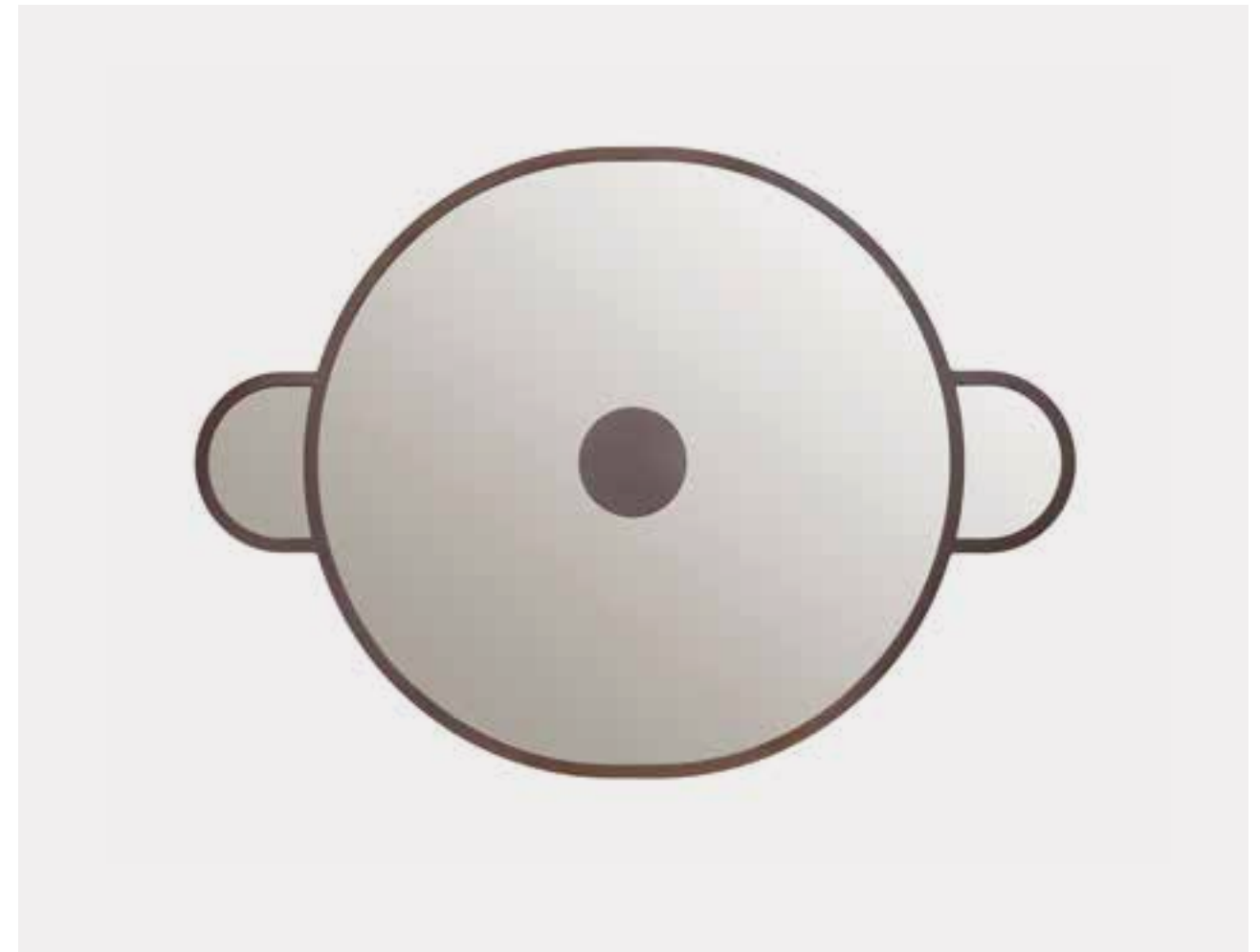

A mirror to smile at: life is beautiful and each new day is the first day of the rest of your life.

Ein Spiegel zum hinein Lächeln: Das Leben ist schön, der neue Tag ist der erste des Rest deines Lebens.

Mirror Spiegel

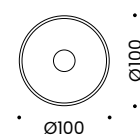

Item Nr. 25690

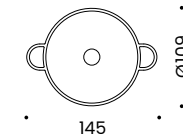

Item Nr. 25691

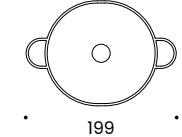

Item Nr. 25692

# OUVERT

Note (2023)



Ouvert is an eminently appealing home accessory defined by masterful design and handcrafted details. In addition to exceptional quality of workmanship, Ouvert reflects the playfulness and bold levity that its designers seek in their work.

Ouvert ist ein sympathisches Wohnaccessoire, in dem meisterhafte gestalterische und handwerkliche Details stecken. Neben der hohen Verarbeitungsqualität spiegelt Ouvert genau jene verspielte und schwungvolle Leichtigkeit wider, die die Designer in ihren Arbeiten suchen.

Mirror Spiegel

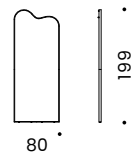

Item Nr. 27390



# TACT

Arthur Arbesser (2024)



Where Arbesser meets Wittmann, a wealth of ideas meets technical excellence and mastery of materials. Tact artfully bears the creative signature of Arthur Arbesser while also demonstrating Wittmann's trademark craftsmanship and flawless functionality.

Wo Arbesser auf Wittmann trifft, trifft Ideenreichtum auf höchste Expertise in Sachen Technik und Materialeinsatz. Tact trägt die kreative Handschrift von Arthur Arbesser und zeigt die für Wittmann typische Perfektion von Handwerklichkeit und Funktionalität.

Screen Paravent

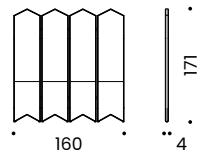

Item Nr. 9510



# DESIGNERS



Arthur Arbesser

Fashion designer Arthur Arbesser (1983, Vienna) grew up in Vienna. After studying at Central Saint Martins in London he moved to Milan where he worked for a leading fashion house for several years. Having founded his own label in 2013, he qualified as a finalist in the 2015 LVMH Prize going on to quickly make a name for himself with his graphic aesthetic and personal design language. Arbesser is famous for his unwavering attention to detail: his designs and presentations are hallmarked by precision all the way through to the perfect setting.

Tact

Modedesigner Arthur Arbesser (1983, Wien) ist in Wien aufgewachsen. Nach seinem Abschluss am Central Saint Martins College in London zog er nach Mailand, um mehrere Jahre für ein führendes Modehaus zu arbeiten. Nach der Gründung seines Labels im Jahr 2013 und als Finalist des LVMH-Preises 2015 wurde er schnell für seine grafische Ästhetik und seine persönliche Designsprache bekannt. Arbesser ist bekannt dafür, auf kleinste Details zu achten. Seine Defilees sind bis zur Ausgestaltung einer perfekten Kulisse von Präzision geprägt.



Jan Armgardt

Jan Armgardt, born in 1947, is a furniture designer who was apprentice to a furniture builder. After this training he studied interior design before returning to the practical side of furnishing, working for upholsterers, metalworkers and joiners. He founded "Workshopdesign" in 1971 and later "Armgardt Knock-Down Furniture." Since 1974, he has worked as a freelance designer, known for his experimental furniture designs, including paper furniture ("Human Touch") and "Barbie's New Living Room." Since 1998, he has been a professor at Aachen University of Applied Sciences. Jan Armgardt is an award-winning artist with international recognition.

Jolly

Jan Armgardt, geboren 1947, ist Möbelgestalter und absolvierte eine Möbeltischlerlehre sowie ein Innenarchitekturstudium. Nach praktischer Erfahrung in Polstereien, Schlossereien und dem Formenbau gründete er 1971 „Workshopdesign“ und später „Armgardt zerlegbare Möbel“. Seit 1974 arbeitet er als freier Designer und ist für seine experimentellen Möbelentwürfe bekannt, darunter Papiermöbel („Human Touch“) und „Barbie's New Livingroom“. Seit 1998 ist er Professor an der FH Aachen. Jan Armgardt ist ein preisgekrönter Künstler mit internationaler Anerkennung.



Federica Biasi

Federica Biasi (1989, Milan) graduated with distinction from the Istituto Europeo di Design (IED) in Milan in 2011. Drawn to the simplicity of Nordic design, she moved to Amsterdam for two years in 2015. This formative period in her creative development manifests itself in the minimalist and modern lines that run through her design signature. Federica Biasi's Scandinavian and Italian influences come together in her work with characteristic understatement, finding expression through a certain simplicity of form as well as in balanced shapes and aesthetic

Bun

Federica Biasi (1989, Mailand) schloss 2011 ihr Studium am Istituto Europeo di Design in Mailand mit Auszeichnung ab. Angezogen von der Schlichtheit nordischen Designs ging sie 2015 für zwei Jahre nach Amsterdam. Diese prägende Zeit hat sich als minimalistische und moderne Linienführung in ihrer Handschrift manifestiert. Skandinavische und italienische Ansätze kommen bei Federica Biasi auf anmutige Weise zusammen und drücken sich in einer formalen Einfachheit sowie in ausgewogenen Formen und ästhetischen Details aus.

Jörg Boner

Jörg Boner (1968, Uster), a trained carpenter, studied design at the Basel School of Design. In addition to his own design studio, he teaches at the Ecole cantonale d'art de Lausanne. Boner's work is by no means limited to furniture. His portfolio also includes industrially manufactured products in large series. His meticulous and time-consuming development work requires a careful selection of his clients – especially with regard to their technical expertise.

Oyster

Jörg Boner (1968, Uster), ausgebildeter Tischler, studierte Design an der Schule für Gestaltung in Basel. Neben seinem eignen Designstudio unterrichtet er an der Ecole cantonale d'art de Lausanne. In seiner Arbeit konzentriert sich Boner keinesfalls nur auf Möbel, auch in großer Serie industriell hergestellte Produkte gehören zu seinem Portfolio. Seine sorgfältige und zeitintensive Entwicklungsarbeit bedingt eine sorgfältige Auswahl seiner Auftraggeber – insbesondere in Bezug auf deren technisches Know-how.



Marco Dessí

Marco Dessí (1976, Meran) lives and works in Vienna. He studied Industrial Design at the University for Applied Arts in Vienna and established his own design studio in 2007. In his work, he is not committed to any particular style, preferred material or unified formula, but rather regards designing as a trade characterized by a deep understanding of materials, processes and how the two are linked.

Mono, Odeon

Marco Dessí (1976, Meran) lebt und arbeitet in Wien. Er studierte Industrial Design an der Universität für Angewandte Kunst in Wien und gründete sein eigenes Design Studio 2007. In seinen Arbeiten ist er nicht auf einen spezifischen Stil, ein bevorzugtes Material oder eine einheitliche Formel festgelegt, sondern betrachtet Design als Handwerk, bei dem ein tiefes Verständnis von Materialien, Prozessen und deren Verknüpfungen gestalterische Kernwerte bilden.



Jaime Hayon

Spanish artist and designer Jaime Hayon (1974, Madrid) studied industrial design in Madrid and Paris. In 1997 he became part of the Fabrica, founded by Benetton design and communication academy in Italy, where he led the design department. In 2000, Hayon founded his own studio and from 2003 focused exclusively on his own projects. As world-renowned artists, his works can be found in the permanent collections of some of the most prestigious galleries and museums. It was his passion for craftsmanship that brought him together with Wittmann.

DD Table, Grain Cut Table, Helice, Kolinas, MD Shelf, Monkey Mirror, Sticks Table, Tuya, Vuelta Family

Der spanische Künstler und Designer Jaime Hayon (1974, Madrid) studierte Industriedesign in Madrid und Paris. Ab 1997 leitete er die Designabteilung bei Fabrica, der von Benetton gegründeten Design- und Kommunikationsakademie in Italien. Hayon gründete 2000 sein eigenes Studio und konzentrierte sich ab 2003 ausschließlich auf seine eigenen Projekte. Als weltweit anerkannter Kunstschaffender befinden sich seine Werke in den ständigen Sammlungen einiger der renommiertesten Galerien und Museen. Es war seine Leidenschaft für Handwerkskunst, die ihn mit Wittmann zusammenbrachte.





Sebastian Herkner

Sebastian Herkner (1981, Bad Mergentheim) studied product design at the Offenbach University of Art and Design. Already during his studies he focused on designing objects and furniture merging various cultural contexts and combining new technologies with traditional craftsmanship. Founding his design studio in 2006, his creative output targets a cosmopolitan clientele, working on interior design projects as well as for exhibitions and museums. His success is reflected in his numerous awards.

Beletage, Merwyn, Miles, Morton

Sebastian Herkner (1981, Bad Mergentheim) studierte an der Hochschule für Gestaltung in Offenbach am Main. Bereits während seines Studiums konzentrierte er sich auf den Entwurf von Objekten und Möbeln die sowohl unterschiedliche kulturelle Kontexte verbinden, als auch neue Technologien mit traditionellem Handwerk kombinieren. Seit der Gründung seines Designstudios im Jahr 2006 richtet sich sein kreatives Schaffen an eine kosmopolitische Klientel. Er arbeitet an Innenarchitekturprojekten wie auch für Ausstellungen und Museen. Sein Erfolg spiegelt sich in seinen zahlreichen Auszeichnungen wider.



Josef Hoffmann

Josef Hoffmann (1870-1956) studied architecture at the Academy of Fine Arts Vienna and became a professor at what is now the University of Applied Arts Vienna at the age of just 29. In 1903, he founded the Wiener Werkstätte design collective. The defining work that brought him recognition on the international stage was Palais Stoclet in Brussels (1905 to 1911). It was here that he succeeded in realising his long-held ambition of creating a Gesamtkunstwerk or total work of art. His designs overcame the contrasts between tradition and modernity to create works that are still relevant today.

Alleegasse, Club 1910, Fledermaus, Haus Koller, Kubus, Palais Stoclet, Salon, Satzische, Sitzmaschine, Villa Gallia

Josef Hoffmann (1870-1956) studierte Architektur an der Akademie der Bildenden Künste und wurde mit gerade 29 Jahren Professor an der heutigen Universität für angewandte Kunst in Wien. 1903 gründete er die Wiener Werkstätte. Das ausschlaggebende Werk für seine internationale Anerkennung war das Palais Stoclet in Brüssel, 1905 bis 1911, mit dem ihm die Umsetzung des angestrebten Gesamtkunstwerks gelang. Er überwand den Gegensatz von Tradition und Moderne und schuf Arbeiten, die heute noch Gültigkeit haben.



Friedrich Kiesler

Friedrich Kiesler (1890-1965) was an architect, designer and artist. His works and his theories were radical and revolutionary and often ahead of their time in their conceptual approach. The energy and vision that drove Kiesler can still be sensed in his furniture. It was the fascination with these qualities that inspired Wittmann to revisit Kiesler's furniture designs in a Re-Edition.

Freischwinger Nr. 2, Party Lounge

Friedrich Kiesler (1890-1965) war Architekt, Designer und Künstler. Seine Arbeiten und Ansätze waren radikal und revolutionär und oftmals in deren Konzeption ihrer Zeit voraus. Die Kraft und die Vision, die Kiesler antrieb sind heute noch in seinen Möbeln spürbar. Davon fasziniert, war es Wittmann ein Anliegen, Kieslers Möbelentwürfe im Rahmen einer Re-Edition neu aufzulegen.

Luca Nichetto

Luca Nichetto (1976, Murano) studied at the Art Institute of Venice and the University Institute of Architecture of Venice. He set up a design office in Venice in 2006, and opened his Stockholm studio in 2011. Nichetto designs furniture, glassware, light fittings and textiles for international premium brands. His work has won many awards and is being exhibited all over the world.

Acacia, Andes, Antigua, Antilles, Paradise Bird, Tuky

Luca Nichetto (1976, Murano) studierte am Art Institute Venice sowie am University Institute of Architecture of Venice. 2006 eröffnete er sein Designbüro in Venedig, 2011 ein weiteres in Stockholm. Nichetto entwirft Möbel, Glaswaren, Leuchten und Textilien für internationale Premiummarken. Sein Werk wurde vielfach ausgezeichnet und wird weltweit ausgestellt.



Philippe Nigro

Philippe Nigro (1975, Nice) studied decorative arts and product design in Antibes, Lyon and Paris. In 1999 he relocated to Milan, where he collaborated on a wide range of projects by Michele De Lucchi. The blend of French and Italian culture that he embodies is clearly reflected in his design signature. His approach is characterised by a deep-seated respect for his clients' own savoir-faire. Nigro was awarded Designer of the Year in 2014 by Maison & Objet.

Joseph

Philippe Nigro (1975, Nizza) studierte Dekorative Kunst und Produktdesign in Antibes, Lyon und Paris. 1999 zog er nach Mailand, wo er an vielgestaltigen Projekten von Michele De Lucchi mitwirkte. Die von ihm gelebte Melange aus französischer und italienischer Kultur färbt seine Handschrift deutlich. Seine Herangehensweise ist geprägt von hoher Wertschätzung für das jeweilige savoir-faire seiner Auftraggeber. Nigro wurde 2014 von Maison & Objet als Designer des Jahres ausgezeichnet.



Note

Stockholm-based design studio Note plays with all the advantages that arise from the coalescence of a wide variety of creative talents and disciplines. What started out in 2008 as a pure-play architecture firm has evolved into a highly productive global design group. Its multidisciplinary team provides clients all over the world with fresh ideas, while sharing a love of experimentation that is underscored by a concise Scandinavian signature.

Adagio, Ouvert

Das Stockholmer Designbüro Note spielt mit allen Vorteilen, die das Zusammentreffen unterschiedlichster Kreativtalente und Disziplinen mit sich bringt. Was im Jahr 2008 als reines Architekturbüro begann, hat sich zu einer höchst produktiven, weltweit tätigen Design Gruppe entwickelt. Das multidisziplinäre Team versorgt Kunden weltweit mit frischen Ideen, Experimentierfreude und einer prägnant skandinavischen Handschrift.





Christophe Pillet

Christophe Pillet (1959, Montargis) studied at Nice's Arts Décoratifs College. He was a musician and actor before being named Designer of the Year by the Salon du Meuble de Paris in 1993, and going on to set up his own studio in 1994. Today, Pillet and his team of specialists design furniture, products and interiors for international premium brands. Precision, rigour and chic define his work — from designing a luxury hotel to long-term collaborations with renowned manufacturers.

Fame

Christophe Pillet (1959, Montargis) studierte an der Kunsthochschule in Nizza, war Musiker und Schauspieler bevor er 1993 von Salon du Meuble de Paris zum Designer des Jahres ernannt wurde und schließlich 1994 sein Studio gründete. Heute entwirft Pillet mit seinem spezialisierten Team Möbel, Produkte und Interieurs für internationale Premiummarken. Präzision, Strenge und Chic kennzeichnen seine Arbeiten — von der Gestaltung eines Luxushotels bis zur langjährigen Zusammenarbeit mit renommierten Herstellern.



Paolo Piva

Paolo Piva (1950–2017) regarded design as “a continuous process which starts with consciousness”. Vienna and Venice were the focal points of his life. He had studios in both cities and also was teaching at the Academy of Applied Arts in Vienna. Both cities were an inspiration for his success: “Vienna motivates me intellectually, and in Italy I profit from spontaneous vitality.”

Aura, Camin Revisited, Havana

Paolo Piva (1950–2017) sah Design als “ein kontinuierlicher Prozess, der mit der Bewusstwerdung anfängt”. Wien und Venedig waren bis zuletzt die Pole seines Lebens. In beiden Städten unterhielt er Studios, in Wien unterrichtete er an der Hochschule für Angewandte Kunst. Und beide Städte waren Inspirationsquellen für seinen Erfolg: “Wien motiviert mich intellektuell, in Italien profitiere ich von der spontanen Vitalität”.



Polka

Marie Rahm (1975, Munich) and Monica Singer (1975, Salzburg) have been working together since 2004. Their trademark is work that intelligently questions and subtly subverts our habits as consumers. A look at their considerable oeuvre soon reveals their curiosity, intelligence and professionalism which has helped to open a fresh new chapter in the history of design.

Bonnie

Marie Rahm (1975, München) und Monika Singer (1975, Salzburg) arbeiten seit 2004 zusammen. Ihr Markenzeichen ist es, unsere Gebrauchsgewohnheiten zu untersuchen und zu hinterfragen, wodurch so manches unangepasste Stück entstanden ist. Mit Neugierde, Intelligenz und Professionalität haben sie ein beachtliches Oeuvre geschaffen, mit dem sie eine ungewohnte Frische in die Designwelt bringen.

Soda Designers

“Design needs no explanation” is the watchword at Soda Designers. This creed inspires the team’s efforts to develop clear, understated products that unobtrusively support our daily rituals, perhaps even improving them. After studying together at the University of Applied Arts Vienna and the ENSCI/Les Ateliers in Paris, Nada Nasrallah and Christian Horner have been working together under the label since 2000.

Joyce, Leslie, Nils, Playtime

„Design bedarf keiner Erklärung“ ist ein Leitspruch von Soda Designers. Daraus ergibt sich der Anspruch, ruhige und klare Produkte zu entwickeln, die auf eine bescheidene und stille Art unsere täglichen Rituale unterstützen, vielleicht sogar verbessern. Nach ihrem gemeinsamen Studium an der Universität für angewandte Kunst Wien und der ENSCI/Les Ateliers in Paris arbeiten Nada Nasrallah und Christian Horner seit 2000 unter dem Label zusammen.



Johannes Spalt

Johannes Spalt (1920–2010) was one of the most striking personalities to emerge on the postwar architectural scene. Beyond his own creative output, Spalt influenced generations of architects and designers. It was he that made Wittmann into one of the most interesting manufacturers in the furniture industry. His design signature reflects a conviction that furniture and architecture alike must strive for lightness and transparency.

Constanze 3/4

Johannes Spalt (1920–2010) zählt zu den markantesten Persönlichkeiten der Architekturszene der Nachkriegszeit des zwanzigsten Jahrhunderts. Neben seiner eigenen kreativen Tätigkeit beeinflusste Spalt Generationen von Architekten und Designern. Johannes Spalt war es, der Wittmann zu einer der interessantesten Manufakturen der Möbelbranche machte. Seine Handschrift als Designer gründet auf der Überzeugung, dass es im Möbeldesign wie in der Architektur um Leichtigkeit und Transparenz gehen muss.



Matteo Thun

A founding member of Memphis Design in 1981 at the age of 29, Matteo Thun (1952, Bozen) has had his own office since 1984, and thanks to his versatility there is barely a major manufacturer in Europe that does not figure on his client list. As an architect Thun has been particularly successful with hotels. His elegant style, always attuned to its surroundings, has attracted much

Materassi

Bereits als 29-Jähriger war Matteo Thun (1952, Bozen) 1981 Gründungsmitglied von Memphis Design und hat seit 1984 mit seinem eigenen Büro ein vielseitiges Werk vorzuweisen. Auf seiner Kundenliste fehlt kaum ein wichtiger Hersteller Europas. Als Architekt hat er sich vor allem im Hotelbereich sehr erfolgreich positioniert. Über seine elegante, der Umgebung angepasste Bauweise wurde vielfach berichtet.



---

## Photography

Ana Barros  
Bernhard Angerer  
Mattia Balsamini  
Jean-François Gaté  
Stefan Gergely  
Gaby Gerster  
Stefan Giffthaler  
Yasmina Haddad  
KlunderBie  
Camilla Lindqvist  
Walter Luttenberger  
Julian Mullan  
Stefan Oláh  
Nikoloz Paniashvili  
Patricia Parinejad  
Ingo Pertramer  
Max Rommel  
Udo Titz  
Gregor Titze  
Daniela Trost  
Philipp Zeppelzauer

## Renderings

art3dspace

## Text and editing

Textwerk|, Fox Coffey

## Catalogue design

Zaven

## Printed

2026

---

The information in this catalogue was correct at the time of going to print. Wittmann reserves the right for changes in the interests of continuous improvements of our collection. Errors, misprints and omissions excepted. There may be deviations between the photographed and the actually available models.

Die Angaben in diesem Katalog entsprechen dem Stand zum Zeitpunkt der Drucklegung. Änderungen im Sinne einer ständigen Verbesserung der Kollektion sowie Druckfehler und Irrtümer sind vorbehalten. Zwischen abgebildeten und tatsächlich erhältlichen Modellen können Abweichungen bestehen.

---

Wittmann  
Möbelwerkstätten GmbH  
Obere Marktstrasse 5,  
3492 Etsdorf / Kamp  
Austria

+43 2735 2871  
@wittmann\_official  
wittmann.at  
info@wittmann.at