

nomon

JEWELRY FOR HOME

**PRESS KIT**  
2025

# NOMON

Discover the world of Nomon, a space where the passion for jewelry and furniture design merge together. An innovative and creative project where the clock and complementary furniture become the protagonists of elegance and sophistication. A style with personality, detached from fads and trends, providing a recognizable and unique identity. We are faithful to noble materials: marble, wood, metal, and classics in our love for craftsmanship. Let's explore together the collections of clocks, furniture and lighting.

Descubramos el mundo de Nomon, un espacio donde se fusiona la pasión por la joyería y el diseño de mobiliario. Un proyecto innovador y creativo, donde el reloj y el mueble complementario se convierten en los protagonistas de la elegancia y la sofisticación. Un estilo con personalidad, ajeno a las modas y a las tendencias que aporta una identidad reconocible y singular. Somos fieles a los materiales nobles, el mármol, la madera, el metal, y clásicos en nuestro amor por la artesanía. Conozcamos juntos las colecciones de relojes, mobiliario e iluminación.

## NEWS

· **Lighting**  
Catay Collection  
Autumn Collection  
Tamíz Collection

· **Furniture**  
Axis Collection

· **Clocks**  
Ombra Collection

# Catay Collection

Goula Figuera

Catay Portable captures the essence of the collection in a small, self-contained format. The warmth of paper and the nobility of walnut are expressed in a soft, pleasant light, within a versatile piece that is easy to carry from one space to another.

Catay Portátil resume la esencia de la colección en un formato pequeño y autónomo. La calidez del papel y la nobleza del nogal se expresan en una luz difusa y agradable, en una pieza versátil, fácil de llevar de un espacio a otro.





Catay is the name of this collection that combines the elegance of walnut wood with the warmth of paper, which casts a diffused and gentle light.

Catay es el nombre de esta colección que combina la elegancia de la madera de nogal con la calidez de un papel que proyecta una luz tamizada y amable.



The design of Catay, created by Goula Figuera studio, is available in both table and floor versions.

El diseño de Catay, obra del estudio Goula Figuera, está disponible en versión de sobremesa o de pie.





The collection stands out for striking a balance between a minimalist, contemporary form, and an oriental-inspired aesthetic, handcrafted with an impeccable finish.

La colección destaca por encontrar el equilibrio entre una forma minimalista y contemporánea con una estética de inspiración oriental, de fabricación artesanal y acabado impecable.



## MATERIALS

### Materiales

#### Catay Portable

Base: Walnut finished wood  
Handle: Natural solid walnut  
Lampshade: Parchment  
Base: Madera acabada nogal  
Asa: Madera maciza de nogal natural  
Pantalla: Pergamino

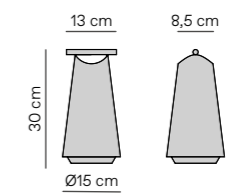

#### Catay Table

Base: Walnut finished wood  
Handle: Natural solid walnut  
Lampshade: Parchment  
Base: Madera acabada nogal  
Asa: Madera maciza de nogal natural  
Pantalla: Pergamino

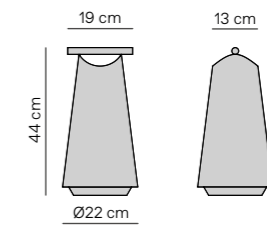

#### Catay Floor

Base: Walnut finished wood  
Handle: Natural solid walnut  
Lampshade: Parchment  
Base: Madera acabada nogal  
Asa: Madera maciza de nogal natural  
Pantalla: Pergamino

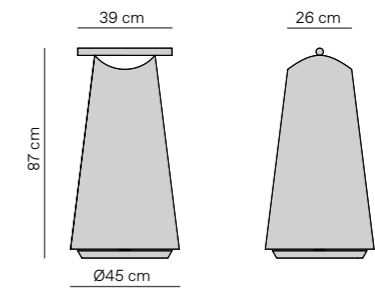



# Autumn Collection

Andrés Martínez

The Autumn collection is characterized by filtering light through natural wood shades, creating a warm and serene atmosphere that transports us to a cozy autumn afternoon.

La colección Autumn se caracteriza por filtrar la luz a través de láminas de madera natural, creando una atmósfera cálida y serena que nos transporta a una hogareña tarde de otoño.





Beyond its function as a luminaire, the collection provides a sense of warmth that appeals to rest and reflection.

Más allá de su función como luminaria, la colección proporciona una sensación de calidez que invita al descanso y la reflexión.





Available in floor, table, pendant and wall lamp versions.  
Disponible en versión de pie, sobremesa, colgante y aplique.



## MATERIALS

### Materiales

#### Autumn Table

Structure: Natural solid walnut / Brass finished metal  
 Lampshade: Natural wood shade with a walnut finish  
 Cuerpo: Madera de nogal natural / Metal acabado latón  
 Pantalla: Hoja de madera natural acabado nogal

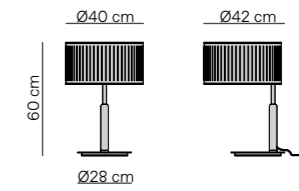

#### Autumn Floor

Structure: Natural solid walnut / Brass finished metal  
 Lampshade: Natural wood shade with a walnut finish  
 Cuerpo: Madera de nogal natural / Metal acabado latón  
 Pantalla: Hoja de madera natural acabado nogal

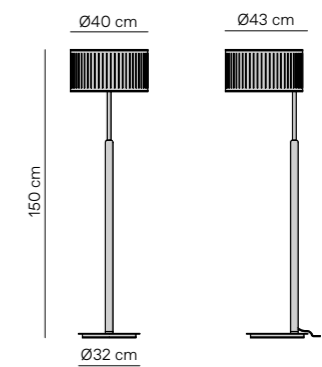

#### Autumn Pendant

Lampshade: Natural wood shade with a walnut finish  
 Pantalla: Hoja de madera natural acabado nogal

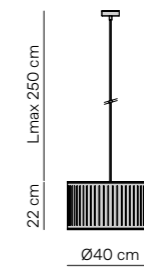

#### Autumn Wall

Lampshade: Natural wood shade with a walnut finish  
 Pantalla: Hoja de madera natural acabado nogal

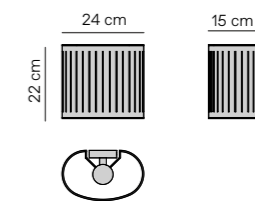

# Tamíz Collection

Andrés Martínez



Tamíz fuses the warmth of translucent wood shade with the softness of fabrics, creating lamps that filter light in a unique way.

Tamíz fusiona la calidez de las hojas de madera translúcida con la suavidad de las telas, creando lámparas que filtran la luz de una manera única.





Tamíz not only illuminates, but also wraps the environment with a soft, warm light that invites you to relax.

Tamíz no solo ilumina, sino que envuelve el entorno con una luz suave y cálida que invita a la calma.



## MATERIALS

Materiales

### Tamíz Floor

Base: Walnut finished wood  
Handle: Natural solid walnut  
Lampshade: Parchment  
Base: Madera acabada nogal  
Asa: Madera maciza de nogal natural  
Pantalla: Pergamino

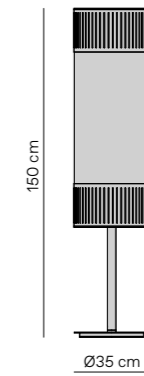

### Tamíz Pendant

Base: Walnut finished wood  
Handle: Natural solid walnut  
Lampshade: Parchment  
Base: Madera acabada nogal  
Asa: Madera maciza de nogal natural  
Pantalla: Pergamino

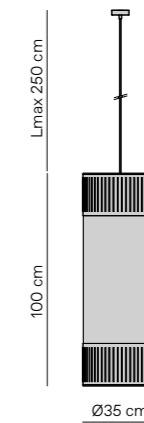

## AXIS 2

Andrés Martínez



The Axis Shelving System stands out for its simplicity and a sculptural presence. An impeccable shelving unit made of solid walnut sections and delicate shelves finished in natural walnut veneer.

El Sistema de Estanterías Axis destaca por su simplicidad y presencia escultórica. Una estantería impecable hecha de tramos de nogal macizo y delicadas baldas acabadas en chapa de nogal natural.





## AXIS 3

Andrés Martínez

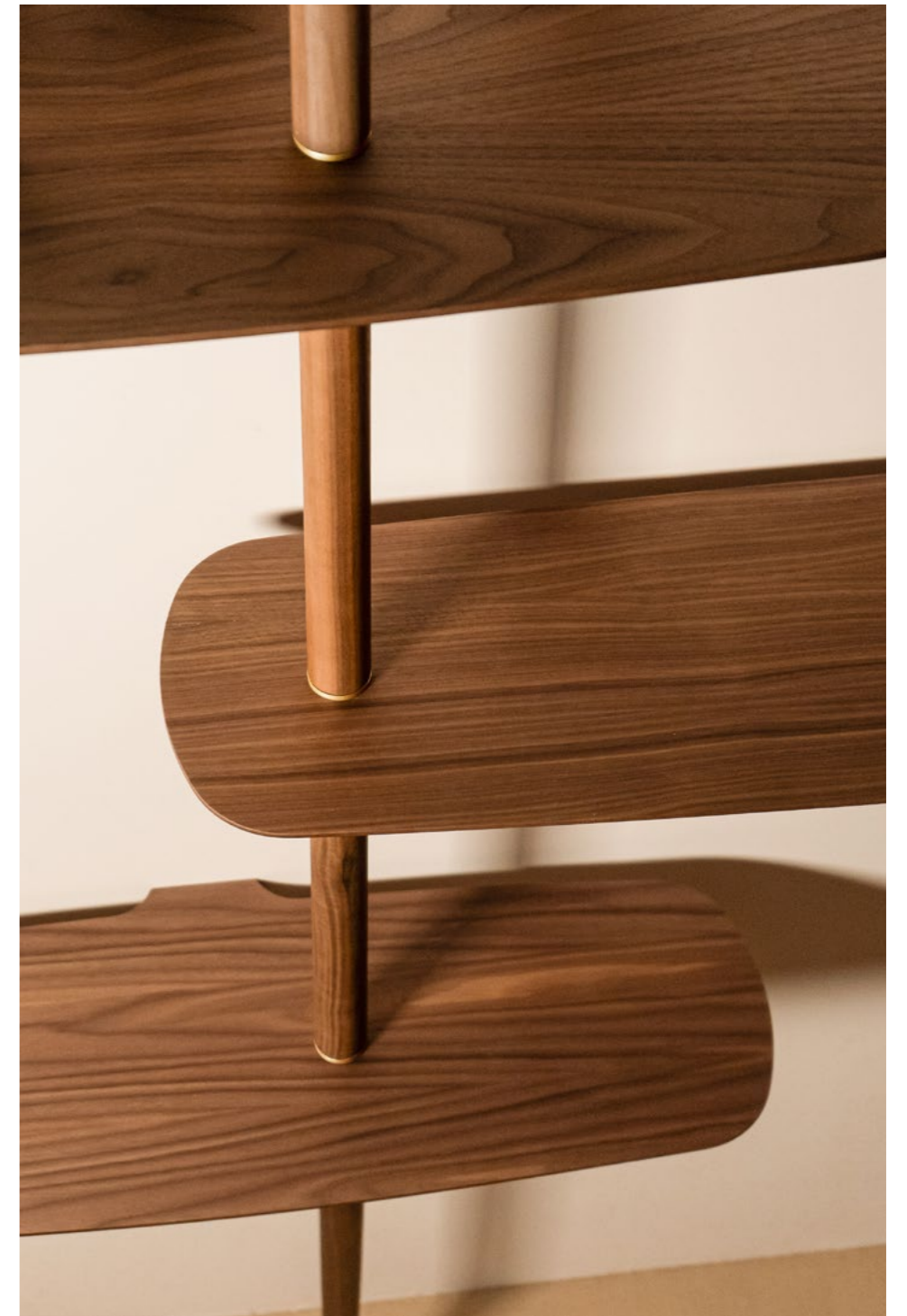

The system alternates pieces that allow for customizable configurations, ensuring each bookcase can be adapted to any type of space.

El sistema alterna piezas que permiten una configuración personalizable, de modo que cada estantería puede adaptarse a cualquier tipo de espacio.

## AXIS TABLE

Andrés Martínez



A coffee table with carefully considered proportions, it stands out for the arrangement of its natural walnut legs and the height of its tabletops.

Mesa de centro de cuidadas proporciones, destaca por la disposición de las patas de nogal natural y la altura de los sobres.





## MATERIALS

### Materiales

#### Axis 2

Rods & terminals: Natural solid walnut.  
 Shelves: MDF or walnut / black ash veneered.  
 Tramos y terminales: Nogal macizo natural.  
 Baldas: MDF o chapados en nogal / fresno negro.

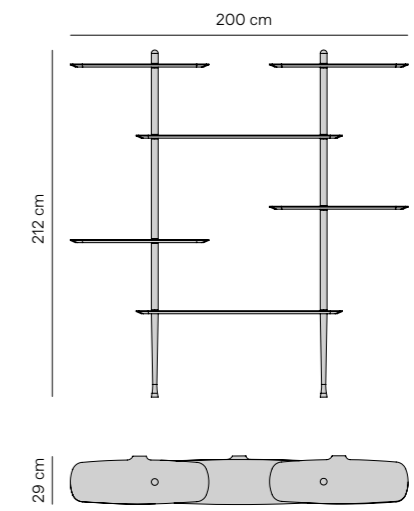

#### Axis 3

Rods & terminals: Natural solid walnut.  
 Shelves: MDF or walnut / black ash veneered.  
 Tramos y terminales: Nogal macizo natural.  
 Baldas: MDF o chapados en nogal / fresno negro.

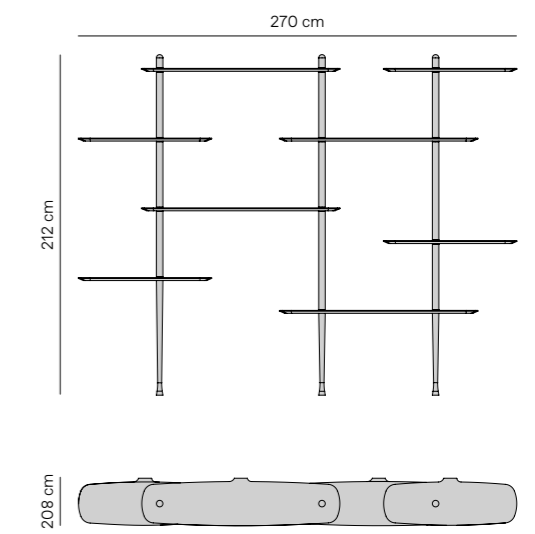

#### Axis Table

Rods & terminals: Natural solid walnut.  
 Shelves: MDF or walnut / black ash veneered.  
 Tramos y terminales: Nogal macizo natural.  
 Baldas: MDF o chapados en nogal / fresno negro.

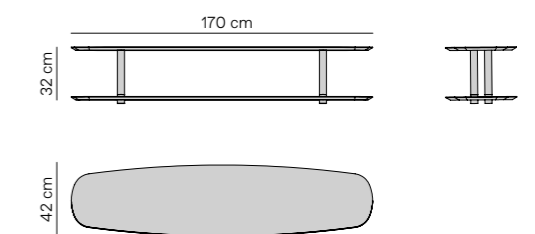

## OMBRA

Albert Pablo



Faithful to our style, we have created a new product typology, the light clock. A piece that goes beyond its function, creating environments with warm and intimate lighting.

Fieles a nuestro estilo, hemos creado una nueva tipología de producto, el reloj de luz. Una pieza que va más allá de su función, creando ambientes con una iluminación cálida e íntima.





Ombra generates a glowing halo, exploring the relation between light and our iconic clocks.

Ombra genera un halo, explorando la relación entre la luz y nuestros icónicos relojes.





## MATERIALS

Materiales

### Ombra Premium

Central box in polished brass, rings and hands in walnut wood.  
Caja central en latón pulido, aros y agujasen en nogal.

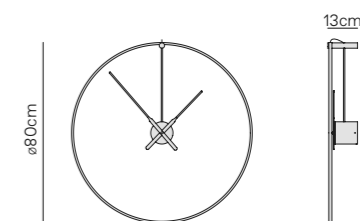

### Ombra Mini

Black finished metal.  
Metal acabado negro.

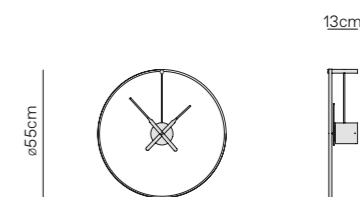

### Ombra Mini Premium

Central box in polished brass, rings and hands in walnut wood.  
Caja central en latón pulido, aros y agujasen en nogal.

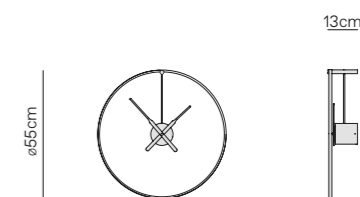

THANK YOU!  
GRACIAS!

+34 933 186 585  
export@nomon.es  
www.nomon.es

C / Tucuman, N°6 2<sup>nd</sup> floor  
08030, Barcelona